

Description technique et mode d'emploi

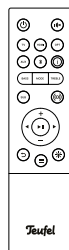
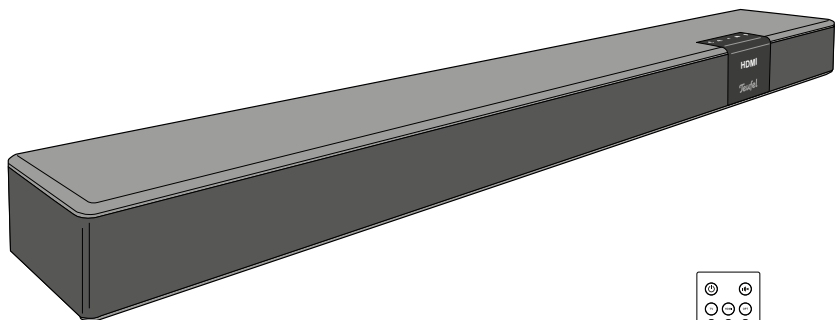

CINEBAR 22

Barre de son tout-en-un

Teufel

Contenu

Remarques générales et informations	3	Sélectionner la source.....	18
Pour information	3	Réglage du volume	19
Marques	3	Affichage d'informations ...	20
Emballage d'origine	4	Réglage du son	20
Réclamation	4	Amélioration du son.....	20
Contact.....	5	Mode son.....	21
Pour votre sécurité	6	Luminosité du champ d'affichage.....	21
Usage conforme aux dispositions.....	6	Menu	22
Explication des avis	6	Menu « Son »	23
Aperçu	7	Menu « Haut-parleurs »	24
Déballer	7	Menu « Système ».....	25
Contenu de la livraison	7	Appairage	28
Éléments de commande et ports	8	Commande Bluetooth®	28
Télécommande	10	Rétablir la connexion	29
Installation	14	Annuler la connexion	29
Mise en marche initiale	15	Mettre fin à la connexion...	30
Brancher	16	Lecture	30
Haut-parleurs arrière et subwoofer.....	16	Mise à jour du logiciel	31
Téléviseur	16	Déterminer la version	31
Source HDMI	16	Installer un nouveau logiciel	31
Source numérique optique	17	Réinitialiser	32
Source analogique	17	Montage mural	33
Commande	18	Nettoyage et entretien	35
Activer et désactiver	18	Aide en cas de dysfonctionnements	36
		Déclaration de conformité	38
		Données techniques	39

Remarques générales et informations

Pour information

Les informations dans ce document peuvent changer sans préavis et il n'existe aucune obligation dans ce sens de la part de la société Lautsprecher Teufel GmbH.

Sans autorisation écrite préalable de la société Lautsprecher Teufel GmbH, aucune partie du mode d'emploi ne pourra être dupliqué ni transmis sous quelle forme que ce soit, de manière électronique, mécanique ou par photocopies ou enregistrements.

© Lautsprecher Teufel GmbH
Version 1.1 janvier 2026

Marques

® Toutes les marques sont la propriété de leurs détenteurs respectifs.

Dolby Atmos

Dolby, Dolby Atmos et le symbole double D sont des marques déposées de Dolby Laboratories Licensing Corporation. Fabriqué sous licence

de Dolby Laboratories. Œuvres confidentielles non publiées. Copyright © 2012-2024 Dolby Laboratories. Sous réserve de tous droits.

Bluetooth®

La marque verbale et les logos Bluetooth® sont des marques déposées et la propriété de Bluetooth SIG, Inc. L'utilisation de ces marques par Lautsprecher Teufel se fait dans le cadre d'une licence. Les autres marques et noms commerciaux sont ceux de leurs propriétaires respectifs.

HDMI™ HIGH-DEFINITION MULTIMEDIA INTERFACE

Les termes HDMI, HDMI High-Definition Multimedia Interface, HDMI Trade dress et les logos HDMI sont des marques commerciales ou des marques déposées de HDMI Licensing Administrator, Inc.



Pour les brevets

DTS, voir

<http://xperi.com/dts-patents/>.

Produit sous licence de DTS, Inc.

et de ses sociétés liées. DTS,

le logo DTS et digital surround

sont des marques déposées ou

des marques commerciales de

DTS, Inc. et de ses sociétés affi-

liées aux États-Unis et/ou dans

d'autres pays. © DTS, Inc. et ses

sociétés affiliées. Sous réserve

de tous droits.



Pour les brevets

DTS, voir [http://xperi.com/](http://xperi.com/dts-patents/)

[dts-patents/](http://xperi.com/dts-patents/).

Fabriqué sous licence de DTS,

Inc. et de ses sociétés affiliées.

Emballage d'origine

Si vous souhaitez faire usage de votre droit de retour, nous vous prions de conserver impérativement l'emballage. Nous ne pouvons reprendre l'article que dans son EMBALLAGE D'ORIGINE.

Des cartons vides ne sont pas disponibles !

Réclamation

Dans le cas d'une réclamation, pour la traiter, il nous faut impérativement les informations suivantes :

1. Numéro de la facture

Il se trouve sur le justificatif d'achat (joint au produit) ou sur la confirmation de commande que vous avez reçue au format PDF, par ex. 4322543

2. Numéro de série ou numéro de lot

Se trouve au dos de l'appareil, par exemple le numéro de série : KB20240129A-123.

Merci pour votre aide !

Contact

Si vous avez des questions, des suggestions ou des critiques, veuillez vous adresser à notre service après-vente :

Lautsprecher Teufel GmbH
BIKINI Berlin
Budapester Str. 44
10787 Berlin (Germany)

Téléphone :
00800 - 200 300 40
(numéro gratuit)

Service :
teufelaudio.fr/support



Lisez attentivement les consignes de sécurité et le mode d'emploi avant d'utiliser le produit pour la première fois. C'est la seule façon de s'assurer que toutes les fonctions sont utilisées de manière sûre et fiable. Conservez bien le mode d'emploi et transmettez-le à l'éventuel prochain propriétaire.

AVIS

Vérifier que tous les articles ont été livrés et que rien n'est endommagé. Si vous constatez des dommages, n'utilisez pas l'appareil, mais contactez notre service clientèle.

Pour votre sécurité

Usage conforme aux dispositions

Le haut-parleur est prévu pour diffuser de la musique et de la voix à partir d'un lecteur externe.

N'utilisez le haut-parleur que de la manière décrite dans ce mode d'emploi. Toute autre utilisation est considérée comme une utilisation non conforme et peut entraîner des dommages matériels, voire corporels.

Le fabricant décline toute responsabilité pour les dommages causés par un usage non conforme aux dispositions.

Le haut-parleur est destiné à un usage privé.

Explication des avis

Vous trouverez les termes de signalisation suivants dans ce mode d'emploi :

AVERTISSEMENT

Ce mot signalétique indique un danger avec un degré de risque moyen qui, s'il n'est pas évité, peut entraîner la mort ou des blessures graves.

ATTENTION

Ce mot signalétique indique un risque faible qui, s'il n'est pas évité, peut entraîner des blessures légères ou de gravité moyenne.

AVIS

Ce mot signalétique met en garde contre de possibles dommages matériels.

Aperçu

Déballer

- Ouvrez le carton avec précaution et sortez l'appareil du carton avec précaution.

(1)

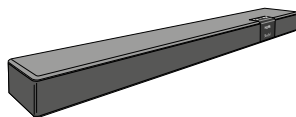

Contenu de la livraison

(1) 1× CINEBAR 22

(2) 1× câble électrique C7

(3) 1× télécommande

(4) 2× pile AAA

(2)

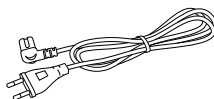

(3)

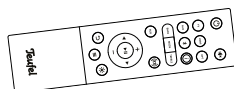

(4)

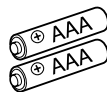



Vérifier la livraison

- Vérifiez que la livraison est complète et non endommagée.
- Si la livraison est incomplète ou si elle présente des dommages dus au transport, veuillez vous adresser à notre service après-vente.
- N'utilisez en aucun cas un appareil endommagé.

Éléments de commande et ports

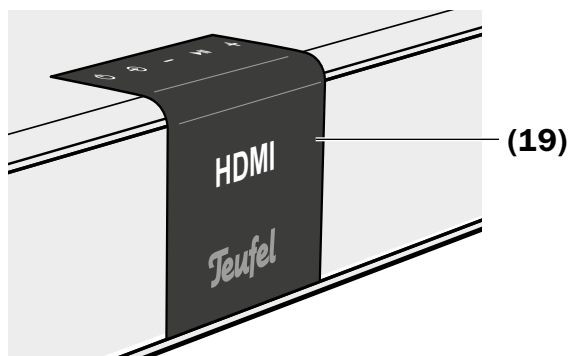
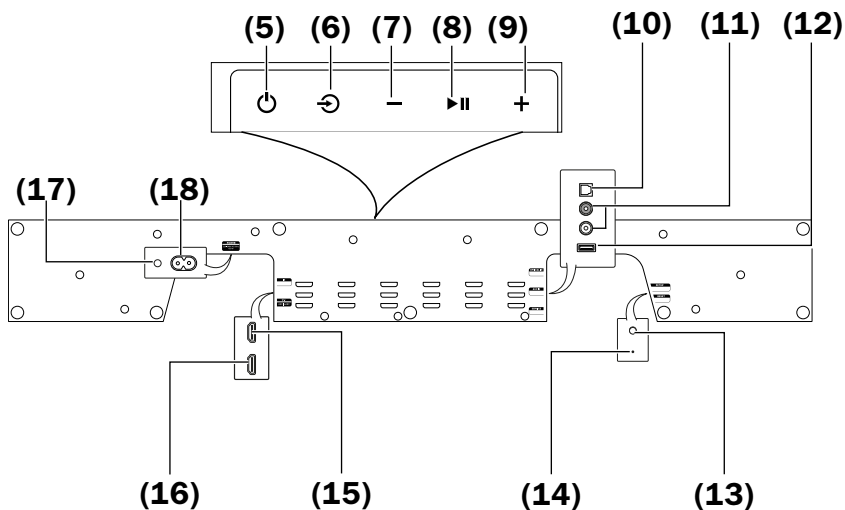







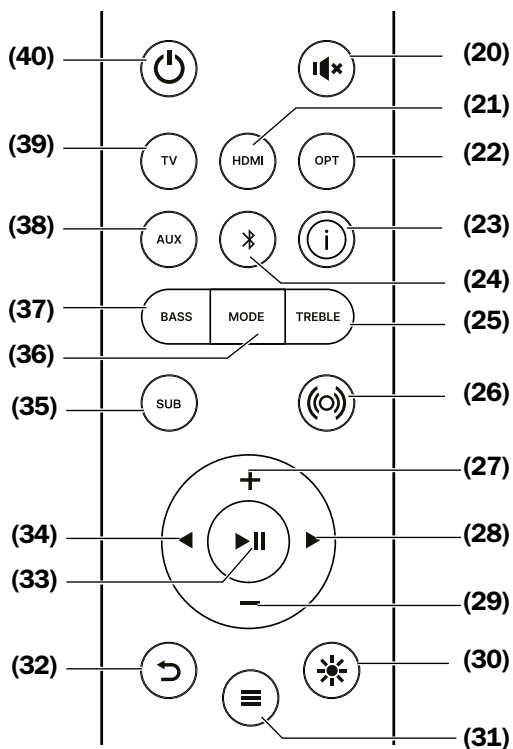

Sur la partie inférieure de l'appareil :



- (5)  – allumer l'appareil ou le mettre en mode veille
- (6)  – appuyer brièvement : sélectionner la source, appuyer longuement : appairage via Bluetooth®
- (7)  – réduire le volume, contrôler le menu
- (8)  – menu : confirmez Bluetooth® et Wi-Fi : démarrer/mettre en pause la lecture
- (9)  – augmenter le volume, contrôler le menu
- (10) **OPTICAL IN** – câble TOSLINK vers un appareil de lecture numérique (par exemple, un lecteur CD ou un téléviseur)
- (11) **AUX IN** – connexion d'un câble RCA (G/D) à un lecteur analogique
- (12) **SERVICE** – port USB-A pour les mises à jour logicielles
- (13) **SETUP** – (re)lancement de l'assistant d'installation
- (14) **RESET** – réinitialisation des paramètres d'usine
- (15) **IN** – connexion pour appareil HDMI externe
- (16) **TV ARC/eARC** – connexion à la prise eARC/ARC (Audio Return Channel) du téléviseur avec un câble HDMI 2.1
- (17) Indicateur de veille
- (18) **POWER** – prise de branchement pour le câble électrique (3)
- (19) Champ d'affichage

Télécommande



- (20)  – mettre le haut-parleur en sourdine
- (21) **HDMI** – lecture à partir de l'appareil HDMI connecté à IN (15). La vidéo est transmise à la prise **ARC/eARC** (16)
- (22) **OPT** – OPTICAL IN comme source
- (23)  – afficher les paramètres actuels
- (24)  **BLUETOOTH** – appuyer brièvement : source Bluetooth®, appuyer longuement : lancer l'appairage
- (25) **TREBLE** – réglage du niveau des aigus
- (26)  – activer/désactiver Dynamore pour les sources stéréo et multicanaux (Dolby Digital, DTS Surround, PCM jusqu'à 8 canaux)
– activer/désactiver le Dolby Atmos Virtualizer pour les sources Dolby Atmos
– activer/désactiver DTS Virtual:X pour les sources DTS Virtual:X
- (27) **+** – augmenter le volume, contrôler le menu
- (28)  – navigation dans le menu, en avant ; titre suivant (le cas échéant)
- (29) **–** – réduire le volume, contrôler le menu
- (30)  – régler la luminosité du champ d'affichage
- (31)  – appeler le menu
- (32)  – retour au menu
- (33)  – confirmer, démarrer/mettre en pause la lecture
- (34)  – navigation dans le menu, en arrière ; titre précédent (le cas échéant)
- (35) **SUB** – Réglage du niveau du subwoofer
- (36) **MODE** – régler le mode sonore
- (37) **BASS** – réglage du niveau des basses
- (38) **AUX** – sélection de la source AUX IN
- (39) **TV** – lecture à partir d'un téléviseur connecté via la prise **ARC/eARC** (16)
- (40)  – allumer l'appareil ou le mettre en mode veille

⚠ ATTENTION

Risque de blessure/d'endommagement !

Une fuite d'acide de piles peut causer des brûlures chimiques.

- Évitez le contact de l'acide des piles avec la peau, les yeux et les muqueuses. En cas de contact de l'acide, rincez immédiatement les endroits touchés avec beaucoup d'eau propre et consultez éventuellement un médecin.

⚠ ATTENTION

Risque de blessure/d'endommagement !

Les piles (particulièrement les piles au lithium) peuvent exploser si elles ne sont pas utilisées correctement.

- N'essayez jamais de charger des piles.
- N'utilisez ensemble que les mêmes piles ou de

type similaire.

- Les piles et les accumulateurs ne doivent pas être chauffés, court-circuités ou éliminés par incinération.
- N'exposez pas les piles et les accumulateurs à la lumière directe du soleil.

Insérer/changer les piles

La télécommande fonctionne avec 2 piles AAA.

Lorsque la télécommande ne fonctionne plus correctement, et au plus tard au bout de deux ans, les piles doivent être remplacées :

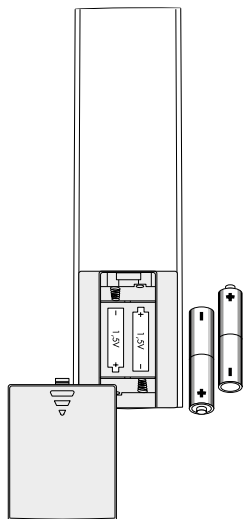

1. Pour ouvrir le compartiment à piles, appuyez légèrement sur la flèche nervurée et faites glisser le couvercle vers le bas.
2. Le cas échéant, retirez les piles usagées et mettez-les au rebut en respectant l'environnement.
3. Insérez les nouvelles piles dans le compartiment à piles comme illustré.
4. Remettez le couvercle du compartiment en place et faites-le glisser vers le haut.

Installation

AVIS

Risque d'endommagement !

Lorsque l'appareil vient du froid dans un espace chaud (par ex. après le transport) ceci peut former de la condensation à l'intérieur.

– Dans ce cas, laissez reposer l'appareil pendant env. 2 heures avant de le brancher et de le mettre en service.

AVIS

Risque d'endommagement !

Les amortisseurs de résonance peuvent entraîner une décoloration des surfaces sensibles.

– Sur le parquet, le bois verni et les surfaces similaires, vous devez coller des patins en feutre sous les pieds

en caoutchouc de l'appareil ou placer une couverture en dessous. Cela permettra d'éviter la décoloration de la surface à long terme.

Emplacement

L'emplacement idéal est devant ou sous le téléviseur.

- Choisissez une surface stable et plane.
Si vous souhaitez monter l'appareil sur un mur, veuillez lire le chapitre «Montage mural» à la page 33.
- Veillez à ce que l'environnement soit sec et sans poussière.
- Évitez la proximité de sources de chaleur et la lumière directe du soleil.
- Ne posez aucun objet lourd sur les câbles ou l'appareil.
- Pour une expérience sonore optimale, l'appareil doit être placé de manière à ce que les haut-parleurs diffusant latéralement ne soient pas masqués par des obstacles ou des objets.

Mise en marche initiale

Lors de la première activation, réglez la langue pour l'affichage des textes de menu et d'information sur le panneau d'affichage.

- Le menu « Langue » s'ouvre automatiquement lors de la première activation.

Utilisez les touches ◀ **(34)** et ▶ **(28)** ainsi que + **(9)/(27)** et - **(7)/(29)** pour naviguer dans le menu.

Vous pouvez choisir entre « Deutsch », « English », « Español », « Français », « Italiano », « Nederlands » et « Polski ».

Pour valider, appuyez sur la touche ▶ **II (8)/(33)**..

- Une fois la langue définie, le menu « Appairage » s'ouvre.
Options : Sub ; Rear ; Skip.

Brancher

Haut-parleurs arrière et subwoofer

Pour utiliser des haut-parleurs arrière (par exemple « Effet ») et/ou un subwoofer avec une connexion sans fil, activez les connexions sur « Menu « Haut-parleurs » » à la page 24.

Téléviseur

Si votre téléviseur est équipé d'une prise HDMI compatible ARC, connectez-le via la prise TV ARC/eARC (16). Pour cela, il vous faut un câble HDMI compatible ARC.

Avec la fonction HDMI ARC (Audio Return Channel), le son du téléviseur est émis via HDMI. Sur certains téléviseurs, cette fonction doit être activée

dans le menu et, en général, seule une connexion HDMI est compatible ARC (voir le mode d'emploi du téléviseur).

Si votre téléviseur ne prend pas en charge la fonction HDMI ARC, vous pouvez également le connecter à l'entrée numérique OPTICAL IN (10) ou, si cela n'est pas possible, à l'entrée analogique AUX IN (11), selon l'équipement disponible.

Source HDMI

La prise IN (15) permet de connecter un appareil source avec son et image numériques (par exemple un récepteur satellite, un lecteur Blu-ray, une console de jeux).

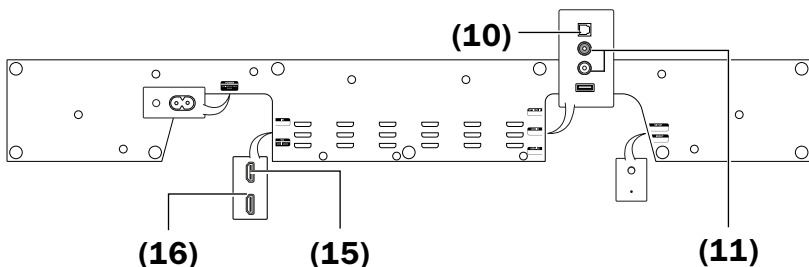

(10) OPTICAL IN

(11) AUX IN

(15) IN

(16) TV ARC/eARC

Vous n'avez pas besoin de connecter ce périphérique source à votre téléviseur en plus. Le signal vidéo de cet appareil est mis en boucle et transmis au téléviseur via la prise TV ARC/eARC **(16)**.

Source numérique optique

La sortie audio optique numérique d'un appareil source peut être connectée à la prise OPTICAL IN **(10)**. Pour cela, vous avez besoin d'un câble optique avec un connecteur TOSLINK. Votre appareil source a besoin soit d'un connecteur optique de 3,5 mm, soit d'un connecteur TOSLINK.

Source analogique

La prise AUX IN **(11)** permet de connecter un appareil source avec un son analogique (par exemple un lecteur CD ou un téléviseur). Pour cela, vous avez besoin d'un câble stéréo avec 2 fiches Cinch (RCA).

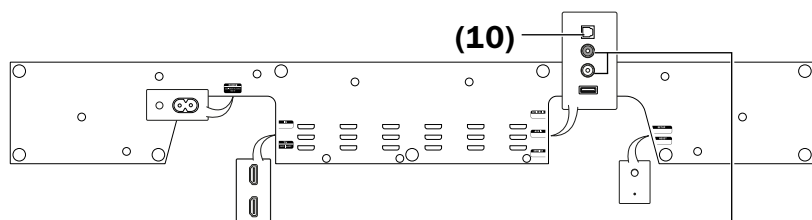

(10) OPTICAL IN

(11) AUX IN

(11)

Commande

Activer et désactiver

- Utilisez la touche **⏻ (5)/(40)** pour allumer la CINEBAR 22 ou la mettre en veille.
- Si le téléviseur connecté via HDMI est compatible avec HDMI-CEC, la CINEBAR 22 s'allume via le téléviseur et – si TV ou HDMI IN est sélectionné comme source – s'éteint également (veille).
- Si la CINEBAR 22 ne reçoit aucun signal pendant plus de 15 minutes, elle se met automatiquement en mode veille. Vous pouvez régler cette durée dans le menu (voir «Menu» à la page 22).

Sélectionner la source

Ces touches permettent de sélectionner directement la source.

- HDMI **(21)** – prise HDMI IN **(15)**.
- **⌘** BLUETOOTH **(24)** – connexion Bluetooth®
- OPT **(22)** – prise OPTICAL IN **(10)**
- AUX **(38)** – prise AUX IN **(11)**
- TV **(39)** – son du téléviseur via TV ARC/eARC, OPTICAL IN ou AUX IN.

Vous pouvez également sélectionner la source en appuyant plusieurs fois sur la touche **⏻ (6)**.

La source apparaît sur le champ d'affichage **(19)**.

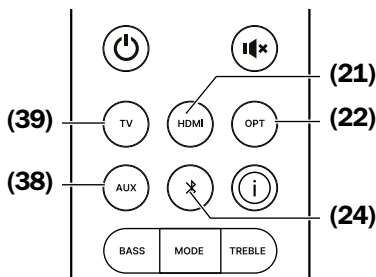

Réglage du volume

i Le réglage du volume de certains lecteurs externes affecte également le volume de la CINEBAR 22.

- Appuyez sur les touches – **(7)/(29)** pour diminuer le volume et + **(9)/(27)** pour l'augmenter. Pendant le réglage, vous voyez la valeur actuelle sur le champ d'affichage **(19)**.

- En mode TV et HDMI, il est également possible de régler le volume à l'aide de la télécommande du téléviseur (si votre téléviseur prend en charge le HDMI-CEC).

Mode muet

- En appuyant plusieurs fois sur la touche **||x** **(20)**, vous pouvez mettre le son en sourdine et le réactiver. Lorsque le son est en sourdine, le champ d'affichage **(19)** indique le symbole « **||x** ».
- Vous pouvez également activer ou désactiver le son en appuyant sur **▶ ||** **(8)/(33)**. Avec Bluetooth®, la lecture est mise en pause.
- Vous pouvez également modifier le volume pour activer le son.

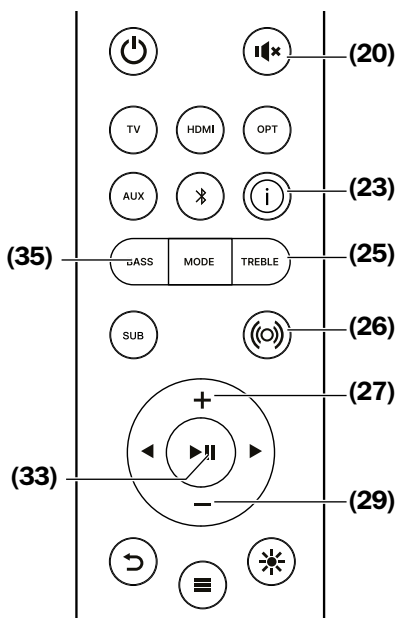
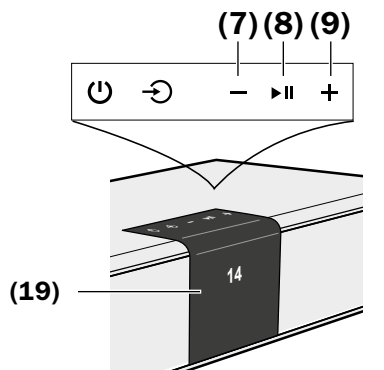

Affichage d'informations

Avec la touche INFO (23), vous pouvez consulter les paramètres actuels du système : volume (ou mise en sourdine), source active, format audio (PCM, AC-3, Dolby Atmos, DTS:X), paramètres audio, mode audio (par ex. voix), marche/arrêt de Dynamore®, état des haut-parleurs sans fil et du virtualiseur, version du logiciel. Cet affichage est également disponible dans l'option de menu « Info » à la page 26.

Réglage du son

Vous pouvez régler le son sur deux plages de fréquences :

- BASSES – sons graves, réglage avec la touche BASS (37)
 - AGUIS – sons aigus, réglage avec la touche TREBLE (25).
1. Appuyez sur la touche correspondante.
La plage de « basses » ou « aigus » sélectionnée apparaîtra brièvement dans le champ d'affichage (19), vous voyez alors le réglage actuel.

2. Utilisez les touches + (9)/(27) et – (7)/(29) pour régler la valeur souhaitée dans la plage de « -10 dB » (diminuer) à « +10 dB » (augmenter).

- Si aucune touche n'est actionnée pendant trois secondes, l'appareil repasse en mode de fonctionnement normal.
Vous pouvez également effectuer le même réglage dans le menu (Menu « Son » à la page 23).

Amélioration du son

Cette fonction active DYNAMORE®, une technique qui amplifie le son provenant des haut-parleurs avant, latéraux et d'aigus pour produire un son impressionnant, spatial et de grande portée. Cette fonction active également le Dolby Virtualizer ou DTS Virtual:X lors de la lecture de contenus Dolby Atmos ou DTS:X pertinents.

- Appuyez sur la touche (C) (26) à plusieurs reprises pour activer ou désactiver cette fonction.

Mode son

Appuyez sur la touche MODE (36) pour sélectionner les motifs sonores prédéfinis :

- Neutre – pas de changement de tonalité. Le signal audio est reproduit sans modification.
- Musique – légère accentuation des basses et des aigus
- Voix – un son clair pour les messages et les contenus parlés
- Nuit – forte réduction des basses, présence légèrement accrue

1. Appuyez sur la touche MODE (36). Le champ d'affichage (19) indique « Sound mode » puis le réglage actuel.

2. Utilisez les touches + (9)/(27) et - (7)/(29) pour régler le mode souhaité.

– Si aucune touche n'est actionnée pendant trois secondes, l'appareil repasse en mode de fonctionnement normal.

Luminosité du champ d'affichage

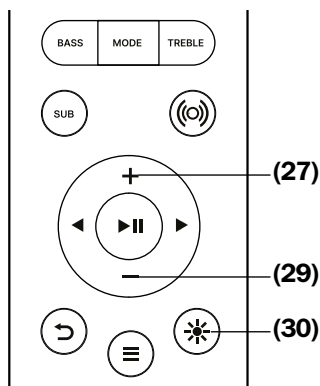

Pour régler la luminosité du champ d'affichage (19) :

- Appuyez sur la touche * (30), pour ouvrir le menu d'affichage.

À partir de là, vous pouvez accéder aux sous-menus « Lumin. » et « Atténuer ».

- Menu « Lumin. » : utilisez les touches + (9)/(27) et - (7)/(29) pour régler la luminosité souhaitée dans la plage de 10 à 100 %.
- Menu « Atténuer » : utilisez les touches + (9)/(27) et - (7)/(29) pour régler la valeur souhaitée dans la plage de 0 à 100 %.

Menu

Utilisez le menu pour régler les fonctions de votre CINEBAR 22. L'affichage est représenté sur le champ d'affichage (19).

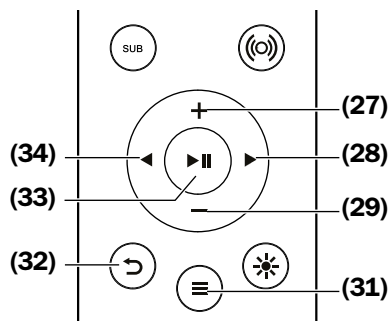
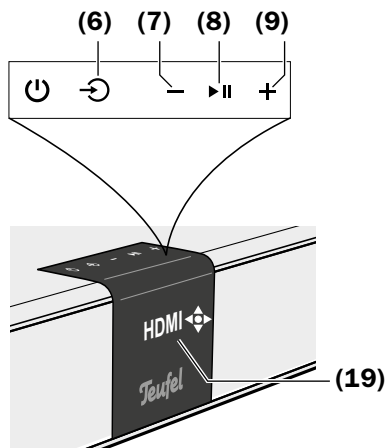

Pour utiliser le menu :

1. Appuyez sur la touche **≡ (31)** ou appuyez simultanément pendant deux secondes sur les touches **↻ (6)** et **▶|| (8)**. Le premier point de menu « Son » apparaît sur le champ d'affichage (19).
2. Utilisez les touches **+ (9)/(27)** et **- (7)/(29)** pour sélectionner le sous-menu souhaité.
3. Ouvrez le sous-menu avec la touche **▶ (28)** ou **▶|| (8)/(33)**.
4. Sélectionnez le point de menu souhaité à l'aide des touches **+ (9)/(27)** et **- (7)/(29)** et ouvrez-le avec la touche **▶ (28)** ou **▶|| (8)/(33)**.
5. Utilisez les touches **+ (9)/(27)** et **- (7)/(29)** pour régler la valeur souhaitée.
6. Utilisez les touches **↻ (6)**, **↺ (32)** ou **◀ (34)** pour revenir au menu précédent ou quitter le menu. Vous pouvez également quitter le menu en appuyant simultanément sur les touches **↻ (6)** et **▶|| (8)** pendant deux secondes.

Les sous-menus sont décrits ci-dessous.

Menu « Son »

Aigus/basses

Vous pouvez régler ici les aigus et les basses dans la gamme de « -10 dB » (réduire) à « +10 dB » (augmenter).

Amélioration du son

DYNAMORE® est une technique qui amplifie le son provenant des haut-parleurs avant, latéraux et d'aigus, créant ainsi un son immersif, spatial et de grande portée. Cette fonction active également le Dolby Virtualizer ou DTS Virtual:X lors de la lecture de contenus Dolby Atmos ou DTS:X pertinents.

Réglages possibles : activé, désactivé

Vous pouvez également activer ou désactiver cette fonction à l'aide de la touche  (26) de la télécommande.

Mode

Vous pouvez sélectionner ici les motifs sonores fixes de l'égaliseur :

- Neutre – pas de modification du spectre sonore
- Musique – légère accentuation des basses et des aigus

- Voix – accentuation de la présence, réduction des basses
- Nuit – forte réduction des basses, présence légèrement accrue

Vous pouvez également contrôler les motifs sonores à l'aide de la touche MODE (36).

Dolby Virtualizer

Dolby Atmos Virtualizer est disponible lorsque Dolby Atmos est en cours de lecture. Un espace sonore virtuel et immersif en 3D est créé. Réglages possibles : activé, désactivé

DTS Virtual:X

DTS Virtual:X est disponible lorsque le contenu DTS Virtual:X est lu. Il crée une expérience de son surround virtuel pour un environnement audio encore plus intense. Réglages possibles : activé, désactivé

Dolby Virtualizer

Dolby Atmos Virtualizer est disponible lorsque Dolby Atmos est en cours de lecture.

Un espace sonore virtuel et immersif en 3D est créé.

Réglages possibles : activé, désactivé

Upmix

Convertit le son stéréo en Surround Sound : En cas de signal stéréo pur, les haut-parleurs arrière restent silencieux. Grâce à cette fonction, le système calcule les signaux nécessaires et produit un son surround complet.

Upmix transforme l'audio à deux canaux (par exemple stéréo) en son surround. Il n'est disponible que si la source a deux canaux. Si la source a plus de deux canaux, Upmix est automatiquement désactivé.

Réglages possibles :

2D Up – étend le son pour créer une expérience de son surround.

Direct – stéréo sur tous les canaux

Désactivé – son stéréo pur

DRC

Avec la DRC (Dynamic Range Compression), les passages à faible volume sont amplifiés pour les contenus codés en conséquence, tandis que le

volume des passages à fort volume est réduit. Cela peut être utile lors de l'écoute dans des environnements bruyants. Notez que cette fonction est spécifique aux contenus Dolby et DTS et ne fonctionne que si les contenus Dolby/DTS contiennent les informations DRC correspondantes.

Réglages possibles : activé, désactivé

Menu « Haut-parleurs »

Pairing

Sélectionnez cet élément de menu pour appairer le subwoofer ou les haut-parleurs arrière.

Les options suivantes apparaissent dans le champ d'affichage **(19)** :

- Sub – subwoofer externe

Une fois que vous avez sélectionné cet élément de menu, suivez les instructions à l'écran.

- Rears – haut-parleurs arrière

Une fois que vous avez sélectionné cet élément de menu, suivez les instructions à l'écran.

Calibrage

Ici, vous pouvez calibrer vos haut-parleurs entre eux.

Les options suivantes apparaissent dans le champ d'affichage (19) :

- Audio – réglez le niveau de chaque canal à l'aide de la lecture audio en cours.
- Tst tone – jouez une tonalité de test sur chaque canal pour égaliser les volumes.

Ici, vous pouvez activer ou désactiver une tonalité de test neutre et régler les niveaux des haut-parleurs.

Pour équilibrer correctement les canaux, asseyez-vous à la position d'écoute, parcourez tous les canaux un par un, puis ajustez les niveaux jusqu'à ce que tous les canaux soient perçus au même volume depuis cette position.

Réglages possibles : ± 10 dB par paliers de 1 dB.

Distance – Distance par rapport à la Cinebar

Des distances différentes entre la barre de son, le subwoofer et les enceintes arrière et la position d'écoute peuvent influencer l'impression de

spatialisation du son. Pour compenser ces différences de temps de propagation, vous pouvez définir la distance entre la place d'écoute et les haut-parleurs pour tous les canaux. Sur cette base, le système calcule les retards nécessaires. Réglez ici la distance entre votre position d'écoute et la CINEBAR 22, les haut-parleurs arrière et le subwoofer dans une plage de 0,3 à 12 mètres.

Menu « Système » Voyant

Lors de l'utilisation de l'appareil, le champ d'affichage (19) s'allume à la valeur réglée sous « Lumin. » et s'atténue après quelques secondes pour atteindre la valeur réglée sous « Atténuer ».

- Lumin. – régler la luminosité de l'écran
Valeurs possibles : 10 à 100 %
- Atténuer – degré de fondu de l'affichage en mode veille
Valeurs possibles : 0 à 100 %
Cette valeur ne peut pas être supérieure à la valeur de

« Lumin. ».

Son

Activez et désactivez le retour sonore de l'appareil.

Réglages possibles : activé, désactivé

Minuteur

Après une période d'inactivité réglable ici, la CINEBAR 22 passe automatiquement en mode veille.

Valeurs possibles : Arrêt (pas de mise en veille automatique), 5 min, 10 min, 15 min, 20 min, 30 min, 45 min, 60 min, 120 min.

Langue

Sélectionnez ici la langue du champ d'affichage.

Valeurs possibles : « allemand », « anglais », « espagnol », « français », « italien », « néerlandais » et « polonais »

Avancé

Paramètres système avancés :

- LipSync – image et son synchronisés

Le traitement numérique de l'image dans le téléviseur peut, sur certains modèles, nécessiter un certain temps. Pour garder l'image et le son synchronisés, vous pouvez régler ici un délai audio dans une plage de 0 à 200 ms.

• AutoOn – sélectionnez AutoOn pour chaque source

- TV-Stby – mise en veille via les appareils HDMI-CEC
- Switch – commutation automatique entre les sources d'entrée.

Réglages possibles : activé, désactivé

Software

Informations sur le logiciel et la mise à jour

- Version du logiciel
- Version de mise à jour

Ces options de menu servent à mettre à jour le logiciel (voir «Mise à jour du logiciel» à la page 31).

Info

Affiche les paramètres système actuels : volume (ou mise en sourdine), source active, format audio (PCM, AC-3, Dolby Atmos, DTS:X), paramètres audio, mode audio (par ex. Voice+), Dyna-more® marche/arrêt, Dolby et

DTS:X Virtualizer marche/arrêt,
état des haut-parleurs sans fil,
version du logiciel.

Vous pouvez également accéder
à cet écran en appuyant sur la
touche INFO **(23)**.

Réinitialiser – réinitialiser les options

Ici, vous pouvez réinitialiser
tous les paramètres ou certains
d'entre eux aux réglages
d'usine.

- Bluetooth – supprime la liste des appareils Bluetooth® connus
- Haut-parleur externe – efface la liste des haut-parleurs externes connus
- Complète – rétablir tous les paramètres par défaut

Si vous sélectionnez l'un de ces points, les données correspondantes seront supprimées. Après une réinitialisation complète, la CINEBAR 22 redémarre.

Commande Bluetooth®

Grâce à Bluetooth®, vous pouvez établir une connexion sans fil entre un lecteur externe compatible et l'appareil CINEBAR 22. La sortie audio de votre lecteur externe sera alors la CINEBAR 22.

Le système de transmission radio Bluetooth® a une portée d'environ 10 mètres, limitée par les murs et les meubles. Si la connexion est interrompue, la CINEBAR 22 tentera de se reconnecter jusqu'à ce que vous choisissiez une autre source.

Options Bluetooth®

Selon le type d'appareil, votre lecteur externe/smartphone peut également disposer d'un menu pour les options Bluetooth® telles que la lecture de médias. Ici, vous pouvez

activer ou désactiver les options souhaitées. Pour plus d'informations sur les options Bluetooth®, consultez le mode d'emploi de votre lecteur externe/smartphone.

Appairage

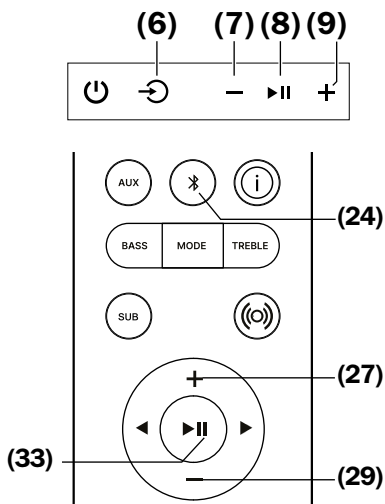

Pour diffuser le son de votre lecteur sur votre CINEBAR 22 via Bluetooth®, connectez les appareils entre eux. C'est ce qu'on appelle l'appairage (pairing).

1. Activez la fonction Bluetooth® sur votre appareil de lecture (par ex. smartphone).
2. Appuyez sur la touche BLUETOOTH (24) ou appuyez plusieurs fois sur la touche ↻ (6) pour sélectionner Bluetooth® comme source.
3. Appuyez sur la touche BLUETOOTH (24) ou ↻ (6) et maintenez-la enfoncée pendant environ 3 secondes pour démarrer l'appairage. Le symbole ✨ clignote dans le champ d'affichage et la CINEBAR 22 joue une séquence de sons.
4. Laissez votre lecteur/smartphone rechercher les appareils Bluetooth®. Pour plus d'informations, consultez le mode d'emploi de votre lecteur. La « CINEBAR 22 » devrait également apparaître dans la liste des appareils trouvés après la recherche.
5. Sélectionnez « CINEBAR 22 » dans la liste des appareils trouvés.

L'appairage est maintenant terminé, « BLUETOOTH » s'affiche à l'écran et votre CINEBAR 22 fonctionne

maintenant comme un lecteur Bluetooth®. Tous les sons qui sont normalement lus par votre lecteur/smartphone sont désormais reproduits par la CINEBAR 22.

Rétablir la connexion

Si votre CINEBAR 22 a déjà été connectée une fois à l'appareil de lecture, il n'est pas nécessaire de la mettre en mode d'appairage pour le reconnecter. Il suffit de sélectionner « CINEBAR 22 » dans la liste des appareils appairés sur votre lecteur.

La CINEBAR 22 mémorise les données de connexion des 7 derniers appareils de lecture.

- Vous pouvez supprimer la liste des appareils Bluetooth® (voir page 28). Les lecteurs externes ne peuvent pas se connecter tant qu'ils n'ont pas été appairés à nouveau.

Annuler la connexion

Si vous vous trouvez avec votre appareil de lecture externe hors de portée de votre CINEBAR 22, la connexion Bluetooth® est interrompue. Si vous êtes à nouveau à portée dans les 120 secondes, la connexion est automatiquement rétablie.

Mettre fin à la connexion

Pour mettre fin à la connexion Bluetooth®, désactivez la fonction Bluetooth® sur votre lecteur/smartphone.

Lecture

 Le réglage du volume du lecteur externe a également une influence sur le volume de la CINEBAR 22.

1. Appuyez sur la touche **⌘** **BLUETOOTH (24)** ou appuyez plusieurs fois sur la touche **⊕** **(6)** pour sélectionner Bluetooth® comme source.
2. Activez la fonction Bluetooth® sur votre appareil source.
3. Démarrez la lecture sur l'appareil source.

Vous contrôlez la lecture sur votre appareil source. Vous pouvez également contrôler certaines fonctions via la CINEBAR 22 :

- Interrompre la lecture : appuyez sur la touche **▶|| (8)/(33)**
- Poursuivre la lecture : appuyez à nouveau sur la touche **▶|| (8)/(33)**

- Lire le titre suivant : appuyez sur la touche **▶ (28)**
- Redémarrage du titre en cours : appuyez sur la touche **◀ (34)**
- Lire le titre précédent : appuyez deux fois sur la touche **◀ (34)**
- Si votre appareil source est un smartphone, la connexion Bluetooth® est interrompue en cas d'appel entrant et vous pouvez téléphoner comme d'habitude. Une fois que vous avez terminé votre conversation, le son est transféré et reproduit par votre CINEBAR 22 comme auparavant.

Mise à jour du logiciel

Le logiciel de la CINEBAR 22 est en constante évolution. Les mises à jour du micrologiciel sont disponibles sous forme de mises à jour OTA et sont effectuées automatiquement.

En outre, des mises à jour peuvent être effectuées via le menu de l'écran (« Système » -> « Logiciel » -> « Mise à jour »), via le port de service USB.

Déterminer la version

- Appuyez sur la touche « Info » **(23)** Dans le menu de la CINEBAR 22, sélectionnez « Système » -> « Logiciel » -> « Version ».

La version affichée ici vous permet de savoir si un nouveau logiciel système est disponible sur notre site web

teufelaudio.fr/support.

Installer un nouveau logiciel

- Dans le menu de la CINEBAR 22, sélectionnez « Système » -> « Logiciel » -> « Mise à jour ».

Mise à jour via le port de service USB

1. Téléchargez le nouveau logiciel sur notre site web.
2. Téléchargez le fichier décompressé sur une clé USB formatée en FAT32.
3. Sélectionnez dans le menu « Système » -> « Logiciel » -> « Mise à jour ».
4. Connectez la clé USB à la prise de service **(12)** située sur la partie inférieure de la CINEBAR 22.
5. Appuyez sur ► **II (8)/(33)**.

Le champ d'affichage indique ce qui suit :

- la progression de la mise à jour de 0 à 100 %.
- la version du nouveau logiciel.

Si la mise à jour est terminée, l'appareil redémarre après la mise à jour.

Réinitialiser

- Une réinitialisation aux paramètres d'usine peut être effectuée via le menu à l'écran (Système -> Réinitialisation).
- Alternative : maintenez la touche de réinitialisation (14) située à l'arrière de l'appareil enfoncée pendant 4 secondes.

Montage mural

Lorsque vous montez la CINEBAR 22 au mur, faites attention et suivez les instructions ci-dessous.

Pour un montage mural sur un mur massif, le matériel suivant est nécessaire (non fourni) :

- 2 chevilles (\varnothing 5 mm)
- 2 vis, 4,5 x 55 mm, diamètre de la tête de vis 6 à 9 mm

⚠ ATTENTION

Risque de blessure/d'endommagement !

- *Seules des personnes qualifiées sont autorisées à monter la CINEBAR 22 sur le mur.*
- *Le montage ne peut se faire que sur un mur massif approprié. En cas de cloisons légères, utilisez des chevilles ou des tire-fonds spéciaux. Faites appel à un spécialiste.*

- *Assurez-vous qu'aucun câble ni qu'aucune conduite ne se trouve dans les zones de perçage. Vérifiez les zones à l'aide d'un testeur de métaux avant de percer. Sinon, il y a risque d'électrocution/ de court-circuit !*

1. Reportez la distance entre les deux trous de serrure (41) de 70 cm sur le mur sur lequel vous voulez monter la CINEBAR 22. Pour ce faire, utilisez un mètre ruban, un crayon et un niveau à bulle.

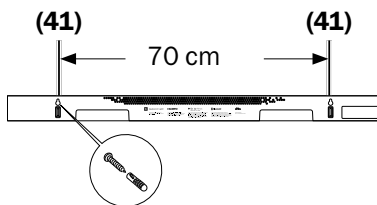

- (41) Ouvertures en trou de serrure pour le montage mural
2. Vérifiez les zone à percer avec un détecteur de métaux.

Le cas échéant, choisissez un autre endroit pour le montage.

3. Percez un trou d'environ 55 mm de profondeur aux endroits marqués à l'aide d'une mèche à pierre de 5 mm.
4. Introduisez complètement une cheville (\varnothing 5 mm) dans chacun des trous percés.
5. Vissez une vis (4,5 × 55 mm) dans chaque cheville jusqu'à ce que la distance entre le mur et la tête de la vis soit d'environ 10 à 11 mm.
6. Appuyez la CINEBAR 22 contre le mur de manière à ce que les vis s'insèrent dans les trous de serrure (41).
7. Tirez maintenant la CINEBAR 22 vers le bas de manière à ce que les vis glissent dans la fente étroite.
8. Si nécessaire, continuez à visser ou à dévisser les vis jusqu'à ce que la CINEBAR 22 soit bien fixée au mur.

Nettoyage et entretien

AVIS

Des influences externes peuvent endommager ou détruire l'appareil.

- *Si l'appareil doit rester sans surveillance pendant une période prolongée (par exemple en vacances) ou si un orage est prévu, débranchez la fiche réseau de la prise de courant. Sinon, des surtensions brutales peuvent causer un défaut.*
- *En cas d'absence prolongée, retirez les piles de la télécommande. Les piles qui fuient peuvent endommager la télécommande.*
- *Dans la mesure du possible, utilisez uniquement de l'eau claire sans additifs. En cas de marques tenaces, une solution savonneuse douce peut être utilisée.*
- *N'utilisez en aucun cas des produits de nettoyage corrosifs, du white spirit, des diluants, de l'essence ou des produits similaires. De tels produits de nettoyage peuvent endommager la surface sensible du boîtier.*
- *Pour enlever la poussière ou la saleté légère, il est préférable d'utiliser un chiffon en cuir sec et doux.*
- *En cas de salissures plus importantes, essuyer avec un chiffon légèrement humide. Veillez à ce qu'aucun liquide ne pénètre dans le boîtier.*
- *Séchez immédiatement les surfaces humides avec un chiffon doux, sans exercer de pression.*

Aide en cas de dysfonctionnements

Les conseils suivants vous aideront à résoudre les problèmes. Si cela ne résout pas le problème, notre FAQ détaillée sur notre site web vous aidera certainement. Sinon, appelez-nous sur notre ligne d'urgence (voir page 5). Consultez les informations relatives à la garantie.

Dérangement	Cause possible	Aide
Pas de fonctionnement	Pas d'alimentation électrique	Vérifiez le fonctionnement de la prise avec un autre appareil
L'appareil reste silencieux	Mauvaise source sélectionnée	Choisissez la bonne source
	Le volume est réglé sur « 0 »	Augmenter le volume
	Le volume du lecteur est réglé trop bas	Augmentez prudemment le volume du lecteur
	L'appareil est réglé sur « Muet ».	Désactivez le mode muet de l'appareil.
Pas de son via Bluetooth®	Aucune connexion Bluetooth®	Établir la connexion
	La CINEBAR 22 n'est pas sélectionnée comme périphérique de sortie	Sur le lecteur, sélectionnez la « Teufel CINEBAR 22 » comme périphérique de sortie via Bluetooth®
	La connexion Bluetooth® est perturbée par d'autres systèmes radio (par ex. téléphone sans fil)	Installez la CINEBAR 22 et/ou le lecteur à un autre endroit. Tester dans une autre pièce

Pas de son pendant la lecture sur le téléviseur via HDMI	Prise HDMI sur le téléviseur sans fonction ARC	Utilisez la prise avec fonction ARC sur le téléviseur
	Fonction ARC/CEC non activée sur le téléviseur	Activez HDMI-CEC et HDMI-ARC dans le menu du téléviseur
	Mauvais format audio sélectionné	Sélectionnez un format audio approprié sur le téléviseur. Si aucun autre format approprié n'est trouvé : sélectionnez le format audio « PCM » sur le téléviseur.
Pas de lecture Dolby Atmos / DTS:X	Le téléviseur n'est pas connecté via eARC.	Connectez le téléviseur via eARC.
	Le périphérique source (téléviseur, lecteur Blu-ray, etc.) n'est pas réglé sur la sortie « Bitstream ».	Réglez la source (TV, lecteur Blu-ray, etc.) sur « Bitstream ».
Pas de son des haut-parleurs arrière	En cas de lecture stéréo, il n'y a pas de signal pour les haut-parleurs arrière.	Activez « Upmix » pour que le système génère des signaux pour les haut-parleurs arrière.

Déclaration de conformité

CE La société Lautsprecher Teufel GmbH déclare que ce produit est conforme à la directive 2014/53/UE. Le texte intégral de la déclaration de conformité UE est disponible à l'adresse Internet suivante :

www.teufel.de/konformitaetserklaerungen

www.teufelaudio.com/declaration-of-conformity

Données techniques

CINEBAR 22 :

Dimensions (l × h × p)	1000 × 78 × 150 mm
Poids	1,2 kg
Alimentation électrique	220-240 V / 50 Hz

Les bandes de fréquences radio et les puissances d'émission radio suivantes sont utilisées pour ce produit :

Réseau sans fil	Bandes de radiofréquence en MHz	Puissance d'émission en mW/dBm
Bluetooth®	2400–2483,5 MHz	2,5 mW/4 dBm
Haut-parleurs sans fil	2405–2477 MHz	1 mW/0 dBm

Vous trouverez d'autres données techniques sur notre site Internet. Les caractéristiques techniques peuvent être modifiées sans préavis !

Teufel

Si vous avez des questions, des suggestions ou des critiques, veuillez vous adresser à notre service :

teufelaudio.com

teufel.de

teufel.ch

teufelaudio.at

teufelaudio.nl

teufelaudio.be

teufelaudio.fr

teufelaudio.pl

teufelaudio.it

teufelaudio.es

Téléphone :

00800 200 300 40
(numéro gratuit)

Support en ligne :

teufelaudio.fr/support

Toutes les indications sans garantie. Sous réserve de modifications techniques, de fautes de frappe et d'erreurs.