

Description technique et mode d'emploi

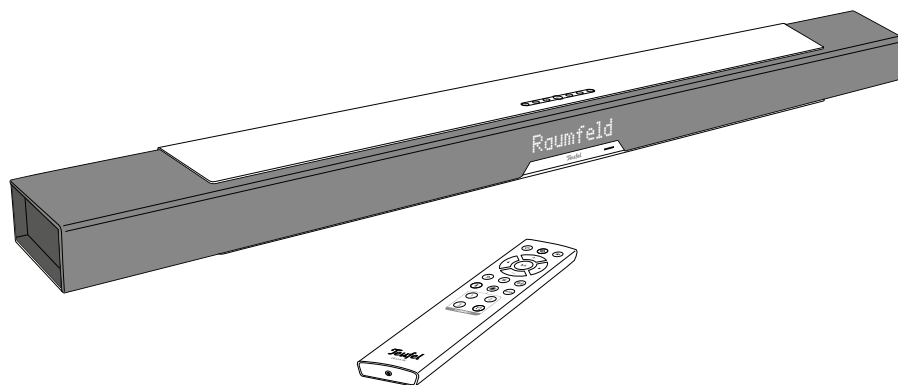

Cinebar LUX

Barre de son 2.1 avec
technologie sans fil

Teufel

Contenu

Remarques générales et informations	3
Pour information	3
Marques	3
Emballage d'origine	4
Réclamation	4
Contact.....	4
Pour votre sécurité	5
Usage conforme aux dispositions.....	5
Définitions	5
Consignes de sécurité	6
Explications des symboles	9
Vue générale	10
Déballer	10
Contenu de la livraison.....	10
Contrôler la livraison.....	10
Éléments de commande et ports	11
Télécommande	13
Insérer/remplacer les piles	15
Mettre en place/montage mural	16
Lieu d'installation.....	16
Indications concernant le lieu d'installation.....	16
Montage mural.....	16
Brancher	18
Téléviseur	19
Source HDMI	19
Source numérique optique.....	19
Source analogique.....	20
Subwoofer	20
Réseau	20
USB	20
Haut-parleurs arrière	20
Alimentation électrique	21
Utilisation	22
Allumer et éteindre	22
Sélectionner la source.....	22
Régler le volume sonore.....	23
Régler le volume sonore des haut-parleurs optionnels.....	23
Mute (mettre en sourdine).....	23
Régler le son	23
Equalizer.....	24
Extension stéréo.....	24
Dolby Audio et mode Dolby.....	24
Menu.....	25
Menu « Sound ».....	26
Menu « Speaker ».....	26
Menu « système ».....	28
Spotify	29
Configurer Raumfeld	30
Fonctionnement Bluetooth®	31
Options Bluetooth®.....	31
Pairage et connexion (pairing)	31
Lecture	32
Interruption de la connexion ..	33
Couper la connexion.....	33
Mise à jour du logiciel	34
Installer automatiquement un nouveau logiciel	34
Installer une mise à jour sans connexion Internet.....	34
Nettoyage et entretien	35
Aide en cas de dérangements	36
Données techniques	39
Déclaration de conformité	39
Élimination	40
Informations importantes en vertu de la loi allemande sur les équipements électriques et électroniques (ElektroG).....	40
Informations importantes en vertu de la loi allemande sur les piles et les accumulateurs (ElektroG).....	41

Remarques générales et informations

Pour information

Les informations dans ce document peuvent changer sans préavis et il n'existe aucune obligation dans ce sens de la part de la société Lautsprecher Teufel GmbH.

Sans autorisation écrite préalable de la société Lautsprecher Teufel GmbH, aucune partie du mode d'emploi ne pourra être reproduite ni transmise sous quelle forme que ce soit, de manière électronique, mécanique ou par photocopies ou enregistrements.

© Lautsprecher Teufel GmbH

Version 2.3 mars 2026

Marques

® Toutes les marques sont détenues par leurs propriétaires correspondants.

 **Bluetooth**® La marque verbale Bluetooth® et le symbole Bluetooth® sont des marques déposées de Bluetooth SIG, Inc. et toute utilisation de ces marques par Lautsprecher Teufel est sous licence.

Le logiciel Spotify est soumis à des licences tierces, qui sont énumérées ici :

www.spotify.com/connect/third-party-licenses



Fabriqué sous licence de Dolby Laboratories. Dolby, Dolby Audio, Pro Logic et le symbole du double D sont des marques de Dolby

Laboratories.



Les brevets DTS sont consultables à l'adresse <http://patents.dts.com>.

Fabriqué sous licence de DTS Licensing Limited. DTS, le symbole ainsi que DTS et le symbole ensemble sont des marques déposées et DTS Digital Surround est une marque de DTS, Inc. © DTS, Inc. Sous réserve de tous droits.



Les termes HDMI et

High-Definition Multimedia Interface ainsi que le logo HDMI sont des marques ou des marques déposées de HDMI Licensing Administrator, Inc. aux USA et dans d'autres pays.

Emballage d'origine

Nous vous recommandons vivement de conserver l'emballage d'origine si vous avez l'intention de profiter de votre droit de retour. Nous ne pouvons reprendre l'article que dans son EMBALLAGE D'ORIGINE.

Il n'y a pas de cartons vides disponibles !

Réclamation

En cas de réclamation, il nous faut impérativement les informations suivantes pour pouvoir la traiter :

1. Numéro de la facture

Il se trouve sur le justificatif d'achat (joint au produit) ou sur la confirmation de commande que vous avez reçue au format PDF, par ex. 4322543.

2. Numéro de série ou numéro de lot

Se trouve au dos de l'appareil, p. ex. N° de série : KB20240129A-123.

Merci pour votre aide !

Contact

Si vous avez des questions, des suggestions ou des critiques, veuillez contacter notre service après-vente :

Lautsprecher Teufel GmbH

BIKINI Berlin

Budapester Straße 44

10787 Berlin (Allemagne)

Téléphone : 00800 200 300 40

Support en ligne :

www.teufelaudio.fr/service

Formulaire de contact :

www.teufelaudio.fr/contact



Avant de mettre l'article en marche, veuillez d'abord lire attentivement les consignes de sécurité et le mode d'emploi. Ce n'est qu'ainsi que vous pourrez utiliser toutes les fonctions de manière sûre et fiable. Conservez bien le mode d'emploi et remettez-le à un éventuel futur propriétaire.

AVIS

Vérifiez si la livraison est complète et sans dommage. En cas de dommage, ne mettez pas l'article en service, mais contactez notre service après-vente.

Pour votre sécurité

Usage conforme aux dispositions

Le haut-parleur sert à restituer de la musique et des paroles à partir d'un diffuseur externe.

Utilisez le haut-parleur uniquement de la manière décrite dans le mode d'emploi. Toute autre utilisation est considérée comme non conforme à l'usage prévu et peut provoquer des dommages matériels, voire corporels.

Le fabricant décline toute responsabilité pour les dommages résultant d'une utilisation non conforme.

Le haut-parleur est conçu pour le domaine privé.

Définitions

Les mots signalétiques suivants sont employés dans ce mode d'emploi :

AVERTISSEMENT

Ce mot signalétique désigne un danger avec un degré de risque moyen et qui, s'il n'est pas évité, peut causer des blessures graves.

ATTENTION

Ce mot signalétique désigne un danger avec un faible niveau de risque, qui, s'il n'est pas évité, peut causer une blessure légère ou moyenne.

AVIS

Ce mot signalétique avertit contre de possibles dommages.

Consignes de sécurité

Dans ce chapitre, vous trouverez les consignes générales de sécurité que vous devez toujours prendre en compte pour votre propre sécurité et la protection de tierces personnes. Observez, en outre, les avertissements dans chacun des chapitres de ce mode d'emploi.

AVERTISSEMENT

Tout contact avec des parties sous tension peut provoquer des blessures graves ou la mort.

- Veillez à ce que la tension soit correcte. Vous trouverez de plus amples informations sur ce point sur la plaque signalétique.
- Vérifiez régulièrement que l'appareil ne présente aucun dommage. Débranchez immédiatement la fiche réseau et n'utilisez pas l'appareil lorsque son boîtier, son bloc d'alimentation ou son câble d'alimentation sont défectueux ou s'ils présentent d'autres dommages visibles.
- Avec cet appareil, la coupure du réseau se fait en débranchant la fiche réseau. Veillez, pour cela, à ce que la fiche réseau soit facilement accessible à tout moment.
- Si de la fumée se dégage de l'appareil, si l'appareil sent le brûlé ou émet des bruits inhabituels, débranchez-le immédiatement du secteur et ne l'utilisez plus.
- N'ouvrez jamais le boîtier de l'appareil.

La réparation de l'appareil ne pourra être effectuée que par un atelier spécialisé autorisé. Pour cela, utilisez exclusivement des pièces correspondant aux données d'origine de l'appareil.

- Utilisez exclusivement les accessoires spécifiés par le fabricant.
- Utilisez l'appareil uniquement dans des locaux intérieurs.
- Ne faites pas fonctionner l'appareil dans des locaux humides et protégez-le contre les gouttes et les projections d'eau. Veillez à ce qu'il n'y ait aucun vase ou autre récipient rempli de liquide posé sur l'appareil ou à proximité pour qu'aucun liquide ne pénètre dans l'appareil. Si de l'eau ou d'autres corps étrangers ont pénétré dans l'appareil, débranchez immédiatement la fiche réseau et retirez les piles présentes. Envoyez ensuite l'appareil à notre service après-vente.
- N'apportez jamais de modifications à l'appareil. Toute intervention non autorisée peut avoir des conséquences sur la sécurité et le bon fonctionnement.
- Ne saisissez jamais la fiche réseau avec les mains mouillées.

AVERTISSEMENT

Un lieu d'installation non approprié peut entraîner des blessures et des dommages.

- N'utilisez pas l'appareil s'il n'est pas fixé dans des véhicules, s'il se

trouve à des endroits instables, sur des trépièdes ou des meubles bancals, sur des supports sous-dimensionnés etc. Le haut-parleur pourrait basculer ou tomber et causer des dommages corporels ou être lui-même endommagé.

- Placez l'appareil de telle manière à ce qu'il ne puisse pas être renversé involontairement et qu'il ne soit pas possible de trébucher sur le câble.
- Ne placez pas l'appareil et le bloc d'alimentation à proximité de sources de chaleur (p. ex. : radiateurs, cuisinières, autres appareils dégageant de la chaleur comme des amplificateurs, etc.).
- N'utilisez pas l'appareil dans un environnement explosif.
- Utilisez la fonction radio (Bluetooth®, subwoofer sans fil) uniquement dans des lieux où une transmission radio sans fil est autorisée.

⚠ AVERTISSEMENT

En jouant, les enfants peuvent se prendre dans le film d'emballage et s'étouffer.

- Ne laissez jamais les enfants jouer avec l'appareil et les films d'emballage. Il y a risque de suffocation.
- Ne laissez jamais les enfants utiliser les appareils électriques sans surveillance.

⚠ AVERTISSEMENT

Si les enfants avalent des piles, ils risquent d'en subir des blessures internes graves, voire la mort.

- Conservez les piles neuves et usagées hors de portée des enfants.
- Si le compartiment à piles ne se ferme plus de manière sûre, n'utilisez plus la télécommande et rangez-la hors de portée des enfants.
- Si vous soupçonnez qu'une pile a été avalée ou ingurgitée d'une autre manière, consultez immédiatement un médecin.

⚠ ATTENTION

Toute fuite d'acide des piles peut provoquer des brûlures chimiques.

- Évitez tout contact de l'acide des piles avec la peau, les yeux et les muqueuses. En cas de contact avec l'acide de pile, rincez immédiatement abondamment les parties concernées avec de l'eau claire et consultez un médecin.

⚠ ATTENTION

Les piles (notamment les piles au lithium) peuvent exploser en cas d'utilisation incorrecte.

- N'essayez jamais de recharger des piles.
- Utilisez uniquement des piles de même type ou de type équivalent.
- Ne réchauffez pas les accus, ne les court-circuitez pas et ne les éliminez pas en les jetant au feu.

- N'exposez pas les piles et les accus aux rayons directs du soleil.

ATTENTION

L'écoute permanente à volume élevé peut causer des lésions auditives.

Prévenez les risques pour la santé et évitez toute écoute à volume élevé sur une longue période.

- Quand le volume est élevé, tenez-vous toujours à une certaine distance de l'appareil et ne collez jamais l'oreille directement contre le haut-parleur.
- Lorsque votre amplificateur est réglé à pleine puissance, ceci peut causer une pression acoustique très élevée. En plus des dommages organiques, ceci peut aussi avoir des conséquences psychologiques. Les enfants et les animaux domestiques sont particulièrement exposés. Réglez le volume sonore de votre appareil du signal source sur un niveau bas avant de le mettre en marche.

ATTENTION

Ce produit contient des matériaux magnétiques.

- Le cas échéant, renseignez-vous auprès de votre médecin pour connaître les effets sur les implants comme les stimulateurs cardiaques ou défibrillateurs.

ATTENTION

Toute manipulation non appropriée de l'appareil peut causer des dommages ou un incendie.



- Ne posez aucune source d'incendie, comme des bougies allumées ou similaires, sur l'appareil.
- Veillez à avoir une ventilation suffisante.
- N'exposez pas l'appareil aux rayons directs du soleil.
- Utilisez l'appareil uniquement dans des locaux intérieurs.
- Ne faites pas fonctionner l'appareil dans des locaux humides et protégez-le contre les gouttes et les projections d'eau. Veillez à ce qu'il n'y ait aucun vase ou autre récipient rempli de liquide posé sur l'appareil ou à proximité pour qu'aucun liquide ne pénètre dans l'appareil.

ATTENTION

Les amortisseurs de vibrations peuvent entraîner la décoloration des surfaces sensibles.

- Sur le parquet, le bois verni et les surfaces similaires, vous devez coller des patins en feutre sous les pieds en caoutchouc de l'appareil ou placer une couverture en dessous. Cela permettra d'éviter la décoloration de la surface à long terme.

Explications des symboles

	Classe de protection II Double isolation
	À utiliser uniquement en locaux intérieurs
	Risque d'électrocution – ne pas ouvrir le boîtier. Avant le remplacement des fusibles, débranchez le câble d'alimentation.

Vue générale

Déballer

- Ouvrez soigneusement le carton et retirez-en avec précaution l'appareil.

ATTENTION

Risque de blessure/d'endommagement !

Les sangles rouges en caoutchouc situées à l'arrière du Cinebar LUX servent uniquement de supports de câbles.

– Ne vous en servez pas pour porter l'appareil !

Contenu de la livraison

- (1) 1× Cinebar LUX
- (2) 1× télécommande CB LUX RC
- (3) 1× câble d'alimentation
- (4) 2× pile AAA pour la télécommande

Contrôler la livraison

- Vérifiez si la livraison est complète et sans dommage.
- Si la livraison est incomplète ou si elle présente des dommages liés au transport, veuillez contacter notre service après-vente (voir page Seite 4).
- Ne mettez en aucun cas un appareil endommagé en service.

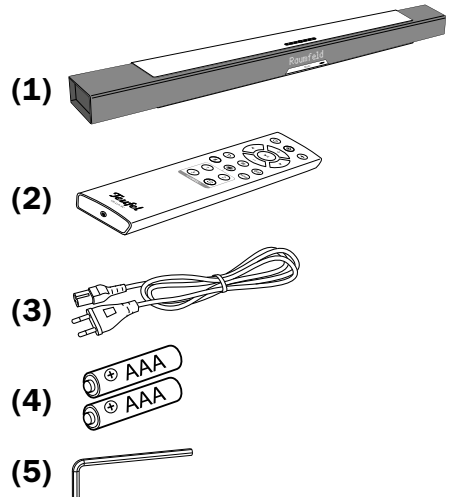

Éléments de commande et ports

Face arrière

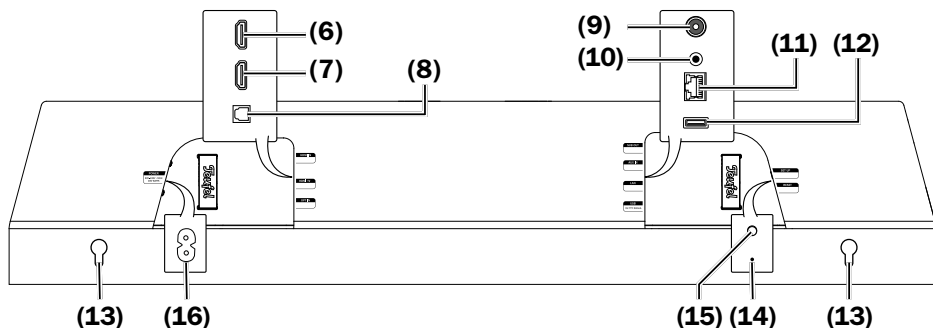

- (6)** HDMI IN – port pour appareil HDMI externe
- (7)** HDMI TV – port HDMI pour téléviseur
- (8)** OPTICAL IN – prise d’entrée pour appareil de source audio numérique optique
- (9)** SUB OUT – sortie pour subwoofer
- (10)** AUX IN – prise d’entrée pour appareil de source audio analogique
- (11)** LAN – connexion réseau
- (12)** USB – port USB pour le chargement des appareils diffuseurs et pour les mises à jour logicielles
- (13)** Alésages en forme de trou de serrure pour montage mural
- (14)** RESET – touche pour la réinitialisation de l’appareil aux valeurs par défaut
- (15)** SETUP - touche de lancement de la configuration Raumfeld
- (16)** POWER – prise de branchement pour le câble d’alimentation **(3)**

Face avant

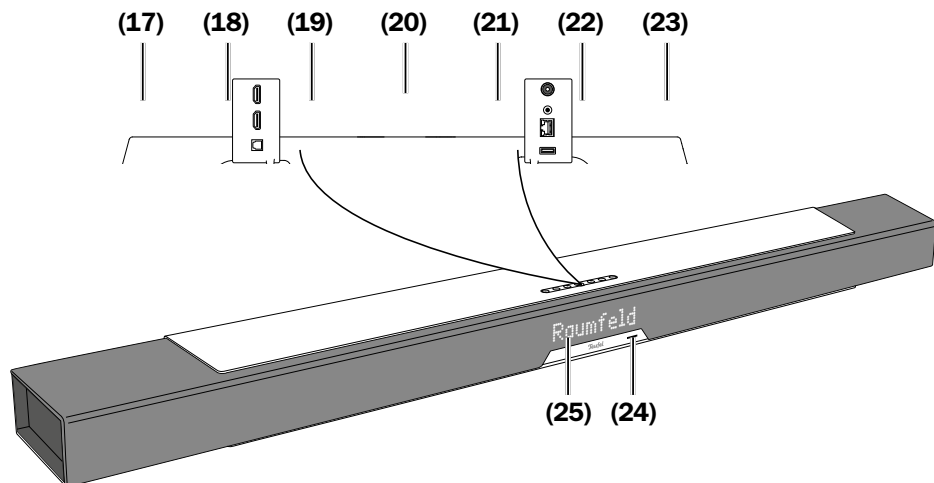

- (17)** ✳ – appui bref sur cette touche : sélection automatique de la source Bluetooth® et reconnexion automatique appui long : lancement du pairing
- (18)** Ⓞ – sélectionner la source
- (19)** ▶ – commander l'appareil Bluetooth® et Raumfeld : Saut en avant

- (20)** ▶ || – lecture/pause, Cinebar LUX allumer et activer la dernière source
- (21)** ◀ – commander l'appareil Bluetooth® et Raumfeld : Saut en arrière
- (22)** – – réduire le volume
- (23)** + – augmenter le volume
- (24)** Indicateur de fonctionnement
- (25)** Ligne de texte pour le menu et les informations

Télécommande

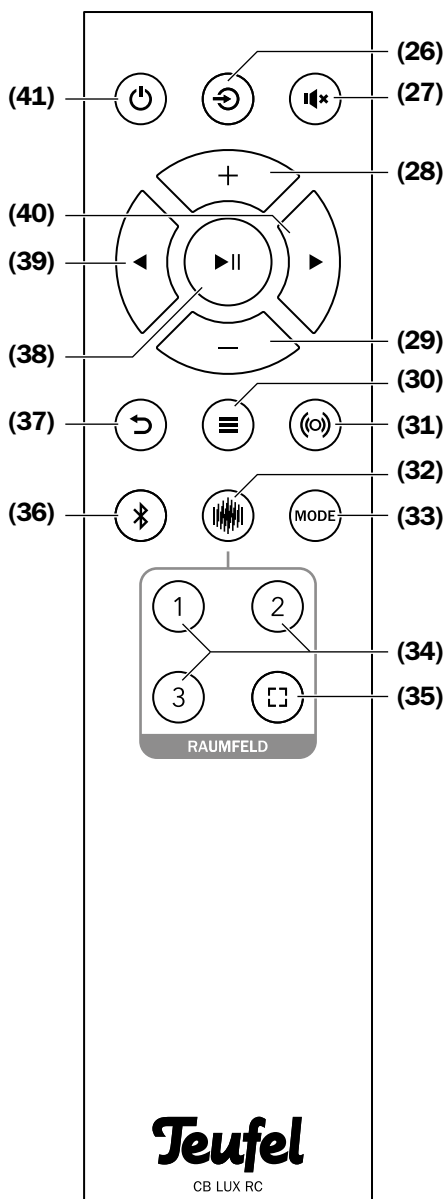

- (26) ↻ – sélectionner la source
- (27) 🔊 – haut-parleurs muets (Mute)
- (28) + – augmenter le volume, contrôler le menu
- (29) – – réduire le volume, contrôler le menu
- (30) ≡ – appeler le menu
- (31) ((o)) – activer/désactiver le traitement du champ stéréo DYNAMORE
- (32) ●●●● – sélectionner la source Raumfeld/lire la dernière source Raumfeld
- (33) **MODE** – changer la sonorité : PURE (normal), VOICE (langage) NIGHT (mode nuit)
- (34) **1 2 3** – sélectionner/régler les favoris Raumfeld
- (35) □ – touche de fonction, programmable via l’appli Raumfeld. Normal : Informations sur le son spatial, la sonorité et les informations relatives au système
- (36) ⌘ – sélectionner la source Bluetooth®, démarrer le couplage (pairage)
- (37) ↶ – touche retour
- (38) ▶|| – confirmer le menu, commander l’appareil Bluetooth® et Raumfeld : lecture/pause, Cinebar LUX allumer et activer la dernière source.

- (39) ◀ – touche de navigation, commander l'appareil Bluetooth® et Raumfeld : Saut en arrière
- (40) ▶ – touche de navigation, commander l'appareil Bluetooth® et Raumfeld : Saut en avant
- (41) ☉ – allumer ou mettre l'appareil en mode veille

⚠ ATTENTION

Toute fuite d'acide des piles peut provoquer des brûlures chimiques.

- Évitez tout contact de l'acide des piles avec la peau, les yeux et les muqueuses. En cas de contact avec l'acide de pile, rincez immédiatement abondamment les parties concernées avec de l'eau claire et consultez un médecin.

Les piles (notamment les piles au lithium) peuvent exploser en cas d'utilisation incorrecte.

- N'essayez jamais de recharger des piles.
- Utilisez uniquement des piles de même type ou de type équivalent.
- Ne réchauffez pas les accus, ne les court-circuitiez pas et ne les éliminez pas en les jetant au feu.
- N'exposez pas les piles et les accus aux rayons directs du soleil.

Insérer/remplacer les piles

La télécommande fonctionne avec 2 piles de type AAA.

Remplacez les piles lorsque la télécommande ne fonctionne plus correctement ou, au plus tard, au bout de 2 ans :

1. Pour ouvrir le compartiment à piles, prenez la clé Allen **(5)** et dévissez le couvercle avec précaution ; il est légèrement sous tension à cause des ressorts.
2. Retirez éventuellement les piles usées et éliminez-les dans le respect de l'environnement.

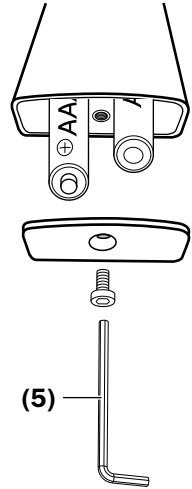

3. Insérez les nouvelles piles dans le compartiment à piles en suivant le schéma au dos de la télécommande.
4. Revissez le couvercle ; il ne s'adapte que dans le bon sens et est légèrement sous tension à cause des ressorts.

Mettre en place/montage mural

AVIS

Lorsque vous portez l'appareil d'un endroit froid dans un endroit chaud – p. ex. après le transport –, il peut se former de la condensation à l'intérieur de l'appareil.

– Dans ce cas, laissez reposer l'appareil pendant env. 2 heures avant de le brancher et de le mettre en service.

Les amortisseurs de vibrations peuvent entraîner la décoloration des surfaces sensibles.

– Sur le parquet, le bois verni et les surfaces similaires, vous devez coller des patins en feutre sous les pieds en caoutchouc de l'appareil ou placer une couverture en dessous. Cela permettra d'éviter la décoloration de la surface à long terme.

Lieu d'installation

L'emplacement idéal est devant ou sous le téléviseur.

Indications concernant le lieu d'installation

- Choisissez une surface stable et plane.
En cas de montage mural, tenez compte du chapitre suivant.
- Veillez à ce que l'environnement soit sec et sans poussière.
- Évitez la proximité de sources de chaleur et l'exposition aux rayons directs du soleil.
- Ne posez aucun objet lourd sur les câbles ou l'appareil.

Montage mural

Dans le cas du montage mural du Cinebar LUX, procédez avec précaution tout en respectant les instructions suivantes.

Pour le montage sur un mur en pierre massif, il vous faut le matériel suivant (non fourni) :

- 2 chevilles (ø 6 mm)
- 2 vis, 4 x 55 mm, tête de vis ø 7 à 9 mm

⚠ ATTENTION

Risque de blessure/d'endommagement !

- Seules des personnes spécialisées sont habilitées à procéder au montage mural du Cinebar LUX.
 - Le montage ne peut se faire que sur un mur massif approprié. En cas de cloisons légères, utilisez des chevilles ou des tire-fonds spéciaux. Demandez conseil à un professionnel.
 - Assurez-vous qu'aucun câble ni qu'aucune conduite ne se trouve dans les zones de perçage. Avant de procéder au perçage, contrôlez les zones avec un détecteur de métaux. Sinon il y a un risque d'électrocution / de court-circuit !
1. Reproduisez la distance de 68 cm entre les deux alésages en forme de trou de serrure **(13)** sur le mur où vous souhaitez monter le Cinebar LUX. Pour cela, utilisez un mètre, un crayon à papier et un niveau à bulle.
 2. Vérifiez les zones de perçage avec un détecteur de métaux. Si nécessaire, choisissez éventuellement un autre endroit pour le montage.

3. Avec un foret à béton de 6 mm percez sur les positions tracées sur environ 50 mm de profondeur.
4. Introduisez 2 chevilles (\varnothing 6 mm) complètement dans les trous.
5. Vissez une vis (4 x 55 mm) dans chaque cheville jusqu'à ce que la distance entre le mur et la tête de vis ne soit plus que d'env. 13 à 15 mm.

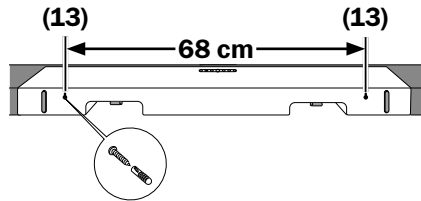

6. Placez le Cinebar LUX contre le mur de manière à ce que les vis entrent dans les alésages en forme de trou de serrure **(13)**.
7. Tirez le Cinebar LUX vers le bas pour que les vis glissent dans la fente étroite.
8. Le cas échéant, vissez ou dévissez les vis jusqu'à ce que le Cinebar LUX soit correctement fixé au mur.

Brancher

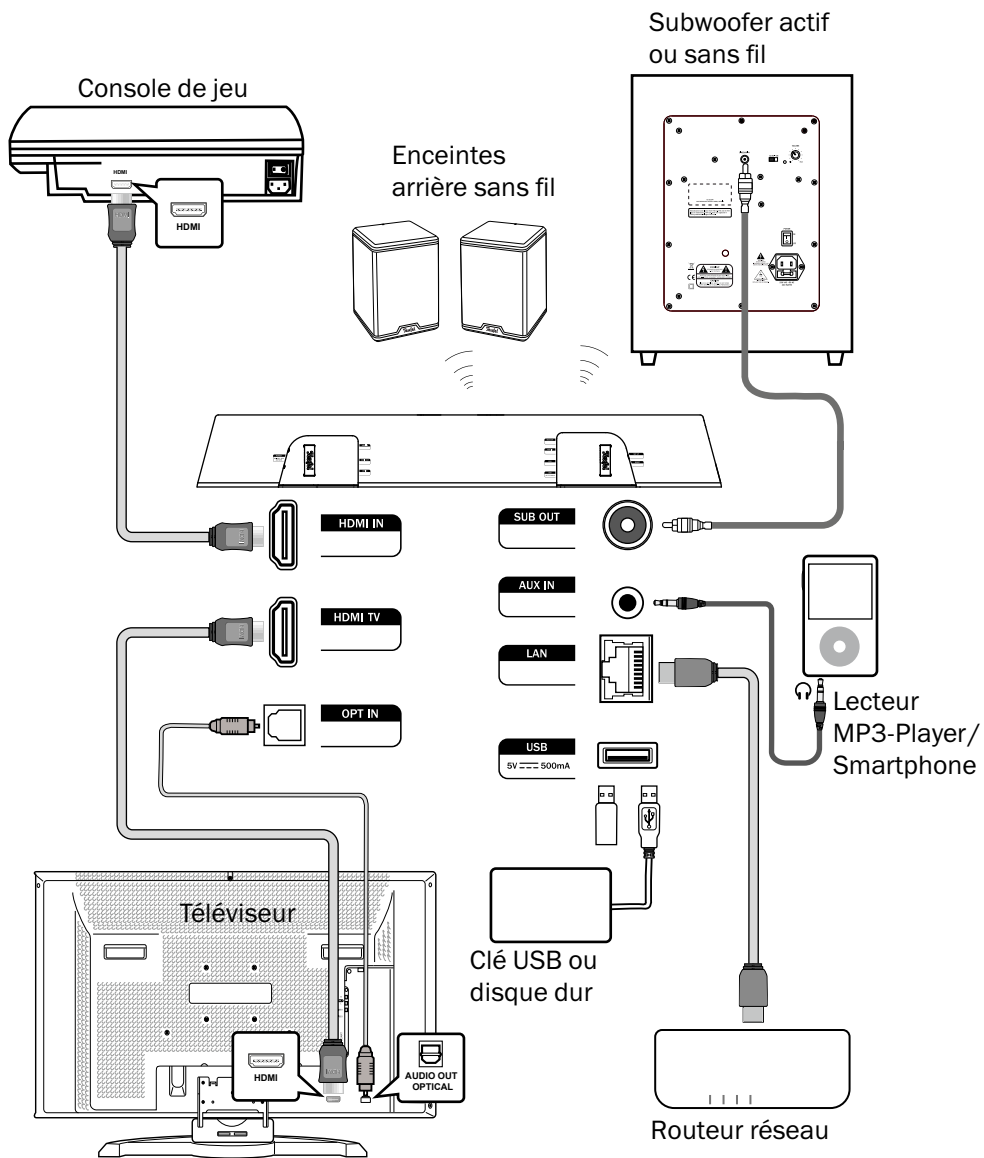

⚠ ATTENTION

Risque de blessure/d'endommagement !

– Posez les câbles de manière à ce que l'on ne puisse pas trébucher dessus.

Téléviseur

Si votre téléviseur est doté d'un port HDMI compatible ARC, raccordez-le au port HDMI TV (7). Pour cela, il vous faut un câble HDMI compatible ARC.

La fonction HDMI ARC (Audio Return Channel) permet de restituer le son du téléviseur via HDMI. Dans le cas de certains téléviseurs, il faut activer cette fonction dans le menu et, le plus souvent, il n'y a qu'un port HDMI compatible ARC (voir mode d'emploi du téléviseur).

Si votre téléviseur ne supporte pas la fonction HDMI ARC, vous pouvez également le raccorder à l'entrée analogique AUX IN (10) ou à l'entrée numérique OPT IN (8), selon les possibilités disponibles.

Source HDMI

Le port HDMI IN (6) vous permet de raccorder un appareil source à son et image numériques (p. ex. : récepteur SAT, lecteur Blu-Ray, console de jeux).

Vous n'avez pas besoin de raccorder, en outre, cet appareil source à votre téléviseur. Le signal vidéo de ces appareils est bouclé et transmis via HDMI TV (7) au téléviseur.

Source numérique optique

Le port OPT IN (8) vous permet de raccorder la sortie audio numérique optique d'un appareil source. Il vous faut, pour cela, un câble optique doté d'un connecteur TOSLINK. Votre appareil source doit être doté d'un connecteur optique de 3,5 mm ou d'un connecteur TOSLINK.

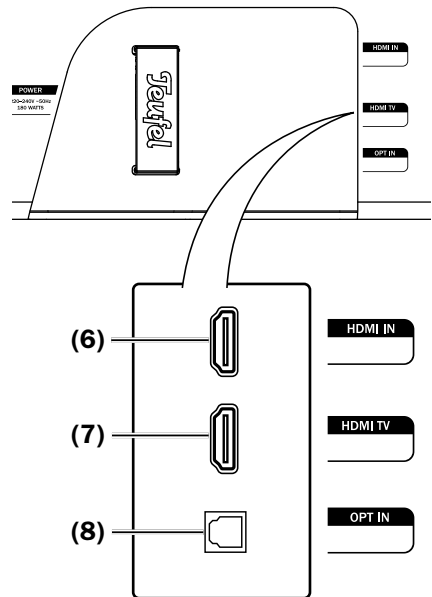

Source analogique

Le port AUX IN (10) vous permet de raccorder un appareil source à audio analogique (p. ex. : lecteur CD ou téléviseur). Il vous faut, pour cela, un câble stéréo avec une fiche jack de 3,5 mm.

Subwoofer

Vous pouvez raccorder un subwoofer actif au port SUB OUT (9) à l'aide d'un câble cinch.

Si vous utilisez un subwoofer actif sans fil, activez la liaison dans le menu « Speaker » (voir page 26).

Réseau

Vous pouvez utiliser le WiFi ou la connexion réseau LAN (11) pour intégrer le streaming Teufel à votre réseau. Raccordez ensuite la prise LAN (11) à votre routeur.

USB

Le port USB (12) permet de lire des fichiers audio à partir d'une clé USB ou d'un disque dur (5 V, 500 mA) via le système Raumfeld. Il permet également d'effectuer des mises à jour (voir page 34).

Haut-parleurs arrière

Si vous utilisez des haut-parleurs actifs sans fil (comme p.ex. « Effekt »), activez la liaison dans le menu (page „Pairing“ sur page 26).

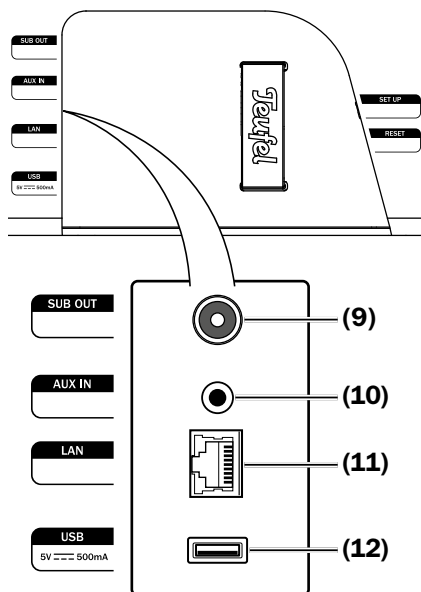

Alimentation électrique

1. Insérez la petite fiche du câble d'alimentation fourni **(3)** dans la prise **(16)** POWER.
2. Branchez le câble d'alimentation à une prise de courant.
L'indicateur de fonctionnement **(24)** se met à clignoter en blanc.

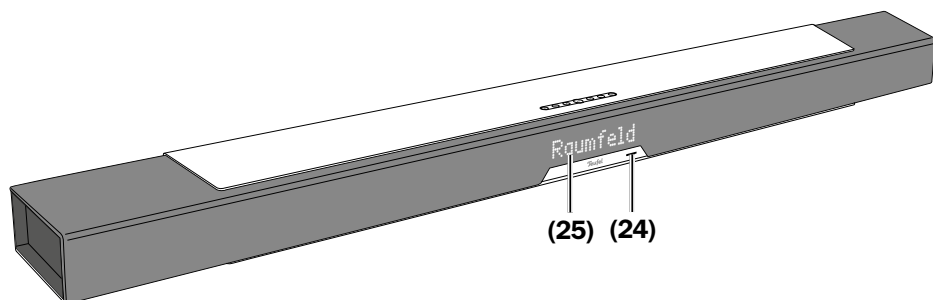
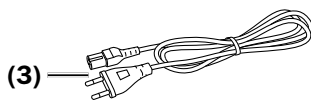
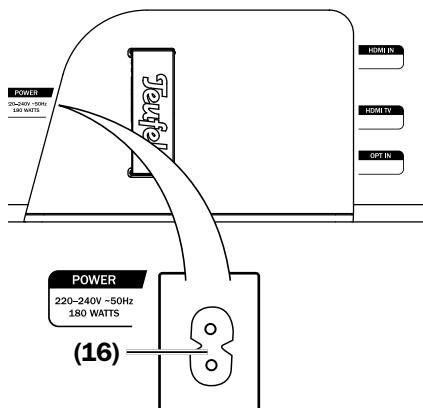

Utilisation

Allumer et éteindre

- **⏻ (41)** : cette touche vous permet d'allumer le Cinebar LUX ou de le mettre en mode veille (Standby).
- Vous pouvez également allumer le Cinebar LUX en appuyant sur n'importe quelle touche.
- **▶|| (20)/(38)** : en appuyant sur cette touche, vous lancez directement la lecture de la dernière source.
- Si le téléviseur raccordé via HDMI est compatible avec HDMI CEC, le Cinebar LUX sera allumé et éteint (mode veille) par le biais du téléviseur – si TV ou HDMI IN a été sélectionné comme source.
- Si le Cinebar LUX ne reçoit aucun signal audio pendant plus de 20 minutes, il passe automatiquement en mode veille (voir „Eco – Set Timer for Eco-Mode“ sur page 28).

Sélectionner la source

- Sélectionnez la source en appuyant plusieurs fois sur la touche **⏻ (18)/(26)**.
- **📶 (17)/(36)** : en appuyant sur cette touche, vous sélectionnez directement la source numérique Bluetooth®.
- **🔊 (32)** : en appuyant sur cette touche, vous sélectionnez directement la source Raumfeld Streaming.

La source sélectionnée est affichée sur la ligne de texte **(25)**.

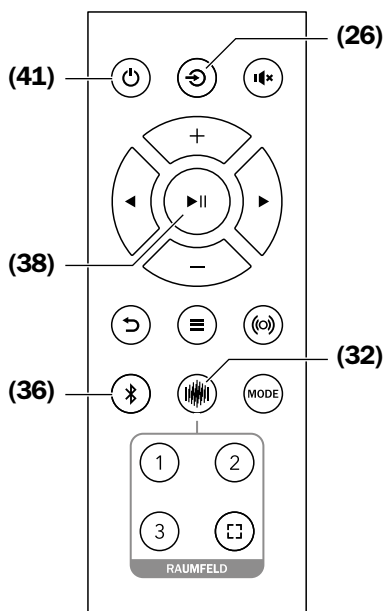
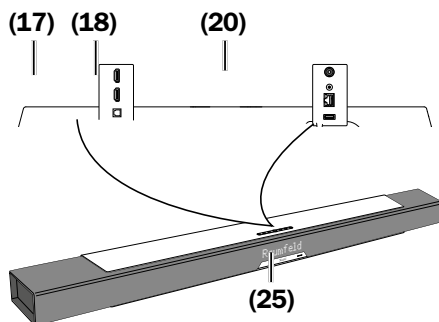

Régler le volume sonore

- – (22)/(29) et + (23)/(28) :
appuyez sur ces touches pour réduire et pour augmenter le volume.
Pendant la configuration, la valeur actuelle s'affiche dans la ligne de texte (25).
- En mode HDMI, la régulation est également possible avec la télécommande du téléviseur (si le téléviseur supporte HDMI CEC).

i Le réglage du volume sonore de l'appareil diffuseur a souvent également une influence sur le volume du Cinebar LUX.

Régler le volume sonore des haut-parleurs optionnels

Si vous avez raccordé un subwoofer ou des haut-parleurs arrière, vous pouvez régler leur volume relatif dans le menu « Speaker » (voir page 26).

Mute (mettre en sourdine)

- Vous pouvez désactiver et réactiver le son en appuyant plusieurs fois sur la touche (27).

Régler le son

Vous pouvez régler le son dans le menu « Sound » (voir page 26).

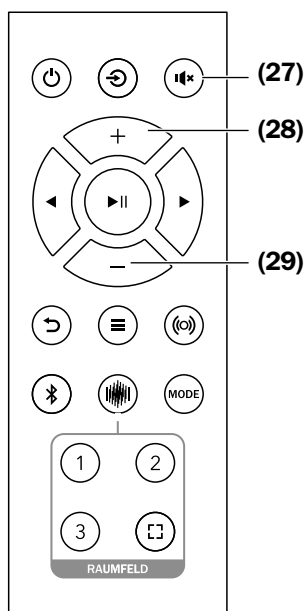
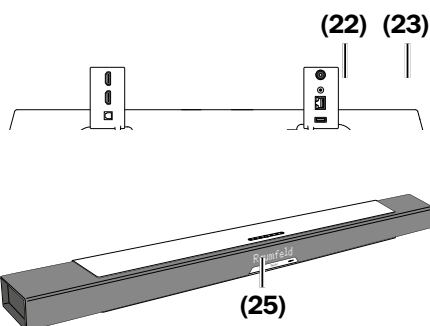

Equalizer

Sélectionnez les trois sonorités pré-réglées avec la touche MODE (33) :

Pure (neutre)

Son non modifié.

Voice (langage)

Son clair pour les informations et magazines : basses réduites, moyennes fréquences augmentées.

NIGHT (mode nuit)

les basses fréquences et le niveau général sont affaiblis pour déranger le moins possible le sommeil des personnes non concernées.

Extension stéréo

DYNAMORE® est une technique qui fait paraître acoustiquement plus large la distance entre les haut-parleurs avant. Elle permet de créer une sonorité impressionnante, tridimensionnelle et ample.

- La touche (31) permet d'activer et de désactiver l'extension stéréo.

Dolby Audio et mode Dolby

Lors de la lecture de pistes sonores multicanaux codées Dolby Audio ou DTS, l'indication « Dolby Audio » ou « DTS » s'allume pendant environ trois secondes dans la ligne de texte (25).

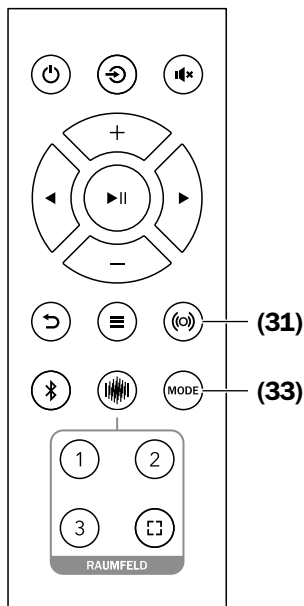

Menu

Utilisez le menu pour régler les fonctions de votre Cinebar LUX. Vous commandez le menu à l'aide de la télécommande et la présentation apparaît en anglais sur la ligne de texte **(25)**.

Comment utiliser le menu :

1. **≡ (30)** : appuyez sur cette touche.
Le premier point de menu « Sound » apparaît sur la ligne de texte **(25)**.
À droite, vous voyez une flèche dirigée vers la droite et une autre dirigée vers le bas : elles vous indiquent où se trouvent d'autres éléments de menu.
2. Sélectionnez le sous-menu souhaité avec les touches **+** **(28)** et **-** **(29)** .
3. Ouvrez le sous-menu avec la touche de navigation **▶ (40)** ou avec la touche **▶|| (38)**.
4. Sélectionnez le point de menu souhaité avec les touches **+** **(28)** et **-** **(29)** et ouvrez-le avec la touche de navigation **▶ (40)** ou avec la touche **▶|| (38)**.
5. Réglez la valeur souhaitée avec les touches **+** **(28)** et **-** **(29)** .
6. La touche **↶ (37)** vous permet de retourner au menu précédent ou de quitter le menu.

Les sous-menus sont décrits ci-après.

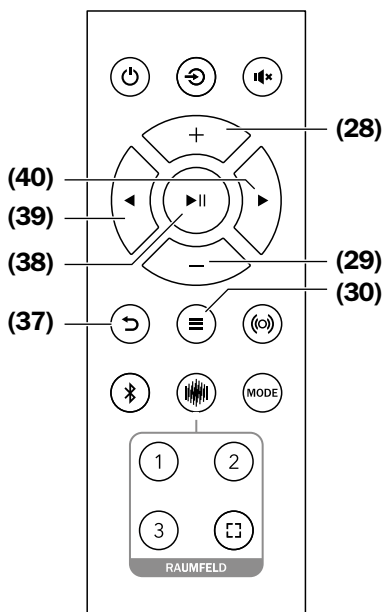
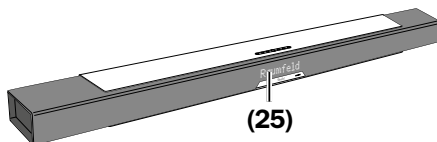

Menu « Sound »

High/Mid/Bass

Vous pouvez régler ici les aigus (High), les moyennes fréquences (Mid) et les basses dans la gamme de « -10 dB » (réduire) à « +10 dB » (augmenter).

Balance – Balancing rear channel levels

Si vous utilisez des haut-parleurs sans fil, cela vous permet de déterminer le rapport de volume entre les haut-parleurs.

DRC – Dynamic Range Control

Le contrôle de la dynamique permet de renforcer les passages silencieux et de diminuer les passages bruyants. Cela peut être utile pour les livres audio et lors de l'écoute dans des environnements bruyants. Réglages possibles : Marche (On), Arrêt (Off).

Menu « Speaker »

SB – Soundbar Settings

- Dist. – Soundbar Distance

L'impression tridimensionnelle du son peut être altérée si les haut-parleurs se trouvent à des distances différentes par rapport à la position d'écoute. Pour compenser ces différences de durée de propagation, vous pouvez indiquer la distance de la position d'écoute aux haut-parleurs pour tous les canaux. Le système calcule alors les latences nécessaires.

Réglez ici la distance entre votre position d'écoute et le Cinebar LUX : 0,3 à 12 m.

Rear

- Pairing

Dès que vous sélectionnez ce point de menu, le Cinebar LUX cherche des haut-parleurs arrière sans fil prêts à être appairés. Lancez l'appairage sur les haut-parleurs arrière (voir mode d'emploi des haut-parleurs).

- Stereo

En cas de signal stéréo pur, les haut-parleurs arrière restent silencieux. Cette fonction permet au système de calculer les signaux nécessaires et de générer ainsi un son multi-canal complet. Réglages possibles : Marche (Enable), Arrêt (Disable).

- Lvl L/Lvl R

Vous pouvez régler ici le volume relatif de chacun des haut-parleurs dans la gamme de « -10 dB » (réduire) à « +10 dB » (augmenter).

Nous vous conseillons d'utiliser un sonomètre pour un réglage optimal du niveau sonore.

- Dist. L/Dist. R

Réglez ici la distance entre votre position d'écoute et les haut-parleurs arrière : 0,3 à 12 m.

Ext.Sub – External Subwoofer

- Connec. – Connection Type of external Subwoofer

Cela vous permet de définir si et comment votre subwoofer est connecté au Cinebar LUX :

Valeurs possibles : None (aucun), Wireless (sans fil), Wired (câble).

Si vous ne raccordez pas de subwoofer, sélectionnez le paramètre « Aucun » – tous les sons seront reproduits par les haut-parleurs stéréo.

- Pairing

Dès que vous sélectionnez ce point de menu, le Cinebar LUX cherche un subwoofer sans fil prêt à être appairé. Lancez l'appairage sur le subwoofer (voir mode d'emploi du subwoofer).

- Lvl

Vous pouvez régler ici le volume relatif du subwoofer dans la gamme de « -10 dB » (réduire) à « +10 dB » (augmenter).

- Dist. – Subwoofer Distance

Réglez ici la distance entre la position d'écoute et le subwoofer : 0,3 à 12 m.

- Phase

Vous pouvez activer et désactiver ici le décalage de phase (180°) du subwoofer. Choisissez la position à laquelle le subwoofer sonne le plus fortement et précisément.

LipSync – To Synchronize Audio and Visual Content

(synchronisation labiale)

Le traitement numérique de l'image dans le téléviseur a besoin d'un peu de temps. Vous pouvez régler ici une latence audio dans la gamme de 0 à 100 ms afin que l'image et le son restent synchronisés.

Calib. – Test Tone for Calibration

Cette fonction vous permet d'activer et de désactiver un bruissement faisant office de signal test neutre et ainsi de régler les niveaux des haut-parleurs de la manière précédemment décrite.

Menu « système »

Affichage

Quand vous utilisez l'appareil, la ligne de texte **(25)** s'allume avec la valeur réglée au point « Bright. » et baisse au bout de quelques secondes jusqu'à la valeur réglée au point « Fade ».

- Fade

Réglages possibles : Off (arrêt),
10–100 %

Cette valeur ne peut pas être supérieure à la valeur pour « Bright. ».

- Bright.

Valeurs possibles : 10–100 %

LED Br. – LED Brightness

Détermine la luminosité de l'indicateur de fonctionnement (24). Valeurs possibles : 0 (éteint) à 100 %

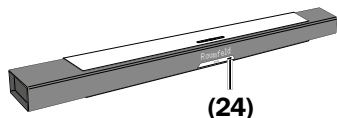

HDMI

- CEC

Cette option vous permet d'allumer la fonction HDMI CEC (Enable) et de l'éteindre (Disable).

CEC vous permet de commander le Cinebar LUX via la connexion HDMI à l'aide de la télécommande du téléviseur (mise en route et arrêt, réglage du volume sonore, changement automatique de la source). Pour cela, le téléviseur doit supporter CEC.

AutoOn

Si le Cinebar LUX est en veille, il se remet en route dès qu'il reconnaît un signal sur une entrée.

Ici, vous pouvez activer (On) ou désactiver (Off) séparément cette fonction pour les entrées AUX IN et OPT IN.

Eco – Set Timer for Eco-Mode

Après un temps d'inactivité que vous pouvez régler ici, le Cinebar LUX passe automatiquement en mode veille (Standby). Valeurs possibles : Off (jamais), 5, 15, 30 ou 60 minutes.

Softw. – Software version

La version indiquée ici (p. ex. : « 2.7.1 ») vous permet de déterminer si un nouveau logiciel système est disponible sur notre site Web www.teufel.de/software-updates.html (voir „Mise à jour du logiciel“ sur page 34).

Info

Vous pouvez consulter les paramètres actuels ici.

Reset

Voici comment supprimer tous les paramètres modifiés :

- Appuyez sur la touche OK **(38)**.
Sur la ligne de texte, le message suivant s'affiche : « Press decrease volume button (–) for 8 seconds to reset or hold (◀) to abort. ».
- Pour procéder à l'interruption, appuyez sur la touche de navigation ◀ **(39)** ou sur la touche ⏏ **(37)**.
- Pour procéder à la suppression, appuyez sur la touche – **(29)** et maintenez-la enfoncée pendant 8 secondes.

Le Cinebar LUX restaure les paramètres par défaut. Toutes les connexions sans fil sont donc également interrompues.

Spotify

Utilisez votre smartphone, tablette ou ordinateur comme une télécommande pour Spotify.

Pour en savoir plus, consultez le site spotify.com/connect.

Configurer Raumfeld

- Veillez à ce que votre smartphone ou votre tablette soit déclaré(e) dans le WiFi domestique.
- Préparez le mot de passe WiFi de votre routeur.
- Téléchargez l'appli TEUFEL RAUMFELD sur le Play Store/l'App Store.
- Après le démarrage de l'appli, l'assistant de configuration vous invite à suivre le processus d'installation.
- La touche SETUP (15) se situe en bas du Cinebar LUX :

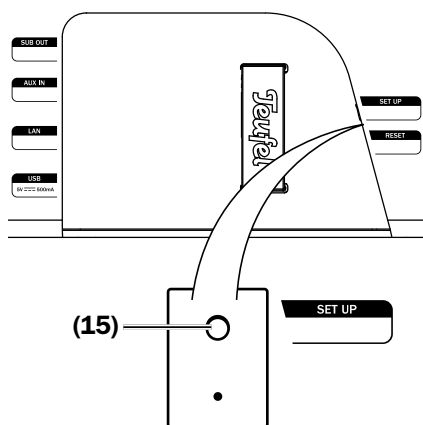

- Vous trouverez d'autres informations sur la configuration de votre système de streaming Teufel à l'adresse www.teufelaudio.fr/service. Les conseils figurant au chapitre „Extension stéréo“ sur page 24 devraient également pouvoir vous aider.



APPLI TEUFEL RAUMFELD
À L'APPLE APP STORE

Télécharger dans
 l'App Store



APPLI TEUFEL RAUMFELD
À LA BOUTIQUE GOOGLE PLAY

DISPONIBLE SUR
 Google Play

 *Intégration d'appareils supplémentaires au sein d'un système de streaming Teufel existant :*

- Il n'est pas nécessaire de reconfigurer l'ensemble du système. Vous pouvez ajouter de nouveaux appareils dans les « Paramètres » via l'appli.

Fonctionnement Bluetooth®

Bluetooth® vous permet de connecter un appareil diffuseur compatible sans fil au Cinebar LUX. La reproduction sonore de l'appareil diffuseur se fait ensuite par le biais du Cinebar LUX.

La portée du système sans fil Bluetooth® est d'env. 10 mètres ; elle est toutefois limitée par les murs et le mobilier. Si la connexion s'interrompt, le Cinebar LUX tente de se reconnecter jusqu'à ce que vous sélectionnez une autre source.

AVIS



- *Utilisez la fonction Bluetooth® uniquement dans des lieux où une transmission radio sans fil est autorisée.*
- *Veuillez noter que Bluetooth® peut se comporter différemment en fonction du système d'exploitation de l'appareil diffuseur.*

Options Bluetooth®

Selon le type d'appareil, votre appareil diffuseur/smartphone peut disposer d'un menu pour les options Bluetooth®, comme la lecture de médias. Vous pouvez activer et désactiver ici les options que vous souhaitez. Vous trouverez plus d'informations sur les options Bluetooth® dans le mode d'emploi de votre appareil diffuseur/smartphone.

Pairage et connexion (pairing)

Connectez les appareils entre eux pour pouvoir transmettre le son de votre appareil diffuseur via Bluetooth® à votre Cinebar LUX. On appelle cela « le couplage » ou « le pairage ».

1. Activez la fonction Bluetooth® sur votre appareil diffuseur (p. ex. smartphone).
2. Avec la touche  (17)/(36), sélectionnez l'entrée « Bluetooth® » sur le Cinebar LUX.
3. Appuyez de nouveau sur la touche BLUETOOTH  (17)/(36) pendant env. 3 secondes pour lancer le pairage. Le message « PAIRING » s'affiche sur la ligne de texte.
4. Faites rechercher des appareils Bluetooth® par votre appareil diffuseur/smartphone. Vous trouverez plus d'informations à ce sujet dans le mode d'emploi de votre appareil diffuseur.
Après la recherche, « Teufel Cinebar Lux » doit aussi apparaître dans la liste des appareils détectés.
5. Sélectionnez « Teufel Cinebar Lux » dans la liste des appareils détectés.
6. Si votre appareil diffuseur requiert un code, saisissez « 0000 » (quatre fois zéro).

Le pairage est ainsi réalisé, la ligne de texte affiche « BT » et votre Cinebar LUX fonctionne maintenant comme lecteur Bluetooth®. Tous les sons lus par votre appareil diffuseur/smartphone sont maintenant reproduits par le Cinebar LUX.

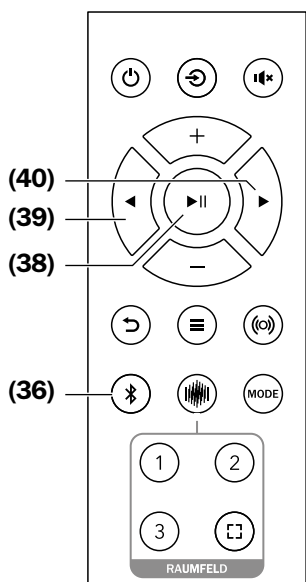
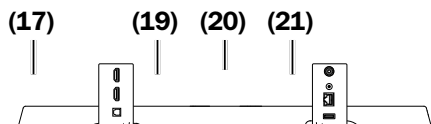

Lecture

i Le réglage du volume sonore du lecteur n'a aucune influence sur le volume du Cinebar LUX.

1. Sélectionnez Bluetooth® comme source avec la touche **Bluetooth** (17)/(36).
2. Activez la fonction Bluetooth® sur votre appareil source.

3. Démarrez la lecture sur votre appareil source.

Vous commandez la lecture sur votre appareil source. Vous pouvez également commander certaines fonctions avec la télécommande du Cinebar LUX :

- Interrompre la lecture :
▶|| (20)/(38) : appuyez sur la touche OK/.
- Poursuivre la lecture :
appuyer de nouveau sur cette touche **▶|| (20)/(38).**
- Lire le morceau suivant :
▶(21)/(40) : effleurez cette touche.
- Relancer le morceau actuel :
◀(19)/(39) : effleurez cette touche.
- Lire le morceau précédent :
◀(19)/(39) : effleurez deux fois cette touche.
- Si votre appareil source est un smartphone, la connexion Bluetooth® s'interrompt en cas d'appel entrant et vous pouvez téléphoner normalement. Dès que vous avez terminé de téléphoner, le son est de nouveau redirigé comme précédemment et reproduit par votre Cinebar LUX.

Interruption de la connexion

Lorsque, avec votre appareil diffuseur, vous vous trouvez hors de portée de votre Cinebar LUX, la connexion Bluetooth® s'interrompt. La connexion se rétablit automatiquement lorsque vous êtes de nouveau dans la zone couverte par l'appareil dans les 120 secondes qui suivent.

Couper la connexion

Pour mettre fin à la connexion Bluetooth®,

- désactivez la fonction Bluetooth® sur votre appareil diffuseur/smartphone.
- sélectionnez une autre source sur le Cinebar LUX.

Mise à jour du logiciel

Le logiciel du Cinebar LUX évolue en permanence.

AVIS

Risque d'endommagement !

– *Le Cinebar LUX ne doit pas être éteint pendant une mise à jour !*

Installer automatiquement un nouveau logiciel

À chaque fois que vous démarrez votre appli Teufel Raumfeld, celle-ci recherche de nouveaux logiciels pour votre appareil Teufel. Si une mise à jour est disponible, vous pouvez l'installer d'un simple toucher du doigt.

Installer une mise à jour sans connexion Internet

Si votre système de streaming Teufel ne dispose d'aucune connexion à Internet, vous pouvez installer les mises à jour à l'aide d'une clé USB :

1. Téléchargez la dernière version : <http://updates.raumfeld.com/raumfeld-updates.img>
2. Enregistrez le fichier raumfeld-updates.img sur une clé USB (format : FAT32).

3. Insérez la clé USB dans l'appareil Teufel Raumfeld défini en tant qu'hôte (en règle générale, il s'agit de l'appareil configuré en premier), ou dans l'unité d'extension s'il y en a une.
4. Lancez la mise à jour à l'aide de l'appli Teufel Raumfeld : Paramètres > Appareils > Mises à jour
5. Une fois les mises à jour transférées, sélectionnez « Installer les mises à jour ».
6. L'indicateur de fonctionnement **(24)** clignote de gauche à droite pendant l'installation.
Le Cinebar LUX redémarre une fois la mise à jour terminée.
7. Retirez la clé USB de l'hôte ou de l'unité d'extension.

Le nouveau logiciel est maintenant installé.

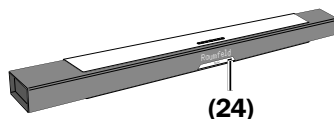

Nettoyage et entretien

AVIS

Des influences extérieures peuvent endommager ou détruire l'appareil.

- *Si l'appareil n'est pas surveillé pendant une longue période (p. ex. pendant les vacances) ou si un orage menace, débranchez la fiche réseau de la prise électrique. Sinon, des surtensions soudaines risqueraient de l'endommager.*
- *En cas de longue absence, retirez la / les pile(s) de la télécommande. Les piles qui fuient peuvent endommager la télécommande.*
- *Si possible, n'utilisez que de l'eau propre sans additif de nettoyage. Pour les taches récalcitrantes, vous pouvez utiliser de l'eau savonneuse douce.*
- *N'utilisez en aucun cas un détergent agressif, de l'alcool à brûler, du solvant, de l'essence ou autres. De tels produits d'entretien peuvent causer des dommages sur la surface délicate du boîtier.*

- Enlevez la poussière et les saletés légères de préférence avec une peau de chamois sèche et souple.
- Frottez la saleté récalcitrante avec un chiffon légèrement humide. Faites en sorte qu'aucun liquide n'entre dans le boîtier.
- Essuyez les surfaces humides immédiatement avec un chiffon doux sans appuyer.

Aide en cas de dérangements

Les indications suivantes devraient vous aider à remédier aux problèmes. Si ce n'était pas le cas, les FAQ détaillées sur notre site Web vous y aideront certainement. Sinon, contactez notre assistance téléphonique (voir Seite 4). Veuillez tenir compte des informations relatives à la garantie.

Dysfonctionnement	Cause possible	Remède
Aucun fonctionnement.	Aucune alimentation électrique.	Vérifiez le fonctionnement de la prise électrique avec un autre appareil.
L'appareil reste silencieux.	La mauvaise source a été sélectionnée.	Sélectionner la bonne source (voir 22).
	L'appareil est sur « muet ».	⏏ (27) : appuyez sur la touche ou modifiez le volume sonore.
	Le volume sonore est mis sur « 0 ».	Augmenter le volume.
	Le volume sonore du lecteur est réglé trop bas.	Augmentez le volume sonore sur l'appareil diffuseur avec prudence.
Pas de son lors de la reproduction sur le téléviseur	Fonction ARC du téléviseur pas activée.	Activez ARC dans le menu du téléviseur.
	Port HDMI du téléviseur sans fonction ARC.	Utilisez le port avec la fonction ARC du téléviseur.
	Câble HDMI sans fonction ARC.	Utilisez un câble HDMI adapté.

Aucun son avec Bluetooth®.	Aucune connexion Bluetooth®.	Établissez la connexion (voir page 31).
	Cinebar LUX n'est pas sélectionné comme appareil de lecture.	Sur l'appareil diffuseur, sélectionner « Teufel Cinebar Lux » comme appareil de lecture par Bluetooth®.
	La connexion Bluetooth® est perturbée par un autre système radio (par ex. téléphone sans fil, WiFi).	Placez le Cinebar LUX et/ou l'appareil diffuseur à un autre endroit. Pour tester, allez dans une autre pièce.
La configuration de Raumfeld a échoué.	Redémarrez votre routeur ainsi que votre smartphone ou votre tablette. Configurez l'appareil à proximité de votre routeur et éteignez les répéteurs éventuels pendant la configuration de l'appareil. Si votre routeur propose un accès hôte, ne l'utilisez pas pour l'intégration de vos appareils de streaming Teufel.	
L'appli Raumfeld n'a pas de connexion ou ne trouve pas les appareils de streaming configurés.	Assurez-vous que les appareils de streaming Teufel et l'appareil mobile fonctionnent dans le même WiFi avec l'appli Teufel Raumfeld. Redémarrez votre routeur. Débranchez brièvement vos appareils de streaming Teufel, puis redémarrez-les.	
La lecture de la musique n'est pas fluide ou s'interrompt.	Il est possible qu'un ou plusieurs appareil(s) Teufel ne reçoivent peu ou aucun signal WiFi. Placez les appareils plus proches du routeur, essayez d'autres lieux d'installation ou branchez les appareils éloignés avec un câble Ethernet. Si un problème touche les systèmes multiroom avec trois appareils ou plus, nous vous conseillons de brancher au moins l'un des appareils avec un câble Ethernet et de le définir comme hôte. À titre d'essai, n'utilisez pas de répéteurs. Si nécessaire, utilisez un Audio-Stream à faible résolution. Consultez également le site Web du fabricant du routeur et recherchez-y des conseils pour améliorer la qualité de votre WiFi.	

Je souhaite réinitialiser l'appareil.	<p>Avis : La réinitialisation de l'appareil remet également à zéro l'ensemble des configurations système.</p> <p>Réinitialiser l'appareil : Lorsque l'appareil est allumé, appuyez sur la touche RESET (14) avec la pointe d'un trombone et maintenez-la enfoncée jusqu'à ce que l'appareil redémarre (au moins pendant 8 secondes).</p>	
Le subwoofer sans fil et/ou le haut-parleur arrière ne fonctionne pas.	Le subwoofer sans fil ou le haut-parleur arrière est éteint ou n'a pas de courant.	Allumer le subwoofer sans fil ou le haut-parleur arrière. Vérifier le câble d'alimentation et la prise électrique.
	Aucune connexion sans fil.	Établir la connexion (voir « Pairage » en pages 26 et 27)
	La connexion au subwoofer est mal configurée.	Sélectionner la bonne connexion (voir „Connec. – Connection Type of external Subwoofer“ sur page 27).
Le subwoofer vrombit.	Le vrombissement est causé par des interférences dans le secteur.	Achetez un filtre de réseau et branchez-y les deux appareils.
	Le vrombissement est causé par une multiprise.	Utiliser une autre multiprise ou brancher le Subwoofer directement sur la prise murale. Parfois il suffit de retourner la fiche électrique dans la prise.

Données techniques

Dimensions (l × h × p)	1140 × 130 × 69 mm
Poids	4,5 kg
Tension	230 V~, 50 Hz, 180 W max.

Vous trouverez d'autres données techniques sur notre site Internet. Sous réserve de modifications techniques !

Déclaration de conformité



La société Lautsprecher Teufel GmbH déclare que ce produit est conforme à la directive 2014/53/UE. Vous trouverez le texte intégral de la déclaration de conformité UE à ces adresses Internet :

www.teufel.de/konformitaetserklaerungen

www.teufelaudio.com/declaration-of-conformity

Les bandes de radiofréquence et les puissances d'émission radio suivantes sont utilisées dans ce produit :

Réseau radio	Bandes de radiofréquence en Mhz	Puissance d'émission en mW/dBm
Bluetooth®	2 402-2 480	2,5/4
Wireless system	2 405-2 477	1/0
WiFi	2 412-2 472	40/16
	5 180-5 320	25/14
	5 500-5 700	25/14
	5 745-5 825	25/14



L'utilisation dans la plage de fréquences 5180–5320 MHz est limitée à un usage intérieur dans l'UE. L'utilisation en extérieur n'est pas autorisée.

Élimination

Informations importantes en vertu de la loi allemande sur les équipements électriques et électroniques (ElektroG)

Nous tenons à signaler aux propriétaires de vieux équipements électriques et électroniques que conformément aux dispositions légales applicables, les vieux équipements électriques et électroniques doivent être collectés séparément des déchets municipaux. Les piles et accumulateurs inclus dans les vieux équipements électriques et non encastrés dans les vieux appareils, ainsi que les lampes pouvant être retirées du vieil équipement sans causer de dommages, doivent être retirés de l'appareil sans causer de détérioration avant d'être remis à un point de collecte et d'être éliminés selon les dispositions en vigueur. Pour l'élimination des piles, veuillez tenir compte nos remarques relatives à la loi allemande sur les piles et les accumulateurs (BattG), mentionnées ci-après.

Vous apportez une contribution importante à la réutilisation, au recyclage et aux autres formes de valorisation des vieux équipements en envoyant ces derniers à la collecte sélective appropriée.

Le symbole suivant d'une poubelle

barrée d'une croix, apposé sur les anciens équipements électriques et électroniques, indique également l'obligation de collecte séparée :



Selon l'article 17 de l'ElektroG, sous certaines conditions, les magasins spécialisés dans l'électronique et les magasins d'alimentation sont tenus de reprendre certains appareils électriques et électroniques usagés. Lorsque les distributeurs stationnaires vendent un nouvel appareil électrique ou électronique, ils sont tenus de reprendre gratuitement un vieil appareil du même type (reprise 1:1). Cela s'applique également aux livraisons à domicile. Ces commerçants sont en outre également tenus de reprendre jusqu'à trois petits appareils électriques ou électroniques (≤ 25 cm) sans que le client ne soit obligé d'acheter un nouvel appareil (reprise 0:1).

Conformément à l'ElektroG, en tant que vendeur d'appareils électriques et électroniques en ligne, nous sommes tenus de respecter ces conditions. Toutefois, en raison de la gamme de produits que nous proposons, notre obligation de reprise 1:1 se limite aux grands appareils (> 50 cm) de même type. Nous

remplissons l'obligation de reprise des autres appareils en recourant à notre prestataire de services. Vous trouverez les coordonnées exactes et les lieux de dépôt sur notre site Web www.Teufel.de/entsorgung.

De plus, il est possible de remettre gratuitement les vieux équipements électriques et électroniques à un point de dépôt officiel des services responsables des déchets.

Important : Pour des raisons de sécurité, nous vous prions de bien vouloir renoncer à l'envoi de dispositifs d'éclairage (p.ex. des lampes). Pour la restitution des dispositifs d'éclairage, veuillez recourir aux centres de collecte des services responsables des déchets ou contactez-nous immédiatement à l'adresse www.Teufel.de/entsorgung.

En tant qu'utilisateur final, vous êtes responsable de la suppression des données à caractère personnel figurant sur les anciens équipements électriques et électroniques à éliminer avant qu'ils ne soient mis au rebut.

Important : nos appareils peuvent contenir des piles/des accumulateurs. Si c'est le cas, vous trouverez d'autres informations sur le type et le système chimique de la pile dans la documentation produit jointe. Si vos produits sont munis d'un compartiment à piles, vous pouvez directement retirer les piles ou les accumulateurs, puis les éliminer selon les dispositions en vigueur. Si les piles ne sont pas amovibles, n'essayez en

aucun cas de les retirer vous-même, mais adressez-vous à l'un de nos collaborateurs ou à du personnel qualifié.

Informations importantes en vertu de la loi allemande sur les piles et les accumulateurs (ElektroG)

Les piles et les accumulateurs ne doivent pas être éliminés avec les déchets ménagers.

Les piles usagées contiennent des substances nocives qui peuvent nuire à l'environnement ou à votre santé si elles ne sont pas entreposées ou éliminées correctement. Cela concerne en particulier l'utilisation non conforme des batteries lithium-ion.

Les piles contiennent toutefois aussi des matières premières importantes telles que, p.ex., du fer, du zinc, du manganèse ou du nickel. La collecte séparée permet de réutiliser ces matières premières et évite les effets négatifs des substances nocives libérées sur l'environnement et la santé humaine.



Le symbole représentant une poubelle barrée d'une croix indique que les vieilles piles et les vieux

accumulateurs ne doivent pas être éliminés avec les déchets ménagers. En tant qu'utilisateur final, vous êtes tenu de retourner les vieilles piles.

Vous pouvez déposer gratuitement les piles et accumulateurs à un point de dépôt officiel, comme un point de collecte des services responsables des déchets. Les piles usagées que nous proposons ou avons proposées à l'état neuf peuvent également être déposées dans nos boutiques Teufel ou auprès de l'un de nos entrepôts d'expédition. Si vous les envoyez à notre entrepôt d'expédition, nous vous prions de bien vouloir respecter les dispositions s'appliquant au transport des marchandises dangereuses et vous prions de ne pas nous envoyer de piles par voie postale.

Vous pouvez vous procurer les adresses de nos entrepôts d'expédition auprès de notre service clientèle.

En présence des conditions légales, le fabricant des piles doit y faire figurer les symboles ci-après, dont la définition est la suivante :

Hg : La pile contient plus de 0,0005 % en masse de mercure

Pb : La pile contient plus de 0,004 % en masse de plomb

Cd : La pile contient plus de 0,002 % en masse de cadmium

En outre, pour encourager la prévention des déchets et éviter leur accumulation, il convient d'opter pour des piles ayant une durée de vie très longue ou pour des accumulateurs. Grâce aux accumulateurs échan-

geables, les appareils électriques et électroniques peuvent être utilisés pendant longtemps. Les appareils et accumulateurs peuvent ainsi être préparés à être réemployés (p.ex. régénérer/remplacer les accumulateurs).

Vous trouverez d'autres informations sur la prévention des déchets par les consommateurs p.ex. dans l'Abfallvermeidungsprogramm des Bundes unter Beteiligung der Länder (programme de prévention des déchets de l'État fédéral impliquant une participation des Länder).

Teufel

Si vous avez des questions, des suggestions ou des critiques, veuillez vous adresser à notre service :

Lautsprecher Teufel GmbH
BIKINI Berlin, Budapester Straße 44
10787 Berlin (Allemagne)

www.teufelaudio.fr

Téléphone : 00800 200 300 40
(Hotline gratuite)

Support en ligne :

www.teufelaudio.fr/service

Formulaire de contact :

www.teufelaudio.fr/contact

Toutes les indications sans garantie.

Sous réserve de modifications techniques, de fautes de frappe et d'erreurs.