

Descriptif technique et mode d'emploi

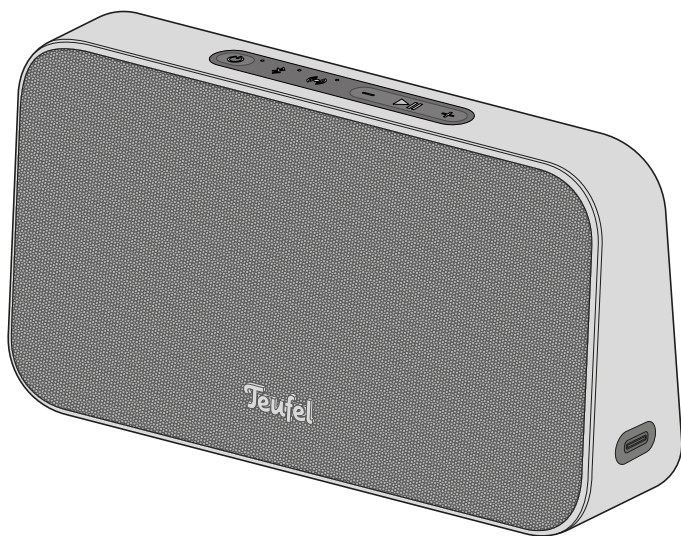

MOTIV®

MOTIV® GO 2

Enceinte Bluetooth®



Teufel

Table des matières

Remarques et informations fondamentales	4	Application Teufel Go	13
À savoir	4	Fonctionnalités de l'application Teufel Go	13
Validité du présent mode d'emploi	4	Régler la source de lecture	14
Marques	4	Affichage de la source de lecture	14
Déclaration de protection des données et de publicité	5	Changement de source de lecture	14
Emballage d'origine	5	Configurer le Bluetooth® comme source de lecture	14
Réclamation	5	Configurer le port USB comme source de lecture	14
Contact	5	Utilisation	15
Sécurité	6	Piloter la lecture	15
Utilisation conforme à l'usage prévu	6	Lancer la lecture	15
Explication des consignes d'avertissement	6	Mettre en pause et poursuivre la lecture/mettre en sourdine	15
Contenu de la livraison	7	Lire le titre précédent	15
Déballer les enceintes	7	Lire le titre suivant	15
Contrôle du contenu de la livraison	7	Réglage du volume sonore	15
Éléments de commande et d'affichage	8	Activer et désactiver Dynamore®	16
Mise en service	10	Alimentation électrique (batterie)	17
Installation	10	Charger la batterie	17
Remarques concernant le lieu d'installation	10	Afficher le niveau de charge	18
Mise en marche et arrêt	10	Mode d'économie d'énergie (Mode Eco)	18
Arrêt automatique	10	Activation du mode Eco	18
Connecter un lecteur	11	Désactivation du mode Eco	18
Bluetooth®	11	Appairer des périphériques Bluetooth® (Pairing)	11
Appairer des périphériques Bluetooth®	11	Coupure de la connexion Bluetooth®	11
Supprimer la liste Bluetooth®	11	Alterner les périphériques Bluetooth®	12
Fonction de la carte son PC (USB)	12		

Autres fonctions.....	19
Party-Link	19
Activer	
la fonction Party-Link.....	19
Désactiver	
la fonction Party-Link.....	19
Party-Link-Stereo.....	20
Activer	
la fonction Party-Link-Stereo.....	20
Désactiver	
la fonction Party-Link-Stereo.....	20
Nettoyage et entretien	21
Dépannage.....	22
Réinitialiser	
aux paramètres d'usine.....	22
Caractéristiques techniques	23

Remarques et informations fondamentales

À savoir

Les informations contenues dans le présent document peuvent être modifiées sans préavis et ne constituent aucunement un engagement de la part de la société Lautsprecher Teufel GmbH.

Aucune partie du présent mode d'emploi ne peut être reproduite sous quelque forme que ce soit ou diffusée de quelque manière que ce soit par voie électronique, mécanique, par photocopie ou enregistrement sans l'autorisation écrite préalable de Lautsprecher Teufel GmbH.

© Lautsprecher Teufel GmbH
Teufel MOTIV® GO 2 UM FR V1.3 PD

Validité du présent mode d'emploi

Le présent mode d'emploi concerne exclusivement l'enceinte **MOTIV® GO 2**, ci-après également dénommée « enceinte ».

Marques

© Toutes les marques sont la propriété de leurs titulaires respectifs et l'enceinte Teufel est utilisée sous licence.



La marque verbale Bluetooth® et le logo Bluetooth sont des marques déposées de Bluetooth SIG, Inc. et toute utilisation de ces marques par Lautsprecher Teufel se fait sous licence.

Déclaration de protection des données et de publicité

Lautsprecher Teufel GmbH n'a aucun lien avec les services du système Google Assistant. Nous n'enregistrons aucune donnée à caractère personnel et n'envoyons aucune publicité.

Emballage d'origine

Si vous souhaitez faire valoir votre droit de retour, nous vous demandons de conserver impérativement l'emballage. Nous ne pouvons reprendre les enceintes que dans leur emballage d'origine. Il n'existe aucun carton vide à disposition !

Réclamation

En cas de réclamation, nous aurons besoin des informations suivantes pour traiter votre demande :

1. Numéro de facture

- ▶ Celui-ci figure sur la preuve d'achat (jointe à l'enceinte) ou sur la confirmation de commande que vous avez reçue au format PDF.

2. Numéro de série

- ▶ Voir la face inférieure de l'enceinte.

Contact

Si vous avez des questions, des suggestions ou des critiques à formuler, veuillez contacter notre service après-vente :

Lautsprecher Teufel GmbH

BIKINI Berlin
Budapester Straße 44
10787 Berlin (Allemagne)

Téléphone :

Allemagne : +49 (0)30 217 84 217
Autriche : +43 12 05 22 3
Suisse : +41 43 50 84 08 3
International : 00800 200 300 40 (gratuit)

Support en ligne :

teufelaudio.com/support
teufel.de/support

Contact :

teufelaudio.com/contact
teufel.de/kontakt

Sécurité

Utilisation conforme à l'usage prévu

L'enceinte permet de reproduire la musique et les paroles d'un lecteur externe par Bluetooth® ou par câble. Utiliser exclusivement les enceintes tel que décrit dans le présent mode d'emploi. Toute autre utilisation est considérée comme non conforme et peut entraîner des dommages matériels, voire corporels. Le fabricant décline toute responsabilité pour les dommages qui résulteraient d'une utilisation non conforme. L'enceinte est destinée à un usage privé.

Avant la mise en service de l'enceinte :

- ▶ Lire attentivement le mode d'emploi et la brochure de sécurité.
- ▶ Conserver les instructions en lieu sûr afin de pouvoir les consulter ultérieurement et les transmettre éventuellement à des tiers.
 - ▶ En cas de cession de l'enceinte à un tiers, lui remettre également les instructions.

Explication des consignes d'avertissement

Les consignes d'avertissement liées aux actions réalisées figurent avant les étapes pouvant entraîner un danger.

En fonction de la gravité du danger considéré, les consignes d'avertissement sont classées selon différents niveaux de danger.

Les niveaux de danger sont expliqués ci-après avec les mentions de signalisation correspondantes.

AVERTISSEMENT

Danger de mort ou risque de graves blessures.

ATTENTION

Risque de dégâts matériels.

REMARQUE

Informations supplémentaires et conseils.

Contenu de la livraison

Déballer les enceintes

- ▶ Ouvrir le carton avec précaution, retirer l'emballage et soulever délicatement l'enceinte.

Contrôle du contenu de la livraison

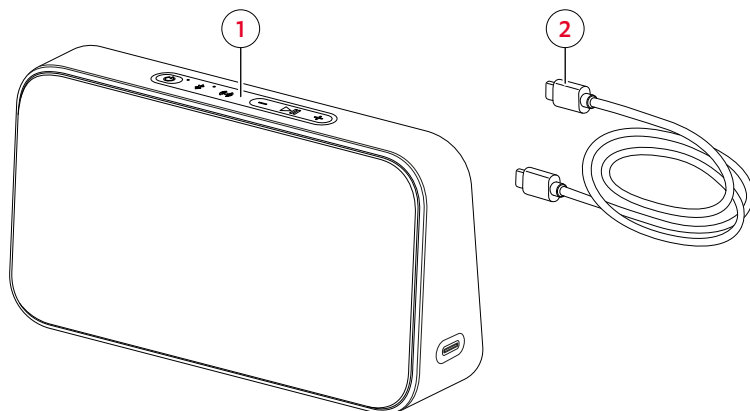

Contenu de la livraison

- (1) MOTIV® GO 2
- (2) Câble USB-C

i REMARQUE



Le chargeur n'est pas fourni.

- ▶ Vérifier l'intégralité du contenu de la livraison.
- ▶ Vérifier que le contenu ne présente aucun dommage.
- ▶ Conserver l'emballage d'origine pendant toute la durée de la garantie.

Éléments de commande et d'affichage

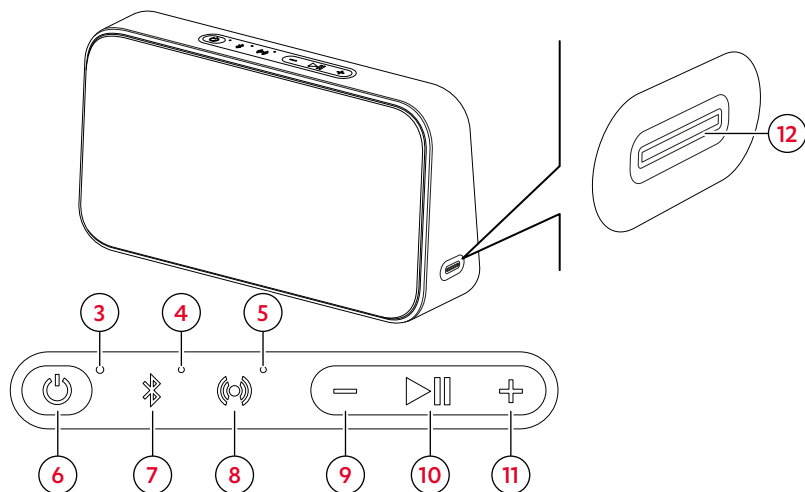

Éléments de commande et d'affichage sur l'enceinte

N°	Affichage	
(3)	LED d'état de la batterie	→ Afficher le niveau de charge – p. 18
(4)	LED d'état de la source	→ Affichage de la source de lecture – p. 14
(5)	LED Dynamore®	→ Activer et désactiver Dynamore® – p. 16





Légende (actionnement) :







- = appuyer 1×
- ● = appuyer 2×
- ● ● = appuyer 3×

1.5 s = maintenir enfoncé (1,5 s)

8 s = maintenir enfoncé (8 s)

HOLD = appuyer et maintenir enfoncé

N°	Bouton/ connexion	Fonction	Actionnement
(6)		→ Mise en marche et arrêt – p. 10	1.5 s
		→ Afficher le niveau de charge – p. 18	●
(7)		→ Appairer des périphériques Bluetooth® (Pairing) – p. 11	1.5 s
		→ Configurer le Bluetooth® comme source de lecture – p. 14	●
		→ Alternner les périphériques Bluetooth® – p. 12	●
		→ Changement de source de lecture – p. 14	●
		→ Supprimer la liste Bluetooth® – p. 11	8 s
(8)		→ Activer et désactiver Dynamore® – p. 16	●
(9)	—	Diminuer le volume sonore → Réglage du volume sonore – p. 15	● HOLD
(10)		→ Mettre en pause et poursuivre la lecture/mettre en sourdine – p. 15	●
		→ Lire le titre précédent – p. 15	● ● ●
		→ Lire le titre suivant – p. 15	● ●
(11)	+	Augmenter le volume sonore → Réglage du volume sonore – p. 15	● HOLD
(12)	USB	→ Charger la batterie – p. 17	Brancher
		→ Configurer le port USB comme source de lecture – p. 14	Brancher

N°	Combinaison de boutons*	Fonction	Actionnement
(7) (11)	 +	→ Activer la fonction Party-Link – p. 19	●
(7) (9)	 —	→ Désactiver la fonction Party-Link – p. 19	●
		→ Désactiver la fonction Party-Link-Stereo – p. 20	●
(7) (10)	 	→ Activer la fonction Party-Link-Stereo – p. 20	●
(9) (10)	 	→ Réinitialiser aux paramètres d'usine – p. 22	8 s
(6) (9)	— 	→ Mode d'économie d'énergie (Mode Eco) – p. 18	1.5 s

* Appuyez sur les deux boutons en même temps.

Mise en service

Installation

1. Avec précaution, transporter les enceintes jusqu'à leur lieu d'installation.
→ *Remarques concernant le lieu d'installation – p. 10*
2. Installer l'enceinte sur une surface stable et plane.
 - ▶ Veiller à ce que l'enceinte soit bien stable afin d'éviter les vibrations.

☑ **L'enceinte est installée.**

Remarques concernant le lieu d'installation

- Environnement sec et exempt de poussières.
- Éviter toute proximité avec des sources de chaleur et tout rayonnement direct du soleil.
- Les câbles raccordés (le câble de charge, par exemple) ne doivent pas constituer un risque de trébuchement.

Mise en marche et arrêt

- ▶ Maintenir enfoncé le bouton  (6) pendant 1,5 seconde.

Un signal sonore indique la mise en marche de l'enceinte.

La LED d'état de la batterie  (3) indique le niveau de charge actuel.

→ *Afficher le niveau de charge – p. 18*

☑ **L'enceinte est en marche.**

- ▶ Maintenir à nouveau enfoncé le bouton  (6) pendant 1,5 seconde.

Un signal sonore indique l'arrêt de l'enceinte.

La LED d'état de la batterie  (3) s'éteint.

☑ **L'enceinte est à l'arrêt.**

Arrêt automatique

L'enceinte s'arrête automatiquement au bout de 10 minutes si aucun signal d'entrée n'est détecté.

REMARQUE

Le délai d'arrêt automatique (Auto-Off) peut être réglé via l'application Teufel Go.

Connecter un lecteur

Il est nécessaire d'établir une connexion avec ou sans fil à l'enceinte en fonction de la source de lecture pour que les enceintes puissent diffuser le signal audio.

Bluetooth®

Le Bluetooth® permet de connecter un lecteur compatible sans fil à l'enceinte.

i REMARQUE

N'utiliser la fonction Bluetooth® que dans les lieux où la transmission sans fil est autorisée.

Appairer des périphériques Bluetooth® (Pairing)

L'appairage (Pairing) permet de connecter le lecteur à l'enceinte.

i REMARQUE

Il est possible de mémoriser jusqu'à 7 lecteurs. Ils se connecteront automatiquement sans qu'un nouvel appairage soit nécessaire.

1. Activer la fonction Bluetooth® sur le lecteur.
 2. Maintenir enfoncé le bouton **⌘** (7) pendant 1,5 seconde.
La LED d'état de la source **⌘** (4) clignote en bleu.
- Le mode Pairing Bluetooth® est activé.**

3. Lancer la recherche de périphériques Bluetooth® sur le lecteur.
▶ Tenir compte du mode d'emploi de l'appareil de lecture.

4. Dans la liste des périphériques Bluetooth®, sélectionner l'enceinte « Teufel MOTIV GO 2 ».

La LED d'état de la source **⌘** (4) s'allume en bleu.

- L'appairage est terminé. Le périphérique Bluetooth® est connecté à l'enceinte.**

- ▶ Utiliser l'enceinte comme périphérique de sortie.

Coupure de la connexion Bluetooth®

- ▶ Désactiver la fonction Bluetooth® sur le lecteur.

- La connexion Bluetooth® est interrompue.**

Supprimer la liste Bluetooth®

- ▶ Maintenir enfoncé le bouton **⌘** (7) pendant 8 secondes.





La LED d'état de la source **⌘** (4) clignote une fois en bleu.

- La liste Bluetooth® a été supprimée.**

Alterner les périphériques Bluetooth®

Vous pouvez facilement alterner la lecture de deux périphériques Bluetooth® connectés en même temps à l'enceinte.

→ *Appairer des périphériques Bluetooth® (Pairing) – p. 11*

1. Arrêter le premier lecteur.
2. Appuyer sur le bouton  (7).
La LED d'état de la source  (4) clignote une fois en bleu.
 Le périphérique Bluetooth® actif a changé.
3. Mettre en route le deuxième lecteur.
 L'enceinte reproduit les sons du deuxième lecteur multimédia.
4. Appuyer à nouveau sur le bouton  (7).
La LED d'état de la source  (4) clignote une fois en bleu.
 Le périphérique Bluetooth® actif a de nouveau changé.
5. Mettre en route le premier lecteur.
 L'enceinte reproduit les sons du premier lecteur multimédia.

Fonction de la carte son PC (USB)

L'enceinte possède une carte son USB intégrée qui diffuse le signal audio. Le port USB (12) vous permet de connecter un lecteur compatible à l'enceinte au moyen du câble USB-C (2) fourni.

- ▶ Connecter le lecteur à l'enceinte à l'aide du câble USB-C (2) fourni.

La LED d'état de la source  (4) s'allume en blanc.

- Le lecteur USB est connecté à l'enceinte.**

- ▶ Utiliser l'enceinte comme périphérique de sortie.

REMARQUE

Pendant la lecture USB, il n'est pas possible de lire via Bluetooth® ou Party-Link.

Application Teufel Go

L'application Teufel Go permet de configurer l'enceinte. Il est également possible d'utiliser l'application pour commander l'enceinte.

1. Télécharger l'application Teufel Go.



2. Mettre les enceintes en marche.

→ *Mise en marche et arrêt – p. 10*

3. Suivre les instructions dans l'application.

- L'enceinte est configurée dans l'application.**

i REMARQUE

L'enceinte peut également être utilisée sans l'application Teufel Go.

Fonctionnalités de l'application Teufel Go

L'application Teufel Home peut notamment être utilisée pour les fonctionnalités suivantes :

- ▶ Party-Link : Connexion de l'enceinte via Bluetooth® avec jusqu'à 100 enceintes compatibles pour former une chaîne d'enceintes.
- ▶ Party-Link-Stereo : Utiliser deux enceintes de même modèle via Bluetooth® en mode stéréo G / D.
- ▶ Paramétrage / modification de la source de lecture.
- ▶ Réglage du volume sonore.
- ▶ Réglage de l'égaliseur.
- ▶ Affichage du niveau de charge et du processus de charge.
- ▶ Régler la fonction d'arrêt automatique (Auto-Off).
- ▶ Activation / désactivation des sons système.
- ▶ Adaptation de la luminosité du voyant.
- ▶ Activation / désactivation de la connexion multipoint.
- ▶ Mettre à jour le firmware.

Régler la source de lecture

i REMARQUE

Il est aussi possible de régler / modifier la source de lecture via l'application Teufel Go. → *Application Teufel Go – p. 13*

i REMARQUE

Si cette fonctionnalité a été préalablement configurée et qu'un signal est présent, l'enceinte détecte automatiquement la source de lecture active.

Affichage de la source de lecture

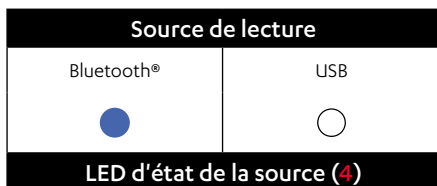

Lorsqu'une source de lecture est connectée, la LED d'état de la source (4) s'allume en permanence dans la couleur correspondante.



Changement de source de lecture

- ▶ Appuyer sur le bouton  (7) pour basculer entre les sources de lecture connectées (> Bluetooth® > USB >).
La LED d'état de la source (4) s'allume dans la couleur correspondante.
- ✓ Le source de lecture est paramétrée.

Configurer le Bluetooth® comme source de lecture

- ▶ Appuyer sur le bouton  (7).
La LED d'état de la source  (4) s'allume en bleu.
- ✓ Le Bluetooth® est configuré comme source de lecture.

Configurer le port USB comme source de lecture

Dès qu'il est connecté, le lecteur USB est automatiquement configuré comme source de lecture. → *Fonction de la carte son PC (USB) – p. 12*



Utilisation

Piloter la lecture

Lancer la lecture

- ▶ Lancer la lecture au moyen du lecteur connecté (périphérique Bluetooth® ou USB).

Mettre en pause et poursuivre la lecture/ mettre en sourdine

- ▶ Appuyer sur le bouton  (10).
- ☑ **La lecture est mise en pause / en mode silencieux (selon la source).**
- ▶ Appuyer à nouveau sur le bouton  (10).
- ☑ **La lecture continue/la mise en sourdine est annulée (selon la source).**

Lire le titre précédent

- ▶ Appuyer 3× sur le bouton  (10).
- ☑ **Le titre actuel reprend depuis le début. (Si le titre a été lu pendant plus de 3 secondes.)**
- ☑ **Le titre précédent démarre. (Si le titre a été lu pendant moins de 3 secondes.)**





Lire le titre suivant

- ▶ Appuyer 2× sur le bouton  (10).
- ☑ **Le titre suivant démarre.**

Réglage du volume sonore

REMARQUE

Le réglage du volume sonore du lecteur a également une influence sur le volume sonore de l'enceinte.



- ▶ Appuyer sur le bouton  (9).
 - ▶ Maintenir enfoncé le bouton  (9) pour modifier le niveau progressivement (et plus rapidement).
- ☑ **Le volume sonore baisse.**
- ▶ Appuyer sur le bouton  (11).
 - ▶ Maintenir enfoncé le bouton  (11) pour modifier le niveau progressivement (et plus rapidement).
- ☑ **Le volume sonore augmente.**

Activer et désactiver Dynamore®

Dynamore® est une technologie mise au point par Teufel qui permet d'étendre virtuellement le panorama stéréo et de générer un son ample impressionnant.

REMARQUE

En mode batterie, l'utilisation de Dynamore® réduit l'autonomie de l'enceinte.

-
- ▶ Appuyer sur le bouton  (8).
La LED Dynamore® (5) s'allume.
 - ✔ **Dynamore® est activé.**
 - ▶ Appuyer à nouveau sur le bouton  (8).
La LED Dynamore® (5) s'éteint.
 - ✔ **Dynamore® est désactivé.**

Alimentation électrique (batterie)

Charger la batterie

⚠ AVERTISSEMENT

Risque de blessure dû à une explosion de la batterie !

Les batteries (notamment celles au lithium) peuvent exploser en cas de manipulation incorrecte.

- ▶ Ne pas échauffer, mettre en court-circuit ou incinérer les batteries.
- ▶ Protéger les batteries du rayonnement direct du soleil.

ATTENTION

Risque d'endommagement dû à une recharge incorrecte !

Une recharge inappropriée est susceptible d'endommager l'enceinte ou la batterie.

- ▶ Utiliser exclusivement le câble USB-C (2) fourni.

i REMARQUE

Lorsque la charge de la batterie diminue, l'enceinte émet plusieurs fois deux brefs signaux sonores d'avertissement et la LED d'état de la batterie (3) clignote. Rechargez alors immédiatement l'enceinte.

i REMARQUE

Afin de protéger la batterie, l'enceinte est dotée d'une sécurité antidécharge qui met l'appareil à l'arrêt lorsque la valeur de seuil est atteinte.

i REMARQUE

Pour charger l'enceinte, nous recommandons l'adaptateur d'alimentation Teufel 30 W USB-C E030-1P200150VE. Avec ce bloc de chargement, la consommation en mode veille est inférieure à la valeur limite de 0,5 W exigée par le règlement sur l'écoconception.

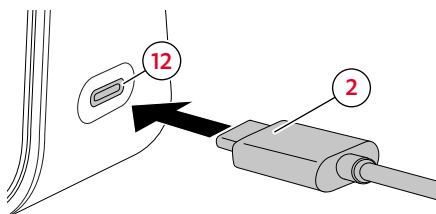

Raccordement du câble de charge

1. Enfiler le connecteur du câble USB-C (2) fourni dans le port USB (12) de l'enceinte.
 2. Fournir l'alimentation en électricité de la façon suivante :
 - ▶ Raccorder le câble USB-C (2) à la source d'alimentation électrique en utilisant un adaptateur approprié.
- ou**
- ▶ Raccorder le câble USB-C (2) à un appareil adapté à l'alimentation électrique.

- ☑ **La batterie est en charge.**
Pendant le chargement, la LED d'état de la batterie (3) indique le niveau de charge actuel en clignotant.

→ Afficher le niveau de charge – p. 18

Afficher le niveau de charge

La LED d'état de la batterie (3) permet d'afficher le niveau de charge actuel de la batterie.





- ▶ Appuyer sur le bouton  (6) lorsque l'enceinte est en marche.

✔ Le niveau de charge s'affiche.

Légende :

 = LED clignotante

 = LED allumée

Niveau de charge en %				
1 à 10 %	11 à 20 %	21 à 45 %	46 à 70 %	71 à 100 %
				
LED d'état de la batterie (3)				

REMARQUE

Le niveau de charge est également affiché dans l'application Teufel Go.

Mode d'économie d'énergie (Mode Eco)



Lorsque le mode éco est activé, la durée de fonctionnement de l'enceinte augmente jusqu'à 1 heure.

- Le volume maximal atteignable est limité.
- La lecture des basses fréquences est réduite.
- La fonction d'égaliseur dans l'application Teufel Go est désactivée.



REMARQUE

Le mode Eco peut également être activé et désactivé via l'application Teufel Go.

Activation du mode Eco

- ▶ Maintenir simultanément enfoncés les boutons  (8) et  (9) pendant 1,5 seconde.
- ✔ Le mode d'économie d'énergie est activé. Un signal sonore retentit et la LED Dynamore® (5) clignote brièvement.

Désactivation du mode Eco

- ▶ Maintenir à nouveau simultanément enfoncés les boutons  (8) et  (9) pendant 1,5 seconde.
- ✔ Le mode d'économie d'énergie est désactivé. Deux signaux sonores retentissent et la LED Dynamore® (5) clignote deux fois.

Autres fonctions

Party-Link

i REMARQUE

Seul le Bluetooth® convient comme source de lecture pour la fonction Party-Link. L'USB ne peut pas être utilisé comme source de lecture pour cette fonction.

Il est possible de relier ensemble jusqu'à 100 enceintes compatibles par Bluetooth®, pour sonoriser une grande salle par exemple.

La première enceinte fait office de diffuseur lors de l'utilisation de la fonction Party-Link. Sur le diffuseur, vous contrôlez la lecture pour l'ensemble de la chaîne d'enceintes ; sur les enceintes connectées, vous pouvez procéder à des ajustements ciblé (régler le volume ou la fonction Dynamore®, par exemple).

Activer la fonction Party-Link

1. Connectez un lecteur externe au premier haut-parleur via Bluetooth®.
→ *Connecter un lecteur – p. 11*
 2. Appuyer simultanément sur les boutons **⌘ (7)** et **⊕ (11)** sur la première enceinte.
La LED d'état de la source **⌘ (4)** clignote en violet.
- Le mode d'appairage est activé et l'enceinte diffuse désormais en mode Party-Link.**

3. Mettre en marche une autre enceinte (récepteur).

→ *Mise en marche et arrêt – p. 10*

4. Appuyer simultanément sur les boutons **⌘ (7)** et **⊕ (11)** sur l'enceinte qui n'est pas encore connectée.
La LED d'état de la source **⌘ (4)** clignote en jaune.

- L'enceinte (récepteur) est connectée au diffuseur. Tous les dispositifs appairés reproduisent le même contenu.**

i REMARQUE

Répéter les étapes 3 et 4 pour connecter d'autres enceintes (en option).

Désactiver la fonction Party-Link

- ▶ Appuyer simultanément sur les boutons **⌘ (7)** et **⊖ (9)**.
- L'appairage et le mode Party Link de l'enceinte sont désactivés.**

Party-Link-Stereo

i REMARQUE

Seul le Bluetooth® convient comme source de lecture pour la fonction Party-Link-Stereo. L'USB ne peut pas être utilisé comme source de lecture pour cette fonction.

La fonction Party-Link-Stereo permet d'utiliser deux modèles d'enceinte identiques en mode stéréo G/D. Elles sont appariées par Bluetooth® et désignées par G (canal de gauche) et D (canal de droite).

- L'enceinte G est positionnée à gauche de l'utilisateur.
- L'enceinte D est positionnée à droite de l'utilisateur.

Activer la fonction Party-Link-Stereo

1. Connectez un lecteur externe au premier haut-parleur via Bluetooth®.

→ *Connecter un lecteur – p. 11*

2. Appuyer simultanément sur les boutons **⌘** (7) et **▶||** (10) sur la première enceinte.

La LED d'état de la source **⌘** (4) clignote en violet.

- ✓ **Le mode d'appairage est activé et l'enceinte diffuse désormais en mode Party-Link.**

3. Mettre en marche la deuxième enceinte (récepteur).

→ *Mise en marche et arrêt – p. 10*

4. Appuyer simultanément sur les boutons **⌘** (7) et **▶||** (10) sur l'enceinte qui n'est pas encore connectée.

La LED d'état de la source **⌘** (4) clignote en jaune.

- ✓ **Les enceintes et la lecture multimédia sont en mode stéréo.**

i REMARQUE

Avant de passer de la fonction Party-Link à la fonction Party-Link-Stereo, quittez tout d'abord le mode actif.

Désactiver la fonction Party-Link-Stereo

- ▶ Appuyer simultanément sur les boutons **⌘** (7) et **—** (9).

- ✓ **L'appairage et la lecture stéréo sont désactivés.**

Nettoyage et entretien

ATTENTION

Dégâts matériels en cas de nettoyage incorrect !

L'utilisation de produits nettoyants inadaptés peut entraîner des décolorations et des dégradations de la surface.

- ▶ Ne pas laisser de l'humidité pénétrer à l'intérieur de l'enceinte.
- ▶ Nettoyer l'enceinte uniquement avec un chiffon doux et sec.

1. Éliminer la poussière et les salissures légères avec une peau de chamois sèche.
2. Éliminer les taches tenaces avec un chiffon légèrement imbibé d'eau savonneuse.
3. Sécher ensuite les zones humides avec un chiffon doux et sec sans appuyer.

L'enceinte est nettoyée

Dépannage



► Suivre les consignes suivantes pour éliminer les éventuels dysfonctionnements :

Dysfonctionnement	Cause possible	Solution
L'enceinte ne démarre pas.	La batterie est déchargée.	► Brancher les enceintes. → <i>Charger la batterie – p. 17</i>
Pas de son.	Le volume sonore est trop bas.	► Augmenter le volume sonore. → <i>Réglage du volume sonore – p. 15</i>
	Le volume sonore sur le lecteur est trop bas.	► Augmenter le volume sonore sur le lecteur (p. ex. smartphone).
	L'enceinte n'est pas connectée au lecteur.	► Connecter l'enceinte au lecteur. → <i>Connecter un lecteur – p. 11</i>
	Le lecteur n'est pas sélectionné.	► Configurer le lecteur comme périphérique de sortie. → <i>Piloter la lecture – p. 15</i>
	La connexion Bluetooth® est perturbée par un autre système sans fil.	► Installer l'enceinte à un autre endroit. → <i>Installation – p. 10</i>

Réinitialiser aux paramètres d'usine

i REMARQUE

Toutes les données et tous les paramètres utilisateur sont effacés et réinitialisés aux valeurs d'usine.

- Maintenir simultanément enfoncés les boutons  (6) et  (8) pendant 8 secondes.
- ✓ **L'enceinte est réinitialisée aux paramètres d'usine. Tous les réglages personnalisés ont été supprimés.**

Caractéristiques techniques

Caractéristiques techniques générales	
Dimensions (L x h x p)	211 mm × 115 mm × 65,8 mm
Poids	935 g
Tension de charge USB	5 / 9 / 15 V  max. 3 A
Température de service	0 °C à +45 °C
Température de stockage	-20 °C à +60 °C
Type de protection	IPX5 Protection contre les jets d'eau sous tous les angles



La puissance fournie par le chargeur doit être entre, au minimum, 7,5 Watts requis par l'équipement radioélectrique et, au maximum, 30 Watts pour atteindre la vitesse de chargement maximale.

Chargement rapide via USB-P

uniquement si nécessaire

Réseau sans fil	Bandes de fréquences	Puissance d'émission
Bluetooth®	2400–2483,5 MHz	6,6 mW / 8,192 dBm



Par la présente, Lautsprecher Teufel GmbH déclare que l'enceinte MOTIV® GO 2 est conforme à la directive 2014/53/UE.

Le texte complet de la déclaration de conformité UE est disponible à l'adresse Internet suivante :

teufel.de/konformitaetserklaerungen

teufelaudio.com/declaration-of-conformity

Teufel

Si vous avez des questions, des suggestions ou des critiques à formuler, veuillez contacter notre service après-vente :

Lautsprecher Teufel GmbH

BIKINI Berlin
Budapester Straße 44
10787 Berlin (Allemagne)

teufelaudio.com

teufel.de

teufel.ch

teufelaudio.at

teufelaudio.nl

teufelaudio.be

teufelaudio.fr

teufelaudio.pl

teufelaudio.it

teufelaudio.es

Téléphone :

Allemagne : +49 (0)30 217 84 217

Autriche : +43 12 05 22 3

Suisse : +41 43 50 84 08 3

International : 00800 200 300 40 (gratuit)

Support en ligne :

teufelaudio.com/support

teufel.de/support

Contact :

teufelaudio.com/contact

teufel.de/kontakt

Informations non contractuelles.
Sous réserve de modifications techniques,
de fautes de frappe ou d'erreurs.