

Opis techniczny i instrukcja obsługi

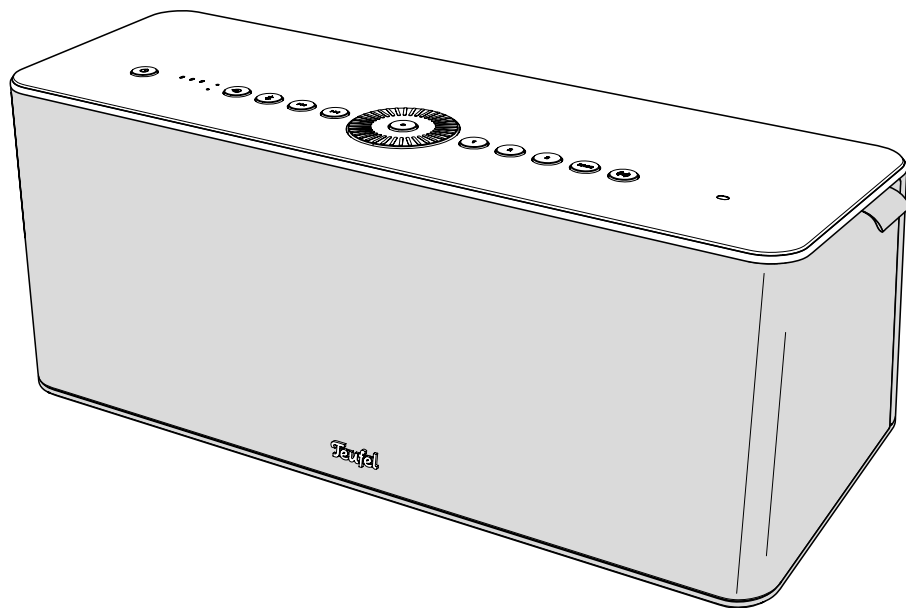

MOTIV®

MOTIV® HOME

Głośnik WiFi

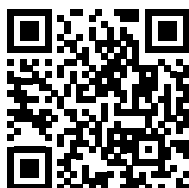

Teufel

Spis treści

Podstawowe wskazówki i informacje4	Obsługa.....15
Do zapoznania4	Włączanie i wyłączanie15
Zakres obowiązywania	Włączanie.....15
instrukcji obsługi4	Wyłączanie.....15
Ochrona danych osobowych	Auto Off
oraz deklaracja dot. przesyłania	(tylko w trybie zasilania z baterii) ...15
materiałów marketingowych.5	Tryb standby 16
Oryginalne opakowanie 5	Włączanie trybu standby 16
Reklamacja..... 5	Wyłączanie trybu standby 16
Kontakt.....5	Auto standby 16
Bezpieczeństwo6	Auto ON..... 16
Zastosowanie zgodne z	Regulacja głośności17
przeznaczeniem6	Wyciszenie (tylko w trybie AUX)17
Objaśnienia wskazówek	Odtwarzanie 18
ostrzegawczych.....6	Przerwać odtwarzanie i
Zakres dostawy7	włączyć je ponownie. 18
Elementy obsługowe i wskaźniki.....8	Odtwarzanie poprzedniego
Złącza 10	utworu 18
Objaśnienie LED statusu..... 11	Odtwarzanie następnego
Uruchomienie12	utworu. 18
Rozstawienie.....12	Przewijanie do przodu
Podłączenie12	i do tyłu 18
Konfiguracja głośnika13	Włączanie i wyłączanie
Aplikacja Teufel Home.....13	Dynamore®19
Funkcje aplikacji Teufel Home13	Ustawianie basów20
Włączyć tryb WiFi Setup 14	Wyświetlanie poziomu basów.....20
	Ustawianie poziomu basów20
	Zmiana źródła odtwarzania21
	Ulubione21
	Zapisywanie ulubionych.....21
	Wybieranie ulubionych21

Ładowanie baterii	22	Czyszczenie i pielęgnacja	28
Wyświetlanie stanu		Rozwiązywanie problemów	29
naładowania	22	Wykonać sprzętowy reset	30
Aktywacja trybu		Przywracanie ustawień	
oszczędzania energii	23	fabrycznych	30
Używanie urządzenia		Dane techniczne	31
jako powerbanka	24		
Funkcje powerbanka			
(w trybie zasilania z sieci)	24		
Funkcje powerbanka			
(w trybie zasilania z baterii)	24		
Czujnik jasności	24		
Źródła odtwarzania (Source)	25		
Bluetooth®	25		
Parowanie urządzeń (Pairing)	25		
Rozłączanie połączenia			
Bluetooth®	25		
Kasowanie listy Bluetooth®	25		
Ustawianie Bluetooth®			
jako źródła	25		
AUX (analogowe)	26		
Odtwarzanie AUX	26		
Wyciszenie			
(odtwarzanie AUX)	26		
Odtwarzanie z WiFi	27		
Radio Tuneln	27		
Spotify® Connect	27		
AirPlay 2	27		
Chromecast built-in™	27		
TIDAL Connect	27		

Podstawowe wskazówki i informacje

Do zapoznania

Informacje zawarte w niniejszym dokumencie mogą zostać zmienione bez konieczności uprzedniego poinformowania i nie są równoznaczne z jakimkolwiek zobowiązaniem ze strony firmy Lautsprecher Teufel GmbH.

Bez uzyskania pisemnej zgody firmy Lautsprecher Teufel GmbH, rozpowszechnianie jakiegokolwiek części niniejszej instrukcji w dowolnej formie lub z użyciem technologii elektronicznej, mechanicznej, poprzez tworzenie kopii lub powielanie, jest zabronione.

© Lautsprecher Teufel GmbH
Teufel Motiv Home UM PL V1.2 PD

Zakres obowiązywania instrukcji obsługi

Niniejsza instrukcja obsługi dotyczy wyłącznie głośnika **MOTIV® Home**, zwanego dalej „głośnikiem”.

Znaki towarowe

© Wszystkie znaki towarowe należą do ich właścicieli, a ich użycie przez firmę Lautsprecher Teufel jest oparte na licencji.



Bluetooth® jest zarejestrowaną marką firmy Bluetooth SIG, Inc.

Android, Google, Google Play, Google Assistant, Chromecast built-in oraz ich logotypy są zarejestrowanymi markami Google LLC.

Apple and AirPlay are trademarks of Apple Inc., registered in the U.S. and other countries.

Spotify® podlega licencjom podmiotów trzecich.

Licencje można pobrać ze strony: <https://developer.spotify.com/legal/third-party-licenses/#embedded-sdk-third-party-license>

TIDAL, TIDAL Connect oraz ich logotypy są zarejestrowanymi markami Aspiro AB.

Ochrona danych osobowych oraz deklaracja dot. przesyłania materiałów marketingowych.

Lautsprecher Teufel GmbH nie przechowuje żadnych danych osobowych oraz nie przesyła informacji marketingowych.

Oryginalne opakowanie

Na wypadek, gdyby chcieli Państwo skorzystać z prawa do zwrotu, prosimy o zachowanie opakowania.

Możemy przyjąć głośnik jedynie w oryginalnym opakowaniu.

Opakowania nie można nabyć oddzielnie!

Reklamacja

W przypadku reklamacji, jej przetwarzanie wymaga podania następujących danych:

1. Numer rachunku

- ▶ Znajduje się on na paragonie lub fakturze (dołączone do głośnika) lub potwierdzeniu sprzedaży, które otrzymali Państwo jako dokument PDF.

2. Numer seryjny

- ▶ Odczytać na spodzie głośnika.

Kontakt

W przypadku pytań, pomysłów lub krytycznych uwag prosimy zwrócić się do naszego serwisu:

Lautsprecher Teufel GmbH

BIKINI Berlin
Budapester Straße 44
10787 Berlin (Niemcy)

Telefon:

Niemcy: +49 (0)30 217 84 217
Austria: +43 12 05 22 3
Szwajcaria: +41 43 50 84 08 3
Międzynarodowe: 0800 200 300 40
(bez opłat)
Faks: +49 (0)30 / 300 930 930

Pomoc online:

www.teufelaudio.com/service
www.teufel.de/service

Formularz kontaktowy:

www.teufel.de/kontakt

Kontakt:

www.teufelaudio.com/contact

Zastosowanie zgodne z przeznaczeniem

Głośnik służy do odtwarzania dźwięku z Internetu oraz z zewnętrznych odtwarzaczy poprzez połączenie bezprzewodowe WiFi lub Bluetooth® lub połączenie przewodowe.

- ▶ Z głośnika należy korzystać wyłącznie w sposób opisany w niniejszej instrukcji obsługi.

Jakiegolwiek inne wykorzystanie jest niezgodnie z przeznaczeniem i może prowadzić do szkód rzeczowych lub nawet obrażeń ciała.

Producent nie ponosi żadnej odpowiedzialności za szkody wynikające zastosowania niezgodnego z przeznaczeniem.

Głośnik jest przeznaczony do użytku prywatnego.

Przed uruchomieniem głośnika:

- ▶ Uważnie przeczytać instrukcję obsługi i broszurę dotyczącą bezpieczeństwa.
- ▶ Przechowywać instrukcje w bezpiecznym miejscu na wypadek przekazania lub odsprzedaży urządzenia.

Objaśnienia wskazówek ostrzegawczych

Ostrzeżenia związane z działaniem poprzedzają działania, które mogą spowodować zagrożenie.

W zależności od tego, jak poważne jest dane zagrożenie, ostrzeżenia podzielone są na różne poziomy zagrożenia.

Poniżej objaśniono poziomy niebezpieczeństwa z odpowiadającymi im hasłami.

OSTROŻNIE

Możliwe lekkie obrażenia.

UWAGA

Możliwe straty materialne.

WSKAZÓWKA

Dodatkowe informacje i porady.

Zakres dostawy

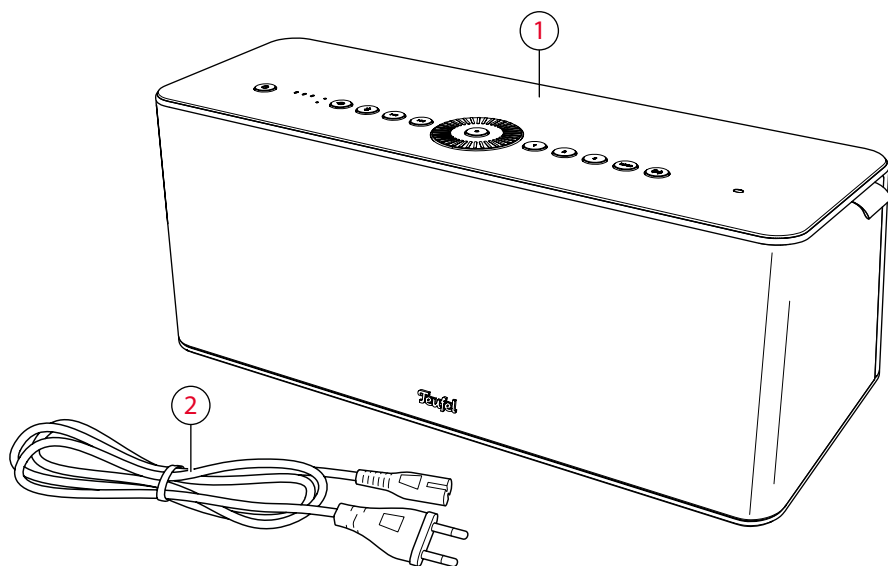

Zakres dostawy

(1) MOTIV® HOME

(2) Przewód sieciowy

- ▶ Sprawdzić, czy dostawa jest kompletna.
- ▶ Sprawdzić, czy dostawa nie jest uszkodzona.
- ▶ Przechowywać oryginalne opakowanie przez cały okres gwarancji.

Elementy obsługowe i wskaźniki

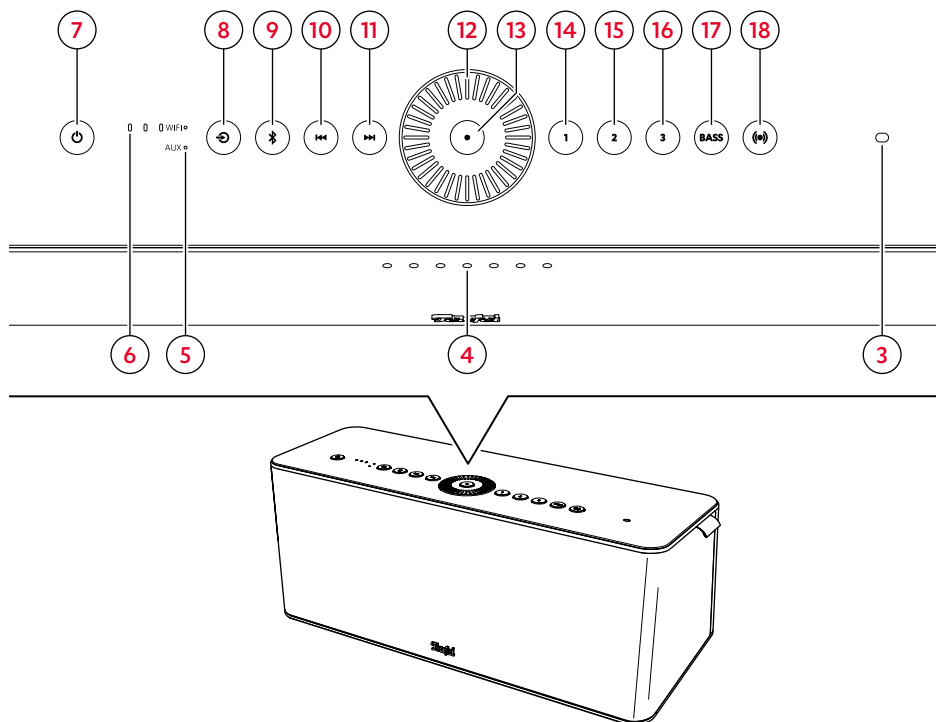

Elementy obsługowe i wskaźniki

Nr	LED / czujnik	Funkcja
(3)	Czujnik jasności	Automatycznie steruje jasnością LED. → <i>Czujnik jasności – s. 24</i>
(4)	LED statusu	Sygnalizują różne stany, np. głośność, stan naładowania, oraz informują o procesach jak np. wyszukiwanie urządzenia Bluetooth®. → <i>Objaśnienie LED statusu – s. 11</i>
(5)	LED źródła	Informuje, czy aktywny jest tryb AUX czy WiFi. LED WiFi świeci na zielono, gdy jako źródło przesyłania strumieniowego aktywne jest Spotify® Connect. → <i>Zmiana źródła odtwarzania – s. 21</i>
(6)	LED statusu WiFi	Informuje o aktualnym statusie WiFi. Gdy LED świeci na czerwono, oznacza to brak połączenia między głośnikiem a routerem WiFi.

Objaśnienie (obsługa):

● = naciśnięcie 1x

● ● = naciśnięcie 2x















1.5 s = wciśnięcie i przytrzymanie (1,5 s)

4 s = wciśnięcie i przytrzymanie (4 s)

8 s = wciśnięcie i przytrzymanie (8 s)

 = obrócić w lewo

 = obrócić w prawo

Nr	Przycisk	Funkcja	Sposób użycia
(7)	 Power	Włączanie i wyłączenie – s. 15	● / 4 s
		Włączanie trybu standby – s. 16	●
		Wyświetlanie stanu naładowania – s. 22	● ●
		Wykonać sprzętowy reset – s. 30	8 s
(8)	 Source	Zmiana źródła odtwarzania – s. 21 (> Spotify® Connect > Tuneln > AUX >)	●
(9)	 Bluetooth®	Ustawianie Bluetooth® jako źródła – s. 25	●
		Parowanie urządzeń (Pairing) – s. 25	1.5 s
		Kasowanie listy Bluetooth® – s. 25	8 s
(10)	 Previous	Odtwarzanie poprzedniego utworu – s. 18 (tryb Bluetooth® i WiFi)	●
(11)	 Next	Odtwarzanie następnego utworu. – s. 18 (tryb Bluetooth® i WiFi)	●
(12)	 Volume Wheel	Regulacja głośności – s. 17	 
		Ustawianie poziomu basów – s. 20	 
(13)	 Center	Przerwać odtwarzanie i włączyć je ponownie. – s. 18 (tryb Bluetooth® i WiFi)	●
		Wyciszenie (odtwarzanie AUX) – s. 26	●
(14)	 Preset 1-3	Zapisywanie ulubionych – s. 21 (stacja, playlista lub utwór)	1.5 s
(15)		Wybieranie ulubionych – s. 21	●
(16)			●
(17)	 Bass	Wyświetlanie poziomu basów – s. 20	●
(18)	 Dynamore®	Włączanie i wyłączenie Dynamore® – s. 19	●

Złącza

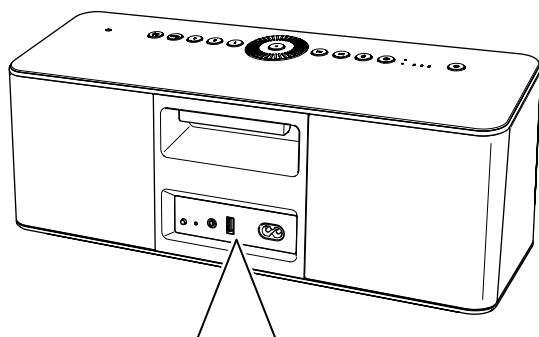

5V --- 1500mA

220-240V-50Hz
90WATTS

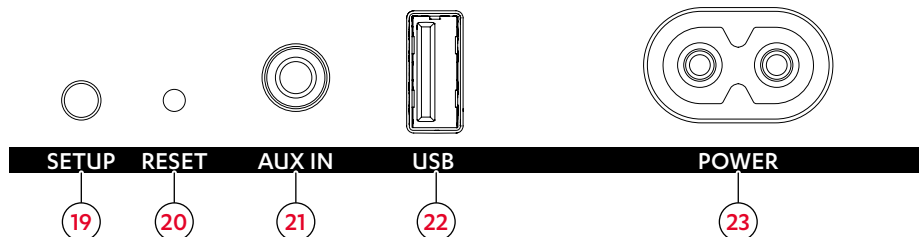

Złącza z tyłu

Objaśnienie (obsługa):

● = nacisnąć 1x

1.5 s = wcisnąć i przytrzymać (1,5 s)

Nr	Nazwa	Funkcja	Sposób użycia
(19)	WiFi Setup	Włączyć tryb WiFi Setup – s. 14	1.5 s
(20)	Reset	Przywracanie ustawień fabrycznych – s. 30	●
(21)	AUX IN	AUX (analogowe) – s. 26 (wejście dla urządzeń zewnętrznych)	Podłączenie
(22)	USB	Używanie urządzenia jako powerbanka – s. 24 (złącze powerbanka do ładowania urządzeń zewnętrznych)	Podłączenie
(23)	Power	Podłączenie – s. 12	Podłączenie

Objaśnienie LED statusu

Objaśnienie:

○ = LED wył.

⊛ = LED miga

◐ = LED świeci słabo

● = LED świeci mocno

Głośność:

LED statusu	Głośność
○ ○ ⊛ ⊛ ⊛ ○ ○ ○	0 %
◐ ○ ○ ○ ○ ○ ○ ○	1–7 %
● ○ ○ ○ ○ ○ ○ ○	8–15 %
● ◐ ○ ○ ○ ○ ○ ○	16–22 %
● ● ○ ○ ○ ○ ○ ○	23–29 %
● ● ◐ ○ ○ ○ ○ ○	30–35 %
● ● ● ○ ○ ○ ○ ○	36–42 %
● ● ● ◐ ○ ○ ○ ○	43–49 %
● ● ● ● ○ ○ ○ ○	50–56 %
● ● ● ● ◐ ○ ○ ○	57–63 %
● ● ● ● ● ○ ○ ○	64–70 %
● ● ● ● ● ◐ ○ ○	71–77 %
● ● ● ● ● ● ○ ○	78–84 %
● ● ● ● ● ● ◐ ○	85–92 %
● ● ● ● ● ● ● ○	93–100 %

Stany:

LED statusu	Stan
● ● ○ ○ ○ ● ●	Tryb WiFi Setup

Poziom basów:

LED statusu	Poziom basów
● ● ● ● ○ ○ ○	-6 dB
◐ ● ● ● ○ ○ ○ ○	-5 dB
○ ● ● ● ○ ○ ○ ○	-4 dB
○ ◐ ● ● ○ ○ ○ ○	-3 dB
○ ○ ● ● ○ ○ ○ ○	-2 dB
○ ○ ◐ ● ○ ○ ○ ○	-1 dB
○ ○ ○ ● ○ ○ ○ ○	0 dB
○ ○ ○ ● ◐ ○ ○ ○	+1 dB
○ ○ ○ ● ● ○ ○ ○	+2 dB
○ ○ ○ ● ● ◐ ○ ○	+3 dB
○ ○ ○ ● ● ● ○ ○	+4 dB
○ ○ ○ ● ● ● ◐ ○	+5 dB
○ ○ ○ ● ● ● ● ○	+6 dB

Poziom naładowania:

LED statusu	% baterii
⊛ ○ ○ ○ ○ ○ ○ ○	0–10 %
● ○ ○ ○ ○ ○ ○ ○	11–15 %
● ● ○ ○ ○ ○ ○ ○	16–28 %
● ● ● ○ ○ ○ ○ ○	29–42 %
● ● ● ● ○ ○ ○ ○	43–56 %
● ● ● ● ● ○ ○ ○	57–70 %
● ● ● ● ● ● ○ ○	71–84 %
● ● ● ● ● ● ● ○	85–100 %

Uruchomienie

Rozstawienie

UWAGA

Straty materialne spowodowane nieprawidłowym rozstawieniem!

Przy odtwarzaniu bardzo głośnej muzyki z basami głośnik może przesunąć się z powodu drgań i spaść na ziemię.

- ▶ Należy ustawiać głośnik tylko na stabilnym i równym podłożu.
- ▶ Nie ustawiać na głośniku żadnych przedmiotów.

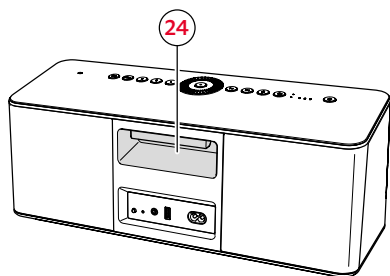

1. Przenosząc głośnik na miejsce rozstawienia należy go ostrożnie chwycić za uchwyt (24).
2. Należy ustawiać głośnik tylko na stabilnym i równym podłożu.
 - ▶ Nie stawiać go w pobliżu źródeł ciepła i w bezpośrednio nasłonecznionym miejscu.
 - ▶ Nie ustawiać na głośniku żadnych przedmiotów.

☑ Głośnik jest rozstawiony.

Podłączenie

UWAGA

Straty materialne wskutek potknięcia!

O nieprawidłowo ułożony przewód sieciowy można się potknąć i ewentualnie ściągnąć głośnik, wskutek czego upadnie on na ziemię i ulegnie uszkodzeniu.

- ▶ Należy układać przewód sieciowy w taki sposób, aby ludzie i zwierzęta nie mogli się o niego potknąć.

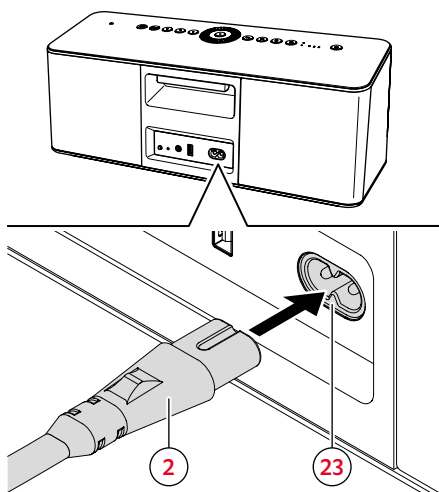

1. Podłączyć przewód sieciowy (2) do złącza zasilania głośnika (23).
 2. Podłączyć przewód sieciowy (2) do gniazdka elektrycznego.
- ☑ Głośnik jest podłączony.

Konfiguracja głośnika

Aplikacja Teufel Home

Głośnik należy skonfigurować w aplikacji Teufel Home.

1. Pobrać aplikację Teufel Home.

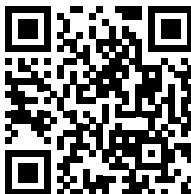

2. Włączyć głośnik.
→ *Włączanie – s. 15*
 3. Włączyć tryb WiFi Setup.
→ *Włączyć tryb WiFi Setup – s. 14*
 4. Postępować zgodnie ze wskazówkami w aplikacji.
- Głośnik jest skonfigurowany w aplikacji i połączony z WiFi (LED statusu WiFi świeci na biało).**

i WSKAZÓWKA

LED statusu WiFi świeci na czerwono, jeżeli nie ma aktywnego połączenia WiFi.

i WSKAZÓWKA

Z głośnika można korzystać również bez aplikacji i połączenia WiFi (np. przez Bluetooth®).

Funkcje aplikacji Teufel Home

Aplikacja Teufel Home może między innymi wykonywać następujące funkcje:

- ▶ Konfiguracja sieci
- ▶ Aktualizacja oprogramowania sprzętowego
- ▶ Konfiguracja trybu oszczędzania energii
- ▶ Ustawianie jasności LED
- ▶ Ustawianie ulubionych
- ▶ Konfiguracja radia internetowego
- ▶ Konfiguracja usług streamingu
- ▶ Sterowanie odtwarzaniem. (Play, Pause, Previous, Next, Stop itd.)
- ▶ Regulacja głośności
- ▶ Ustawianie equalizera
- ▶ Ustawianie funkcji automatycznych (Auto Off/ON, Auto Standby)

Włączyć tryb WiFi Setup

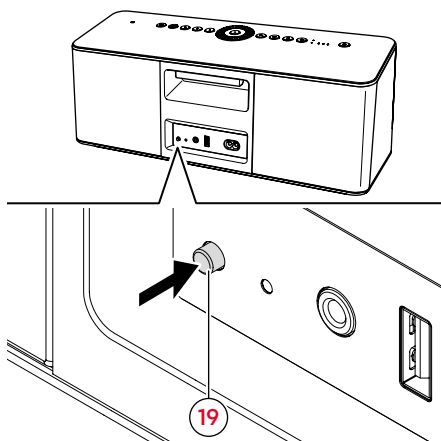

- ▶ Wcisnąć przycisk WiFi Setup (19) z tyłu i przytrzymać przez 1,5 sekund.
- ☑ Głośnik przełączy się na tryb WiFi Setup (świecą dwie zewnętrzne LED statusu).

i WSKAZÓWKA

Tryb WiFi Setup zostaje automatycznie zakończony po 15 minutach.

Włączanie i wyłączenie

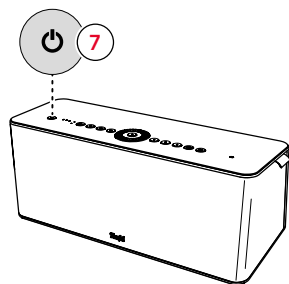

Auto Off (tylko w trybie zasilania z baterii)

- ▶ Ustawić timer Auto Off w aplikacji Teufel Home.

Włączanie

1. Nacisnąć przycisk Power (7).
2. Zaczekać ok. 30 sekund, aż głośnik się uruchomi.

Głośnik jest włączony.

i WSKAZÓWKA

Oczekiwanie jest konieczne tylko przy włączaniu, nie przy wybudzaniu z trybu standby.

Wyłączanie

- ▶ Wcisnąć przycisk Power (7) i przytrzymać przez 4 sekundy.
- Głośnik jest wyłączony i już nie jest połączony z WiFi (wszystkie LED są wyłączone).**

i WSKAZÓWKA

W wyłączonym stanie wszystkie funkcje głośnika są nieaktywne. Głośnika nie można włączyć przez WiFi.

Tryb standby

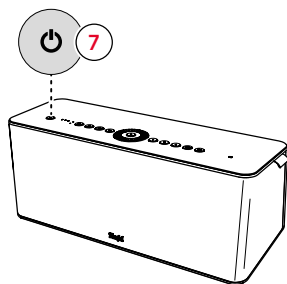

Włączanie trybu standby

- ▶ Nacisnąć przycisk Power (7).
- ☑ Tryb standby jest włączony (świeci tylko LED w przycisku Power).

i WSKAZÓWKA

W trybie standby głośnik jest nieaktywny, ale nadal połączony z WiFi. Dzięki temu nadal można sterować głośnikiem przez WiFi.

Wyłączanie trybu standby

- ▶ Nacisnąć przycisk Power (7).
- ☑ Tryb standby jest wyłączony, a głośnik włącza się.

Auto standby

Po 5 minutach bez sygnału wejściowego głośnik automatycznie przełącza się w tryb standby.

- ▶ Ustawić timer Auto standby w aplikacji Teufel Home.

Auto ON

Automatyczne wybudzenie głośnika z trybu standby podczas:

- odtwarzania dźwięku z odtwarzacza Bluetooth®,
- uruchamiania odtwarzania WiFi,
- odtwarzania dźwięku z odtwarzacza podłączonego do wejścia AUX.

i WSKAZÓWKA

Funkcję Auto On dla wejścia AUX można ustawić w aplikacji Teufel Home.

→ *Aplikacja Teufel Home – s. 13*

Regulacja głośności

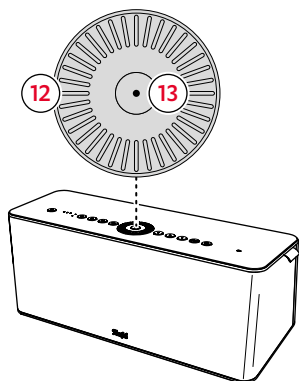

- ▶ Obrócić Volume Wheel (12) w lewo.
- ☑ Głośność zmniejsza się.
- ▶ Obrócić Volume Wheel (12) w prawo tak długo, aż zaświecą się LED statusu.
- ☑ Głośność = 0.
- ▶ Obrócić Volume Wheel (12) w prawo.
- ☑ Głośność zwiększa się.

i WSKAZÓWKA

Regulacja głośności podłączonego odtwarzacza ma również wpływ na głośność w głośniku.

LED statusu	Głośność
○ ○ ☆ ☆ ☆ ○ ○	0 %
● ○ ○ ○ ○ ○ ○	1–7 %
● ○ ○ ○ ○ ○ ○	8–15 %
● ● ○ ○ ○ ○ ○	16–22 %
● ● ○ ○ ○ ○ ○	23–29 %
● ● ● ○ ○ ○ ○	30–35 %
● ● ● ○ ○ ○ ○	36–42 %
● ● ● ● ○ ○ ○	43–49 %
● ● ● ● ○ ○ ○	50–56 %
● ● ● ● ● ○ ○	57–63 %
● ● ● ● ● ○ ○	64–70 %
● ● ● ● ● ● ○	71–77 %
● ● ● ● ● ● ○	78–84 %
● ● ● ● ● ● ●	85–92 %
● ● ● ● ● ● ●	93–100 %

Wyciszenie (tylko w trybie AUX)

- ▶ Nacisnąć przycisk Center (13).
- ☑ Głośnik jest wyciszony.
- ▶ Ponownie nacisnąć przycisk Center (13).
- ☑ Dźwięk głośnika znów jest włączony.

Odtwarzanie

- ▶ Uruchomić dźwięk w podłączonym odtwarzaczu (np. smartfonie).

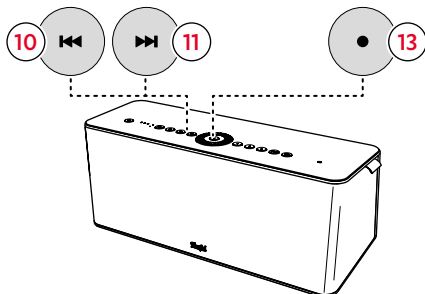

Przerwać odtwarzanie i włączyć je ponownie.

- ▶ Nacisnąć przycisk Center (13).
- ✓ Odtwarzanie zostaje przerwane / wyciszone (w zależności od urządzenia źródłowego).
- ▶ Ponownie nacisnąć przycisk Center (13).
- ✓ Odtwarzanie zostaje wznowione / włączone (w zależności od urządzenia źródłowego).

Odtwarzanie poprzedniego utworu

- ▶ Nacisnąć przycisk Previous (10).
- ✓ Bieżący utwór zostaje odtworzony od początku (jeżeli był odtwarzany od co najmniej 3 sekund).
- ✓ Zostaje odtworzony poprzedni utwór (jeżeli bieżący utwór był odtwarzany przez mniej niż 3 sekundy).
- ▶ Nacisnąć 2x przycisk Previous (10).
- ✓ Zostaje odtworzony poprzedni utwór.

Odtwarzanie następnego utworu.

- ▶ Nacisnąć przycisk Next (11).
- ✓ Zostaje odtworzony następny utwór.

Przewijanie do przodu i do tyłu

- ▶ Wcisnąć przycisk Previous (10) i przytrzymać.
- ✓ Bieżący utwór zostaje przewinięty do tyłu.
- ▶ Wcisnąć przycisk Next (11) i przytrzymać.
- ✓ Bieżący utwór zostaje przewinięty do przodu.

i WSKAZÓWKA

Funkcja przewijania do przodu i do tyłu nie jest obsługiwana w przypadku odtwarzania przez Bluetooth.

Włączanie i wyłączenie Dynamore®

Dynamore® to technologia opracowana przez Teufel rozszerzająca wirtualnie horyzont stereo, pozwalająca uzyskać imponującą, szeroką przestrzeń dźwięku.

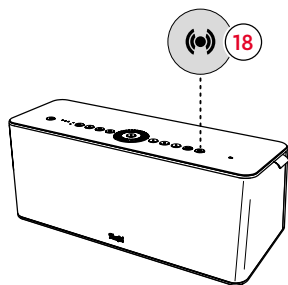

- ▶ Nacisnąć przycisk Dynamore® (18).
- ☑ **Dynamore® jest włączone**
(LED w przycisku jasno miga).
- ▶ Nacisnąć ponownie przycisk
Dynamore® (18).
- ☑ **Dynamore® jest wyłączone.**

i WSKAZÓWKA

Korzystanie z Dynamore® skraca czas działania głośnika na baterii.

Ustawianie basów

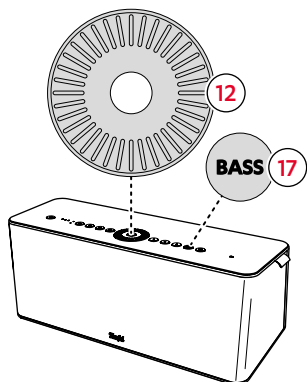

Wyświetlanie poziomu basów

- ▶ Nacisnąć przycisk Bass (17).
- ☑ Poziom basów jest włączony i można go ustawić za pomocą Volume Wheel (diody LED statusu sygnalizują poziom basów).
- ▶ Ponownie nacisnąć przycisk Bass (17).
- ☑ Tryb ustawiania basów jest wyłączony.

i WSKAZÓWKA

Tryb ustawiania basów zostaje wyłączony automatycznie po 10 sekundach i zapisuje aktualne ustawienie, jeżeli nie zostanie naciśnięty żaden inny przycisk.

Ustawianie poziomu basów

1. Włączyć tryb poziomu basów.
2. Ustawić poziom basów.
 - ▶ Obrócić Volume Wheel (12) w lewo.
- ☑ Poziom basów zostaje stopniowo zmniejszony (do -6 dB).
 - ▶ Obrócić Volume Wheel (12) w prawo.
- ☑ Poziom basów zostaje stopniowo zwiększony (do +6 dB).

LED statusu	Poziom basów
● ● ● ● ○ ○ ○	-6 dB
● ● ● ● ○ ○ ○	-5 dB
○ ● ● ● ○ ○ ○	-4 dB
○ ● ● ● ○ ○ ○	-3 dB
○ ○ ● ● ○ ○ ○	-2 dB
○ ○ ● ● ○ ○ ○	-1 dB
○ ○ ○ ● ○ ○ ○	0 dB
○ ○ ○ ● ● ○ ○	+1 dB
○ ○ ○ ● ● ● ○	+2 dB
○ ○ ○ ● ● ● ●	+3 dB
○ ○ ○ ● ● ● ●	+4 dB
○ ○ ○ ● ● ● ●	+5 dB
○ ○ ○ ● ● ● ●	+6 dB

Zmiana źródła odtwarzania

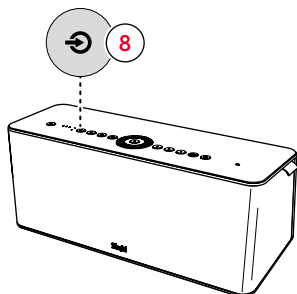

- ▶ Nacisnąć przycisk Source (8).
- ☑ Źródła odtwarzania przełączają się kolejno:
(> Spotify® Connect > WiFi > AUX >).

LED źródła	Aktywne źródło
WiFi ● AUX ○	Spotify® Connect
WiFi ● AUX ○	WiFi
WiFi ○ AUX ●	AUX

i WSKAZÓWKA

Głośnik automatycznie wykrywa aktywne źródło, jeżeli zostało ono wcześniej skonfigurowane.

- ▶ Więcej informacji podano w rozdziale „Źródła odtwarzania”.
→ Źródła odtwarzania (Source) – s. 25

Ulubione

Za pomocą funkcji ulubionych można zapisywać i szybko wywoływać stacje radiowe, playlisty i utwory.

i WSKAZÓWKA

Z funkcji ulubionych można korzystać tylko, gdy są podłączone kompatybilne źródła odtwarzania (Spotify® i radio Tuneln).

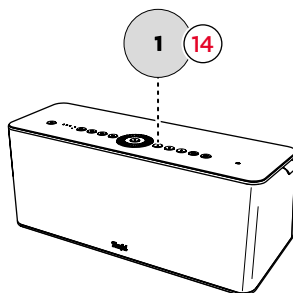

Zapisywanie ulubionych

1. Odtworzyć stację radiową, playlistę lub utwór.
 2. Wcisnąć przycisk Preset (14, 15 lub 16) i przytrzymać przez 1,5 sekundy.
- ☑ Pozycja zostaje zapisana na wybranym przycisku Preset.

Wybieranie ulubionych

- ▶ Nacisnąć przycisk Preset (14, 15 lub 16).
- ☑ Wybrana pozycja ulubionych jest odtwarzana.

Ładowanie baterii

⚠ OSTROŻNIE

Ryzyko obrażeń ciała i strat materialnych wskutek nieprawidłowego obchodzenia się z urządzeniem!

Źle obsługiwane baterie mogą wybuchnąć i spowodować obrażenia, a także uszkodzenie głośnika.

- ▶ Nie podgrzewać, nie zwierać ani nie wrzucać baterii do ognia.
- ▶ Chronić baterię przed bezpośrednim nasłonecznieniem.
- ▶ Używać wyłącznie przewodu sieciowego dostarczonego w komplecie.

Zintegrowana bateria jest ładowana, gdy tylko głośnik zostanie podłączony do gniazdka elektrycznego.

- ▶ Podłączyć głośnik.
→ *Podłączenie – s. 12*

✓ **Bateria jest ładowana.**

i WSKAZÓWKA

Na w pełni naładowanej baterii głośnik może odtwarzać muzykę na średniej głośności przez ok. 11 godzin.

i WSKAZÓWKA

Przy niskim stanie naładowania głośnik co 15 minut emituje sygnał, a lewa LED miga przez 2 minuty.

Wysświetlanie stanu naładowania

Siedem LED statusu z przodu głośnika może wskazywać aktualne stany naładowania baterii.

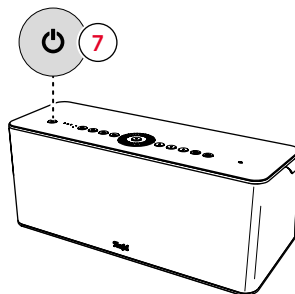

- ▶ Nacisnąć 2x przycisk Power.

✓ **Wskazywany jest stan naładowania.**

Liczba zaświecających się LED reprezentuje orientacyjnie aktualny stan naładowania.

LED statusu	% baterii
★ ○ ○ ○ ○ ○ ○	0–10 %
● ○ ○ ○ ○ ○ ○	11–15 %
● ● ○ ○ ○ ○ ○	16–28 %
● ● ● ○ ○ ○ ○	29–42 %
● ● ● ● ○ ○ ○	43–56 %
● ● ● ● ● ○ ○	57–70 %
● ● ● ● ● ● ○	71–84 %
● ● ● ● ● ● ●	85–100 %

i WSKAZÓWKA

Głośnik jest wyposażony w zabezpieczenie przed całkowitym rozładowaniem baterii, które chroni jej żywotność. Dlatego głośnik zostaje wyłączony po osiągnięciu określonej wartości minimalnej.

Ponowne włączenie głośnika jest wówczas możliwe dopiero po podłączeniu przewodu sieciowego i naładowaniu baterii.

Aktywacja trybu oszczędzania energii

W aplikacji Teufel Home można włączyć tryb oszczędzania energii, który pomaga wydłużyć czas pracy głośnika na baterii.

→ *Aplikacja Teufel Home – s. 13*

Używanie urządzenia jako powerbanka

Złącze USB z tyłu spełnia rolę powerbanka i można za jego pomocą ładować podłączone odtwarzacze (np. smartfon).

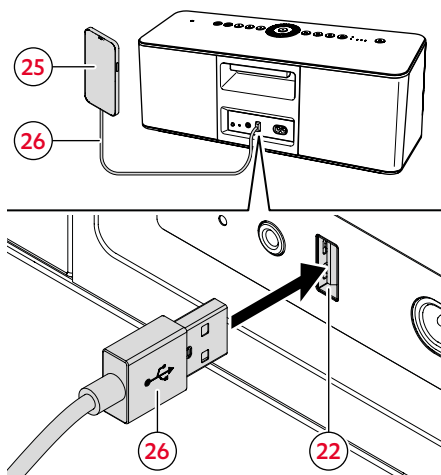

1. Podłączyć przewód USB (26) do złącza USB (22).
 2. Podłączyć przewód USB (26) do odtwarzacza (25), np. smartfona.
- ☑ Odtwarzacz jest ładowany.

i WSKAZÓWKA

Korzystanie z funkcji powerbanka skraca czas działania głośnika na baterii.

Funkcja powerbanka działa również wtedy, gdy głośnik jest w trybie standby.

Maks. prąd ładowania wynosi 1,5 A.

Funkcje powerbanka (w trybie zasilania z sieci)

Gdy głośnik jest podłączony do gniazdka elektrycznego, odtwarzacz jest ładowany niezależnie od jego stanu roboczego.

Funkcje powerbanka (w trybie zasilania z baterii)

Warunki ładowania odtwarzacza w trybie zasilania z baterii:

- Głośnik jest włączony, a poziom naładowania baterii wynosi min. 20 %
- Głośnik jest w trybie standby, a poziom naładowania baterii wynosi min. 20 %

Zewnętrzny odtwarzacz nie jest ładowany:

- gdy stan naładowania baterii jest niższy niż 20 %
- gdy głośnik jest wyłączony

Czujnik jasności

Zintegrowany czujnik jasności automatycznie steruje jasnością wszystkich LED.

Zamiast tego można też ustawić jasność LED ręcznie w aplikacji Teufel Home.

→ *Aplikacja Teufel Home – s. 13*

Źródła odtwarzania (Source)

Bluetooth®

Za pomocą Bluetooth® można bezprzewodowo podłączyć kompatybilny odtwarzacz z głośnikiem.

i WSKAZÓWKA

Z funkcji Bluetooth® należy korzystać tylko w miejscach, w których dozwolone jest bezprzewodowe przesyłanie sygnału radiowego.

Parowanie urządzeń (Pairing)

Parowanie (Pairing) polega na powiązaniu odtwarzacza z głośnikiem.

i WSKAZÓWKA

Można zapisać maksymalnie 7 odtwarzaczy, które będą podłączać się automatycznie bez ponownego parowania.

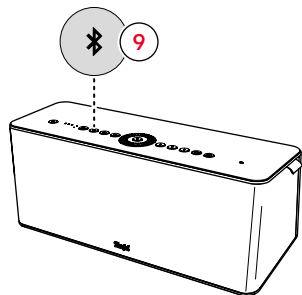

1. Włączyć funkcję Bluetooth® w odtwarzaczu.
 2. Wcisnąć przycisk Bluetooth® (9) i przytrzymać go przez 1,5 sekundy.
- Tryb parowania Bluetooth® jest włączony (LED statusu migają i odtwarzany jest „dźwięk wyszukiwania”).

3. Włączyć skanowanie urządzeń Bluetooth® w odtwarzaczu.
 - ▶ Przestrzegać instrukcji obsługi odtwarzacza.
 4. Wybrać na liście urządzeń Bluetooth® głośnik „Teufel MOTIV HOME”.
- Parowanie zostało zakończone. LED Bluetooth® świeci światłem ciągłym.
 - ▶ Użyć głośnika jako urządzenia wyjściowego.

Rozłączanie połączenia Bluetooth®

- ▶ Wyłączyć funkcję Bluetooth® w odtwarzaczu.
- Połączenie Bluetooth® zostaje rozłączone.

Kasowanie listy Bluetooth®

- ▶ Wcisnąć przycisk Bluetooth® (1) i przytrzymać go przez 8 sekundy.
- Lista Bluetooth® zostaje wykasowana (wszystkie LED statusu migają jeden raz)

Ustawianie Bluetooth® jako źródła

- ▶ Nacisnąć przycisk Bluetooth® (1).
- Bluetooth® jest ustawiony jako źródło.

AUX (analogowe)

Przez AUX można podłączyć kompatybilny odtwarzacz z głośnikiem przewodem analogowym.

Odtwarzanie AUX

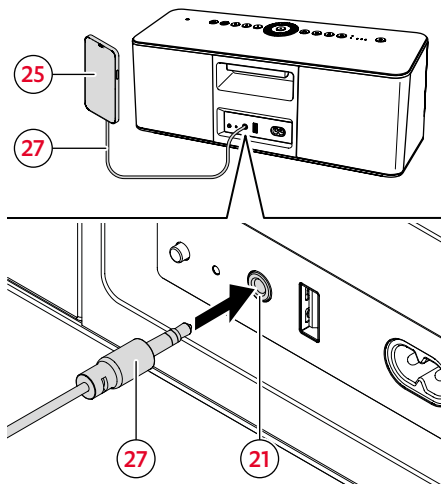

1. Podłączyć odtwarzacz (25) przewodem stereo (27) z wtykiem typu jack 3,5 mm do złącza AUX (21).
- ✓ Gdy aktywny jest sygnał, głośnik automatycznie przełącza się na odtwarzanie AUX.
2. Sterować odtwarzaniem na urządzeniu odtwarzającym.
- ✓ Głośnik odtwarza bezpośrednio utwory z odtwarzacza.

i WSKAZÓWKA

Można podłączyć wszelkie odtwarzacze wyposażone w złącze AUX.

Wyciszanie (odtworzenie AUX)

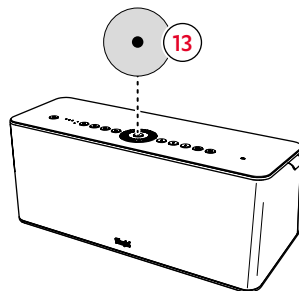

- ▶ Nacisnąć przycisk Center (13).
- ✓ Odtwarzanie zostaje wyciszone.
- ▶ Ponownie nacisnąć przycisk Center (13).
- ✓ Odtwarzanie zostaje włączone.

i WSKAZÓWKA

Podczas odtwarzania AUX przycisk Center służy do wyciszania i nie umożliwia uruchamiania i przerywania odtwarzania.

i WSKAZÓWKA

Funkcję Auto ON dla wejścia AUX można ustawić poprzez automatyczne przełączanie źródła w aplikacji Teufel Home.

→ *Aplikacja Teufel Home – s. 13*

Odtwarzanie z WiFi

Poprzez WiFi można połączyć głośnik z Internetem i różnymi usługami streamingu.

Radio TuneIn

W radiu TuneIn można słuchać sportu na żywo, muzyki, wiadomości i podcastów. Radio TuneIn jest zintegrowane bezpośrednio z aplikacją Teufel Home i można z niego korzystać bez specjalnej konfiguracji.

Spotify® Connect

Wykorzystuj telefon, tablet lub komputer jako pilota, aby sterować aplikacją Spotify.

- ▶ Wejdź na spotify.com/connect, aby dowiedzieć się, jak to zrobić.

AirPlay 2

AirPlay jest technologią firmy Apple, umożliwiającą sterowanie domowymi systemami audio i głośnikami w każdym pomieszczeniu bezpośrednio za pomocą iPhone'a, iPada, HomePoda lub Apple TV. Można odtwarzać utwór jednocześnie w salonie i w kuchni lub sterować głośnością w każdym z pomieszczeń w sposób zsynchronizowany. Airplay uruchamia się, gdy głośnik jest podłączony do sieci. Nie ma potrzeby żadnej dalszej konfiguracji.

Chromecast built-in™

Chromecast built-in umożliwia przesyłanie strumieniowej ulubionej muzyki, stacji radiowej lub podcastu z urządzenia mobilnego na głośniki.

- ▶ Chromecast built-in można włączyć w aplikacji aktywować w aplikacji Teufel Home.

TIDAL Connect

TIDAL jest usługą przesyłania strumieniowego dla wszystkich fanów muzyki. Za pomocą TIDAL możesz odtwarzać swoją ulubioną muzykę bezpośrednio z aplikacji Tidal na wszystkich swoich urządzeniach. Użytkownicy TIDAL Connect mogą użyć aplikacji TIDALmobile jako kontrolera pozwalającego sterować odtwarzaniem TIDAL na wszystkich swoich ulubionych urządzeniach obsługujących TIDAL Connect.

- ▶ Więcej informacji pod adresem <https://tidal.com/connect>.

Czyszczenie i pielęgnacja

UWAGA

Straty materialne spowodowane nieprawidłowym czyszczeniem!

Korzystanie z nieodpowiednich środków czystości może spowodować odbarwienie i zniszczenie powierzchni.

- ▶ Uważać, aby do wnętrza urządzenia nie wniknęła wilgoć.
- ▶ Czyścić głośnik wyłącznie za pomocą suchej i miękkiej szmatki.

1. Usunąć pył i lekkie zabrudzenia suchą szmatką z irchy.
2. Trudne do usunięcia plamy należy zmyć szmatką lekko nawilżoną detergentem.
3. Następnie wytrzeć do sucha mokre plamy suchą i miękką szmatką, nie naciskając.

Głośnik jest oczyszczony.

Rozwiązywanie problemów

- Przestrzegać następujących wskazówek, aby usunąć ewentualne zakłócenia:

Usterka	Możliwa przyczyna	Sposób usunięcia
Głośnik nie uruchamia się.	Bateria jest wyczerpana.	<ul style="list-style-type: none"> ► Podłączyć głośnik i naładować baterię. → Ładowanie baterii – s. 22
Brak dźwięku	Za niska głośność.	<ul style="list-style-type: none"> ► Zwiększyć głośność. → Regulacja głośności – s. 17
	Za mała głośność w odtwarzaczu.	<ul style="list-style-type: none"> ► Zwiększyć głośność w odtwarzaczu (np. smartfonie).
	Głośnik nie jest połączony z odtwarzaczem.	<ul style="list-style-type: none"> ► Połączyć głośnik z odtwarzaczem. → Aplikacja Teufel Home – s. 13 → Bluetooth® – s. 25 → AUX (analogowe) – s. 26
	Głośnik nie jest podłączony do odtwarzacza jako urządzenie wyjściowe.	<ul style="list-style-type: none"> ► Ustawić głośnik w ustawieniach odtwarzacza jako urządzenie wyjściowe. ► Przestrzegać dokumentacji producenta odtwarzacza.
	Połączenie Bluetooth® jest zakłócone przez inny system radiowy.	<ul style="list-style-type: none"> ► Ustawić głośnik w innym miejscu. → Rozstawienie – s. 12
Głośność odtwarzacza jest za niska.	W odtwarzaczu aktywne jest ograniczenie głośności (tylko system Android).	<ul style="list-style-type: none"> ► Wyłączyć ograniczenie głośności. ► Przestrzegać dokumentacji producenta odtwarzacza.
Głośnik nie reaguje	Błąd systemu	<ul style="list-style-type: none"> ► Wcisnąć przycisk Power (7) i przytrzymać przez 8 sekundy.
Przerwanie połączenia (WiFi)	Głośnik jest poza zasięgiem sygnału routera	<ul style="list-style-type: none"> ► Ustawić głośnik w innym miejscu. → Rozstawienie – s. 12 ► Używać głośnika w pobliżu routera.
	Brak Internetu/WiFi.	<ul style="list-style-type: none"> ► Skontaktować się z dostawcą Internetu. ► Przestrzegać dokumentacji producenta routera.

Wykonać sprzętowy reset

i WSKAZÓWKA

Sprzętowy reset należy przeprowadzać wyłącznie wtedy, gdy głośnik nie reaguje.

- ▶ Przed resetem sprzętowym sprawdzić, czy
 - głośnik nie oczekuje na jakieś polecenie,
 - odtwarzanie w odtwarzaczu nie jest przerwane,
 - głośnik nie jest w trybie konfiguracji.
- ▶ Sprawdzić alternatywne rozwiązania, np.
 - rozłączyć połączenie Bluetooth®
 - rozłączyć połączenie WiFi
 - odłączyć zasilanie
 - i restartować głośnik

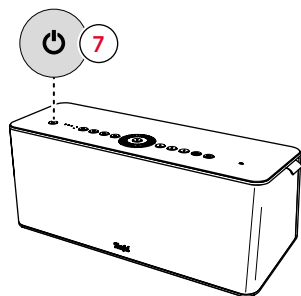

- ▶ Wcisnąć przycisk Power (7) i przytrzymać przez 8 sekundy.
- ✔ Wykonano reset sprzętowy.

Przywracanie ustawień fabrycznych

i WSKAZÓWKA

Wszystkie ustawienia i dane użytkownika zostają usunięte i przywrócone do wartości fabrycznych.

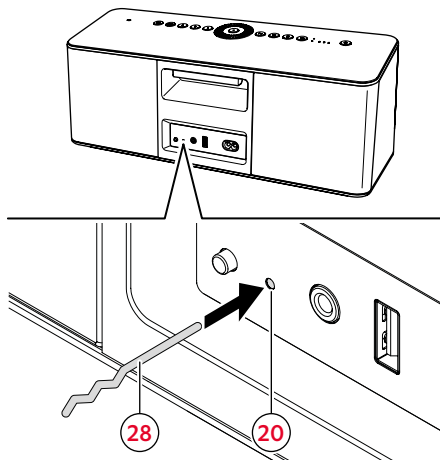

- ▶ Wcisnąć przycisk Reset (20) w obudowie za pomocą spinacza (28) lub innego podobnego przedmiotu.
- ✔ Ustawienia fabryczne głośnika zostały przywrócone. Wszystkie osobiste ustawienia i powiązania z kontami zostają usunięte.

Dane techniczne

Dane ogólne	
Wymiary (szer. x wys. x gł.)	402mm x 170 mm x 161 mm
Masa	4,5 kg
Napięcie sieciowe	220 – 240 V AC / 50 Hz
Bateria	Litowo-jonowa 11,1 V, 5200 mAh
Prąd ładowania USB	1,5 A
Temperatura otoczenia podczas pracy	od 0°C do 45°C
Temperatura przechowywania	od -20°C do 65°C

Sieć radiowa	Pasma częstotliwości	Moc nadawcza
Bluetooth® + WiFi	2.400–2.483,5 MHz	<13 dBm/20 mW
WiFi	5.150–5.350 MHz	<20 dBm/100 mW
	5.725–5.875 MHz	<14 dBm/25 mW

Czuwanie w sieci	
Czas wyłączenia	5 Minuty
Zużycie energii	<2 W



Lautsprecher Teufel GmbH niniejszym oświadcza, że typ urządzenia radiowego MOTIV® HOME jest zgodny z dyrektywą 2014/53/UE. Pełny tekst deklaracji zgodności UE jest dostępny pod następującym adresem internetowym:

www.teufel.de/konformitaetserklaerungen

www.teufelaudio.com/declaration-of-conformity

Teufel

W przypadku pytań, pomysłów lub krytycznych uwag prosimy zwrócić się do naszego serwisu:

Lautsprecher Teufel GmbH

BIKINI Berlin
Budapester Straße 44
10787 Berlin (Niemcy)

www.teufelaudio.com

www.teufel.de

www.teufel.ch

www.teufelaudio.at

www.teufelaudio.nl

www.teufelaudio.be

www.teufelaudio.fr

www.teufelaudio.pl

www.teufelaudio.it

www.teufelaudio.es

Telefon:

Niemcy: +49 (0)30 217 84 217

Austria: +43 12 05 22 3

Szwajcaria: +41 43 50 84 08 3

Międzynarodowe: 0800 200 300 40 (bez opłat)

Faks: +49 (0)30 / 300 930 930

Pomoc online:

www.teufelaudio.com/service

www.teufel.de/service

Formularz kontaktowy:

www.teufel.de/kontakt

Kontakt:

www.teufelaudio.com/contact

Nie gwarantujemy poprawności danych.
Zmiany techniczne, literówki i pomyłki
zastrzeżone.