

Description technique et mode d'emploi

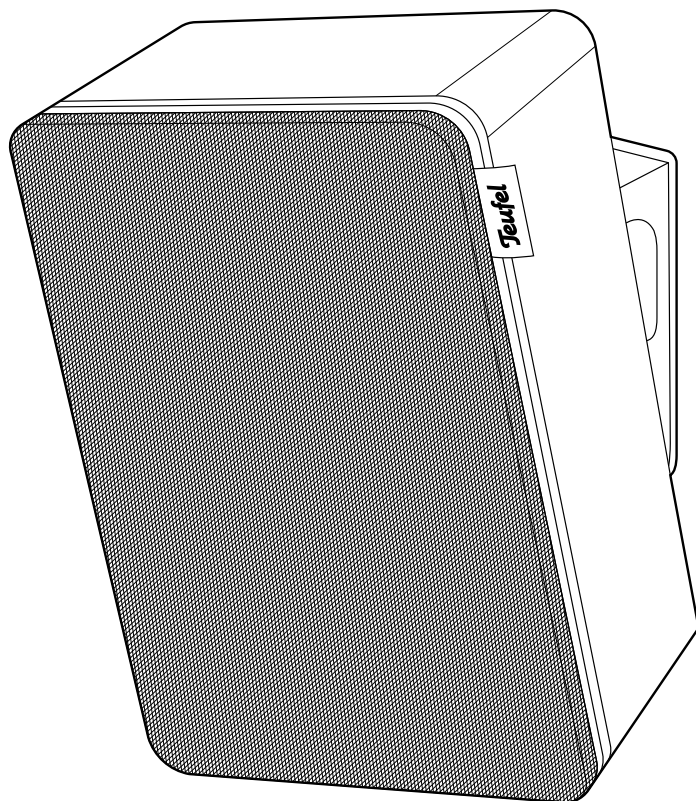

REFLEKT 2

Enceintes de plafond Dolby® Atmos

Teufel

Contenu

Remarques générales et informations	3
Pour information	3
Marques	3
Emballage d'origine	3
Réclamation	3
Contact	3
Pour votre sécurité	4
Usage conforme aux dispositions	4
Explication des avis	4
Aperçu	5
Déballer	5
Contenu de la livraison	5
Contrôler le contenu de la livraison	5
Dolby Atmos	6
Enceintes satellites.....	6
Préparation	7
Plaque de montage.....	7
Placement / montage	8
Conseils pour le lieu de montage	8
Installation	8
Connexions	8
Montage mural.....	9
Entretien et nettoyage	10
Données techniques	11
Déclaration de conformité	11

Remarques générales et informations

Pour information

Les informations dans ce document peuvent changer sans préavis et il n'existe aucune obligation dans ce sens de la part de la société Lautsprecher Teufel GmbH.

Sans autorisation écrite préalable de la société Lautsprecher Teufel GmbH, aucune partie du mode d'emploi ne pourra être dupliqué ni transmis sous quelle forme que ce soit, de manière électronique, mécanique ou par photocopies ou enregistrements.

© Lautsprecher Teufel GmbH
Version 1.0, novembre 2025

Marques

® Toutes les marques sont la propriété de leurs détenteurs respectifs.



DOLBY

ATMOS Fabriqués sous licence de Dolby Laboratories. DOLBY, DOLBY ATMOS et le symbole du double D sont des marques commerciales de Dolby Laboratories.

Emballage d'origine

Si vous souhaitez faire usage de votre droit de retour, nous vous prions de conserver impérativement l'emballage. Nous ne pouvons reprendre l'article que dans son EMBALLAGE D'ORIGINE.

Des cartons vides ne sont pas disponibles !

Réclamation

Dans le cas d'une réclamation, pour la traiter, il nous faut impérativement les informations suivantes :

1. Numéro de la facture

Il se trouve sur le justificatif d'achat (joint au produit) ou sur la confirmation de commande que vous avez reçue au format PDF, par ex. 4322543.

2. Numéro de série ou numéro de lot

Se trouve au dos de l'appareil, par exemple le numéro de série : KB20240129A-123.

Merci pour votre aide !

Contact

Si vous avez des questions, des suggestions ou des critiques, veuillez vous adresser à notre service :

Lautsprecher Teufel GmbH
BIKINI Berlin
Budapester Straße 44
10787 Berlin

Téléphone : 00800 - 200 300 40
(numéro gratuit)

Service :

teufelaudio.com/service

Contact :

teufelaudio.com/contact

Pour votre sécurité



Lisez attentivement les consignes de sécurité et le mode d'emploi avant d'utiliser le produit pour la première fois. C'est la seule façon de s'assurer que toutes les fonctions sont utilisées de manière sûre et fiable. Conservez bien le mode d'emploi et transmettez-le à l'éventuel prochain propriétaire.

AVIS

Vérifier que tous les articles ont été livrés et que rien n'est endommagé. Si vous constatez des dommages, n'utilisez pas l'appareil, mais contactez notre service clientèle.

Usage conforme aux dispositions

Les enceintes sont conçues pour compléter la lecture de musique et de voix à partir d'un lecteur externe prenant en charge Dolby Atmos.

N'utilisez les enceintes que de la manière décrite dans ce mode d'emploi. Toute autre utilisation est considérée comme un usage non conforme aux dispositions et peut entraîner des dommages matériels, voire corporels.

Le fabricant décline toute responsabilité pour les dommages causés par un usage non conforme aux dispositions.

Les enceintes sont destinées à un usage domestique uniquement.

Explication des avis

Vous trouverez les termes de signalisation suivants dans ce mode d'emploi :

ATTENTION

Ce mot signalétique indique un risque faible qui, s'il n'est pas évité, peut entraîner des blessures légères ou de gravité moyenne.

AVIS

Ce mot signalétique met en garde contre de possibles dommages matériels.

Aperçu

Déballer

- Ouvrez délicatement le carton, retirez la demi-coque en mousse EPE et soulevez doucement les enceintes hors du carton.

Contenu de la livraison

- (1) 2 x REFLEKT 2 Enceinte de plafond
- (2) 2 x Plaque de montage
- (3) 4 x Vis

Contrôler le contenu de la livraison

- Vérifiez que tous les articles ont été livrés et que rien n'est endommagé.
- Si la livraison est incomplète ou si l'appareil est endommagé, veuillez vous adresser à notre équipe de service (voir 3).
- N'utilisez en aucun cas l'appareil s'il est endommagé.

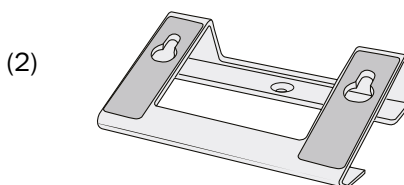
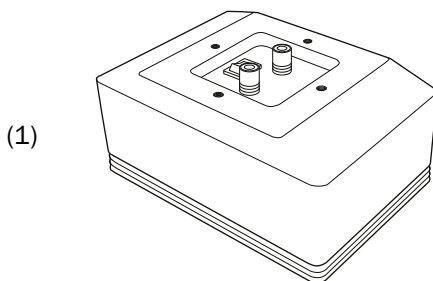

Dolby Atmos

Les systèmes de son surround traditionnels produisent un son surround dans le sens horizontal. Avec les systèmes Dolby Atmos, le son est désormais également projeté par le haut : des enceintes au plafond permettent d'obtenir encore plus de son surround.

Les enceintes REFLEKT 2 vous permettent de convertir une installation 5.1 en Dolby Atmos. Cela transformerait le système en un système 5.1.2 ou 5.1.4, le dernier chiffre indiquant généralement le nombre d'enceintes de plafond. Le chiffre du milieu correspond au nombre de subwoofers.

Pour cela, il faut un récepteur AV adéquat, équipé d'un décodeur et de sorties enceintes séparées pour Dolby Atmos.

Les enceintes REFLEKT sont simplement placées sur les enceintes avant et/ou arrière existantes de manière à ce qu'elles diffusent le son en diagonale vers le plafond. Les ondes sonores sont ensuite réfléchies vers l'auditeur. Il est donc nécessaire d'utiliser un matériau de plafond insonorisant, qui peut être du placo-plâtre ou des panneaux de particules.

Enceintes satellites

Vous pouvez également utiliser les enceintes REFLEKT 2 comme des enceintes satellites normales (par exemple, comme un système 2.1 ou 5.1). L'interrupteur à bascule (4) situé à l'arrière des enceintes sert à cet effet :

- Le mode Dolby Atmos (« UP-FIRING MODE ») nécessite une réponse en fréquence spéciale.
- Pour le fonctionnement satellite, placez l'interrupteur sur « DIRECT MODE », où l'enceinte a une réponse en fréquence linéaire.

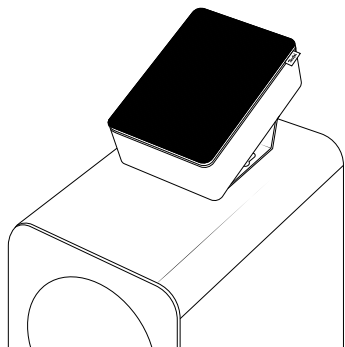
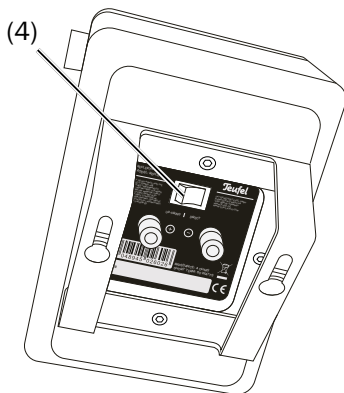

Préparation

Plaque de montage

Vous pouvez monter la plaque de montage (2) sur deux positions de montage, ce qui vous permet d'installer l'enceinte REFLEKT 2 en position verticale ou en position latérale.

- Pour placer les enceintes sur des enceintes existantes, le dessous de la plaque de montage est recouvert d'une couche de caoutchouc antidérapante.
- Les ouvertures en trou de serrure (5) dans la plaque de montage sont prévues pour un montage mural.

1. Placez la plaque de montage à l'arrière de l'enceinte REFLEKT 2 dans le sens souhaité.

2. Utilisez deux vis (3) pour fixer la plaque de montage dans les trous filetés (6) de l'enceinte.

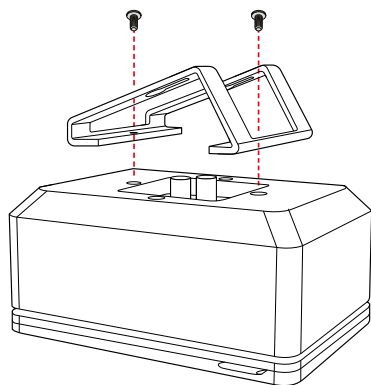
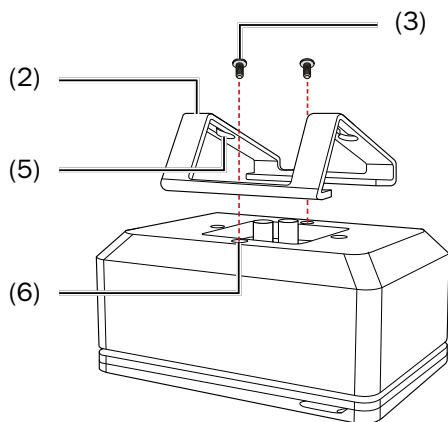

Placement / montage

Conseils pour le lieu de montage

- Choisissez une surface stable et plate. En cas de montage mural, tenez compte du chapitre suivant.
- Veillez à ce que l'environnement soit sec et sans poussière.
- Évitez la proximité de sources de chaleur et les rayons directs du soleil.
- Ne posez aucun objet lourd sur les câbles ou l'appareil.

Installation

Placez les enceintes REFLEKT 2 en position verticale ou latérale sur les enceintes existantes. Les enceintes REFLEKT 2 doivent être inclinées vers le haut et dirigées vers le plafond.

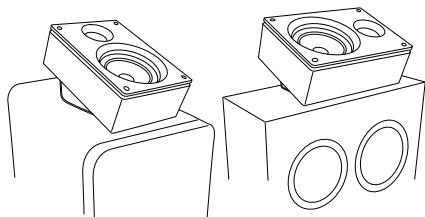

Connexions

1. Acheminez les câbles d'enceinte de votre récepteur AV vers chaque enceinte REFLEKT 2. Pour ce faire, utilisez si possible un câble d'enceinte bifilaire de haute qualité d'un diamètre d'au moins 1 mm².
2. Au dos de chaque enceinte se trouve une borne de raccordement avec deux bornes polaires (7). Vous pouvez y brancher le câble d'enceinte directement ou avec des connecteurs à broche. Seule la connexion directe est décrite ici. Les bornes sont marquées en rouge (+) et en noir (-).

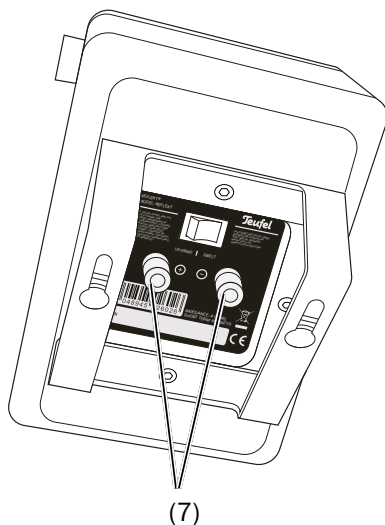

AVIS

Assurez-vous que la polarité est correcte !

– Reliez les connecteurs de même couleur entre eux, sinon la qualité du son en pâtira. Pour faciliter cette tâche, les différents conducteurs des câbles d'enceintes sont identifiés par des couleurs ou des formes différentes.

3. Coupez le fil à chaque extrémité sur environ 30 mm et retirez environ 10 mm d'isolation à chaque fois.

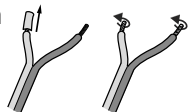

Tournez chaque toron de manière à ce qu'aucun fil ne dépasse.

4. Tournez la borne du connecteur dans le sens inverse des aiguilles d'une montre jusqu'à ce qu'elle se détache. Introduisez l'extrémité dénudée du câble dans le trou maintenant visible. Fermez la borne en la tournant dans le sens inverse des aiguilles d'une montre. Le câble est maintenant fixé.

5. Connectez l'autre extrémité du câble d'enceinte aux bornes de votre récepteur AV.

Montage mural

Lors du montage mural du produit, procédez avec précaution tout en respectant les instructions suivantes.

Pour le montage mural sur un mur en pierre massif, vous avez besoin du matériel suivant (non fourni) :

- 2 chevilles (ø 5 mm)
- 2 vis, 4 x 45 mm, tête de vis = ø env. 8 mm

⚠ ATTENTION

Risque de blessure/d'endommagement !

– Seules des personnes qualifiées peuvent effectuer le montage mural des enceintes REFLEKT 2.

– Elles ne doivent être montées que sur un mur solide et approprié. En cas de cloisons légères, utilisez des chevilles ou des tire-fonds spéciaux. Faites appel à un spécialiste.

– Assurez-vous qu'aucun câble ni qu'aucune conduite ne se trouve dans les zones de perçage. Vérifiez les zones à l'aide d'un testeur de métaux avant de percer.

1. Placez les deux trous de serrure (5) sur le mur où vous souhaitez installer l'enceinte REFLEKT 2. Pour cela, utilisez un mètre, un crayon à papier et un niveau à bulle.
2. Vérifiez les zones de perçage avec un détecteur de métaux. Si nécessaire, choisissez un autre endroit pour le montage.
3. Percez des trous d'environ 40 mm de profondeur aux endroits marqués à l'aide d'une mèche à pierre de 5 mm.
4. Introduisez 2 chevilles (ø 5 mm) dans les trous percés jusqu'à la butée.
5. Vissez une vis (4 x 45 mm) dans chaque cheville jusqu'à ce que la distance entre le mur et la tête de vis ne soit que d'env. 5 mm.
6. Appuyez l'enceinte REFLEKT 2 contre le mur, de manière à ce que les vis s'insèrent dans les trous de serrure (5).
7. Tirez maintenant l'enceinte REFLEKT 2 vers le bas de manière à ce que les vis se glissent dans la petite fente.
8. Si nécessaire, continuez à visser ou à dévisser les vis jusqu'à ce que l'enceinte REFLEKT 2 est bien fixée au mur.

Entretien et nettoyage

AVIS

Des influences externes peuvent endommager ou détruire l'appareil.

- *Dans la mesure du possible, utilisez uniquement de l'eau claire sans additifs. En cas de marques tenaces, une solution savonneuse douce peut être utilisée.*
- *N'utilisez en aucun cas des produits de nettoyage corrosifs, du white spirit, des diluants, de l'essence ou des produits similaires. De tels produits de nettoyage peuvent endommager la surface sensible du boîtier.*
- L'idéal est d'enlever la poussière ou les petites quantités de saleté avec un chiffon en cuir sec et lisse.
- Frotter les saletés tenaces avec un chiffon humide. Veiller à ce qu'aucun liquide ne pénètre dans le boîtier.
- Essuyez immédiatement les surfaces humides avec un chiffon doux, sans exercer de pression.

Données techniques

Dimensions (L x H x P) sans plaque de montage	130 x 128 x 184 mm
Poids	1,5 kg

Vous trouverez d'autres données techniques sur notre site Internet. Sous réserve de modifications techniques !

Déclaration de conformité



Lautsprecher Teufel GmbH déclare que ce produit est conforme aux directives européennes et nationales pertinentes. Le texte intégral de la déclaration de conformité CE est disponible à l'adresse Internet suivante :

www.teufel.de/konformitaetserklaerungen

www.teufelaudio.com/declaration-of-conformity



Si vous avez des questions, des suggestions ou des critiques, veuillez vous adresser à notre service.

teufelaudio.com

teufel.de

teufel.ch

teufelaudio.at

teufelaudio.nl

teufelaudio.be

teufelaudio.fr

teufelaudio.pl

teufelaudio.it

teufelaudio.es

Téléphone :

00800 200 300 40 (numéro gratuit)

Assistance en ligne :

teufelaudio.com/service

Contact :

teufelaudio.com/contact

Toutes les indications sans garantie. Sous réserve de modifications techniques, de fautes de frappe et d'erreurs.