

Teufel

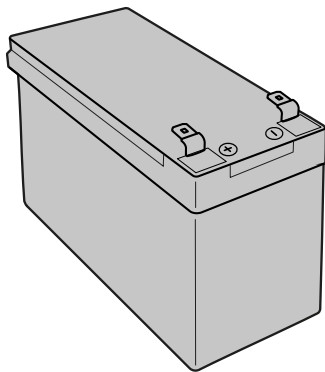

ROCKSTER®

ROCKSTER® AIR 2 BATTERY



Technische Daten

Technical data / Données techniques

Datos técnicos / Dati tecnici

Technische gegevens / Dane techniczne

| | |
|--|----------------------------|
| Akku/ Battery / Batterie / Batería / Batteria / Accu / Bateria | LiFePO4 |
| Abmessungen (B x H x T) / Dimensions (W x H x D) / Dimensions (L x H x P) / Dimensiones (An x Al x P) / Dimensioni (L x A x P) / Afmetingen (b x h x d) / Wymiary (szer. x wys. x gł.) | 151 mm x 93 mm x 65 mm |
| Gewicht / Weight / Poids / Peso / Peso / Gewicht / Masa | 940 g |
| Spannung / Mains voltage / Tension secteur / Tensión de red / Tensione di rete / Netspanning / Napięcie sieciowe | 12.8 V, 7800 mAh, 99.84 Wh |
| Betriebs-Temperatur (von-bis) / Operating temperature (from - to) / Température de fonctionnement (de - à) / Temperatura de funcionamiento (de - a) / Temperatura d'esercizio (da - a) / Bedrijfstemperatuur (van - tot) / Temperatura otoczenia podczas pracy (od - do) | 0 °C - 45 °C |
| Lager-Temperatur / Storage temperature (from - to) / Température de stockage (de - à) / Temperatura de almacenamiento (de - a) / Temperatura di conservazione (da - a) / Opslagtemperatuur (van - tot) / Temperatura przechowywania (od - do) | -20 °C bis 65 °C |

Anleitung/ Instruction/ Instructions/
Instrucciones/ Istruzioni /Instructies / Instrukcje



Sicherheitshinweise

DE

Safety instructions

EN

Consignes de sécurité

FR

Instrucciones de seguridad

ES

Indicazioni di sicurezza

IT

Veiligheidsvoorschriften

NL

Wskazówki bezpieczeństwa

PL

Akku entnehmen

Remove battery / Retirer l'accu

Retirar la batería / Rimuovere la batteria

Batterij verwijderen / Wyjmij baterię



Sicherheitshinweise lesen!

Read safety instructions! / Lire les consignes de sécurité!

¡Lea las instrucciones de seguridad! / Leggere le istruzioni di sicurezza!

Lees de veiligheidsinstructies! / Przeczytaj instrukcje bezpieczeństwa!

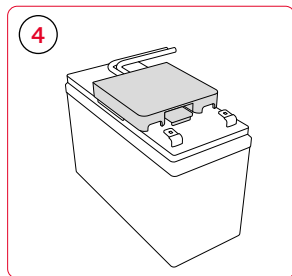
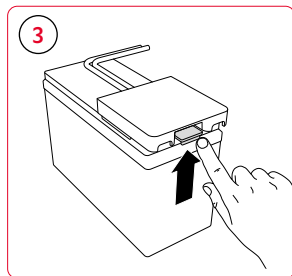
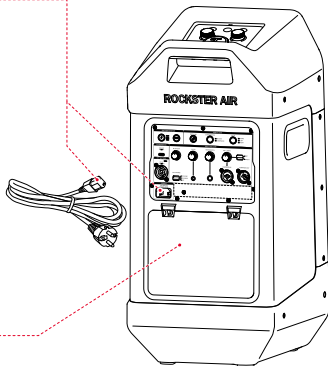
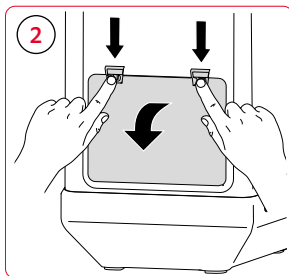
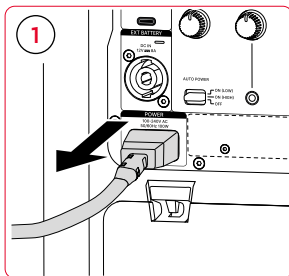

Akku einsetzen

Insert battery / Insérer l'accu

Inserte la batería / Inserire la batteria

Batterij plaatsen / Włóż baterię

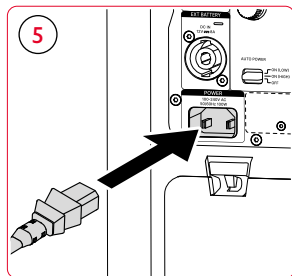
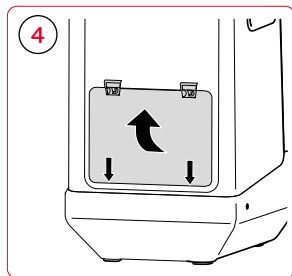
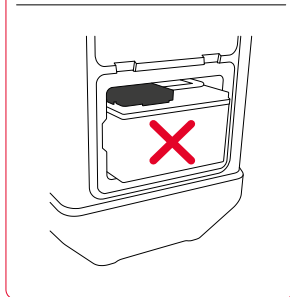
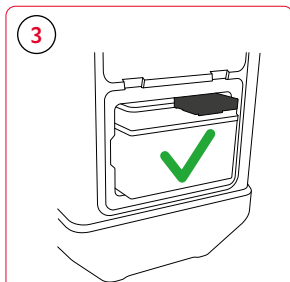
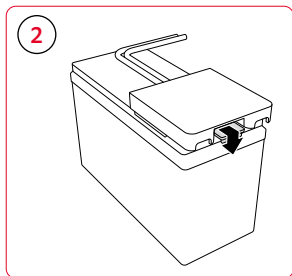
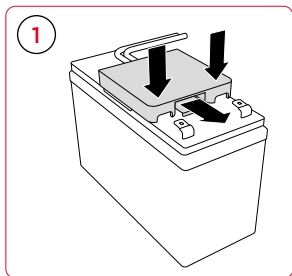

Über diese Anleitung

Diese Anleitung enthält wichtige Informationen zur sicheren Verwendung des Akkus, nachfolgend Produkt genannt.

- ▶ Vor dem Einsatz des Produkts alle mitgelieferten Anleitungen, insbesondere diese Sicherheitshinweise sorgfältig und vollständig durchlesen.
- ▶ Eine Nichtbeachtung aller Anleitungen kann zu Verletzungen oder Sachschäden führen.
- ▶ Alle mitgelieferten Anleitungen immer griffbereit aufbewahren und an den nachfolgenden Besitzer weitergeben.

Die Informationen in diesem Dokument können sich ohne vorherige Ankündigung ändern und stellen keinerlei Verpflichtung seitens der Lautsprecher Teufel GmbH dar.

Ohne vorherige schriftliche Genehmigung der Lautsprecher Teufel GmbH darf kein Teil dieses Dokuments vervielfältigt, in irgendeiner Form oder auf irgendeine Weise elektronisch, mechanisch, durch Fotokopien oder durch Aufzeichnungen übertragen werden.

© Lautsprecher Teufel GmbH

Teufel_QSG_Rockster Air 2 Battery_V1.0 PD

Reklamation und Rückgaberecht

Im Falle einer Reklamation benötigen wir zur Bearbeitung unbedingt folgende Angaben:

1. Rechnungsnummer

- ▶ Siehe Auftragsbestätigung oder Kaufbeleg (dem Produkt beigelegt).

2. Seriennummer

- ▶ Siehe Rückseite- oder Unterseite des Produkts.

Symbol- und Zeichenerklärung



Enthält kleine Teile, die verschluckt werden können und eine Erstickungsgefahr darstellen.

- ▶ Nicht geeignet für Kinder unter drei Jahren.

Bestimmungsgemäßer Gebrauch

- ▶ Hinweise in der Bedienungsanleitung beachten.

Erklärung von Sicherheits- und Warnhinweisen

Diese Anleitung enthält Anweisungen und Hinweise zu Ihrer Sicherheit und zum einwandfreien Betrieb.

Die grundsätzlichen Sicherheitshinweise fassen alle Gefahren und Maßnahmen zur Sicherheit thematisch zusammen und gelten jederzeit.

Spezifische Hinweise stehen zusätzlich, in Form von Warnhinweisen, am Anfang der entsprechenden Kapitel in der Bedienungsanleitung.

- ▶ Nachfolgende Sicherheitshinweise beachten und befolgen.
- ▶ Alle Anweisungen befolgen, um Personen-, Umwelt- oder Sachschäden zu vermeiden.

Die handlungsbezogenen Warnhinweise warnen vor Restgefahren und stehen vor einem gefährlichen Handlungsschritt.

- ▶ Alle Warnhinweise aus der Bedienungsanleitung beachten und befolgen.
- ▶ Erklärung von Warnhinweisen in der Bedienungsanleitung beachten.

Sicherheitshinweise

Lebensgefahr für Kinder durch Ersticken!

Unbeaufsichtigte Kinder können Kleinteile vom Produkt, Zubehör oder Verpackungsmaterial verschlucken.

Das Produkt ist kein Spielzeug.

- ▶ Kinder nicht mit dem Produkt, Zubehör oder Verpackungsmaterial spielen lassen.
- ▶ Reinigung und Wartung nicht von Kindern durchführen lassen.

Explosions- und Brandgefahr bei Lithium-Ionen Akkus!

Lithium Akkus können bei unsachgemäßem Umgang in Brand geraten oder explodieren.

- ▶ Akkus nicht zerlegen, öffnen oder zerstören.
- ▶ Akku fernhalten von Münzen, Schlüsseln, Schrauben oder anderen Metallgegenständen, die eine Überbrückung der Kontakte verursachen könnten.
- ▶ Akku niemals an den Kontakten anheben oder tragen.
- ▶ Vermeiden Sie Stöße und schlagartige Belastungen.
- ▶ Elektrostatische Auf- bzw. Entladungen. Keine synthetischen Tücher oder Schwämme zum Reinigen des Akkus verwenden.
- ▶ Akkus nur bei einer Umgebungstemperatur von 10–45 °C und im eingebauten Zustand laden.
- ▶ Akkus nicht über längere Zeit übermäßiger Hitze aussetzen, z. B. direktem Sonnenlicht.
- ▶ Akkus vor extrem niedrigen Temperaturen schützen.

Verletzungsgefahr und Sachschäden durch auslaufende Batteriesäure!

Ausgelaufene Batteriesäure kann zu Verätzungen der Haut und zu Schäden von Oberflächen führen.

- ▶ Kontakt von Batteriesäure mit Haut, Augen und Schleimhäuten vermeiden.
- ▶ Bei Kontakt mit der Batteriesäure die betroffenen Stellen sofort mit reichlich klarem Wasser spülen. Ggf. einen Arzt aufsuchen.

Sachschäden durch mechanische Beanspruchung!

Hitze durch direkte Sonneinstrahlung (z. B. im Sommer im Auto) und mechanische Beanspruchung durch starke Stöße, Fall aus großen Höhen oder Druck auf das Produkt kann zu Sachschäden führen.

- ▶ Produkt nicht zerlegen, öffnen oder zerstören.
- ▶ Produkt nur bei einer Umgebungstemperatur von 0–45 °C verwenden.
- ▶ Produkt nicht über längere Zeit übermäßiger Hitze aussetzen, z. B. direktem Sonnenlicht.
- ▶ Produkt vor Nässe und vor Feuchtigkeit schützen.

Entsorgung

Wichtige Informationen nach dem Batteriesetz (BattG)

Batterien oder Akkumulatoren müssen gemäß den geltenden gesetzlichen Vorschriften vom Hausmüll getrennt der Wiederverwertung (Recycling) zugeführt werden.

- ▶ Für die Entsorgung der Batterien nachstehenden Hinweise zum BattG beachten.
- ▶ Elektro- und Elektronikaltgeräte nicht im Hausmüll entsorgen, sondern dem Recycling zuführen.

Das Symbol einer durchgestrichenen Abfalltonne auf Altbatterien und Akkus weist auf die gesetzliche Pflicht zur getrennten Entsorgung hin.

- ▶ Altbatterien und Akkus in Sammelstellen dem Recycling zuführen.
- ▶ Altbatterien und Akkus nicht im Hausmüll entsorgen.



Altbatterien können Schadstoffe enthalten, die bei nicht sachgemäßer Lagerung oder Entsorgung die Umwelt oder Ihre Gesundheit schädigen können. Dies betrifft insbesondere den nicht sachgemäßen Umgang mit lithiumhaltigen Batterien. Batterien enthalten aber auch wichtige Rohstoffe wie z. B. Eisen, Zink, Mangan oder Nickel und können verwertet werden. Die getrennte Sammlung ermöglicht die Wiederverwertung dieser Rohstoffe und vermeidet negative Auswirkungen freiwerdender Schadstoffe auf die Umwelt und die menschliche Gesundheit.

- Kontaktdaten und Abgabeorte siehe: www.teufel.de/entsorgung.
- Rückgabe von Batterien oder Akkumulatoren auch bei einer offiziellen Abgabestelle der öffentlich-rechtlichen Entsorgungsträger kostenlos möglich.
- ▶ Altbatterien, die als Neubatterien geführt werden, in unseren Teufel Stores oder im Versandlager abgeben.
- ▶ Altbatterien nicht postalisch versenden (Gefahrgutrechtliche Bestimmungen).

About this manual

This manual contains important information on the safe use of the battery, hereinafter referred to as the product.

- ▶ Read all the supplied instructions, especially these safety instructions, carefully and completely before using the product.
- ▶ Failure to follow all the instructions may result in injury or material damage.
- ▶ Always keep all the supplied instructions ready to hand and pass them on to subsequent owners.

The information in this document is subject to change without notice and does not constitute any obligation on the part of Lautsprecher Teufel GmbH.

No part of this document may be reproduced, transmitted in any form or by any means electronically, mechanically, by photocopying or by recording without the prior written permission of Lautsprecher Teufel GmbH.

© Lautsprecher Teufel GmbH

Teufel_QSG_Rockster Air 2 Battery_V1.0 PD

Customer complaints and right of return

In the event of a complaint, we absolutely need the following information for processing:

1. Invoice number

- ▶ Please refer to the order confirmation or the proof of purchase (enclosed with the product).

2. Serial number

- ▶ See back or bottom of the product.

Explanation of signs and symbols



Contains small parts which can be swallowed and cause suffocation.

- ▶ Not suitable for children under three years of age.

Intended use

- ▶ Note the information in the user manual.

Explanation of safety instructions and warnings

This manual contains instructions and information for your safety and correct operation.

The basic safety instructions thematically summarise all the dangers and safety measures and apply at all times.

In addition, specific information is provided in the form of warnings at the beginning of the relevant chapter in the user manual.

- ▶ Note and follow the safety instructions provided below.
- ▶ Follow all instructions, in order to prevent personal injury and environmental or material damage.

The action-related warnings warn against residual dangers and precede a dangerous action step.

- ▶ Note and follow all warnings from the user manual.
- ▶ Note the explanation of warnings in the user manual.

Safety instructions

EN **Danger to life for children from suffocation!**

Unsupervised children could swallow small parts of the product, accessories or packaging material.

The product is not a toy.

- ▶ Do not allow children to play with the product, accessories or packaging material.
- ▶ Do not allow children to carry out cleaning and maintenance.

Risk of fire or explosion in lithium-ion batteries!

Lithium batteries can catch fire or explode if handled incorrectly.

- ▶ Do not disassemble, open or destroy batteries.
- ▶ Keep the battery away from coins, keys, screws or other metal objects that could form a bridge between the contacts.
- ▶ Never lift or carry the battery by the contacts.
- ▶ Avoid impacts and abrupt loads.
- ▶ Electrostatic charges and discharges. Do not use synthetic cloths or sponges to clean the battery.
- ▶ Only charge batteries at an ambient temperature of 10–45°C and in an installed condition.
- ▶ Do not expose batteries to excessive heat, e.g. direct sunlight, for extended periods of time.
- ▶ Protect batteries from extremely low temperatures.

Personal injury hazard and material damage caused by leaking battery acid!

Battery acid leakage can cause skin burns and damage to surfaces.

- ▶ Avoid any contact of battery acid with skin, eyes and mucous membranes.
- ▶ Rinse the affected areas immediately with plenty of clean water in the event of contact with battery acid. Consult a doctor if necessary.

Material damage caused by mechanical stress!

Heat caused by direct sunlight (e.g. in the car in summer) and mechanical stress caused by heavy shocks, fall from a height or pressure on the product can result in material damage.

- ▶ Do not disassemble, open or destroy the product.
- ▶ Only use the product at an ambient temperature of 0–45 °C.
- ▶ Do not expose the product to excessive heat, e.g. direct sunlight, for extended periods of time.
- ▶ Protect the product from moisture and humidity.

Disposal

Important information according to the Battery Act (BattG)

Batteries or rechargeable batteries must be recycled separately from household waste in accordance with the applicable statutory provisions.

- ▶ Please refer to the information on the Battery Act (BattG) provided below with regard to the disposal of batteries.
- ▶ Electrical and electronic devices must be recycled and not disposed of in the household waste.

The symbol of a dustbin with a cross through it on batteries and rechargeable batteries additionally indicates the legal obligation for separate collection.

- ▶ Recycle used batteries and rechargeable batteries at collection points.
- ▶ Do not dispose of used batteries and rechargeable batteries in the household waste.



Used batteries may contain harmful substances which can damage the environment or your health if not stored or disposed of properly. This particularly applies to the incorrect handling of batteries containing lithium. However, batteries also contain important raw materials such as iron, zinc, manganese or nickel and can be recycled. Separate collection enables the recycling of these raw materials and avoids negative impacts of released harmful substances on the environment and human health.

- For contact details and drop-off locations, see: www.teufel.de/entsorgung.
- Batteries and rechargeable batteries can also be returned free of charge to an official drop-off point of the local waste disposal authority.
- ▶ Hand in used batteries which are stocked as new batteries at our Teufel Stores or the mail-order warehouse.
- ▶ Do not send used batteries by post (dangerous goods regulations).

À propos de cette notice

La présente notice contient des informations importantes sur l'utilisation sûre de la batterie, appelée ci-après « produit ».

- ▶ Avant d'utiliser le produit, lire attentivement et intégralement toutes les notices fournies, en particulier les présentes consignes de sécurité.
- ▶ Un non-respect de l'ensemble des notices peut provoquer des blessures ou des dommages matériels.
- ▶ Toujours conserver toutes les notices fournies à portée de main et, en cas de vente, les transmettre au propriétaire suivant.

Les informations contenues dans le présent document peuvent être modifiées sans préavis et ne constituent aucunement un engagement de la part de la société Lautsprecher Teufel GmbH.

Aucune partie du présent document ne peut être reproduite sous quelque forme que ce soit ou diffusée de quelque manière que ce soit par voie électronique, mécanique, par photocopie ou enregistrement sans l'autorisation écrite préalable de Lautsprecher Teufel GmbH.

© Lautsprecher Teufel GmbH

Teufel_QSG_Rockster Air 2 Battery_V1.0 PD

Réclamation et droit de restitution

FR

En cas de réclamation, nous aurons besoin des informations suivantes pour traiter votre demande :

1. Numéro de facture

- ▶ Veuillez consulter la confirmation de la commande ou le bon d'achat (joint au produit).

2. Numéro de série

- ▶ Consulter la face arrière ou inférieure du produit.

Explication des symboles et légende



Contient des petites pièces pouvant être ingérées et présentant un risque d'étouffement.

- ▶ Ne convient pas aux enfants de moins de trois ans.

Usage conforme

- ▶ Respecter les consignes figurant dans la notice d'utilisation.

Explication des consignes de sécurité et d'avertissement

La présente notice contient des instructions et des consignes pour votre propre sécurité et pour un usage parfait.

Les consignes de sécurité fondamentales résumant par thème tous les dangers et les mesures de sécurité et s'appliquent à tout moment.

Des consignes spécifiques figurent en plus au début des chapitres correspondants dans la notice d'utilisation sous forme de consignes d'avertissement.

- ▶ Respecter et suivre les consignes de sécurité suivantes.
- ▶ Suivre toutes les instructions pour éviter des dommages corporels, environnementaux ou matériels.

Les consignes d'avertissement liées aux actions réalisées préviennent de risques résiduels et figurent avant une étape dangereuse.

- ▶ Respecter et suivre toutes les consignes d'avertissement figurant dans la notice d'utilisation.
- ▶ Respecter l'explication des consignes d'avertissement dans la notice d'utilisation.

Consignes de sécurité

Danger de mort des enfants par étouffement !

Les enfants sans surveillance peuvent ingérer des petites pièces du produit, des accessoires ou du matériau d'emballage. Le produit n'est pas un jouet.

- ▶ Ne pas laisser les enfants jouer avec le produit, les accessoires ou le matériau d'emballage.
- ▶ Ne pas laisser des enfants effectuer le nettoyage et l'entretien.

Risque d'explosion et d'incendie des batteries au lithium-ion !

En cas de manipulation incorrecte, les batteries au lithium risquent de prendre feu ou d'exploser.

- ▶ Ne pas désassembler, ouvrir ou détruire les batteries.
- ▶ Tenir la batterie éloignée des pièces de monnaie, clés, vis ou autres objets métalliques qui pourraient provoquer un pontage des contacts.
- ▶ Ne jamais soulever ou porter la batterie en la saisissant par les contacts.
- ▶ Éviter les chocs et les charges brusques.
- ▶ Charges ou décharges électrostatiques. Ne pas utiliser de chiffons ou d'éponges synthétiques pour nettoyer la batterie.
- ▶ Ne charger les batteries qu'à une température ambiante comprise entre 10 et 45 °C et à l'état monté.
- ▶ Ne pas exposer les batteries à une chaleur excessive pendant une période prolongée, p. ex. à la lumière directe du soleil.
- ▶ Protéger les batteries des très basses températures.

Risque de blessures et de dommages matériels dû à une fuite d'acide de batterie !

Toute fuite d'acide de batterie peut provoquer des irritations de la peau et des dommages aux surfaces du produit.

- ▶ Éviter tout contact d'acide de batterie avec la peau, les yeux et les muqueuses.
- ▶ En cas de contact avec de l'acide de batterie, rincer immédiatement les zones concernées abondamment à l'eau claire. Si nécessaire, consulter un médecin.

Dommages matériels dus à une sollicitation mécanique !

La chaleur due à des rayons solaires directs (p. ex. en été dans la voiture) et une sollicitation mécanique due à de forts coups, une chute d'une hauteur importante ou une pression exercée sur le produit peut provoquer des dommages matériels.

- ▶ Ne pas désassembler, ouvrir ou détruire le produit.
- ▶ Utiliser le produit uniquement à une température ambiante comprise entre 0 et 45 °C.
- ▶ Ne pas exposer le produit à une chaleur excessive pendant une période prolongée, p. ex. à la lumière directe du soleil.
- ▶ Protéger le produit de l'humidité et de l'eau.

Mise au rebut

Les batteries et accumulateurs ne doivent pas être jetés avec les déchets ménagers !



Chaque consommateur est tenu par la loi de restituer toutes les batteries et tous les accumulateurs, qu'ils contiennent des substances nocives* ou non, à un centre de collecte de sa commune/son quartier ou dans un magasin, afin qu'ils puissent être éliminés dans le respect de l'environnement.

Veuillez restituer uniquement des batteries et accumulateurs déchargés !

* identifiées par : Cd = cadmium, Hg = mercure, Pb = plomb

Acerca de este manual de instrucciones

Este manual contiene información importante para el uso seguro de la batería, que en lo sucesivo será denominada «producto».

- ▶ Antes de utilizar el producto, se deben leer detenidamente y por completo todas las instrucciones suministradas, en especial estas instrucciones de seguridad.
- ▶ El incumplimiento de las instrucciones puede provocar lesiones o daños materiales.
- ▶ Todas las instrucciones suministradas deben guardarse en un lugar accesible y han de entregarse al siguiente propietario.

La información incluida en este documento puede cambiar sin anuncio previo y no constituye ningún tipo de compromiso por parte de la empresa Lautsprecher Teufel GmbH.

Sin la aprobación previa por escrito de la empresa Lautsprecher Teufel GmbH no está permitida la reproducción de ninguna parte de este documento, ni tampoco su transmisión en forma o modo alguno, ya sea electrónicamente, mecánicamente, mediante fotocopias o grabaciones.

© Lautsprecher Teufel GmbH

Teufel_QSG_Rockster Air 2 Battery_V1.0 PD

Reclamaciones y derecho de devolución

En caso de reclamación, necesitamos la siguiente información para su procesamiento:

1. Número de factura

- ▶ Véase la confirmación del pedido o el ticket de compra (adjunto al producto).

2. Número de serie

- ▶ Véase la parte trasera o inferior del producto.

Explicación de los símbolos y signos



Contiene piezas pequeñas que se pueden tragar y entrañan riesgo de asfixia.

- ▶ No adecuado para niños menores de tres años.

Uso indicado

- ▶ Tener en cuenta las indicaciones de las instrucciones de uso.

Explicación de las instrucciones de seguridad y advertencias

Este manual contiene instrucciones e indicaciones para su seguridad y para un funcionamiento correcto.

Las instrucciones básicas de seguridad resumen de forma temática todos los peligros y las medidas de seguridad, y son válidas en todo momento.

Las indicaciones específicas se encuentran adicionalmente en forma de advertencias al principio de los capítulos correspondientes en las instrucciones de uso.

- ▶ Las instrucciones de seguridad que se encuentran a continuación deben tenerse en cuenta y cumplirse.
- ▶ Deben seguirse todas las instrucciones para evitar daños personales, materiales o al medio ambiente.

Las advertencias relativas a acciones advierten sobre los peligros residuales y se encuentran delante de cada una de las acciones peligrosas.

- ▶ Han de tenerse en cuenta y cumplirse todas las advertencias de las instrucciones de uso.
- ▶ Observar la explicación de las advertencias de las instrucciones de uso.

Instrucciones de seguridad

Peligro de muerte para niños por asfixia.

Los niños que se encuentren sin supervisión pueden tragarse piezas pequeñas del producto, los accesorios o el material de embalaje.

El producto no es un juguete.

- ▶ No dejar que los niños jueguen con el producto, los accesorios o el material de embalaje.
- ▶ Los niños no deben llevar a cabo la limpieza ni el mantenimiento.

ES

Peligro de explosión y de incendio en las baterías de iones de litio.

Las baterías de litio pueden arder o explotar si no se manipulan de la forma adecuada.

- ▶ No se deben desmontar, abrir ni destruir las baterías.
- ▶ Las baterías deben mantenerse alejadas de monedas, llaves, tornillos y otros objetos metálicos, ya que estos podrían formar un puente entre los contactos.
- ▶ No levantar ni transportar nunca la batería agarrándola por los contactos.
- ▶ Evitar los golpes y los movimientos bruscos.
- ▶ Cargas o descargas electrostáticas. No utilizar paños ni esponjas de material sintético para limpiar la batería.
- ▶ Las baterías solo deben cargarse a una temperatura ambiente de entre 10 y 45 °C, y únicamente cuando estén montadas.
- ▶ Las baterías no deben exponerse durante mucho tiempo a un calor excesivo, p. ej., a la luz solar directa.
- ▶ Las baterías se deben proteger de las temperaturas extremadamente bajas.

Peligro de lesiones y daños materiales debido a la salida de ácido de la batería.

De la pila puede salir ácido que puede ocasionar corrosión en la piel y daños en las superficies.

- ▶ Evitar el contacto del ácido de la pila con la piel, los ojos y las mucosas.
- ▶ En caso de contacto con el ácido de la pila, las zonas afectadas deben lavarse de inmediato con agua abundante. Si es necesario, acudir a un médico.

Daños materiales por esfuerzo mecánico.

El calor producido por la radiación solar directa (p. ej., en el coche en verano) y el esfuerzo mecánico ocasionado por golpes fuertes, caídas desde una altura elevada o al ejercer presión sobre el producto puede provocar daños materiales en el mismo.

- ▶ No se debe desmontar, abrir ni destruir el producto.
- ▶ El producto solo se debe utilizar a una temperatura ambiente de entre 0 y 45 °C.
- ▶ El producto no debe exponerse durante mucho tiempo a un calor excesivo, p. ej., a la luz solar directa.
- ▶ Proteger el producto del agua y de la humedad.

liminación

¡Las pilas y las baterías no deben desecharse con la basura doméstica!



Todos los consumidores están obligados por la ley a entregar todas las pilas y baterías, independientemente de si contienen sustancias nocivas*) o no, en un punto de recogida municipal o de su barrio, o bien en el establecimiento correspondiente, para que se puedan eliminar de una forma respetuosa con el medio ambiente.

Las pilas y baterías se deben entregar únicamente si están descargadas.

*) marcadas con: Cd = cadmio, Hg = mercurio, Pb = plomo

ES

Informazioni sul presente manuale

Questo manuale contiene informazioni importanti per un uso sicuro della batteria, di seguito denominata prodotto.

- ▶ Prima di usare il prodotto leggere attentamente e interamente tutte le istruzioni fornite, in particolare le presenti indicazioni di sicurezza.
- ▶ La mancata osservanza di tutte le istruzioni può causare lesioni o danni materiali.
- ▶ Conservare tutte le istruzioni fornite sempre a portata di mano e consegnarle ai possessori successivi.

Le informazioni contenute in questo documento possono cambiare senza preavviso e non costituiscono alcun obbligo per la Lautsprecher Teufel GmbH.

Non è consentito copiare né trasmettere nessuna parte di questo documento sotto qualsiasi forma, sia essa elettronica, meccanica, realizzata mediante fotocopie o registrazioni, senza l'autorizzazione scritta preliminare della Lautsprecher Teufel GmbH.

© Lautsprecher Teufel GmbH

Teufel_QSG_Rockster Air 2 Battery_V1.0 PD

Reclamo e diritto di reso

Per dare seguito ad un eventuale reclamo abbiamo assolutamente bisogno delle seguenti indicazioni:

1. Numero di fattura

- ▶ Vedere la conferma dell'ordine o la ricevuta d'acquisto (allegata al prodotto).

2. Numero di serie

- ▶ Vedere il lato posteriore o inferiore del prodotto.

Spiegazione dei simboli e contrassegni



Contiene pezzi piccoli che possono essere ingeriti e comportano pericolo di soffocamento.

- ▶ Non adatto a bambini di età inferiore a tre anni.

Uso conforme a destinazione

- ▶ Attenersi alle indicazioni contenute nel manuale per l'utente.

Spiegazione delle indicazioni di sicurezza e avvertenze

Questo manuale contiene istruzioni e indicazioni intese a garantire la sicurezza dell'utilizzatore e un funzionamento corretto.

Le indicazioni di sicurezza fondamentali riuniscono tutti i pericoli e le misure di sicurezza e sono valide in ogni momento.

Le indicazioni specifiche si trovano in aggiunta all'inizio dei corrispondenti capitoli del manuale per l'utente, sotto forma di avvertenze.

- ▶ Osservare e seguire le indicazioni di sicurezza riportate di seguito.
- ▶ Seguire tutte le istruzioni per evitare pericoli per persone, per beni e per l'ambiente.

Gli avvertimenti riferiti ad azioni mettono in guardia da pericoli residui e si trovano prima di un'azione pericolosa.

- ▶ Osservare e seguire tutte le avvertenze contenute nel manuale per l'utente.
- ▶ Tenere conto della spiegazione delle avvertenze contenuta nel manuale per l'utente.

Indicazioni di sicurezza

Pericolo di morte da soffocamento per i bambini!

I bambini non sorvegliati potrebbero ingerire piccole parti del prodotto, degli accessori o del materiale della confezione. Il prodotto non è un giocattolo.

- ▶ Non permettere che i bambini giochino con il prodotto, con gli accessori o con il materiale della confezione.
- ▶ Non fare eseguire la pulizia e la manutenzione da bambini.

Pericolo di esplosione e incendio delle batterie agli ioni di litio!

Se utilizzate in modo inadeguato, le batterie al litio possono incendiarsi o esplodere.

- ▶ Non smontare, aprire o distruggere le batterie.
- ▶ Tenere la batteria lontana da monete, chiavi, viti o altri oggetti in metallo che potrebbero causare un ponte tra i contatti.
- ▶ Non sollevare né trasportare la batteria tenendola dai contatti.
- ▶ Evitare urti e carichi improvvisi.
- ▶ Evitare cariche o scariche elettrostatiche. Per pulire la batteria, non utilizzare spugne o panni sintetici.
- ▶ Caricare le batterie solo a una temperatura ambiente di 10-45 °C e solo mentre è installata nel dispositivo.
- ▶ Non esporre a lungo le batterie ad un calore eccessivo, ad es. alla luce solare diretta.
- ▶ Proteggere le batterie da temperature estremamente basse.

Pericolo di lesioni e danni materiali a causa della fuoriuscita di acido dalla batteria!

L'acido della batteria fuoriuscito può causare bruciature alla pelle o danni alle superfici.

- ▶ Evitare che l'acido della batteria entri in contatto con la pelle, gli occhi e le mucose.
- ▶ In caso di contatto con l'acido della batteria, sciacquare subito i punti interessati con abbondante acqua pulita. Eventualmente rivolgersi a un medico.

Danni materiali a causa della sollecitazione meccanica!

Il calore causato dall'irradiazione solare diretta (ad es. in estate all'interno dell'auto) e la sollecitazione meccanica causata da forti urti, caduta da grandi altezze o pressione sul prodotto possono causare danni materiali.

- ▶ Non smontare, aprire o distruggere il prodotto.
- ▶ Utilizzare il prodotto solo ad una temperatura ambiente di 0–45 °C.
- ▶ Non esporre a lungo il prodotto ad un calore eccessivo, ad es. alla luce solare diretta.
- ▶ Proteggere il prodotto dal bagnato e dall'umidità.

Smaltimento

Pile e batterie non vanno gettate tra i rifiuti domestici!



Ogni consumatore è tenuto per legge a conferire al punto di raccolta del proprio comune o quartiere, ovvero presso un negozio, tutte le pile e le batterie, indipendentemente dal fatto che contengano o meno sostanze inquinanti**), in modo che possano essere smaltite nel rispetto dell'ambiente.

Conferire pile e batterie solo se scariche!

*) Contrassegnate con: Cd = cadmio, Hg = mercurio, Pb = piombo

Over deze handleiding

Deze handleiding bevat belangrijke informatie over het veilige gebruik van de accu, hierna het product genoemd.

- ▶ Vóór het gebruik van het product alle meegeleverde handleidingen, vooral deze veiligheidsvoorschriften, zorgvuldig en volledig lezen.
- ▶ Het niet-naleven van deze handleidingen kan letsels of materiële schade veroorzaken.
- ▶ Alle meegeleverde handleidingen altijd binnen handbereik bewaren en aan de volgende eigenaar doorgeven.

De informatie in dit document kan zonder voorafgaande kennisgeving worden gewijzigd en zonder dat hieruit een verplichting voor Lautsprecher Teufel GmbH voortvloeit.

Zonder voorafgaande schriftelijke toestemming van Lautsprecher Teufel GmbH mag geen deel van dit document vermenigvuldigd, op de een of andere manier elektronisch, mechanisch, door middel van fotokopieën of door opnames worden doorgegeven.

© Lautsprecher Teufel GmbH

Teufel_QSG_Rockster Air 2 Battery_V1.0 PD

Klachten en recht op retour

In het geval van een reclamatie hebben we voor de bewerking absoluut de volgende gegevens nodig:

1. Factuurnummer

- ▶ Zie orderbevestiging of aankoopbon (bij het product gevoegd).

2. Serienummer

- ▶ Zie achter- of onderzijde van het product.

Verklaring van de gebruikte symbolen



Bevat kleine onderdelen die ingeslikt kunnen worden. Kans op verstikkingsgevaar.

- ▶ Niet geschikt voor kinderen onder de drie jaar.

Beoogd gebruik

- ▶ Aanwijzingen in de bedieningshandleiding in acht nemen.

Uitleg bij veiligheidsvoorschriften en waarschuwingen

Deze handleiding bevat instructies en aanwijzingen voor uw veiligheid en voor het correcte gebruik.

De fundamentele veiligheidsvoorschriften vatten alle gevaren en maatregelen voor de veiligheid thematisch samen en zijn altijd van toepassing.

Specifieke aanwijzingen staan aanvullend, in de vorm van waarschuwingen, aan het begin van de betreffende hoofdstukken in de bedieningshandleiding.

- ▶ Volgende veiligheidsvoorschriften in acht nemen.
- ▶ Alle instructies in acht nemen om lichamelijk letsel, milieu- of materiële schade te vermijden.

De handelingsgerelateerde waarschuwingen waarschuwen voor restgevaaren en staan vóór een gevaarlijke handeling.

- ▶ Alle waarschuwingen uit de bedieningshandleiding in acht nemen.
- ▶ Uitleg bij waarschuwingen in de bedieningshandleiding in acht nemen.

Veiligheidsinstructies

Levensgevaar voor kinderen door verstikking!

Kinderen zonder toezicht kunnen kleine onderdelen van het product, accessoires of verpakkingsmateriaal inslikken. Het product is geen speelgoed.

- ▶ Kinderen niet met het product, accessoires of verpakkingsmateriaal laten spelen.
- ▶ Reiniging en onderhoud niet door kinderen laten uitvoeren.

Explosie- en brandgevaar bij lithium-ionbatterijen!

Lithiumbatterijen kunnen ontbranden of ontploffen als ze verkeerd worden behandeld.

- ▶ Accu niet uit elkaar halen, openen of vernietigen.
- ▶ Accu uit de buurt houden van munten, sleutels, schroeven of andere metalen voorwerpen, die een overbrugging van de contacten zouden kunnen veroorzaken.
- ▶ Accu nooit aan de contacten optillen of dragen.
- ▶ Vermijd schokken en abrupte belastingen.
- ▶ Elektrostatische ladingen of ontladingen. Geen synthetische doeken of sponzen voor het reinigen van de accu gebruiken.
- ▶ Accu alleen bij een omgevingstemperatuur van 10–45 °C en in ingebouwde staat opladen.
- ▶ Accu's niet gedurende langere tijd aan overmatige hitte blootstellen, bijv. direct zonlicht.
- ▶ Batterijen tegen extreem lage temperaturen beschermen.

Letselgevaar en materiële schade door lekkend batterijzuur!

Gelekt batterijzuur kan brandwonden aan de huid en schade aan oppervlakken veroorzaken.

- ▶ Contact van batterijzuur met huid, ogen en slijmvliezen vermijden.
- ▶ Bij contact met het batterijzuur de betreffende plaatsen onmiddellijk met veel helder water spoelen. Zo nodig een arts opzoeken.

Materiële schade door mechanische belasting!

Hitte door direct zonlicht (bijv. in de zomer in de auto) en mechanische belasting door krachtige schokken, val van grote hoogte of druk op het product kunnen materiële schade veroorzaken.

- ▶ Product niet uit elkaar halen, openen of vernietigen.
- ▶ Product alleen bij een omgevingstemperatuur van 0–45 °C gebruiken.
- ▶ Product niet gedurende langere tijd aan overmatige hitte blootstellen, bijv. direct zonlicht.
- ▶ Product tegen natheid en vocht beschermen.

Afvoer

Batterijen en oplaadbare batterijen mogen niet met het huisvuil worden weggegooid!



De consument is wettelijk verplicht alle batterijen en oplaadbare batterijen, ongeacht of ze al dan niet schadelijke stoffen*) bevatten, in te leveren bij een inzamelpunt in zijn of haar gemeente/wijk of bij een winkelier, zodat ze op een milieuvriendelijke manier kunnen worden verwijderd.

Batterijen en oplaadbare batterijen mogen alleen worden ingeleverd als ze leeg zijn!

*) aangeduid met: Cd = cadmium, Hg = kwik, Pb = lood

Informacje dotyczące niniejszej instrukcji

Niniejsza instrukcja obsługi zawiera istotne informacje dotyczące bezpiecznej eksploatacji baterii, określanej w dalszej części tekstu jako produkt.

- ▶ Przed rozpoczęciem eksploatacji produktu, dokładnie przeczytaj wszystkie dostarczone instrukcje, w szczególności dotyczące bezpieczeństwa.
- ▶ Niezastosowanie się do treści wszystkich instrukcji może prowadzić do obrażeń ciała lub szkód materialnych.
- ▶ Dołączone instrukcje obsługi przechowuj zawsze w miejscu łatwo dostępnym i przekazuj je kolejnemu właścicielowi.

Informacje zawarte w niniejszym dokumencie mogą zostać zmienione bez konieczności uprzedniego poinformowania i nie są równoznaczne z jakimkolwiek zobowiązaniem ze strony firmy Lautsprecher Teufel GmbH.

Bez uzyskania pisemnej zgody firmy Lautsprecher Teufel GmbH, rozpowszechnianie jakiegokolwiek części niniejszego dokumentu w dowolnej formie lub z użyciem technologii elektronicznej, mechanicznej, tworzenia fotokopii lub powielania jest zabronione.

© Lautsprecher Teufel GmbH

Teufel_QSG_Rockster Air 2 Battery_V1.0 PD

Reklamacje i prawo do zwrotu

W przypadku reklamacji, jej przetwarzanie wymaga podania następujących danych:

1. Numer rachunku

- ▶ Patrz potwierdzenie zamówienia lub dokument zakupu (dołączony do produktu).

2. Numer seryjny

- ▶ Patrz tylna lub dolna część produktu.

Symbole i oznaczenia.



Zawiera małe elementy, które mogą zostać połknięte i spowodować uduszenie.

- ▶ Produkt nie jest przystosowany dla dzieci o wieku poniżej trzech lat.

Zastosowanie zgodne z przeznaczeniem

- ▶ Uwzględnij wskazówki zawarte w instrukcji obsługi.

Wyjaśnienia dotyczące wskazówek dotyczących bezpieczeństwa i wskazówek ostrzegawczych.

Niniejsza instrukcja zawiera instrukcje i wskazówki zapewniające bezpieczeństwo użytkownika i bezawaryjną pracę produktu.

Podstawowe wskazówki dotyczące bezpieczeństwa uwzględniają tematycznie wszystkie zagrożenia i środki bezpieczeństwa i obowiązują bez wyjątku lub ograniczenia.

Specyficzne wskazówki ujęto dodatkowo w formie wskazówek ostrzegawczych, umieszczonych na początku odpowiedniego rozdziału instrukcji obsługi.

- ▶ Uwzględnij następujące wskazówki dotyczące bezpieczeństwa i stosuj się do ich treści.
- ▶ Zastosuj się do treści wszystkich instrukcji w celu uniknięcia obrażeń ciała osób, zanieczyszczenia środowiska naturalnego lub szkód materialnych.

Wskazówki ostrzegawcze dotyczące eksploatacji uwzględniają ryzyko resztkowe i są umieszczone przed czynnościami mogącymi powodować niebezpieczeństwo.

- ▶ Uwzględnij i stosuj się do treści wszystkich wskazówek ostrzegawczych.
- ▶ Uwzględnij wyjaśnienia i wskazówki ostrzegawcze zamieszczone w instrukcji obsługi.

Wskazówki dotyczące bezpieczeństwa

Zagrożenie życia dzieci w wyniku uduszenia!

Dzieci pozbawione opieki mogą połknąć małe elementy produktu, wyposażenia dodatkowego lub opakowania. Produkt nie jest zabawką.

- ▶ Nie zezwalaj na wykorzystywanie produktu, wyposażenia dodatkowego lub opakowania do zabaw.
- ▶ Nie zezwalaj na czyszczenie lub konserwację produktu przez dzieci.

Akumulatory litowo-jonowe stwarzają zagrożenie wybuchem i pożarem!

Akumulatory litowe mogą ulec zapłonowi lub wybuchnąć w wyniku niewłaściwej eksploatacji.

- ▶ Nie demontuj, nie otwieraj ani nie niszczyć baterii.
- ▶ Nie zbliżaj baterii do monet, kluczy, śrub lub innych przedmiotów metalowych, które mogą zewrzeć styki.
- ▶ Nigdy nie podnoś ani nie przenoś baterii za styki.
- ▶ Chroń baterię przed uderzeniami i nagłymi obciążeniami.
- ▶ Naładowanie lub wyładowanie elektrostatyczne Do czyszczenia baterii nie używaj szmatek ani gąbek z materiałów syntetycznych.
- ▶ Ładuj akumulatory wyłącznie w temperaturze otoczenia 10–45°C, w zamontowanym stanie.
- ▶ Nie wystawiaj akumulatorów na długotrwałe działanie wysokiej temperatury, np. bezpośrednie światło słoneczne.
- ▶ Chroń akumulatory przed bardzo niskimi temperaturami.

Ryzyko zranienia i szkód materialnych w wyniku wycieku kwasu akumulatorowego!

Wyciek kwasu akumulatorowego może prowadzić do poparzenia skóry i uszkodzenia powierzchni.

- ▶ Unikaj kontaktu kwasu akumulatorowego ze skórą, oczami i śluzówkami.
- ▶ W przypadku kontaktu z kwasem akumulatorowym, natychmiast przepłucz zanieczyszczoną powierzchnię dużą ilością czystej wody. W razie potrzeby skontaktuj się z lekarzem.

Szkody materialne w wyniku nadmiernego obciążenia mechanicznego!

Rozgrzanie w wyniku bezpośredniego działania promieni słonecznych (np. w lecie w aucie) i wysokie obciążenie mechaniczne w wyniku silnych uderzeń, upadku z dużej wysokości lub nacisku na produkt może spowodować jego uszkodzenie.

- ▶ Nie demontuj, nie otwieraj ani nie niszczyć produktu.
- ▶ Eksploatuj produkt przy temperaturze otoczenia w granicach 0–45 °C.
- ▶ Nie wystawiaj produktu na długotrwałe działanie wysokiej temperatury, np. bezpośrednie światło słoneczne.
- ▶ Chroń produkt przed zalaniem lub zawilgoceniem.

Utylizacja

Wyrzucanie baterii i akumulatorów razem z domowymi odpadami jest zabronione!



Prawnym obowiązkiem każdego użytkownika jest zdawanie wszystkich baterii i akumulatorów np. w punkcie odbioru danej gminy/miasta albo w jednostkach handlowych. Zasada ta obowiązuje niezależnie od stosowania w tych elementach substancji niebezpiecznych *). Jest to konieczne w celu uniknięcia zanieczyszczenia środowiska naturalnego.

Zdawane baterie i akumulatory muszą być całkowicie rozładowane!

*) oznaczone jako: Cd = kadm , Hg = rtęć , Pb = ołów

Trademarks

© All trademarks and brand names are the property of their respective owners.

Apple, iOS and Siri are trademarks of Apple Inc., registered in the U.S. and other countries.

Android and Google Assistant are trademarks of Google LLC.

The Bluetooth® word mark and logos are registered trademarks owned by the Bluetooth SIG, Inc. and any use of such marks by Lautsprecher Teufel GmbH is under license.

Qualcomm aptX is a product of Qualcomm Technologies, Inc. and/or its subsidiaries. Qualcomm is a trademark of Qualcomm Incorporated, registered in the United States and other countries. aptX is a trademark of Qualcomm Technologies International, Ltd., registered in the United States and other countries.

Other trademarks and trade names are those of their respective owners.

Teufel

Lautsprecher Teufel GmbH

Bikini Berlin, Budapester Str. 44
10787 Berlin (Germany)

www.teufelaudio.com

www.teufel.de

www.teufel.ch

www.teufelaudio.at

www.teufelaudio.nl

www.teufelaudio.be

www.teufelaudio.fr

www.teufelaudio.pl

www.teufelaudio.it

www.teufelaudio.es

Telefon:

Deutschland: +49 (0)30 217 84 217

Österreich: +43 12 05 22 3

Schweiz: +41 43 50 84 08 3

International: 0800 200 300 40 (toll- free)

Telefax: +49 (0)30 / 300 930 930

Online-Support:

www.teufelaudio.com/service

www.teufel.de/service

Kontaktformular:

www.teufel.de/kontakt

Contact:

www.teufelaudio.com/contact