

Opis techniczny i instrukcja obsługi

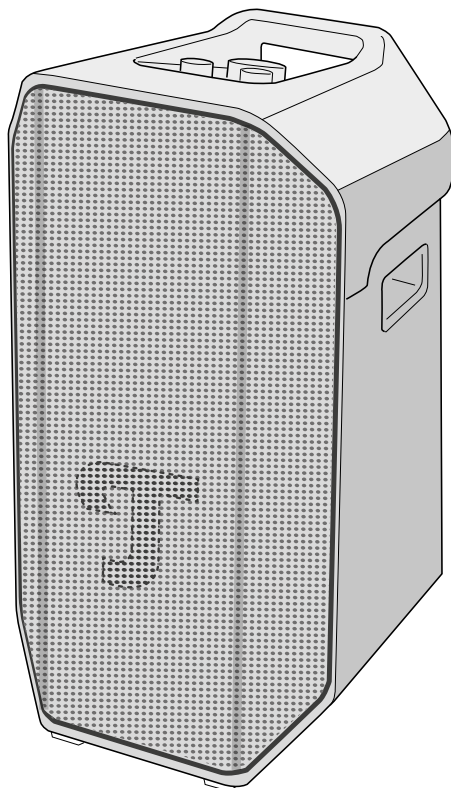

ROCKSTER® AIR 2

Głośnik Bluetooth®

Teufel

Spis treści

Podstawowe wskazówki i informacje4	Regulacja głośności 14
Do zapoznania4	Wyciszenie (tylko w trybie AUX) 15
Zakres obowiązywania instrukcji obsługi4	Odtwarzanie 15
Ochrona danych osobowych oraz deklaracja dot. przesyłania materiałów marketingowych. 5	Przerywanie i wznowianie odtwarzania 15
Oryginalne opakowanie 5	Odtwarzanie następnego utworu (tryb Bluetooth®)..... 15
Reklamacja..... 5	Ustawianie poziomu basów 16
Kontakt..... 5	Ustawianie poziomu sopranów 16
Bezpieczeństwo6	Źródła odtwarzania (Source)..... 17
Zastosowanie zgodne z przeznaczeniem6	Odtwarzanie AUX (analogowe) 17
Objaśnienia wskazówek ostrzegawczych..... 6	INSTRUMENT IN 18
Zakres dostawy7	MIC · LINE IN.....19
Elementy obsługowe i wskaźniki.....8	PARTY LINK.....20
Złącza 10	PARTY LINK przez Bluetooth®.....20
Uruchomienie12	PARTY LINK przez połączenie kablowe21
Przenoszenie i rozstawianie.....12	Bateria..... 23
Podłączenie12	Ładowanie baterii 23
Obsługa.....13	Wyświetlanie stanu naładowania....24
Włączanie i wyłączanie 13	Wyjmowanie i wkładanie baterii24
Włączanie.....13	Tryb ECO.....26
Wyłączanie.....13	Włączanie trybu ECO 26
Bluetooth®13	Wyłączanie trybu ECO 26
Parowanie urządzeń (Pairing) 13	Wyłączanie i włączanie sygnałów dźwiękowych..... 26
Rozłączanie połączenia Bluetooth® 14	Podłączanie zewnętrznej baterii 27
Kasowanie listy Bluetooth® 14	Używanie urządzenia jako powerbanka 28
	Funkcje powerbanka (w trybie zasilania z sieci) 28
	Funkcje powerbanka (w trybie zasilania z baterii)..... 28

Auto Power / tryb standby sieci	29
Włączanie trybu	
Auto Power ON / standby.....	29
Wyłączanie funkcji	
Auto Power ON.....	29
Tryb standby	29
Czyszczenie i pielęgnacja	30
Przechowywanie	30
Rozwiązywanie problemów	31
Wykonać sprzętowy reset	32
Dane techniczne	33

Podstawowe wskazówki i informacje

Do zapoznania

Informacje zawarte w niniejszym dokumencie mogą zostać zmienione bez konieczności uprzedniego poinformowania i nie są równoznaczne z jakimkolwiek zobowiązaniem ze strony firmy Lautsprecher Teufel GmbH.

Bez uzyskania pisemnej zgody firmy Lautsprecher Teufel GmbH, rozpowszechnianie jakiegokolwiek części niniejszej instrukcji w dowolnej formie lub z użyciem technologii elektronicznej, mechanicznej, poprzez tworzenie kopii lub powielanie, jest zabronione.

© Lautsprecher Teufel GmbH
Teufel ROCKSTER® AIR 2 UM PL V1.1 PD

Zakres obowiązywania instrukcji obsługi

Niniejsza instrukcja obsługi dotyczy wyłącznie głośnika **ROCKSTER® AIR 2**, zwanego dalej „głośnikiem”.

Znaki towarowe

© Wszystkie znaki towarowe należą do ich właścicieli, a ich użycie przez firmę Lautsprecher Teufel jest oparte na licencji.

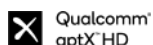
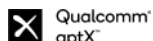

Bluetooth® jest zarejestrowaną marką firmy Bluetooth SIG, Inc.

Qualcomm® aptX™ i Qualcomm® aptX™ HD są produktami firmy Qualcomm Technologies International, Ltd.

Qualcomm® jest znakiem towarowym Qualcomm Incorporated zarejestrowanym w USA i innych krajach. aptX™ jest znakiem towarowym Qualcomm Technologies International, Ltd. zarejestrowanym w USA i innych krajach.

Ochrona danych osobowych oraz deklaracja dot. przesyłania materiałów marketingowych.

Lautsprecher Teufel GmbH nie przechowuje żadnych danych osobowych oraz nie przesyła informacji marketingowych.

Oryginalne opakowanie

Na wypadek, gdyby chcieli Państwo skorzystać z prawa do zwrotu, prosimy o zachowanie opakowania.

Możemy przyjąć głośnik jedynie w oryginalnym opakowaniu.

Opakowania nie można nabyć oddzielnie!

Reklamacja

W przypadku reklamacji, jej przetwarzanie wymaga podania następujących danych:

1. Numer rachunku

- ▶ Znajduje się on na paragonie lub fakturze (dołączone do głośnika) lub potwierdzeniu sprzedaży, które otrzymali Państwo jako dokument PDF.

2. Numer seryjny

- ▶ Odczytać z tyłu głośnika.

Kontakt

W przypadku pytań, pomysłów lub krytycznych uwag prosimy zwrócić się do naszego serwisu:

Lautsprecher Teufel GmbH

BIKINI Berlin
Budapester Straße 44
10787 Berlin (Niemcy)

Telefon:

Niemcy: +49 (0)30 217 84 217
Austria: +43 12 05 22 3
Szwajcaria: +41 43 50 84 08 3
Międzynarodowe: 0800 200 300 40
(bez opłat)

Pomoc online:

teufelaudio.com/support
teufel.de/support

Kontakt:

teufelaudio.com/contact
teufel.de/kontakt

Bezpieczeństwo

Zastosowanie zgodne z przeznaczeniem

Głośnik służy do odtwarzania i wzmacniania sygnałów audio z zewnętrznego odtwarzacza poprzez połączenie bezprzewodowe Bluetooth® lub połączenie przewodowe.

- ▶ Z głośnika należy korzystać wyłącznie w sposób opisany w niniejszej instrukcji obsługi.

Jakiegolwiek inne wykorzystanie jest niezgodnie z przeznaczeniem i może prowadzić do szkód rzeczowych lub nawet obrażeń ciała.

Producent nie ponosi żadnej odpowiedzialności za szkody wynikające zastosowania niezgodnego z przeznaczeniem.

Głośnik jest przeznaczony do użytku prywatnego.

Przed uruchomieniem głośnika:

- ▶ Uważnie przeczytać instrukcję obsługi i broszurę dotyczącą bezpieczeństwa.
- ▶ Przechowywać instrukcje w bezpiecznym miejscu na wypadek przekazania lub odsprzedaży urządzenia.

Objaśnienia wskazówek ostrzegawczych

Wskazówki ostrzegawcze dotyczące eksploatacji uwzględniają ryzyko resztkowe i są umieszczone przed czynnościami mogącymi powodować niebezpieczeństwo.

Wskazówki ostrzegawcze są stopniowane w zależności od poziomu niebezpieczeństwa.

Poniżej objaśniono poziomy niebezpieczeństwa z odpowiadającymi im hasłami.

OSTROŻNIE

Możliwe lekkie obrażenia.

UWAGA

Możliwe straty materialne.

WSKAZÓWKA

Dodatkowe informacje i porady.

Zakres dostawy

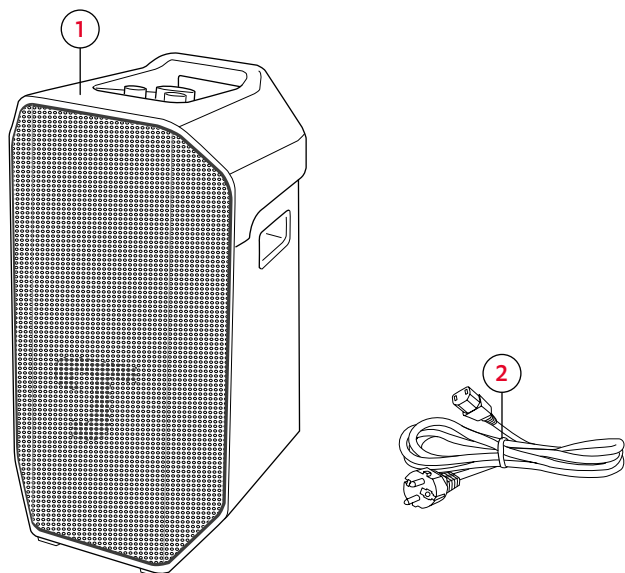

Zakres dostawy

(1) ROCKSTER® AIR 2

(2) Przewód sieciowy (C13 / 1,2 m)

- ▶ Sprawdzić, czy dostawa jest kompletna.
- ▶ Sprawdzić, czy dostawa nie jest uszkodzona.
- ▶ Przechowywać oryginalne opakowanie przez cały okres gwarancji.

Elementy obsługowe i wskaźniki

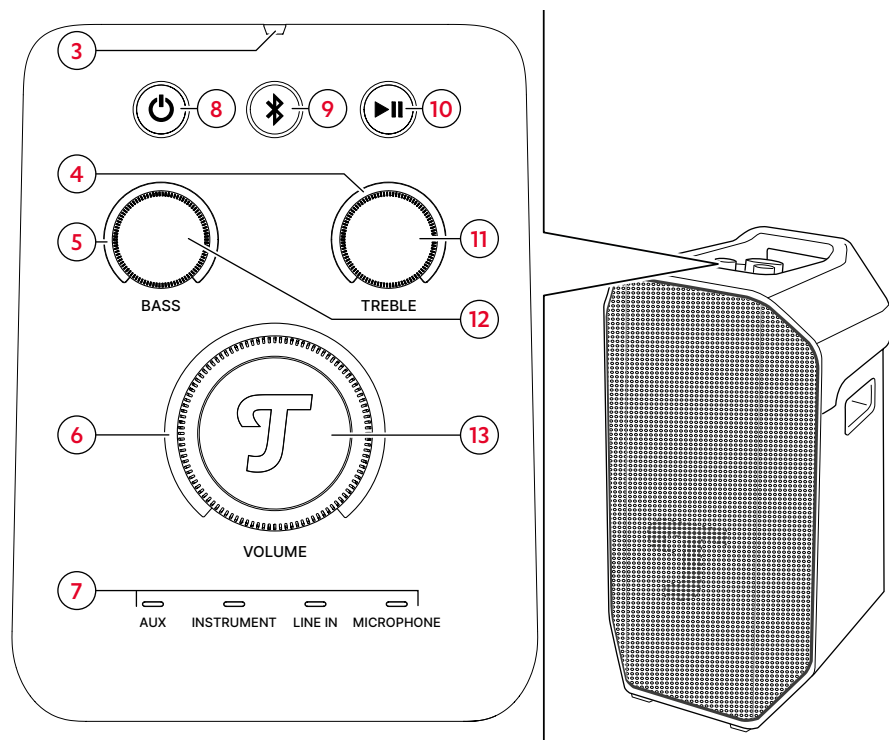

Elementy obsługowe i wskaźniki

Nr	LED / czujnik	Funkcja
(3)	Czujnik jasności	Automatycznie steruje jasnością LED.
(4)	LED sopranów	Wskazują poziom sopranów.
(5)	LED basów	Wskazują poziom basów.
(6)	LED głośności	Wskazują głośność.
(7)	LED źródła	Wskazuje aktywne źródło.
		AUX → <i>Odtwarzanie AUX (analogowe) – s. 17</i>
		INSTRUMENT → <i>INSTRUMENT IN – s. 18</i>
		LINE IN → <i>PARTY LINK – s. 20</i>
		MICROPHONE → <i>MIC. LINE IN – s. 19</i>

Objaśnienie (obsługa):

● = naciśnięcie 1x







● ● = naciśnięcie 2x

2 s = wciśnięcie i przytrzymanie (2 s)

8 s = wciśnięcie i przytrzymanie (8 s)

↶ = obrócić w lewo

↷ = obrócić w prawo

Nr	Przycisk / regulator	Funkcja	Sposób użycia
(8)	 Power	<i>Włączanie i wyłączanie – s. 13</i>	2 s
(9)	 Bluetooth®	<i>Parowanie urządzeń (Pairing) – s. 13</i>	2 s
		<i>Kasowanie listy Bluetooth® – s. 14</i>	8 s
(10)	 Odtwarzanie / pauza	<i>Przerywanie i wznowianie odtwarzania – s. 15 (Tryb Bluetooth®)</i>	●
		<i>Odtwarzanie następnego utworu (tryb Bluetooth®)</i>	● ●
(11)	 Regulator sopranów	<i>Ustawianie poziomu sopranów – s. 16</i>	↶ ↷
(12)	 Regulator basów	<i>Ustawianie poziomu basów – s. 16</i>	↶ ↷
(13)	 Regulator głośności	<i>Regulacja głośności – s. 14</i>	↶ ↷

Złącza

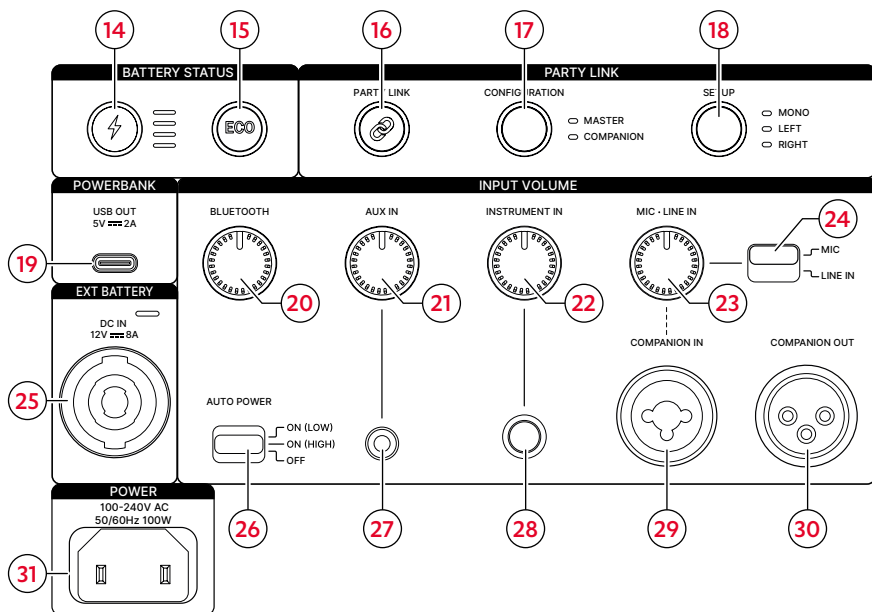
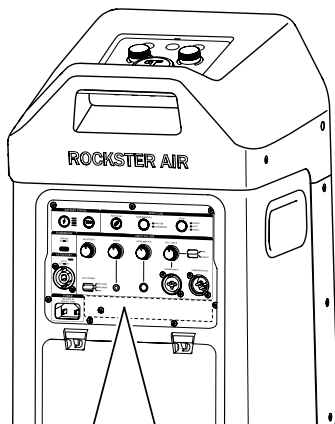

Złącza z tyłu

Objaśnienie (obsługa):







 = naciśnięć 1x

 = wciśnięć i przytrzymanie (2 s)

 = wciśnięć i przytrzymanie (5 s)

 = obrócić w lewo

 = obrócić w prawo

Nr	Przycisk / regulator	Funkcja	Sposób użycia
(14)	Battery Status	<i>Wyświetlanie stanu naładowania – s. 24</i>	
(15)	ECO	<i>Tryb ECO – s. 26</i>	
(16)	PARTY LINK	<i>PARTY LINK – s. 20</i> (łączenie dwóch lub więcej głośników)	
(17)	Configuration		
(18)	Setup		
(19)	Powerbank USB	<i>Używanie urządzenia jako powerbanka – s. 28</i>	Podłączyć
(20)	Bluetooth-Volume	Regulator głośności Bluetooth	
(21)	AUX-Volume	Regulator głośności AUX	
(22)	Instrument-Volume	Regulator głośności instrumentów	
(23)	MIC-Volume	Regulator głośności mikrofonu	
(24)	Przełącznik wejścia		
(25)	EXT. BATTERY	<i>Podłączanie zewnętrznej baterii – s. 27</i>	Podłączyć
(26)	AUTO POWER	<i>Auto Power / tryb standby sieci – s. 29</i>	
(27)	AUX IN	<i>Odtwarzanie AUX (analogowe) – s. 17</i> (wejście dla urządzeń zewnętrznych)	Podłączyć
(28)	INSTRUMENT IN	<i>INSTRUMENT IN – s. 18</i>	Podłączyć
(29)	COMPANION IN	<i>PARTY LINK – s. 20</i>	Podłączyć
(30)	COMPANION OUT		Podłączyć
(31)	Power	<i>Podłączenie – s. 12</i>	Podłączyć

Uruchomienie

Przenoszenie i rozstawianie

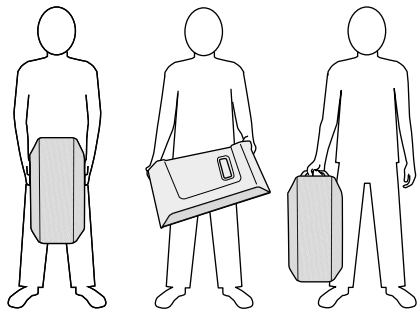

1. Przenosząc głośnik na miejsce rozstawienia należy go ostrożnie chwycić za uchwyty.
 - ▶ Głośnik można przenosić za uchwyty boczne, za uchwyt dolny i górny oraz chwytając tylko za uchwyt górny.
2. Należy ustawiać głośnik tylko na stabilnym i równym podłożu.
 - ▶ Nie stawiać go w pobliżu źródeł ciepła i w bezpośrednio nasłonecznionym miejscu.
 - ▶ Nie ustawiać na głośniku żadnych przedmiotów.

Głośnik jest rozstawiony.

i WSKAZÓWKA

Głośnik jest wyposażony w otwór w dnie służący do jego montażu na statywie PA z gwintem 35 mm.

Podłączenie

UWAGA

Straty materialne wskutek potknięcia!

○ nieprawidłowo ułożony przewód sieciowy można się potknąć i ewentualnie ściągnąć głośnik, wskutek czego upadnie on na ziemię i ulegnie uszkodzeniu.

- ▶ Należy układać przewód sieciowy w taki sposób, aby ludzie i zwierzęta nie mogli się o niego potknąć.

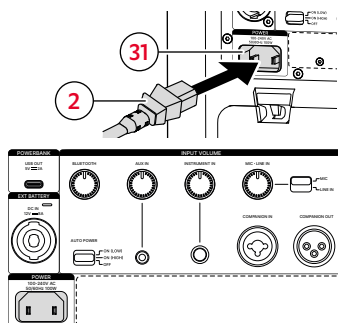

1. Podłączyć przewód sieciowy (2) do złącza zasilania głośnika (31).
 2. Podłączyć przewód sieciowy (2) do gniazdka elektrycznego.
- Głośnik jest podłączony.

Włączanie i wyłączenie

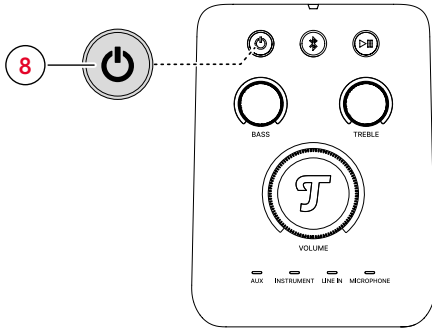

Włączanie

1. Wcisnąć przycisk Power (8) i przytrzymać przez 2 sekundy, aż włączy się animacja LED i rozlegnie się sekwencja dźwięków.
 2. Zaczekać, aż głośnik całkowicie się uruchomi i LED będą świecić w sposób ciągły.
- ✓ Głośnik jest włączony.

Wyłączanie

1. Wcisnąć przycisk Power (8) i przytrzymać przez 2 sekundy. Podczas wyłączenia pojawia się animacja LED i słyszalna jest sekwencja dźwięków.
 2. Zaczekać, aż głośnik całkowicie się wyłączy i LED będą zupełnie zgaszone.
- ✓ Głośnik jest wyłączony.

i WSKAZÓWKA

W wyłączonym stanie wszystkie funkcje głośnika są nieaktywne.

Bluetooth®

Za pomocą Bluetooth® można bezprzewodowo podłączyć do głośnika kompatybilny odtwarzacz (np. smartfon).

i WSKAZÓWKA

Z funkcji Bluetooth® należy korzystać tylko w miejscach, w których dozwolone jest bezprzewodowe przesyłanie sygnału radiowego.

Parowanie urządzeń (Pairing)

Parowanie (Pairing) polega na powiązaniu odtwarzacza z głośnikiem.

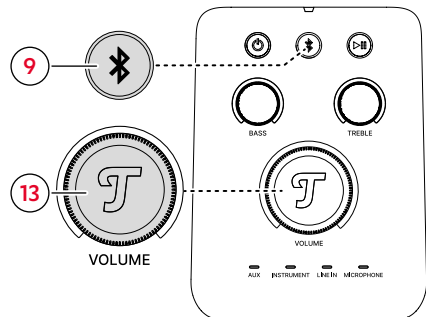

BLUETOOTH

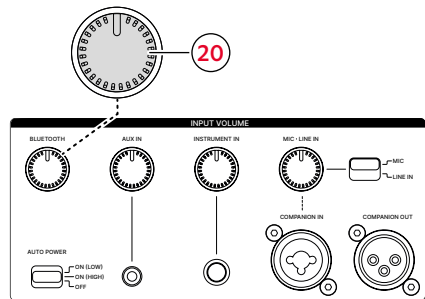

1. Włączyć funkcję Bluetooth® w odtwarzaczu.
2. Wcisnąć przycisk Bluetooth® (9) i przytrzymać go przez 2 sekundy.
- ✓ Tryb parowania Bluetooth® jest włączony. Rozlega się sygnał dźwiękowy, a LED przycisku Bluetooth® miga na niebiesko.
3. Włączyć skanowanie urządzeń Bluetooth® w odtwarzaczu.
 - ▶ Przestrzegać instrukcji obsługi odtwarzacza.
4. Wybrać z listy urządzeń Bluetooth® głośnik „Teufel ROCKSTER AIR 2”.
 - ✓ Parowanie zostało zakończone. Rozlega się sygnał dźwiękowy, a LED przycisku Bluetooth® miga ciągle na niebiesko.
5. Ustawić głośność regulatorem głównym (13) oraz regulatorem głośności wejścia (20).
- ✓ Głośność została ustawiona.

Rozłączanie połączenia Bluetooth®

- ▶ Wyłączyć funkcję Bluetooth® w odtwarzaczu.
- ✓ Połączenie Bluetooth® zostaje rozłączone. Rozlega się sygnał dźwiękowy, a przycisk LED Bluetooth® świeci przyciemnionym światłem na niebiesko.

Kasowanie listy Bluetooth®

- ▶ Wcisnąć przycisk Bluetooth® (9) i przytrzymać go przez 8 sekundy.
- ✓ Lista Bluetooth® zostaje wykasowana, rozlega się sygnał dźwiękowy.

Regulacja głośności

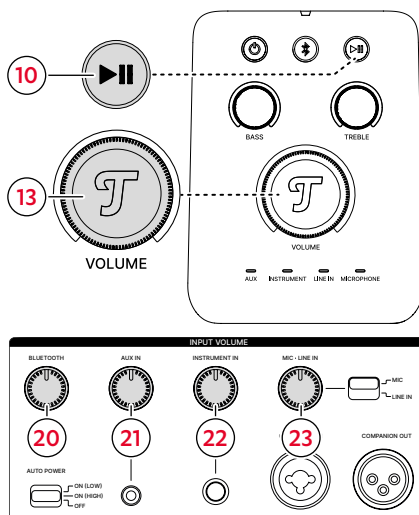

Głośność można ustawić regulatorem głównym głośności (13) oraz regulatorem głośności wejścia źródeł sygnału (20-23).

- ▶ Ustawić głośność wybranego wyjścia odpowiednim regulatorem głośności wejścia (20-23).

i WSKAZÓWKA

Obrócić regulator głośności wejścia dla nieużywanych źródeł wejściowych obrócić w lewo do poziomu minimalnego.

- ▶ Obrócić regulator główny głośności (13) w lewo.
- ☑ **Głośność zmniejsza się.**
- ▶ Obracać regulator główny głośności (13) w lewo, aż będzie migać pierwsza LED głośności.
- ☑ **Głośność = 0.**
- ▶ Obrócić regulator główny głośności (13) w prawo.
- ☑ **Głośność zwiększa się.**

i WSKAZÓWKA

Regulacja głośności podłączonego odtwarzacza ma również wpływ na głośność w głośniku. Ustawić głośność odtwarzacza na maksymalną wartość.

Wyciszenie (tylko w trybie AUX)

- ▶ Nacisnąć przycisk odtwarzania / pauzy (10).
- ☑ **Głośnik jest wyciszony.**
- ▶ Nacisnąć ponownie przycisk odtwarzania / pauzy (10).
- ☑ **Dźwięk głośnika znów jest włączony.**

Odtwarzanie

- ▶ Uruchomić odtwarzanie w podłączonym odtwarzaczu (np. smartfonie).

Przerywanie i wznawianie odtwarzania

- ▶ Nacisnąć przycisk odtwarzania / pauzy (10).
- ☑ **Odtwarzanie zostaje przerwane / wyciszone (w zależności od urządzenia źródłowego).**
- ▶ Nacisnąć ponownie przycisk odtwarzania / pauzy (10).
- ☑ **Odtwarzanie zostaje wznowione / włączone (w zależności od urządzenia źródłowego).**

Odtwarzanie następnego utworu (tryb Bluetooth®)

- ▶ Nacisnąć 2x przycisk odtwarzania / pauzy (10).

Ustawianie poziomu basów

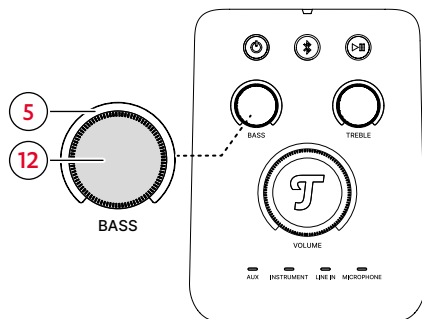

- ▶ Obrócić regulator basów (12) w lewo.
- ☑ Poziom basów zostaje stopniowo zmniejszony (do -10 dB).
- ▶ Obrócić regulator basów (12) w prawo.
- ☑ Poziom basów zostaje stopniowo zwiększony (do +10 dB).

i WSKAZÓWKA

LED poziomu basów (5) wskazują poziom basów.

Ustawianie poziomu sopranów

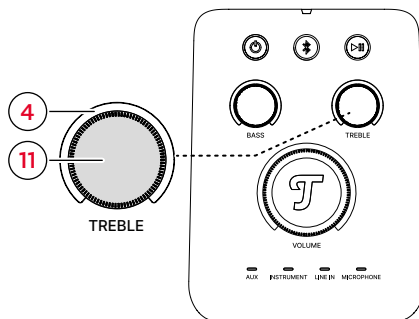

- ▶ Obrócić regulator sopranów (11) w lewo.
- ☑ Poziom sopranów zostaje stopniowo zmniejszony (do -10 dB).
- ▶ Obrócić regulator sopranów (11) w prawo.
- ☑ Poziom sopranów zostaje stopniowo zwiększony (do +10 dB).

i WSKAZÓWKA

LED poziomu sopranów (4) wskazują poziom sopranów.

Źródła odtwarzania (Source)

i WSKAZÓWKA

Ten głośnik jest wyjątkowo uniwersalny i umożliwia jednoczesne odtwarzanie z wielu źródeł audio. Przykładowo, w trybie karaoke można odtwarzać muzykę z zewnętrznego odtwarzacza i jednocześnie używać mikrofonu. Z kolei w trybie koncertu można np. podłączyć gitarę i jednocześnie używać mikrofonu.

Odtwarzanie AUX (analogowe)

Przez AUX można podłączyć kompatybilny odtwarzacz z głośnikiem przewodem analogowym.

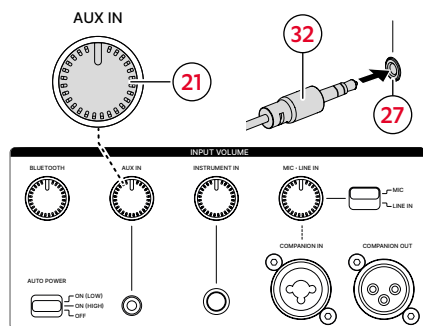
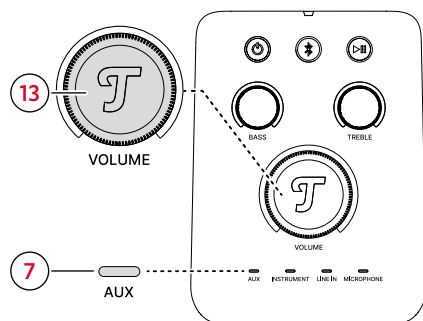

1. Podłączyć odtwarzacz przewodem stereo (32) z wtykiem typu jack 3,5 mm do złącza AUX (27).
 2. Sterować odtwarzaniem na urządzeniu odtwarzającym.
 3. Ustawić głośność regulatorem głównym głośności (13) oraz regulatorem głośności wejścia (21).
- ✓ LED źródła (7) świeci.
 - ✓ Głośnik odtwarza bezpośrednio utwory z odtwarzacza.
 - ✓ Głośność została ustawiona.

i WSKAZÓWKA

Można podłączyć wszelkie odtwarzacze wyposażone w złącze AUX.

INSTRUMENT IN

Poprzez INSTRUMENT IN można połączyć z głośnikiem kompatybilny instrument (np. gitarę elektryczną).

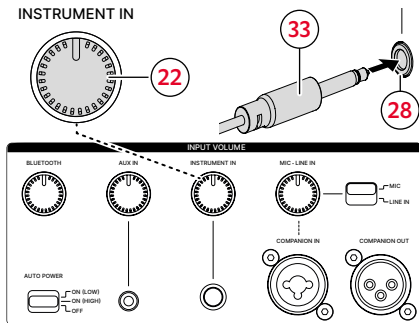
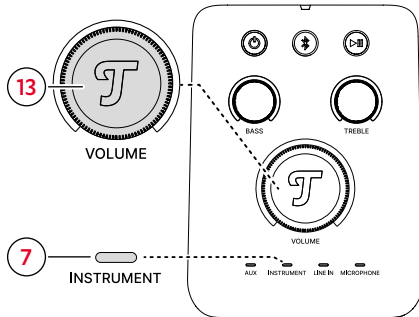

1. Podłączyć instrument przewodem mono (33) z wtykiem typu jack 6,3 mm do złącza INSTRUMENT IN (28).
 - ✓ Gdy aktywny jest sygnał, głośnik automatycznie aktywuje również odtwarzanie INSTRUMENT IN, LED źródła (7) świeci.
2. Ustawić głośność regulatorem głównym głośności (13) oraz regulatorem głośności wejścia (22).
 - ✓ Głośność została ustawiona i można odtwarzać dźwięk z instrumentu.

WSKAZÓWKA

Wyregulować głośność wejściową regulatorem głośności wejścia (22) w taki sposób, aby nawet podczas głośniejszych partii sygnał brzmiał jasno i wyraźnie (bez zniekształceń).

MIC • LINE IN

Poprzez COMPANION IN można podłączyć mikrofon do głośnika.

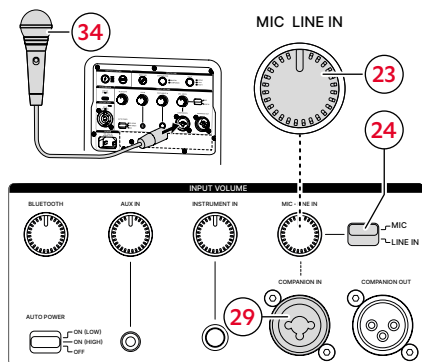
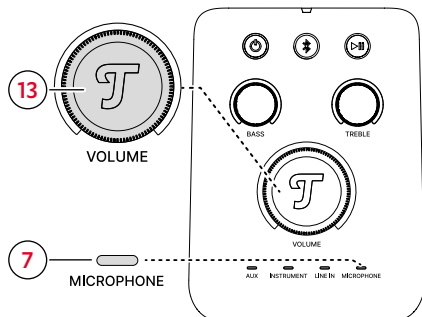

1. Podłączyć mikrofon (34) do złącza COMPANION IN (29).
2. Ustawić przełącznik czułości wejścia (24) w pozycję MIC.
- Gdy aktywny jest sygnał, głośnik automatycznie aktywuje MIC - Odtwarzanie LINE IN, LED źródła (7) świeci.
3. Ustawić głośność regulatorem głównym głośności (13) oraz regulatorem głośności wejścia (23).
- Głośność została ustawiona i można odtwarzać dźwięk z mikrofonu.

PARTY LINK

Funkcja PARTY LINK umożliwia łączenie ze sobą kilku głośników w trybie Master-Companion.

2 głośniki można połączyć poprzez Bluetooth® lub przewodem.

Połączenie ponad 2 głośników jest możliwe tylko przez połączenie kablowe.

i WSKAZÓWKA

Głośnik MASTER jest głównym źródłem odbierającym sygnał z odtwarzacza i przekazującym go do podłączonego głośnika COMPANION.

W przypadku funkcji PARTY LINK przez Bluetooth® jako źródło może być używany tylko sygnał Bluetooth® z odtwarzacza.

PARTY LINK przez Bluetooth®

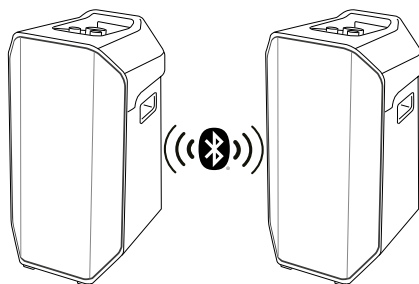

Poprzez PARTY LINK Bluetooth® można połączyć ze sobą 2 głośniki w trybie Master-Companion.

Przy tym jeden z głośników jest skonfigurowany jako MASTER, a drugi jako COMPANION.

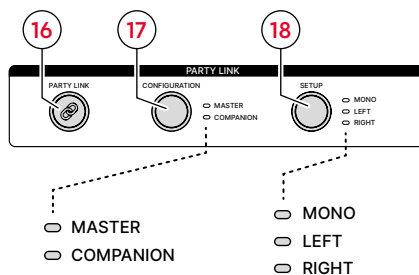

- ▶ Włączyć głośniki, które mają zostać połączone.

Konfiguracja jednego głośnika jako MASTER, a drugiego jako COMPANION

Standardowo głośniki są ustawione jako MASTER.

1. Sprawdzić ustawienie w głośniku 1. LED MASTER musi się świecić. Ew. nacisnąć przycisk CONFIGURATION (17) i ustawić jako MASTER.

☑ LED MASTER świeci się.

2. Nacisnąć przycisk CONFIGURATION (17) na głośniku 2 i ustawić jako COMPANION.

☑ LED COMPANION świeci się.

3. Nacisnąć przycisk PARTY LINK (16) na obydwu głośnikach.

Rozlega się sygnał dźwiękowy i LED przy przyciskach CONFIGURATION i SET UP migają.

☑ Rozlega się sygnał dźwiękowy i LED PARTY LINK świeci.

Funkcja PARTY LINK przez Bluetooth® została skonfigurowana.

SETUP

- ▶ Nacisnąć przycisk SETUP (18) na głośnikach i wybrać ustawienie (MONO, LEFT, RIGHT).

☑ LED wybranego ustawienia świeci na niebiesko.

PARTY LINK przez połączenie kablowe

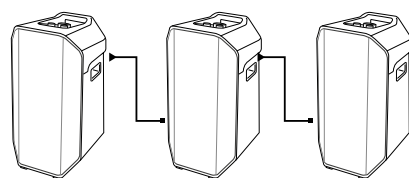
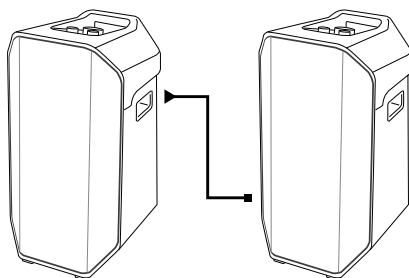

Za pomocą COMPANION IN (29) i COMPANION OUT (30) można połączyć ze sobą więcej głośników w trybie Master-Companion.

Przy tym jeden z głośników jest skonfigurowany jako MASTER, a kolejne jako COMPANION.

i WSKAZÓWKA

Odpowiednie kable XLR służące do podłączenia głośników są dostępne w naszym sklepie internetowym (dział „Akcesoria”).

- ▶ Włączyć głośniki, które mają zostać połączone.

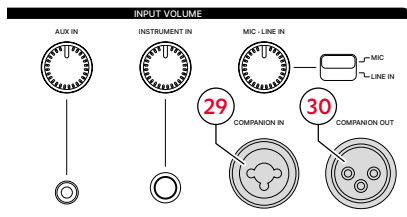
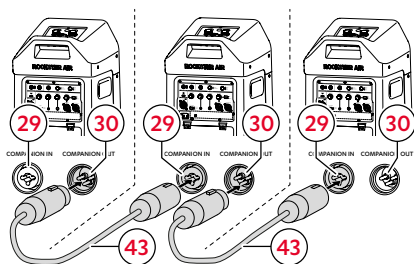
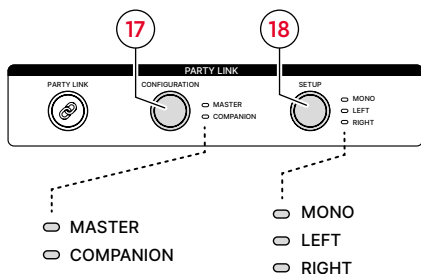

Skonfigurować głośnik 1 jako MASTER

Standardowo głośniki są ustawione jako MASTER.

1. Sprawdzić ustawienie w głośniku 1. LED MASTER musi się świecić. Ew. nacisnąć przycisk CONFIGURATION (17) i ustawić jako MASTER.
- ✓ LED MASTER świeci się.

2. Podłączyć kabel XLR (43) do złącza COMPANION OUT (30) w głośniku 1.

Skonfigurować głośnik 2 jako COMPANION

3. Nacisnąć przycisk CONFIGURATION (17) na głośniku 2 i ustawić jako COMPANION.

- ✓ LED COMPANION świeci się, a LED COMPANION IN miga.

4. Podłączyć kabel XLR (43) do złącza COMPANION IN (29) w głośniku 2.

- ✓ Funkcja PARTY LINK przez połączenie kablowe została skonfigurowana.

i WSKAZÓWKA

Powtórzyci kroki 3 i 4, aby połączyć ze sobą więcej głośników.

SETUP

- ▶ Nacisnąć przycisk SETUP (18) na głośniku 1 (MASTER) i wybrać ustawienie (MONO, LEFT, RIGHT).

- ✓ LED wybranego ustawienia świeci na biało.

Ustawienie na MASTER decyduje o tym, który sygnał jest przesyłany do COMPANION:

MASTER MONO → COMPANION MONO
 MASTER LEFT → COMPANION RIGHT
 MASTER RIGHT → COMPANION LEFT

Bateria

Ładowanie baterii

! OSTROŻNIE

Ryzyko obrażeń ciała i strat materialnych wskutek nieprawidłowego obchodzenia się z urządzeniem!

Źle obsługiwane baterie mogą się zapalić, wybuchnąć i spowodować obrażenia, a także uszkodzenie głośnika.

- ▶ Do zasilania głośnika używać wyłącznie oryginalnych baterii.
- ▶ Używać tylko oryginalnych baterii lub baterii tego samego lub równoważnego typu.
- ▶ Nie podgrzewać, nie zwierać ani nie wrzucać baterii do ognia.
- ▶ Chronić baterię przed bezpośrednim nasłonecznieniem.
- ▶ Używać wyłącznie przewodu sieciowego dostarczonego w komplecie.

Bateria jest ładowana, gdy tylko głośnik zostanie podłączony do gniazdka elektrycznego.

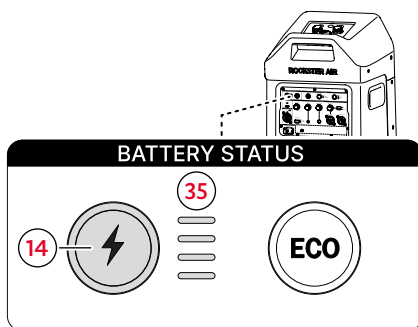

- ▶ Podłączyć głośnik.
→ *Podłączenie – s. 12*
- ☑ **Bateria jest ładowana. Podczas ładowania LED statusu ładowania baterii wyświetlają animację (35).**

i WSKAZÓWKA

Na w pełni naładowanej baterii głośnik może odtwarzać muzykę na średniej głośności przez ok. 56 godzin.

Wyświetlanie stanu naładowania

LED statusu baterii (35) wskazują aktualny stan naładowania baterii.

▶ Nacisnąć przycisk statusu baterii (14).

✔ Wskazywany jest stan naładowania.

Liczba zaświecających się LED statusu baterii reprezentuje orientacyjnie aktualny stan naładowania.

LED statusu baterii	% baterii
✱ ○ ○ ○ ○	1–10%
● ○ ○ ○ ○	11–25%
● ● ○ ○ ○	26–50%
● ● ● ○ ○	51–75%
● ● ● ● ○	76–100%

i WSKAZÓWKA

Głośnik jest wyposażony w zabezpieczenie przed całkowitym rozładowaniem baterii, które chroni jej żywotność. Dlatego głośnik zostaje wyłączony po osiągnięciu określonej wartości minimalnej. Ponowne włączenie głośnika jest wówczas możliwe dopiero po podłączeniu przewodu sieciowego i naładowaniu baterii.

Wymowanie i wkładanie baterii

Bateria jest zamontowana z tyłu i można ją wyjąć.

Wymowanie baterii

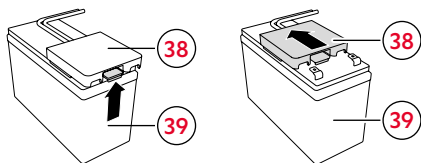
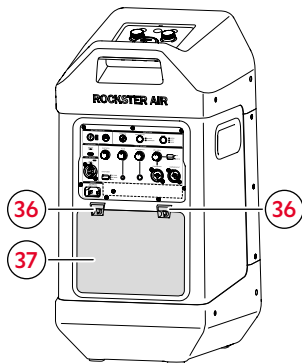

1. Nacisnąć punkty odblokowania (36) na pokrywie baterii (37) w dół i zdjąć pokrywę baterii do tyłu.
2. Odblokować Teufel Battery Pack (38) w górnej części baterii (39) i ściągnąć w kierunku środka baterii.

✔ Bateria została wyjęta.

Wkładanie baterii

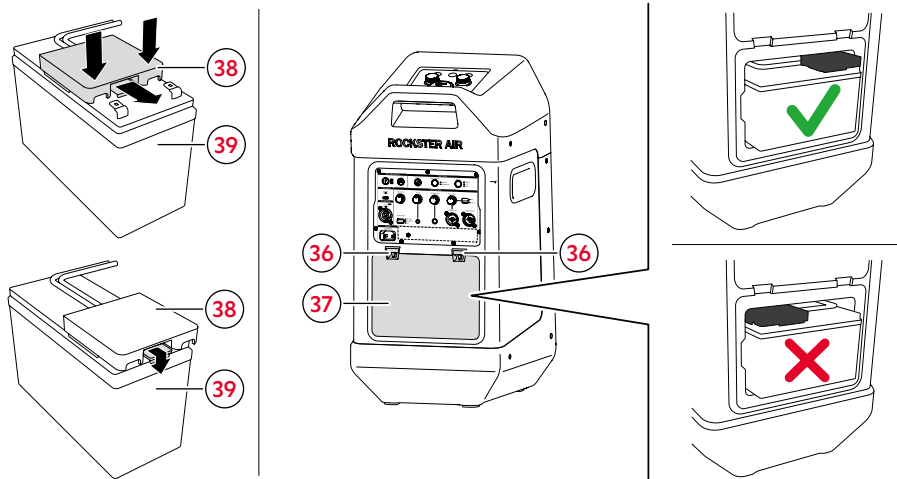

UWAGA

Ryzyko strat materialnych wskutek wygięcia styków baterii!

Wygięte styki baterii mogą spowodować uszkodzenie Teufel Battery Pack oraz baterii podczas wkładania.

- ▶ Przed włożeniem sprawdzić i ew. wyprostować styki baterii.
- ▶ Jeżeli styki baterii są zbyt mocno wygięte lub złamane, nie należy używać baterii!

1. Włożyć Teufel Battery Pack (38) centralnie w górnej części baterii (39) i nasunąć na złącza. Blokada na Teufel Battery Pack musi się zatrzasnąć.
2. Włożyć baterię (39) do głośnika. **Przestrzegać kierunku montażu!**
3. Wprowadzić pokrywę baterii (37) do przewodnicy i zablokować. Uważać, aby kabel nie został zatrzaśnięty.

- ▶ Pokrywa baterii (37) musi się zatrzasnąć w sposób wyczuwalny i słyszalny.

☑ **Bateria jest prawidłowo włożona.**

Tryb ECO

Przy aktywnym trybie ECO zużycie energii jest ograniczone, aby głośnik mógł dłużej działać na baterii.

- LED w górnej części panelu obsługi zostają przyciemnione.
- Maksymalna głośność zostaje ograniczona.
- Odtwarzanie głębokich basów zostaje ograniczone.

Włączanie trybu ECO

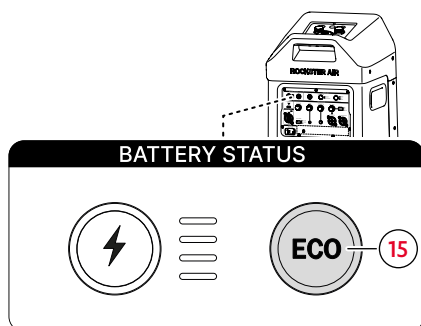

- ▶ Nacisnąć przycisk ECO (15).
- ✓ Tryb ECO jest włączony, dioda LED w przycisku ECO świeci.

i WSKAZÓWKA

Gdy włączony jest tryb ECO oraz funkcja Auto Power, czas wyłączenia automatycznego skraca się (tryb Standby).

→ Auto Power / tryb standby sieci – s. 29

Wyłączanie trybu ECO

- ▶ Ponownie nacisnąć przycisk ECO (15).
- ✓ Tryb ECO jest wyłączony, dioda LED w przycisku ECO gaśnie.

Wyłączanie i włączanie sygnałów dźwiękowych

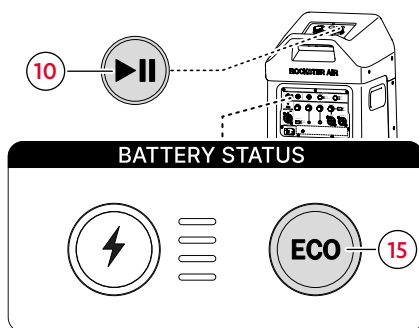

Wyłączanie sygnałów dźwiękowych

- ▶ Wcisnąć i przytrzymać jednocześnie przez 5 s przycisk ECO (15) i przycisk odtwarzania / pauzy (10).
- ✓ Rozlega się sygnał dźwiękowy, następnie sygnały dźwiękowe zostają wyłączone.

Włączanie sygnałów dźwiękowych

- ▶ Wcisnąć i przytrzymać jednocześnie przez 5 s przycisk ECO (15) i przycisk odtwarzania / pauzy (10).
- ✓ Rozlega się sygnał dźwiękowy, następnie sygnały dźwiękowe zostają włączone.

Podłączanie zewnętrznej baterii

Jeżeli nie jest dostępny prąd sieciowy, a wydajność wewnętrznej baterii jest niewystarczająca, głośnik może być zasilany z zewnętrznej baterii.

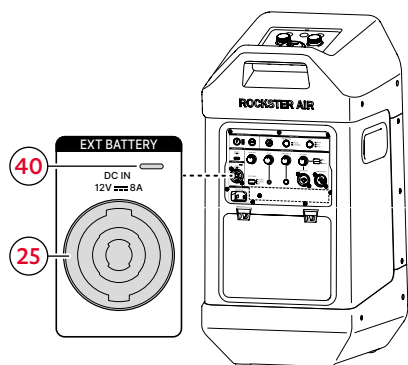

1. Wyłączyć głośnik.
 2. Podłączyć przewód podłączeniowy do zewnętrznej baterii. **Zwrócić uwagę na prawidłową biegunowość!**
 3. Podłączyć przewód podłączeniowy do gniazda EXT. BATTERY (25).
- Zewnętrzna bateria jest podłączona LED (40) świeci.**

i WSKAZÓWKA

W przypadku podłączenia zewnętrznej baterii potrzebny jest specjalny przewód podłączeniowy. Przewód podłączeniowy nie został dostarczony w komplecie.

i WSKAZÓWKA

Jeżeli podłączona jest zewnętrzna bateria, to trwa ładowanie wewnętrznej baterii.

i WSKAZÓWKA

Jeżeli głośnik jest podłączony do sieci elektrycznej, zewnętrzna bateria nie jest ładowana.

Używanie urządzenia jako powerbanka

Złącze USB z tyłu spełnia rolę powerbanka i można za jego pomocą ładować podłączone odtwarzacze (np. smartfon).

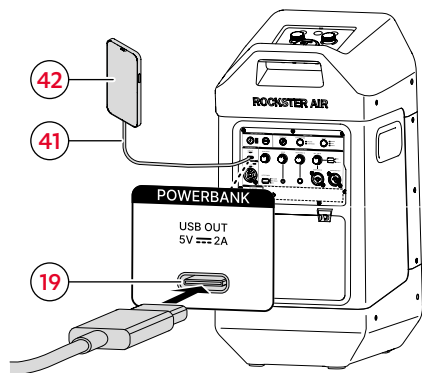

1. Podłączyć przewód USB-C (41) do złącza USB-C (19).
2. Podłączyć przewód USB-C (41) do odtwarzacza (42), np. smartfona.

✓ Odtwarzacz jest ładowany.

i WSKAZÓWKA

Korzystanie z funkcji powerbanka skraca czas działania głośnika na baterii.

Funkcja powerbanka działa również wtedy, gdy głośnik jest w trybie standby.

Napięcie ładowania wynosi 5 V przy maks. 2 amperach.

Funkcje powerbanka (w trybie zasilania z sieci)

Gdy głośnik jest podłączony do gniazdka elektrycznego, odtwarzacz jest ładowany niezależnie od jego stanu roboczego.

Funkcje powerbanka (w trybie zasilania z baterii)

Warunki ładowania odtwarzacza w trybie zasilania z baterii:

- Głośnik jest włączony, a poziom naładowania baterii wynosi min. 20%
- Głośnik jest w trybie standby, a poziom naładowania baterii wynosi min. 20%

Zewnętrzny odtwarzacz nie jest ładowany:

- gdy stan naładowania baterii jest niższy niż 20%
- gdy głośnik jest wyłączony

Auto Power / tryb standby sieci

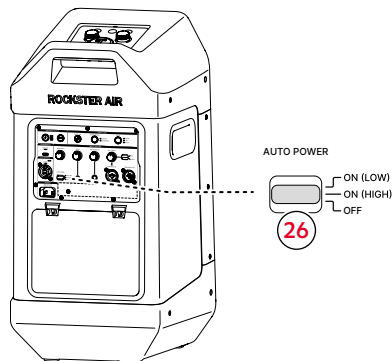

Głośnik w zależności od trybu pracy i wybranego ustawienia po kilku minutach bez sygnału wejściowego wyłącza się lub przechodzi w tryb czuwania sieci.

Funkcja Auto Power ON automatycznie wybudza głośnik z trybu czuwania sieci, gdy odbierany jest sygnał audio.

i WSKAZÓWKA

Funkcja Auto Power ON jest niedostępna w złączach INSTRUMENT IN i MIC·LINE IN.

Włączanie trybu Auto Power ON / standby

- ▶ Ustawić przełącznik Auto Power (26) w jednej z pozycji ON.
 - ▶ **ON (Low)**: Silny sygnał powoduje włączenie głośnika.
 - ▶ **ON (High)**: Słaby sygnał powoduje włączenie głośnika.
- Funkcja Auto Power ON jest włączona.

Wyłączanie funkcji Auto Power ON

- ▶ Ustawić przełącznik Auto Power (26) w pozycji OFF.
- Funkcja Auto Power ON jest wyłączona.

Tryb standby

Ustawić przełącznik Auto Power (26) w pozycji:

- **ON (Low)**: Tryb standby po 15 minutach bez sygnału wejściowego.
- **ON (High)**: Tryb standby po 15 minutach bez sygnału wejściowego.
- **OFF**: Tryb standby jest wyłączony

i WSKAZÓWKA

Przy włączonym trybie ECO czas w trybie standby ogranicza się do 5 minut.

Czyszczenie i pielęgnacja

UWAGA

Straty materiałne spowodowane nieprawidłowym czyszczeniem!

Korzystanie z nieodpowiednich środków czystości może spowodować odbarwienie i zniszczenie powierzchni.

- ▶ Uważać, aby do wnętrza urządzenia nie wniknęła wilgoć.
- ▶ Czyścić głośnik wyłącznie za pomocą suchej i miękkiej szmatki.

1. Usunąć pył i lekkie zabrudzenia suchą szmatką z irchy.
2. Trudne do usunięcia plamy należy zmyć szmatką lekko nawilżoną detergentem.
3. Następnie wytrzeć do sucha mokre plamy suchą i miękką szmatką, nie naciskając.

☑ Głośnik jest oczyszczony.

Przechowywanie

Przechowywanie głośnika przez dłuższy czas bez podłączania go do sieci (np. w zimie):

1. Całkowicie naładować baterię
→ Ładowanie baterii – s. 23.
2. Wyjąć baterię, przechowywać ją w chłodnym i suchym miejscu przy temperaturze od +10 do +20°C
→ Wyjmowanie baterii – s. 24.
 - ▶ Chronić baterię przed wilgotnym powietrzem i bezpośrednim nasłonecznieniem.
3. Przechowywać głośnik w miejscu suchym i przy temperaturze od +10 do +40°C.
 - ▶ Chronić głośnik przed wilgotnym powietrzem i bezpośrednim nasłonecznieniem.

WSKAZÓWKA

Jeżeli bateria nie jest używana przez dłuższy czas, naładować ją całkowicie co najmniej 1x w miesiącu.

Rozwiązywanie problemów

- Przestrzegać następujących wskazówek, aby usunąć ewentualne zakłócenia:

Usterka	Możliwa przyczyna	Sposób usunięcia
Głośnik nie uruchamia się.	Bateria jest wyczerpana.	<ul style="list-style-type: none"> ► Podłączyć głośnik i naładować baterię. → Ładowanie baterii – s. 23
	Przycisk Power został wciśnięty zbyt krótko.	<ul style="list-style-type: none"> ► Wcisnąć przycisk Power i przytrzymać przez 2 sekundy, aż włączy się animacja LED i rozlegnie się sekwencja dźwięków. → Włączanie i wyłączenie – s. 13
Brak dźwięku	Za niska głośność.	<ul style="list-style-type: none"> ► Zwiększyć głośność na regulatorze głównym głośności oraz na regulatorze głośności wyjściowej. → Regulacja głośności – s. 14
	Za mała głośność w odtwarzaczu.	<ul style="list-style-type: none"> ► Zwiększyć głośność w odtwarzaczu (np. smartfonie).
	Głośnik nie jest połączony z odtwarzaczem.	<ul style="list-style-type: none"> ► Połączyć głośnik z odtwarzaczem. → Bluetooth® – s. 13 → Odtwarzanie AUX (analogowe) – s. 17
	Głośnik nie jest podłączony do odtwarzacza jako urządzenie wyjściowe.	<ul style="list-style-type: none"> ► Ustawić głośnik w ustawieniach odtwarzacza jako urządzenie wyjściowe. ► Przestrzegać dokumentacji producenta odtwarzacza.
	Połączenie Bluetooth® jest zakłócanie przez inny system radiowy.	<ul style="list-style-type: none"> ► Ustawić głośnik w innym miejscu. → Przenoszenie i rozstawianie – s. 12
Głośność odtwarzacza jest za niska.	W odtwarzaczu aktywne jest ograniczenie głośności (tylko system Android).	<ul style="list-style-type: none"> ► Wyłączyć ograniczenie głośności. ► Przestrzegać dokumentacji producenta odtwarzacza.
Głośnik nie reaguje	Błąd systemu	<ul style="list-style-type: none"> ► Wykonać sprzętowy reset – s. 32

Wykonać sprzętowy reset

i WSKAZÓWKA

Sprzętowy reset należy przeprowadzać wyłącznie wtedy, gdy głośnik nie reaguje.

- ▶ Przed resetem sprzętowym sprawdzić, czy
 - głośnik nie oczekuje na sygnał,
 - odtwarzacz nie jest zapauzowany,
- ▶ sprawdzić alternatywne rozwiązania, np.
 - rozłączyć połączenie Bluetooth®.
 - Odłączyć głośnik od zasilania i restartować.

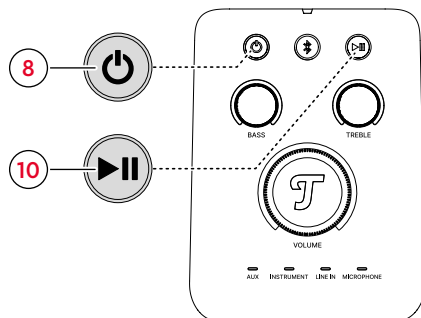

- ▶ Wcisnąć i przytrzymać jednocześnie przez 5 s przycisk Power (8) i przycisk odtwarzania / pauzy (10).
- ✔ Wykonano reset sprzętowy.

Dane techniczne

Dane ogólne	
Wymiary (szer. x wys. x gł.)	323 mm x 591 mm x 345 mm
Masa	14,45 kg
Napięcie sieciowe	100–240 V AC / 50–60 Hz
Zewnętrzne złącze DC	DC 12 V / 8 A
Bateria	LiFePO4 12,8 V, 7800 mAh
Złącze USB	5 V, maks. 2 A
Temperatura otoczenia podczas pracy	od 0°C do 45°C
Temperatura przechowywania	od -20°C do 65°C
Stopień ochrony	IPX0, brak ochrony przed wodą

Sieć radiowa	Pasma częstotliwości	Moc nadawcza
Bluetooth®	2400–2483,5 MHz	<13 dBm/20 mW



Firma Lautsprecher Teufel GmbH deklaruje, że urządzenie bezprzewodowe typu ROCKSTER® AIR 2 spełnia wymagania dyrektywy 2014/53/UE.

Pełny tekst deklaracji zgodności UE dostępny jest pod następującym adresem internetowym:

teufel.de/konformitaetserklaerungen

teufelaudio.com/declaration-of-conformity

Teufel

W przypadku pytań, pomysłów lub krytycznych uwag prosimy zwrócić się do naszego serwisu:

Lautsprecher Teufel GmbH

BIKINI Berlin
Budapester Straße 44
10787 Berlin (Niemcy)

teufelaudio.com

teufel.de

teufel.ch

teufelaudio.at

teufelaudio.nl

teufelaudio.be

teufelaudio.fr

teufelaudio.pl

teufelaudio.it

teufelaudio.es

Telefon:

Niemcy: +49 (0)30 217 84 217

Austria: +43 12 05 22 3

Szwajcaria: +41 43 50 84 08 3

Międzynarodowe: 0800 200 300 40
(bez opłat)

Pomoc online:

teufelaudio.com/support

teufel.de/support

Kontakt:

teufelaudio.com/contact

teufel.de/kontakt

Nie gwarantujemy poprawności danych.
Zmiany techniczne, literówki i pomyłki
zastrzeżone.