

Opis techniczny i instrukcja obsługi

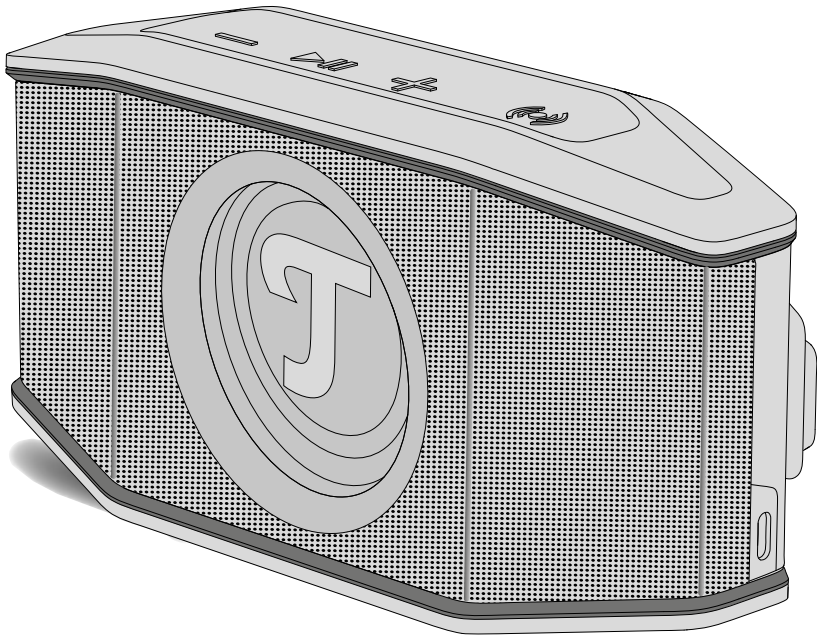

ROCKSTER®

ROCKSTER® GO 2

Wodoodporny głośnik aktywny Bluetooth®

Teufel

Spis treści

Podstawowe wskazówki i informacje4	Obsługa.....13
Do zapoznania4	Włączanie i wyłączanie13
Zakres obowiązywania	Automatyczne wyłączenie.....13
instrukcji obsługi4	Ustawianie źródła
Znaki towarowe4	odtworzenia (source).....13
Ochrona danych osobowych	Ustawianie połączenia
oraz deklaracja dot. przesyłania	Bluetooth® jako źródła
materiałów marketingowych5	odtworzenia13
Oryginalne opakowanie5	Ustawianie połączenia
Reklamacja.....5	przez USB jako źródło
Kontakt5	odtworzenia13
Bezpieczeństwo6	Sterowanie odtwarzaniem.....13
Zastosowanie zgodne z	Uruchamianie odtwarzania.....13
przeznaczeniem6	Przerywanie i wznawianie
Objaśnienia wskazówek	odtworzenia / wyciszanie.....13
ostrzegawczych.....6	Odtwarzanie
Zakres dostawy7	poprzedniego utworu14
Rozpakowanie głośników7	Odtwarzanie
Sprawdzenie zakresu dostawy.....7	następnego utworu14
Elementy obsługowe i wskaźniki.....8	Regulacja głośności14
Ustawianie10	Włączanie i wyłączanie
Wskazówki dotyczące	funkcji Dynamore®14
miejsca posadowienia.....10	Zasilanie elektryczne (bateria)15
Statyw PA10	Ładowanie baterii15
Pasek.....10	Wyświetlanie stanu
Podłączanie odtwarzacza.....11	naładowania.....16
Bluetooth®11	Tryb energooszczędny (Tryb Eco).....16
Parowanie urządzeń	
Bluetooth® (pairing)11	
Rozłączanie połączenia	
Bluetooth®11	
Kasowanie listy Bluetooth®.....11	
Zmiana urządzeń Bluetooth®.....12	
Funkcja karty dźwiękowej PC (USB)12	

Inne funkcje.....	17
Party Link.....	17
Włączanie funkcji Party Link	17
Wyłączanie funkcji Party Link.....	17
Party Link Stereo.....	17
Włączanie funkcji	
Party Link Stereo.....	18
Wyłączanie funkcji	
Party Link Stereo.....	18
Czyszczenie i dbałość o produkt.....	19
Usuwanie usterek.....	20
Przywracanie	
ustawień fabrycznych.....	20
Dane techniczne	21

Podstawowe wskazówki i informacje

Do zapoznania

Informacje zawarte w niniejszym dokumencie mogą zostać zmienione bez konieczności uprzedniego poinformowania i nie są równoznaczne z jakimkolwiek zobowiązaniem ze strony firmy Lautsprecher Teufel GmbH.

Bez uzyskania pisemnej zgody firmy Lautsprecher Teufel GmbH, rozpowszechnianie jakiegokolwiek części niniejszej instrukcji w dowolnej formie lub z użyciem technologii elektronicznej, mechanicznej, poprzez tworzenie kopii lub powielanie, jest zabronione.

© Lautsprecher Teufel GmbH
Teufel ROCKSTER® GO 2 UM PL V1.3 PD

Zakres obowiązywania instrukcji obsługi

Niniejsza instrukcja obsługi odnosi się wyłącznie do głośnika **ROCKSTER® GO 2**, zwanego dalej „głośnikiem”.

Znaki towarowe

© Wszystkie znaki towarowe należą do ich właścicieli, a ich użycie przez firmę Lautsprecher Teufel jest oparte na licencji.



Bluetooth® jest zarejestrowaną marką firmy Bluetooth SIG, Inc.

Ochrona danych osobowych oraz deklaracja dot. przesyłania materiałów marketingowych

Lautsprecher Teufel GmbH nie ma żadnego związku z usługami systemu Google Assistant. Nie przechowujemy żadnych danych osobowych ani nie przesyłamy informacji marketingowych.

Oryginalne opakowanie

Na wypadek, gdyby chcieli Państwo skorzystać z prawa do zwrotu, prosimy o zachowanie opakowania.

Możemy przyjąć głośnik jedynie w oryginalnym opakowaniu.

Opakowania nie można nabyć oddzielnie!

Reklamacja

W przypadku reklamacji, jej przetwarzanie wymaga podania następujących danych:

1. Numer rachunku

- ▶ Znajduje się on na paragonie lub fakturze (dołączone do głośnika) lub potwierdzeniu sprzedaży, które otrzymali Państwo jako dokument PDF.

2. Numer seryjny

- ▶ Odczytać z tyłu głośnika.

Kontakt

W przypadku pytań, pomysłów lub krytycznych uwag prosimy zwrócić się do naszego serwisu:

Lautsprecher Teufel GmbH

BIKINI Berlin
Budapester Straße 44
10787 Berlin (Niemcy)

Telefon:

Niemcy: +49 (0)30 217 84 217
Austria: +43 12 05 22 3
Szwajcaria: +41 43 50 84 08 3
Międzynarodowe: 0800 200 300 40
(toll-free)

Pomoc online:

teufelaudio.com/support
teufel.de/support

Kontakt:

teufelaudio.com/contact
teufel.de/kontakt

Bezpieczeństwo

Zastosowanie zgodne z przeznaczeniem

Głośnik służy do odtwarzania muzyki i nagrań dźwiękowych z odtwarzacza zewnętrznego przez Bluetooth® lub przez kabel. Z głośnika należy korzystać wyłącznie w sposób opisany w niniejszej instrukcji obsługi.

Jakiegolwiek inne wykorzystanie jest niezgodnie z przeznaczeniem i może prowadzić do szkód rzeczowych lub nawet obrażeń ciała.

Producent nie ponosi żadnej odpowiedzialności za szkody wynikające z zastosowania niezgodnego z przeznaczeniem.

Głośnik jest przeznaczony do użytku prywatnego.

Przed uruchomieniem głośnika:

- ▶ Uważnie przeczytać instrukcję obsługi i broszurę dotyczącą bezpieczeństwa.
- ▶ Przechowywać instrukcje w bezpiecznym miejscu na wypadek późniejszego przekazania lub odsprzedaży urządzenia.
 - ▶ Podczas przekazywania głośnika należy dołączyć instrukcje.

Objaśnienia wskazówek ostrzegawczych

Czynności, które mogą wiązać się z niebezpieczeństwem, zostały poprzedzone odpowiednimi ostrzeżeniami.

W zależności od tego, jak poważne jest dane zagrożenie, ostrzeżenia są podzielone na różne poziomy zagrożenia. Poniżej objaśniono poziomy niebezpieczeństwa z odpowiadającymi im hasłami.

OSTRZEŻENIE

Możliwe zagrożenie życia lub ryzyko poważnych obrażeń.

UWAGA

Możliwe straty materialne.

WSKAZÓWKA

Dotatkowe informacje i porady.

Zakres dostawy

Rozpakowanie głośników

- ▶ Ostrożnie otworzyć karton, zdjąć opakowanie i ostrożnie wyjąć głośnik z kartonu.

Sprawdzenie zakresu dostawy

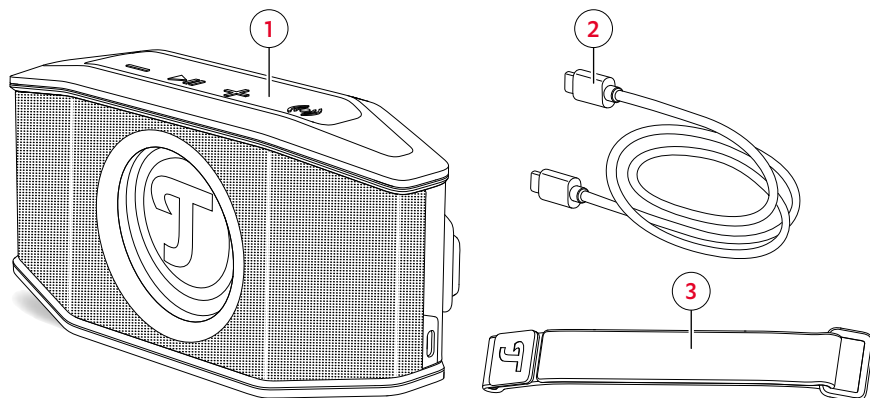

Zakres dostawy

- (1) ROCKSTER® GO 2
- (2) Kabel USB-C
- (3) Pasek

i WSKAZÓWKA



W komplecie nie ma zasilacza.

- ▶ Sprawdzić, czy dostawa jest kompletna.
- ▶ Sprawdzić, czy dostawa nie jest uszkodzona.
- ▶ Przechowywać oryginalne opakowanie przez cały okres gwarancji.

Elementy obsługowe i wskaźniki

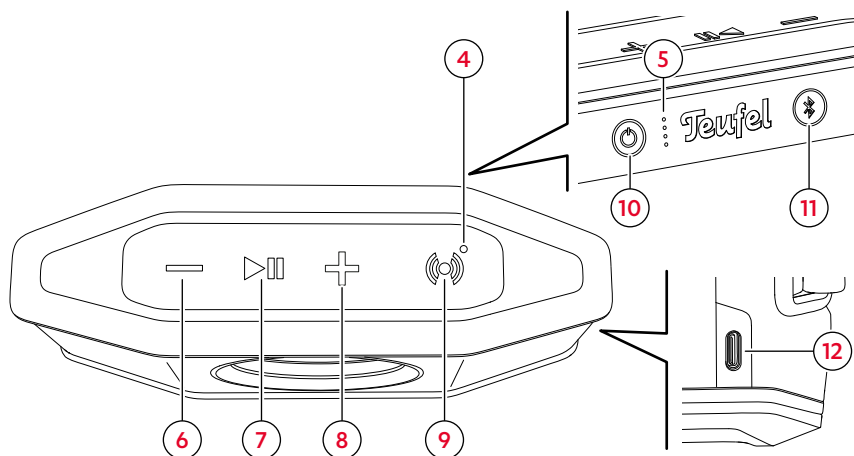

Elementy obsługowe i wskaźniki głośnika

Nr	Ekran
(4)	Dynamore® On/ Off
(5)	Wskaźnik naładowania baterii i stanu ładowania

Objaśnienie (obsługa):

● = nacisnąć 1×

● ● = nacisnąć 2×

1,5 s = przytrzymać naciśnięty (1,5 s)

4 s = przytrzymać naciśnięty (4 s)

8 s = przytrzymać naciśnięty (8 s)

HOLD = nacisnąć i przytrzymać

Nr	Przycisk/ Złącze	Funkcja	Sposób użycia
(6)	—	Zmniejszanie głośności → <i>Regulacja głośności – S. 14</i>	● HOLD
(7)	▶	→ <i>Przerywanie i wznowianie odtwarzania / wyciszenie – S. 13</i>	●
(8)	+	Zwiększanie głośności → <i>Regulacja głośności – S. 14</i>	● HOLD
(9)	⊞	→ <i>Włączanie i wyłączenie funkcji Dynamore® – S. 14</i>	●
(10)	⏻	→ <i>Włączanie i wyłączenie – S. 13</i>	1,5 s
		→ <i>Wyświetlanie stanu naładowania – S. 16</i>	●

Nr	Przycisk/ Złącze	Funkcja	Sposób użycia
(11)		→ Ustawianie połączenia Bluetooth® jako źródła odtwarzania – S. 13	
		→ Zmiana urządzeń Bluetooth® – S. 12	
		→ Parowanie urządzeń Bluetooth® (pairing) – S. 11	
		→ Kasowanie listy Bluetooth® – S. 11	
(12)	USB	→ Ładowanie baterii – S. 15	Podłączenie
		→ Ustawianie połączenia przez USB jako źródło odtwarzania – S. 13	Podłączenie

Nr	Kombinacja przycisków*	Funkcja	Sposób użycia
(6) (7)		→ Odtwarzanie poprzedniego utworu – S. 14	
(7) (8)		→ Odtwarzanie następnego utworu – S. 14	
(8) (11)		→ Włączanie funkcji Party Link – S. 17	
(6) (11)		→ Wyłączenie funkcji Party Link – S. 17	
		→ Wyłączenie funkcji Party Link Stereo – S. 18	
(7) (11)		→ Włączanie funkcji Party Link Stereo – S. 18	
(9) (10)		→ Przywracanie ustawień fabrycznych – S. 20	
(6) (9)		→ Tryb energooszczędny – S. 16	

* W przypadku kombinacji przycisków należy nacisnąć jednocześnie dwa przyciski.

Ustawianie

1. Ostrożnie przenieś głośniki na miejsce posadowienia.
→ *Wskazówki dotyczące miejsca posadowienia – S. 10*
2. Należy ustawiać głośnik tylko na stabilnym i równym podłożu.
 - ▶ Zwrócić uwagę na stabilne ustawienie głośnika, aby uniknąć wibracji.

✓ **Głośnik jest rozstawiony.**

Wskazówki dotyczące miejsca posadowienia

- Suche, pozbawione kurzu otoczenie.
- Nie stawiać w pobliżu źródeł ciepła i w bezpośrednio nasłonecznionym miejscu.
- Podłączone kable (np. kabel do ładowania) nie mogą stanowić pułapki, na której można się potknąć.

Statyw PA

Od spodu głośnika znajduje się gwintowany otwór (1/4 × 12 mm), który pozwala zamontować głośnik na statywie fotograficznym lub na statywie PA.

Pasek

Dzięki paskowi (3) można zamocować głośnik w różnych miejscach.

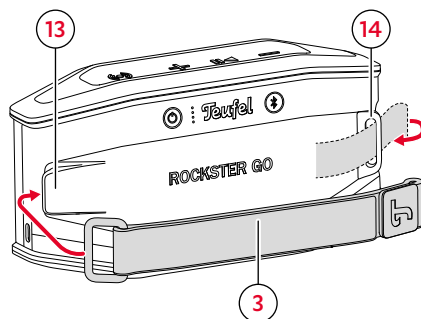

Mocowanie paska

1. Przełożyć koniec paska z zapięciem na rzep przez otwór zaczepowy (14).
2. Zawinąć koniec paska w taki sposób, aby zapięcia rzepowe naszły się na siebie i się zacpiły.
3. Zaczepić kłamrę paska na haku (13).

✓ **Pasek jest zamocowany.**

Podłączanie odtwarzacza

W zależności od źródła odtwarzania należy połączyć urządzenia kablem lub nawiązać z głośnikiem połączenie bezprzewodowe, aby można było odtwarzać sygnał audio ze źródła odtwarzania przez głośnik.

Bluetooth®

Za pomocą Bluetooth® można bezprzewodowo podłączyć kompatybilny odtwarzacz z głośnikiem.

i WSKAZÓWKA

Z funkcji Bluetooth® wolno korzystać tylko w miejscach, gdzie dozwolone jest bezprzewodowe przesyłanie sygnału radiowego.

Parowanie urządzeń Bluetooth® (pairing)

Parowanie (Pairing) polega na powiązaniu odtwarzacza z głośnikiem.

i WSKAZÓWKA

Maksymalnie można zapisać 7 odtwarzaczy, z którymi głośnik będzie się łączył automatycznie, bez ponownego parowania.

1. Włączyć w odtwarzaczu funkcję Bluetooth®.
 2. Nacisnąć przycisk **⌘ (11)** i przytrzymać przez 1,5 sek.
Przycisk **⌘ (11)** zaczyna pulsować na niebiesko.
- Tryb parowania Bluetooth® jest włączony.

3. Źródło odtwarzania wyszukuje urządzeń Bluetooth® znajdujących się w zasięgu.

▶ Przestrzegać instrukcji obsługi odtwarzacza.

4. Wybrać z listy urządzeń Bluetooth® głośnik „ROCKSTER GO 2”.

Przycisk **⌘ (11)** świeci na niebiesko światłem ciągłym.

- Parowanie zostało zakończone. Urządzenie Bluetooth® jest połączone z głośnikiem.

▶ Używanie głośnika jako urządzenia wyjściowego.

Rozłączanie połączenia Bluetooth®

- ▶ Wyłączyć funkcję Bluetooth® w odtwarzaczu.

- Połączenie Bluetooth® zostaje rozłączone.

Kasowanie listy Bluetooth®

- ▶ Nacisnąć przycisk **⌘ (11)** i przytrzymać przez 8 sek.





Przycisk **⌘ (11)** miga raz na niebiesko.

- Lista Bluetooth® została usunięta.

Zmiana urządzeń Bluetooth®

Jeżeli z głośnikiem zostaną połączone jednocześnie dwa urządzenia Bluetooth®, można łatwo przełączać między odtwarzaniem z jednego lub drugiego urządzenia.

→ *Parowanie urządzeń Bluetooth® (pairing) – S. 11*

1. Zatrzymać odtwarzanie w pierwszym odtwarzaczu.
2. Nacisnąć przycisk  (11).
Przycisk  (11) miga raz na niebiesko.
 Aktywne urządzenie Bluetooth® zostało zmienione.
3. Włączyć odtwarzanie w drugim odtwarzaczu.
 Przez głośnik będzie odtwarzany dźwięk z drugiego odtwarzacza.
4. Nacisnąć ponownie przycisk  (11).
Przycisk  (11) miga raz na niebiesko.
 Aktywne urządzenie Bluetooth® zostało ponownie zmienione.
5. Włączyć odtwarzanie w pierwszym odtwarzaczu.
 Przez głośnik będzie odtwarzany dźwięk z pierwszego odtwarzacza.

Funkcja karty dźwiękowej PC (USB)





Głośnik jest wyposażony w zintegrowaną kartę dźwiękową USB do odtwarzania dźwięku. Korzystając z portu USB (12), można podłączyć do głośnika kompatybilny odtwarzacz, używając do tego dostarczonego w komplecie kabla USB-C (2).

- ▶ Za pomocą dostarczonego w komplecie kabla USB-C (2) podłączyć do głośnika odtwarzacz.
Przycisk  (11) świeci na biało światłem ciągłym.
- Odtwarzacz jest połączony z głośnikiem przez port USB.**
 - ▶ Używanie głośnika jako urządzenia wyjściowego.

WSKAZÓWKA

Podczas odtwarzania przez port USB nie jest możliwe odtwarzanie przy użyciu funkcji Bluetooth®.

Włączanie i wyłączenie



- ▶ Nacisnąć przycisk  (10) i przytrzymać przez 1,5 sek.
Głośnik włącza się, wydając sygnał dźwiękowy. Przycisk  (10) świeci na biało światłem ciągłym.
- ☑ **Głośnik jest włączony.**
- ▶ Ponownie nacisnąć przycisk  (10) i przytrzymać przez 1,5 sek.
Głośnik wyłącza się, wydając sygnał dźwiękowy. Gaśnie przycisk  (10).
- ☑ **Głośnik jest wyłączony.**

Automatyczne wyłączenie

Po upływie 10 minut bez sygnału wejściowego głośnik automatycznie się wyłącza.

Ustawianie źródła odtwarzania (source)

Ustawianie połączenia Bluetooth® jako źródła odtwarzania

- ▶ Nacisnąć przycisk  (11).
Przycisk  (11) świeci na niebiesko światłem ciągłym.
- ☑ **Jako źródło odtwarzania jest ustawione połączenie Bluetooth®.**

Ustawianie połączenia przez USB jako źródło odtwarzania

Po podłączeniu odtwarzacza przez port USB zostaje on automatycznie ustawiony jako źródło odtwarzania (source).

→ *Funkcja karty dźwiękowej PC (USB) – S. 12*

Sterowanie odtwarzaniem



Uruchamianie odtwarzania

- ▶ Włączyć odtwarzanie w podłączonym odtwarzaczu (urządzeniu z funkcją Bluetooth® lub urządzeniu podłączonym przez port USB).

Przerywanie i wznowianie odtwarzania / wyciszenie

WSKAZÓWKA

Jeżeli źródło odtwarzania jest podłączone przez port USB, nie można wstrzymać odtwarzania. Zamiast tego odtwarzanie jest wyciszane.

- ▶ Nacisnąć przycisk  (7).
- ☑ **Odtwarzanie zostaje przerwane / wyciszone (w zależności od urządzenia źródłowego).**
- ▶ Nacisnąć ponownie przycisk  (7).
- ☑ **Odtwarzanie zostanie wznowione / wyciszenie zostanie anulowane (w zależności od źródła).**

Odtwarzanie poprzedniego utworu

- ▶ Nacisnąć kombinację przycisków **— (6) | ► || (7)**.
- ✔ **Bieżący utwór zostaje odtworzony od początku.** (jeżeli był odtwarzany od co najmniej 3 sekund).
- ✔ **Zostaje odtworzony poprzedni utwór.** (jeżeli bieżący utwór był odtwarzany przez mniej niż 3 sekundy).
- ▶ Nacisnąć kombinację przycisków **— (6) | ► || (7) 2x**.
- ✔ **Zostaje odtworzony poprzedni utwór.**

Odtwarzanie następnego utworu

- ▶ Nacisnąć kombinację przycisków **► || (7) | + (8)**.
- ✔ **Zostaje odtworzony następny utwór.**

Regulacja głośności

i WSKAZÓWKA

Również głośność ustawiona w podłączonym źródle dźwięku ma wpływ na głośność w głośniku.

- ▶ Nacisnąć przycisk **— (6)**.
 - ▶ Naciśnięcie i przytrzymanie przycisku **— (6)** powoduje stopniową (szybką) zmianę.
- ✔ **Głośność zmniejsza się.**

- ▶ Nacisnąć przycisk **+ (8)**.
 - ▶ Naciśnięcie i przytrzymanie przycisku **+ (8)** powoduje stopniową (szybką) zmianę.
- ✔ **Głośność zwiększa się.**

Włączanie i wyłączanie funkcji Dynamore®

Dynamore® to technologia opracowana przez Teufel rozszerzająca wirtualnie horyzont stereo, pozwalająca uzyskać imponującą, szeroką przestrzeń dźwięku.

i WSKAZÓWKA

Używanie funkcji Dynamore® skraca czas działania głośnika na baterii.

- ▶ Nacisnąć przycisk **(🔊) (9)**.
 - Zaświeca się wskaźnik LED **(5)**.
- ✔ **Funkcja Dynamore® jest włączona.**
- ▶ Nacisnąć ponownie przycisk **(🔊) (9)**.
 - Gaśnie wskaźnik LED **(5)**.
- ✔ **Funkcja Dynamore® jest wyłączona.**

Zasilanie elektryczne (bateria)

Ładowanie baterii

⚠ OSTRZEŻENIE

Ryzyko obrażeń ciała wskutek wybuchu baterii!

W przypadku nieodpowiedniego obchodzenia się baterie (w szczególności litowe) mogą wybuchnąć.

- ▶ Nie podgrzewać, nie zwierać ani nie wrzucać baterii do ognia.
- ▶ Chronić baterię przed bezpośrednim nasłonecznieniem.

UWAGA

Ryzyko uszkodzenia w przypadku nieodpowiedniego ładowania!

Nieodpowiednie ładowanie może spowodować uszkodzenie głośnika lub baterii.

- ▶ Używać wyłącznie dostarczonego w komplecie kabla USB-C (2).

i WSKAZÓWKA

Gdy poziom naładowania baterii jest niski, głośnik emituje kilkakrotnie dwa krótkie dźwięki ostrzegawcze i zaczyna pulsować dolna dioda na wskaźniku LED (5). W takiej sytuacji należy możliwie szybko naładować głośnik.

i WSKAZÓWKA

Głośnik jest wyposażony w zabezpieczenie przed całkowitym rozładowaniem baterii, które chroni baterię i wyłącza głośnik po osiągnięciu określonej wartości minimalnej.

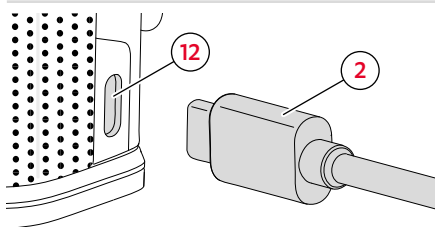

Podłączanie kabla do ładowania

1. Wpiąć wtyczkę USB-C dostarczonego w komplecie kabla USB-C (2) do portu USB (12) w głośniku.
2. Podłączyć zasilanie prądowe w następujący sposób:
 - ▶ Podłączyć kabel USB-C (2) przez odpowiedni zasilacz do źródła zasilania prądowego.

lub

- ▶ Podłączyć kabel USB-C (2) do odpowiedniego urządzenia umożliwiającego zasilanie prądowe.

Bateria jest ładowana.

Wskaźnik LED (5) pozwala sprawdzić aktualny postęp ładowania baterii.

Objaśnienie:

○ = LED nie świeci

⊛ = LED miga

● = LED świeci

Postęp ładowania w %				
0-25%	26-50%	51-75%	76-99%	100%
○	○	○	⊛	●
○	○	⊛	●	●
○	⊛	●	●	●
⊛	●	●	●	●
Diody				

i WSKAZÓWKA

W pełni naładowana bateria pozwala odtwarzać muzykę ze średnią głośnością przez ok. 11 godzin.

Wyświetlanie stanu naładowania

4 diody wskaźnika LED (5) umożliwiają sprawdzenie aktualnego stanu naładowania baterii.

- ▶ Nacisnąć przycisk  (10) przy włączonym głośniku.
- ✔ Wskazywany jest stan naładowania.

Liczba świecących diod wskazuje na aktualny stan naładowania.

Stan naładowania w %				
0-10%	11-25%	26-50%	51-75%	76-100%
○	○	○	○	●
○	○	○	●	●
○	○	●	●	●
⊛	●	●	●	●
Diody				

Tryb energooszczędny

Tryb energooszczędny pozwala wydłużyć czas działania głośnika na baterii i w ten sposób przedłużyć możliwy czas użytkowania głośnika do 28 godzin.

Włączanie trybu energooszczędnego

- ▶ Nacisnąć kombinację przycisków **— (6) | (⊞) (9)** i przytrzymać przez 1,5 sek.
- ✔ Tryb energooszczędny jest włączony. Rozlega się sygnał dźwiękowy, a LED Dynamore® On / Off miga krótko.

Wyłączanie trybu energooszczędnego

- ▶ Ponownie nacisnąć kombinację przycisków **— (6) | (⊞) (9)** i przytrzymać przez 1,5 sek.
- ✔ Tryb energooszczędny jest wyłączony.

Inne funkcje

Party Link

Korzystając z funkcji Bluetooth®, można połączyć głośnik z maks. 100 kompatybilnymi głośnikami w jeden łańcuch głośników – na przykład w celu nagłośnienia większego pomieszczenia.

W przypadku korzystania z funkcji Party Link pierwszy głośnik pełni rolę głośnika głównego. Na głośniku głównym steruje się odtwarzaniem przez cały łańcuch głośników; poszczególne podłączone głośniki można też regulować odrębnie (np. ustawienie głośności lub funkcję Dynamore®).

Włączanie funkcji Party Link

1. Podłączyć odtwarzacz zewnętrzny do pierwszego głośnika przez Bluetooth® lub USB.

→ *Podłączanie odtwarzacza – S. 11*

2. Nacisnąć na pierwszym głośniku kombinację przycisków **+** (8) | **⌘** (11) i przytrzymać przez 4 sek.

Przycisk **⌘** (11) zaczyna pulsować na niebiesko.

- ✓ **Tryb połączenia jest aktywny, głośnik staje się głośnikiem głównym w trybie Party Link.**

3. Włączanie kolejnego głośnika.

→ *Włączanie i wyłączenie – S. 13*

4. Nacisnąć na niepołączonym jeszcze głośniku kombinację przycisków **+** (8) | **⌘** (11) i przytrzymać przez 4 sek.

Przycisk **⌘** (11) głośnika głównego świeci na niebiesko światłem ciągłym.

Przycisk **⌘** (11) drugiego głośnika miga raz na niebiesko.

- ✓ **Głośnik jest połączony z głośnikiem głównym. Wszystkie połączone głośniki odtwarzają tę samą treść.**

5. Aby podłączyć kolejne głośniki, należy powtórzyć krok 3 i 4 z każdym kolejnym głośnikiem (opcjonalnie).

Wyłączanie funkcji Party Link

- ▶ Nacisnąć kombinację przycisków **–** (6) | **⌘** (11) i przytrzymać przez 4 sek.

- ✓ **Połączenie głośników zostaje anulowane i tryb Party Link zostaje wyłączony w głośniku.**

Party Link Stereo

Funkcja Party Link Stereo pozwala używać dwóch głośników tego samego modelu w trybie stereo L/R. W tym celu łączy się dwa głośniki za pomocą funkcji Bluetooth® i przyporządkowuje się głośnikowi pozycję L (lewy) lub R (prawy).

- Głośnik L należy ustawić na lewo od słuchacza.
- Głośnik R należy ustawić na prawo od słuchacza.

Włączanie funkcji Party Link Stereo

1. Podłączyć odtwarzacz zewnętrzny do pierwszego głośnika przez Bluetooth® lub USB.

→ *Podłączanie odtwarzacza – S. 11*

2. Nacisnąć na pierwszym głośniku kombinację przycisków ► || (7) | ✖ (11) i przytrzymać przez 4 sek.

Przycisk ✖ (11) zaczyna pulsować na niebiesko.

✓ **Tryb połączenia jest aktywny.**

3. Włączanie drugiego głośnika.

→ *Włączanie i wyłączenie – S. 13*

4. Nacisnąć na drugim głośniku kombinację przycisków ► || (7) | ✖ (11) i przytrzymać przez 4 sek.

Przycisk ✖ (11) pierwszego głośnika świeci na niebiesko światłem ciągłym. Głośnik staje się kanałem lewym.

Przycisk ✖ (11) drugiego głośnika miga raz na niebiesko. Głośnik staje się kanałem prawym.

✓ **Głośniki znajdują się w trybie stereo L/R, odtwarzanie multimedialnych odbywa się w wersji stereo.**

WSKAZÓWKA

Przed przełączeniem między funkcjami Party Link i Party Link Stereo należy najpierw wyjść z aktywnego trybu.

Wyłączanie funkcji Party Link Stereo

▶ Nacisnąć na pierwszym głośniku (kanał lewy) kombinację przycisków — (6) | ✖ (11) i przytrzymać przez 4 sek.

✓ **Połączenie głośników zostaje anulowane i kończy się odtwarzanie w wersji stereo.**

Czyszczenie i dbałość o produkt

UWAGA

Straty materialne spowodowane nieprawidłowym czyszczeniem!

Korzystanie z nieodpowiednich środków czystości może spowodować odbarwienie i zniszczenie powierzchni.

- ▶ Uważać, aby do wnętrza urządzenia nie wniknęła wilgoć.
- ▶ Czyścić głośnik wyłącznie za pomocą suchej i miękkiej szmatki.

1. Usunąć pył i lekkie zabrudzenia suchą szmatką z irchy.
2. Trudne do usunięcia plamy należy zmyć szmatką lekko nawilżoną detergentem.
3. Następnie wytrzeć do sucha mokre plamy suchą i miękką szmatką, nie naciskając.

Głośnik jest czysty

Usuwanie usterek



- Przestrzegać następujących wskazówek, aby usunąć ewentualne zakłócenia:

Usterka	Możliwa przyczyna	Sposób usunięcia
Głośnik nie uruchamia się.	Bateria jest wyczerpana.	► Podłącz głośniki. → Ładowanie baterii – S. 15
Brak dźwięku.	Za niska głośność.	► Zwiększ głośność. → Regulacja głośności – S. 14
	Za mała głośność w odtwarzaczu.	► Zwiększ głośność w odtwarzaczu (np. smartfonie).
	Głośnik nie jest połączony z odtwarzaczem.	► Połącz głośnik z odtwarzaczem. → Podłączanie odtwarzacza – S. 11
	Nie wybrano źródła odtwarzania.	► Ustawić źródło odtwarzania jako źródło dźwięku. → Sterowanie odtwarzaniem – S. 13
	Połączenie Bluetooth® jest zakłócone przez inny system radiowy.	► Ustawić głośnik w innym miejscu. → Ustawianie – S. 10

Przywracanie ustawień fabrycznych

WSKAZÓWKA

Wszystkie ustawienia i dane użytkownika zostają usunięte i przywrócone do wartości fabrycznych.

- Nacisnąć kombinację przycisków  (9) |  (10) i przytrzymać przez 8 sek.
- ✓ **Ustawienia fabryczne głośnika zostały przywrócone. Wszystkie ustawienia osobiste zostały usunięte.**

Dane techniczne

Dane ogólne	
Wymiary (szer. × wys. × gł.)	210 mm × 108 mm × 62,5 mm
Masa	735 g
Napięcie ładowania w porcie USB	5 V, maks. 3 A
Temperatura robocza	od 0°C do +45°C
Temperatura składowania	od -20°C do +60°C
Stopień ochrony	IP67



Niezbędna moc zasilacza do naładowania głośnika. (Moc od minimalnej do maksymalnej, umożliwiającą optymalną prędkość ładowania)

Sieć radiowa	Pasma częstotliwości	Moc nadawcza
Bluetooth®	2400–2483,5 MHz	4,9 mW / 6,9 dBm



Firma Lautsprecher Teufel GmbH oświadcza niniejszym, że głośnik ROCKSTER® GO 2 spełnia wymagania dyrektywy 2014/53/UE. Pełny tekst deklaracji zgodności UE jest dostępny pod następującym adresem internetowym:

teufel.de/konformitaetserklaerungen

teufelaudio.com/declaration-of-conformity

Teufel

W przypadku pytań, pomysłów lub krytycznych uwag prosimy zwrócić się do naszego serwisu:

Lautsprecher Teufel GmbH

BIKINI Berlin
Budapester Straße 44
10787 Berlin (Niemcy)

teufelaudio.com

teufel.de

teufel.ch

teufelaudio.at

teufelaudio.nl

teufelaudio.be

teufelaudio.fr

teufelaudio.pl

teufelaudio.it

teufelaudio.es

Telefon:

Niemcy: +49 (0)30 217 84 217

Austria: +43 12 05 22 3

Szwajcaria: +41 43 50 84 08 3

Międzynarodowe: 0800 200 300 40
(bez opłaty)

Pomoc online:

teufelaudio.com/support

teufel.de/support

Kontakt:

teufelaudio.com/contact

teufel.de/kontakt

Nie gwarantujemy poprawności danych.
Zmiany techniczne, literówki i pomyłki
zastrzeżone.