

Description technique et mode d'emploi

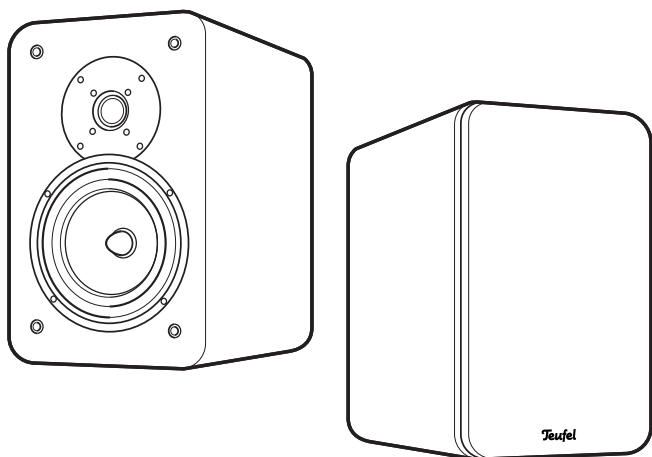

ULTIMA

ULTIMA 20

Haut-parleurs stéréo d'étagère

Teufel

Contenu

Remarques générales et informations	3
Pour votre sécurité	4
Déballer et mettre en place	6
Nettoyage et entretien	10
Données techniques	11
Déclaration de conformité	11
Disposition.....	12



Avant de mettre en service les haut-parleurs, veuillez d'abord lire attentivement les consignes de sécurité et le mode d'emploi. Ce n'est que de cette manière que vous pourrez utiliser toutes les fonctions en toute sécurité et de manière fiable. Conservez bien le mode d'emploi et transmettez-le à l'éventuel prochain propriétaire.

Remarques générales et informations

Pour information

Les informations dans ce document peuvent changer sans préavis et il n'existe aucune obligation dans ce sens de la part de la société Lautsprecher Teufel GmbH.

Sans autorisation écrite préalable de la société Lautsprecher Teufel GmbH, aucune partie du mode d'emploi ne pourra être dupliqué ni transmis sous quelle forme que ce soit, de manière électronique, mécanique ou par photocopies ou enregistrements.

© Lautsprecher Teufel GmbH
Version 4.0, mars 2022

Emballage d'origine

Si le droit de retour est utilisé, il est impératif de conserver l'emballage d'origine. Nous ne pouvons reprendre les haut-parleurs qu'AVEC l'EMBALLAGE D'ORIGINE.

Des cartons vides ne sont pas disponibles !

Réclamation

Dans le cas d'une réclamation, pour la traiter, il nous faut impérativement les informations suivantes :

1. Numéro de la facture

Il se trouve sur le justificatif d'achat (joint au produit) ou sur la confirmation de commande que vous avez reçue au format PDF, par ex. 4322543.

2. Numéro de série resp. numéro de lot

Se trouve au dos de l'appareil, p. ex. N° de série : KB20240129A-123.

Merci pour votre aide !

Contact

Si vous avez des questions, des suggestions ou des critiques, veuillez vous adresser à notre service :

Lautsprecher Teufel GmbH
BIKINI Berlin
Budapester Straße 44
10787 Berlin (Germany)

Téléphone : 00800 200 300 40

Support en ligne :

<http://teufelaudio.fr/service>

Formulaire de contact :

<http://teufelaudio.fr/contact>

Pour votre sécurité

Usage conforme aux dispositions

Les haut-parleurs servent à diffuser des signaux audio qui sont transmis depuis un amplificateur externe par des câbles de haut-parleurs.

Utilisez les haut-parleurs uniquement comme ce qui est décrit dans le mode d'emploi. Toute autre utilisation est considérée comme non conforme et peut causer des dommages matériels voire personnels.

Le fabricant décline toute responsabilité pour les dommages causés par un usage non conforme aux dispositions.

Les haut-parleurs sont conçus pour le domaine privé.

Explication des termes

Les termes de signalisation suivants sont employés dans ce mode d'emploi :

AVERTISSEMENT

Ce terme de signalisation désigne un danger avec un degré de risque moyen et qui, s'il n'est pas évité, peut causer la mort ou de graves blessures.

ATTENTION

Ce terme de signalisation désigne un danger avec un degré de risque faible et qui, s'il n'est pas évité, peut causer une blessure moindre ou moyenne.

AVIS

Ce terme de signalisation avertit contre de possibles dommages.

Consignes de sécurité

Dans ce chapitre, vous trouverez les consignes générales de sécurité que vous devez toujours prendre en compte pour votre propre sécurité et la protection de tierces personnes. De plus, veuillez tenir compte des avertissements dans chaque chapitre de ce mode d'emploi.

Un lieu d'installation défectueux peut entraîner des blessures et des dommages.

- *N'utilisez pas les haut-parleurs s'ils ne sont pas fixés dans des véhicules, sur des endroits instables, sur des pieds ou des meubles instables, sur des supports sous-dimensionnés, etc. Les haut-parleurs peuvent basculer ou tomber et causer des dommages corporels ou être eux-mêmes endommagés.*

- Placez les haut-parleurs de telle manière à ce qu'ils ne puissent pas chuter involontairement et que le câble ne soit pas une source de trébuchement.
- Ne posez pas les haut-parleurs à proximité de sources de chaleur (par ex. radiateurs, fours, autres appareils diffusant de la chaleur, comme des amplificateurs, etc.).

En jouant, les enfants peuvent se prendre dans le film d'emballage et s'étouffer.

- Ne laissez jamais les enfants jouer avec l'appareil et les films d'emballage. Il y a risque d'asphyxie.
- Veillez à ce que les enfants ne retirent aucune petite pièce de l'appareil (p. ex. boutons de commande ou adaptateurs de fiches). Ils peuvent les avaler et s'étouffer.

Une écoute permanente à niveau sonore élevé peut causer des dommages auditifs.

- Prévenez les risques pour la santé et évitez toute écoute à niveau sonore élevé sur une longue période.
- En cas de niveau sonore élevé, gardez toujours une certaine distance et ne mettez jamais directement vos oreilles contre le haut-parleur.
- Lorsqu'un amplificateur est réglé à pleine puissance, ceci peut causer une pression acoustique très élevée. En plus des dommages organiques, ceci peut aussi avoir

des conséquences psychologiques. Les enfants et les animaux domestiques sont particulièrement touchés. Réglez le volume sonore de votre amplificateur sur un niveau bas avant de le mettre en marche.

Ce produit contient des matières magnétiques.

- Renseignez-vous, si nécessaire, chez votre médecin pour connaître les effets sur les implants comme un pacemaker ou un défibrillateur.

Lorsque les haut-parleurs viennent du froid dans un espace chaud – par ex. après le transport – ceci peut former de la condensation à l'intérieur.

- Dans de tels cas, laissez reposer les haut-parleurs pendant au moins 2 heures avant de les brancher et de les mettre en service.

Une manipulation non appropriée des haut-parleurs peut causer des dommages ou un incendie.

- Ne posez aucune source d'incendie, comme des bougies allumées ou similaires, sur les haut-parleurs.
- Veillez à avoir une ventilation suffisante.
- N'exposez pas les haut-parleurs directement au soleil.
- Utilisez les haut-parleurs uniquement dans des locaux intérieurs.
- Ne faites pas fonctionner les haut-parleurs dans des locaux humides et protégez-les contre les gouttes et les projections d'eau. Veillez à

ce qu'il n'y ait aucun vase ou autre récipient rempli de liquide posé sur les haut-parleurs ou à proximité pour qu'aucun liquide ne pénètre dans les boîtiers.

Si l'amplificateur est surdimensionné, un volume trop important peut détruire le(s) haut-parleur(s) de basses.

Si la lecture de la musique semble déformée, diminuez le volume.

Si l'amplificateur est sous-dimensionné, il peut passer en mode écrêtage à haut volume, ce qui peut détruire les haut-parleurs d'aigus.

– *Ne connectez vos haut-parleurs qu'à des amplificateurs dont la puissance correspond à celle de vos haut-parleurs.*

Déballer et mettre en place

Déballer

- Ouvrez prudemment les cartons, enlevez les pièces en mousse EPE et soulevez prudemment les haut-parleurs pour les sortir du carton sans les saisir par les membranes.

i Les haut-parleurs Ultima 20 sont livrés sans câble de haut-parleur en raison des différentes exigences des clients. Vous trouverez les câbles adéquats dans notre boutique en ligne (<http://teufelaudio.fr>) sous la rubrique « Accessoires ».

AVIS

– *Vérifiez si la livraison est complète et sans dommage. En cas de dommage, ne mettez pas l'article en service, mais contactez notre service après-vente.*

Avis pour le lieu d'installation

- Choisissez une surface stable et plate.
- Veillez à ce que l'environnement soit sec et sans poussière.
- Évitez la proximité de sources de chaleur et les rayons directs du soleil.
- Posez le câble d'alimentation de telle manière à ce qu'il ne soit pas une source de trébuchement.
- Ne posez aucun objet lourd sur les câbles ou les haut-parleurs.

Positionnement des haut-parleurs

Les indications suivantes se réfèrent à « l'espace d'écoute idéal » dans lequel l'auditeur est assis à une distance suffisante, au centre, devant les enceintes (voir graphique) et qu'il n'y a aucun objet (tables ou autres) entre eux. Malheureusement, la pièce, l'agencement ou d'autres conditions ne permettent pas toujours d'avoir une telle disposition optimale.

Les amplificateurs modernes offrent de nombreuses possibilités électroniques pour compenser les concessions dans l'installation. La règle générale est la suivante : Sur la base de nos recommandations, vous pouvez toujours expérimenter ce qui fonctionne le mieux dans vos pièces au niveau acoustique et optique. Ce sont vos oreilles (et vos yeux) qui décident !

Utilisation comme haut-parleurs frontaux

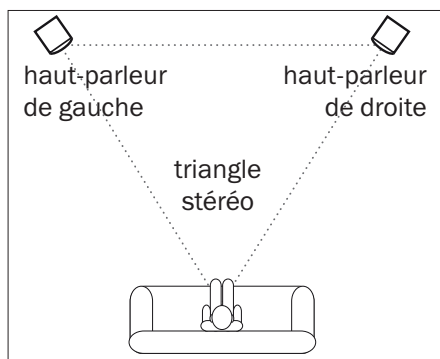

Les haut-parleurs doivent se trouver à droite et à gauche de l'auditeur et

former avec lui si possible un triangle équilatéral – le fameux triangle stéréo (éloignement par rapport à l'auditeur = éloignement entre les haut-parleurs). Les haut-parleurs doivent diffuser en ligne droite dans la pièce ou légèrement orientés vers l'auditeur.

Les étagères ou buffets, par ex., conviennent très bien pour les haut-parleurs.

Utilisation comme haut-parleurs arrière

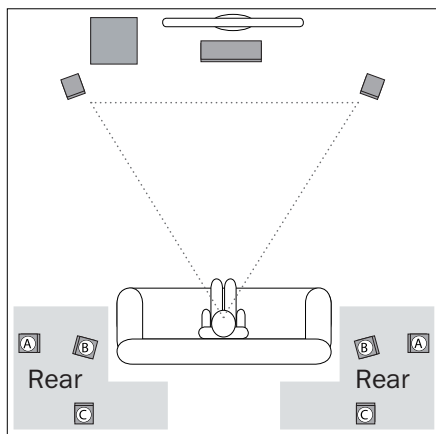

Les haut-parleurs arrière sont placés ou suspendus sur le côté ou à l'arrière de l'auditeur à une hauteur de 1,20 m à 2,10 m (voir les zones grises sur le schéma).

La position optimale est à gauche et à droite, décalée latéralement d'environ 20 degrés par rapport à la position parallèle à l'auditeur (A). Il est toujours recommandé que la distance entre les haut-parleurs arrière et la position d'écoute

dépasse un mètre. Toutefois, si vous vous asseyez (ou devez vous asseoir) plus près, assurez-vous que les côtés avant des haut-parleurs ne rayonnent pas directement sur vous, mais sont inclinés de manière à ce que les haut-parleurs soient plutôt dirigés vers le mur **(B)**.

Vous pouvez également créer une distance plus importante en plaçant les haut-parleurs à une hauteur supérieure à 1,20 m (par ex. au plafond) ou plus loin **(C)**.

Montage mural

Le montage mural est également possible. À cet effet, les supports correspondants sont disponibles dans notre boutique en ligne sous la rubrique accessoires. Ils sont montés à l'aide du trou fileté M6 dans la base du haut-parleur.

Ce trou fileté permet également de fixer un pied adapté, que vous pouvez également obtenir dans notre boutique en ligne.

Brancher



Risque de trébuchement !

– Posez les câbles de telle manière à ce qu'ils ne soient pas une source de trébuchement.

1. Éteignez votre récepteur AV ou votre subwoofer actif multi-canaux.
2. Tirez un câble de haut-parleur de votre récepteur AV ou de votre Subwoofer actif multi-canaux jusqu'à chaque haut-parleur. Ces câbles doivent être un câble double de haut-parleur avec des fils repérés. La section doit être d'au moins 1,5 mm².

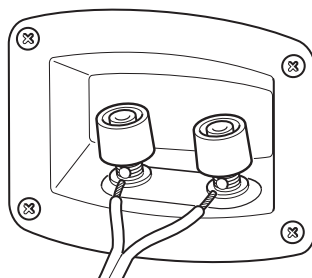

Au dos de chaque haut-parleur se trouve un terminal de branchement avec deux bornes sur lesquelles il faut brancher les câbles de haut-parleur.

Les bornes sont marquées en rouge (+) et en noir (-).

AVIS

Attention à la bonne polarité !

– Raccordez les bornes de même couleur de vos haut-parleurs et de votre amplificateur, sinon la qualité du son en souffre. Pour faciliter cette opération, chaque brin des câbles de haut-parleur est repéré par différentes couleurs et différentes formes.

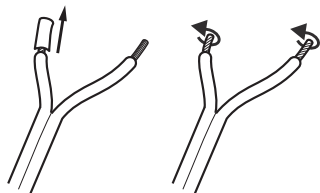

3. Aux deux extrémités, séparez le toron d'environ 30 mm et enlevez l'isolation sur environ 10 mm.
4. Torsadez les extrémités dénudées pour qu'aucun fil ne dépasse. L'étamage n'est pas nécessaire.
5. Desserrez la borne de branchement dans le sens contraire des aiguilles d'une montre. Insérez l'extrémité dénudée du câble dans le trou maintenant visible. Serrez la borne de branchement dans le sens des aiguilles d'une montre. Le câble est maintenant serré.

6. Branchez le câble de haut-parleur sur votre récepteur AV ou votre Subwoofer actif multi-canaux. Vous trouverez des informations à ce sujet dans le mode d'emploi de l'appareil.

Enlever les grilles de protection

Vous pouvez retirer les grilles de protection des haut-parleurs en prenant prudemment les grilles de protection par derrière et en les tirant lentement vers l'avant.

Une fois la grille de protection retirée, les hautes fréquences, en particulier, sont reproduites plus clairement.

En remettant les grilles de protection, veillez à ce que les tiges de montage rentrent exactement dans les douilles correspondantes du haut-parleur.

Nettoyage et entretien

Les surfaces plaquées de nos haut-parleurs sont pourvues d'une protection de surface, tout polissage du bois est alors inutile.

AVIS

Des influences extérieures peuvent endommager ou détruire l'appareil.

- *Si possible, n'utilisez que de l'eau propre sans additif de nettoyage. Pour les taches récalcitrantes, vous pouvez utiliser de l'eau savonneuse douce.*
- *N'utilisez en aucun cas un détergent agressif, de l'alcool à brûler, du solvant de l'essence ou autres. De tels produits d'entretien peuvent causer des dommages sur la surface délicate du boîtier.*

- Enlevez la poussière et les légères saletés de préférence avec une peau de chamois sèche et souple.
- Frottez la saleté récalcitrante avec un chiffon légèrement humide. Faites en sorte qu'aucun liquide n'entre dans les haut-parleurs.
- Ensuite, essuyez les surfaces immédiatement avec un chiffon doux sans appuyer.

Données techniques

Impédance :	4 à 8 Ohm
Puissance sinusoïdale :	40 watts (longterm), 80 watts (shortterm)
Fréquence de rupture recommandée lors du fonctionnement avec subwoofer :	65 Hz
Fréquences X-Over :	2 800 Hz
Haut-parleur de graves :	165 mm
Haut-parleur d'aigus :	25,4 mm
Volume :	10,5 litres
Dimensions (l × p × h) :	215 mm × 251 mm × 335 mm
Poids net :	6,2 kg

Vous trouverez d'autres données techniques sur notre site Internet.
Sous réserve de modifications techniques !

Déclaration de conformité



La société Lautsprecher Teufel GmbH déclare que ce produit est conforme aux directives européennes et nationales en vigueur. Vous trouverez le texte intégral de la déclaration de conformité CE aux adresses Internet suivantes :

www.teufel.de/konformitaetserklaerungen
www.teufelaudio.com/declaration-of-conformity1111

Disposition

Informations importantes en vertu de la loi allemande sur les équipements électriques et électroniques (ElektroG)

Nous tenons à signaler aux propriétaires de vieux équipements électriques et électroniques que conformément aux dispositions légales applicables, les vieux équipements électriques et électroniques doivent être collectés séparément des déchets municipaux. Les piles et accumulateurs inclus dans les vieux équipements électriques et non encastrés dans les vieux appareils, ainsi que les lampes pouvant être retirées du vieil équipement sans causer de dommages, doivent être retirés de l'appareil sans causer de détérioration avant d'être remis à un point de collecte et d'être éliminés selon les dispositions en vigueur. Pour l'élimination des piles, veuillez tenir compte nos remarques relatives à la loi allemande sur les piles et les accumulateurs (BattG), mentionnées ci-après.

Vous apportez une contribution importante à la réutilisation, au recyclage et aux autres formes de valorisation des vieux équipements en envoyant ces derniers à la collecte sélective appropriée.

Le symbole suivant d'une poubelle barrée d'une croix, apposé sur les anciens équipements électriques et électroniques, indique également l'obligation de collecte séparée :



Selon l'article 17 de l'ElektroG, sous certaines conditions, les magasins spécialisés dans l'électronique et les magasins d'alimentation sont tenus de reprendre certains appareils électriques et électroniques usagés. Lorsque les distributeurs stationnaires vendent un nouvel appareil électrique ou électronique, ils sont tenus de reprendre gratuitement un vieil appareil du même type (reprise 1:1). Cela s'applique également aux livraisons à domicile. Ces commerçants sont en outre également tenus de reprendre jusqu'à trois petits appareils électriques ou électroniques (≤ 25 cm) sans que le client ne soit obligé d'acheter un nouvel appareil (reprise 0:1).

Conformément à l'ElektroG, en tant que vendeur d'appareils électriques et électroniques en ligne, nous sommes tenus de respecter ces conditions. Toutefois, en raison de la gamme de produits que nous proposons, notre obligation de reprise 1:1 se limite aux grands appareils

(> 50 cm) de même type. Nous remplissons l'obligation de reprise des autres appareils en recourant à notre prestataire de services. Vous trouverez les coordonnées exactes et les lieux de dépôt sur notre site Web www.Teufel.de/entsorgung.

De plus, il est possible de remettre gratuitement les vieux équipements électriques et électroniques à un point de dépôt officiel des services responsables des déchets.

Important : Pour des raisons de sécurité, nous vous prions de bien vouloir renoncer à l'envoi de dispositifs d'éclairage (p.ex. des lampes). Pour la restitution des dispositifs d'éclairage, veuillez recourir aux centres de collecte des services responsables des déchets ou contactez-nous immédiatement à l'adresse www.Teufel.de/entsorgung.

En tant qu'utilisateur final, vous êtes responsable de la suppression des données à caractère personnel figurant sur les anciens équipements électriques et électroniques à éliminer avant qu'ils ne soient mis au rebut.

Important : Nos appareils peuvent contenir des piles/des accumulateurs. Si c'est le cas, vous trouverez d'autres informations sur le type et le système chimique de la pile dans la documentation produit jointe. Si vos produits sont munis d'un compartiment à piles, vous pouvez directement retirer les piles ou les accumulateurs, puis les éliminer selon les dispositions en vigueur. Si les piles

ne sont pas amovibles, n'essayez en aucun cas de les retirer vous-même, mais adressez-vous à l'un de nos collaborateurs ou à du personnel qualifié.

Teufel

Si vous avez des questions, des suggestions ou des critiques, veuillez vous adresser à notre service :

Lautsprecher Teufel GmbH
BIKINI Berlin, Budapester Straße 44
10787 Berlin (Allemagne)

www.teufelaudio.fr

Téléphone : 00800 200 300 40
(Hotline gratuite)

Support en ligne :

www.teufelaudio.fr/service

Formulaire de contact :

www.teufelaudio.fr/contact

Toutes les indications sans garantie.

Sous réserve de modifications techniques, de fautes de frappe et d'erreurs.