

Descripción técnica e instrucciones de uso



FENDER® x TEUFEL ROCKSTER® CROSS 2

Altavoz Bluetooth® activo resistente al agua



Fender
x Teufel

Índice de contenidos

Indicaciones e información básicas.....4	Aplicación Teufel Go15
A título informativo4	Funciones
Validez de las instrucciones de uso4	de la aplicación Teufel Go15
Marcas registradas4	Manejo 16
FCC statement.....5	Encendido y apagado 16
Política de	Apagado automático..... 16
privacidad y declaración publicitaria ...6	Ajuste de la fuente de reproducción
Embalaje original6	(Source) 16
Reclamación6	Indicador de la fuente de
Contacto6	reproducción (Source).....17
Seguridad7	Cambio de la fuente de
Uso indicado.....7	reproducción (Source).....17
Explicación de las advertencias.....7	Selección de Bluetooth® como
Volumen de suministro8	fuente de reproducción.....17
Desembalaje de los altavoces.....8	Ajuste de AUX como fuente de
Comprobación del volumen de	reproducción17
suministro.....8	Ajuste de USB como fuente de
Elementos de mando y visualización.....9	reproducción17
Instalación 11	Control de la reproducción 18
Indicaciones sobre el lugar de	Inicio de la reproducción 18
instalación..... 11	Pausa y reanudación
Correa de sujeción 11	de la reproducción/función
Conexión del reproductor12	de silencio 18
Bluetooth®12	Reproducción
Emparejamiento de dispositivos	de la pista anterior 18
Bluetooth® (Pairing).....12	Reproducción
Desactivación de la conexión	de la pista siguiente 18
Bluetooth®13	Ajuste del volumen19
Borrado de la lista de Bluetooth®...13	Modo de sonido en exteriores19
Función de tarjeta	Activación del modo
de sonido de PC (USB)13	de sonido en exteriores.....19
AUX (analógico) 14	Desactivación del modo
Reproducción AUX 14	de sonido en exteriores.....19
Función de silencio	
(reproducción AUX)..... 14	

Suministro de energía (batería).....	20
Carga de la batería.....	20
Visualización	
del progreso de carga.....	21
Visualización	
del estado de carga	21
Uso del cargador de batería	22
Requisitos	22
Modo de ahorro de energía	
(modos Eco)	23
Activación del modo Eco	23
Desactivación del modo Eco	23
Otras funciones.....	24
Party Link	24
Activación	
de la función Party Link.....	24
Desactivación	
de la función Party Link.....	24
Party Link Stereo.....	25
Activación	
de la función Party Link Stereo	25
Desactivación	
de la función Party Link Stereo	25
Limpieza y mantenimiento	26
Solución de errores	27
Restablecimiento	
de los valores de fábrica	28
Datos técnicos.....	29

Indicaciones e información básicas

A título informativo

La información incluida en este documento puede cambiar sin anuncio previo y no constituye ningún tipo de compromiso por parte de la empresa Lautsprecher Teufel GmbH.

Sin la aprobación previa por escrito de la empresa Lautsprecher Teufel GmbH, no está permitida la reproducción de ninguna parte de estas instrucciones de uso, ni tampoco su transmisión en forma o modo alguno, ya sea electrónicamente, mecánicamente, mediante fotocopias o grabaciones.

© Lautsprecher Teufel GmbH

FENDER® x TEUFEL ROCKSTER® CROSS 2 UM ES V1.0 PD

Validez de las instrucciones de uso

Estas instrucciones de uso son válidas únicamente para el altavoz **FENDER® x TEUFEL ROCKSTER® CROSS 2**, en lo sucesivo denominado también «altavoz».

Marcas registradas

© Todas las marcas registradas son propiedad de sus respectivos propietarios y cualquier uso por parte de Lautsprecher Teufel está autorizado.



La marca denominativa Bluetooth® y el logotipo de Bluetooth son marcas registradas de Bluetooth SIG, Inc., y cualquier uso de estas marcas por parte de Lautsprecher Teufel se lleva a cabo bajo licencia.

FCC statement

This device complies with Part 15 of the FCC Rules. Operation is subject to the following two conditions:

- (1) this device may not cause harmful interference, and
- (2) this device must accept any interference received, including interference that may cause undesired operation.

This equipment has been tested and found to comply with the limits for a Class B digital device, pursuant to Part 15 of the FCC Rules. These limits are designed to provide reasonable protection against harmful interference in a residential installation.

This equipment generates, uses and can radiate radio frequency energy and, if not installed and used in accordance with the instructions, may cause harmful interference to radio communications. However, there is no guarantee that interference will not occur in a particular installation. If this equipment does cause harmful interference to radio or television reception, which can be determined by turning the equipment off and on, the user is encouraged to try to correct the interference by one or more of the following measures:

- Reorient or relocate the receiving antenna.
- Increase the separation between the equipment and receiver.
- Connect the equipment into an outlet on a circuit different from that to which the receiver is connected.
- Consult the dealer or an experienced radio/TV technician for help.

This device complies with FCC radiation exposure limits set forth for an uncontrolled environment and it also complies with Part 15 of the FCC RF Rules. This equipment must be installed and operated in accordance with provided instructions and the antenna(s) used for this transmitter must be installed to provide a separation distance of at least 20 cm from all persons and must not be co-located or operating in conjunction with any other antenna or transmitter. End-users and installers must be provided with antenna installation instructions and consider removing the no-collocation statement.

Caution!

Any changes or modifications not expressly approved by the party responsible for compliance could void the user's authority to operate the equipment.

Política de privacidad y declaración publicitaria

Lautsprecher Teufel GmbH no tiene ningún tipo de relación con los servicios del sistema de asistencia de Google. No almacenamos datos personales ni participamos en posibles envíos publicitarios.

Embalaje original

Conserve el embalaje original para poder ejercer su derecho de devolución.

Solo podemos aceptar la devolución de los altavoces en el embalaje original.

No podemos facilitar cajas vacías.

Reclamación

En caso de reclamación, necesitamos la siguiente información para su procesamiento:

1. Número de factura

- Consulte el comprobante de compra (suministrado junto al altavoz) o la confirmación de pedido que ha recibido como documento PDF.

2. Número de serie

- Se indica en la parte trasera del altavoz.

Contacto

Si tiene alguna pregunta, sugerencia o crítica, póngase en contacto con nuestro servicio de atención al cliente:

Teufel Audio US, Inc.

16192 Coastal Highway
Lewes, Delaware 19958
EE. UU.

Lautsprecher Teufel GmbH

BIKINI Berlin
Budapester Straße 44
10787, Berlín (Alemania)

Teléfono:

Alemania: +49 (0)30 217 84 217

Austria: +43 12 05 22 3

Suiza: +41 43 50 84 08 3

Internacional: 00800 200 300 40 (gratuito)

Asistencia en línea:

us.teufelaudio.com/support
teufelaudio.com/support
teufel.de/support

Contacto:

us.teufelaudio.com/contact
teufelaudio.com/contact
teufel.de/kontakt

Seguridad

Uso indicado

El altavoz sirve para reproducir música y voz a través de Bluetooth® o cable desde un reproductor externo. Utilice el altavoz únicamente como se describe en estas instrucciones de uso.

Cualquier otro uso se considerará no adecuado y puede provocar daños materiales o incluso lesiones físicas.

El fabricante no asume ninguna responsabilidad por los daños ocasionados por un uso inadecuado.

El altavoz está destinado al uso en el ámbito privado.

Antes de utilizar el altavoz:

- ▶ Lea atentamente las instrucciones de uso y el folleto de seguridad.
- ▶ Conserve las instrucciones en un lugar seguro para futuras consultas y poder transmitirlos a terceros.
 - ▶ Si entrega el altavoz, debe incluir también las instrucciones.

Explicación de las advertencias

Las advertencias relativas a acciones se encuentran delante de aquellos pasos que puedan entrañar un peligro.

Según el grado de gravedad del peligro correspondiente, las advertencias se dividen en diferentes niveles de peligro.

A continuación se explican los niveles de peligro con las palabras de señalización correspondientes.

ADVERTENCIA

Posible peligro de muerte o lesiones graves.

ATENCIÓN

Posibilidad de daños materiales.

INDICACIÓN

Información adicional y consejos.

Volumen de suministro

Desembalaje de los altavoces

- ▶ Abra la caja con cuidado, retire el embalaje y saque con delicadeza el altavoz de la caja.

Comprobación del volumen de suministro

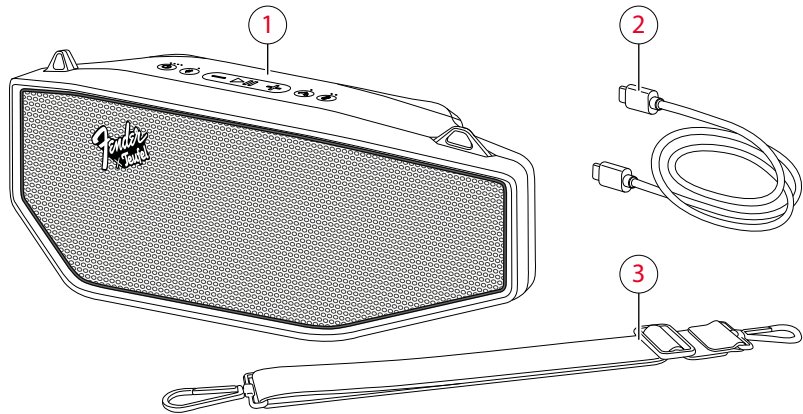

Volumen de suministro







- (1) FENDER® x TEUFEL ROCKSTER® CROSS 2
- (2) Cable USB C
- (3) Correa de sujeción

i INDICACIÓN



En el volumen de suministro no se incluye cargador.

- ▶ Compruebe si el volumen de suministro está completo.
- ▶ Compruebe si hay daños en el paquete.
- ▶ Conserve el embalaje original durante el período de garantía.

N.º	Botón/ conexión	Función	Accionamiento
(8)		Encendido y apagado – Pág. 16	1.5 s
		Visualización del estado de carga – Pág. 21	●
(9)		Ajuste de la fuente de reproducción (Source) – Pág. 16	●
		Emparejamiento de dispositivos Bluetooth® (Pairing) – Pág. 12	1.5 s
		Borrado de la lista de Bluetooth® – Pág. 13	8 s
(10)		Bajar el volumen <i>Ajuste del volumen – Pág. 19</i>	● HOLD
(11)		<i>Pausa y reanudación de la reproducción/función de silencio – Pág. 18</i>	●
(12)		Subir el volumen <i>Ajuste del volumen – Pág. 19</i>	● HOLD
(13)		Activar/desactivar el modo de sonido en exteriores <i>Modo de sonido en exteriores – Pág. 19</i>	●
		Activar/desactivar el modo Eco <i>Modo de ahorro de energía (modo Eco) – Pág. 23</i>	4 s ●
(14)		Activar Party Link <i>Party Link – Pág. 24</i>	1.5 s
		Activar la función Party Link Stereo <i>Party Link Stereo – Pág. 25</i>	● ●
(15)	AUX	<i>AUX (analógico) – Pág. 14</i>	Complemento
(16)	USB	<i>Función de tarjeta de sonido de PC (USB) – Pág. 13</i>	Complemento
		<i>Uso del cargador de batería – Pág. 22</i>	Complemento
		<i>Carga de la batería – Pág. 20</i>	Complemento

N.º	Combinación de botones*	Función	Accionamiento
(10) (11)		<i>Reproducción de la pista anterior – Pág. 18</i>	●
(11) (12)		<i>Reproducción de la pista siguiente – Pág. 18</i>	●
(14) (10)		Desactivar Party Link <i>Party Link – Pág. 24</i>	1.5 s
		Desactivar la función Party Link Stereo <i>Party Link Stereo – Pág. 25</i>	
(8) (14)		<i>Restablecimiento de los valores de fábrica – Pág. 28</i>	8 s

* En el caso de combinaciones de botones, ambos botones deben pulsarse simultáneamente.

Instalación

i INDICACIÓN

El altavoz puede colocarse también inclinado hacia atrás, de modo que emita en ángulo hacia arriba.

▶ Asegúrese de que no haya ningún conector conectado al altavoz.

1. Lleve los altavoces al lugar de instalación con cuidado.
→ *Indicaciones sobre el lugar de instalación*
– Pág. 11
2. Coloque el altavoz sobre una superficie estable y nivelada.
▶ Asegúrese de que el altavoz esté colocado de manera estable para evitar vibraciones.

☑ **El altavoz está instalado.**

Indicaciones sobre el lugar de instalación

- Entorno seco y sin polvo.
- Evite la proximidad de fuentes de calor y la luz solar directa.
- Los cables conectados (p. ej., cable de carga) no deben constituir riesgo de tropiezo.

Correa de sujeción

Con la correa de sujeción (3) es posible llevar el altavoz como un bolso.

i INDICACIÓN

Utilice la correa de sujeción solo cuando no haya ningún conector conectado al altavoz.

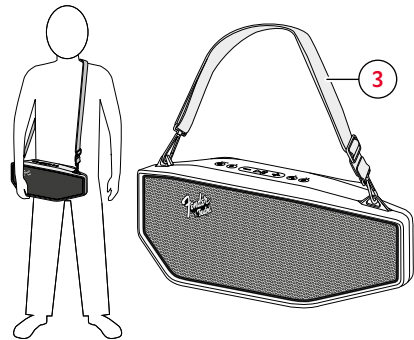

Colocación de la correa de sujeción

1. Gire los cierres roscados de los dos mosquetones en el sentido contrario al de las agujas del reloj hasta que los mosquetones puedan abrirse.
2. Enganche los mosquetones a las dos argollas del altavoz.
3. Apriete los cierres roscados de los dos mosquetones girándolos en el sentido de las agujas del reloj.

☑ **La correa de sujeción (3) está fijada.**

Conexión del reproductor

En función de la fuente de reproducción usada en cada caso, debe establecerse una conexión con cable o inalámbrica con el altavoz para que la señal de sonido de la fuente de reproducción pueda emitirse a través del altavoz.

Bluetooth®

El Bluetooth® permite conectar al altavoz un reproductor compatible de forma inalámbrica.

i INDICACIÓN

Utilice la función Bluetooth® solo en lugares donde esté permitida la transmisión inalámbrica por radio.

Emparejamiento de dispositivos Bluetooth® (Pairing)

El emparejamiento conecta el reproductor externo con el altavoz.

i INDICACIÓN

Se pueden almacenar hasta 7 reproductores y conectarlos automáticamente sin necesidad de volver a emparejarlos.

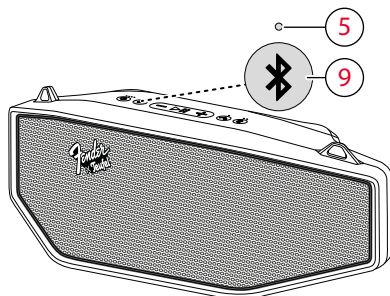

Cambio de la fuente de reproducción (Source)

1. Active la función Bluetooth® en el reproductor.
2. Mantenga pulsado el botón  (9) durante 1,5 segundos.

El LED de estado de las fuentes (5) parpadea en azul.

- El modo de emparejamiento Bluetooth® está activo.**
3. Espere que el reproductor busque dispositivos Bluetooth®.
 - ▶ Siga las instrucciones de uso del reproductor externo.
 4. Seleccione el altavoz «FxT ROCKSTER CROSS 2» en la lista de dispositivos Bluetooth®.

El LED de estado de las fuentes (5) se enciende de manera permanente en azul.
- El emparejamiento se ha completado. El dispositivo Bluetooth® está conectado al altavoz.**
 - ▶ Utiliza el altavoz como dispositivo de salida.

Desactivación de la conexión Bluetooth®

- ▶ Desactive la función Bluetooth® en el reproductor externo.
- ☑ **La conexión Bluetooth® se ha desactivado.**

Borrado de la lista de Bluetooth®

- ▶ Mantenga pulsado el botón  (9) durante 8 segundos.
Suena una señal acústica y el LED de estado de las fuentes (5) parpadea una vez en azul.
- ☑ **La lista Bluetooth® se ha borrado.**

Función de tarjeta de sonido de PC (USB)

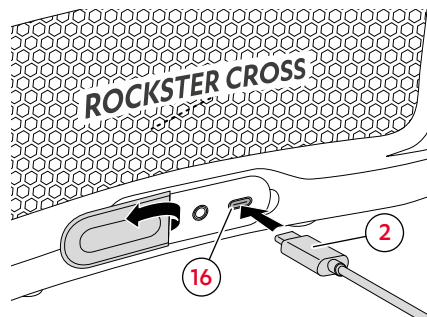

Conexión USB

El altavoz cuenta con una tarjeta de sonido USB integrada para la emisión de sonido. Mediante la conexión USB (16) es posible conectar al altavoz un reproductor compatible con el cable USB C suministrado (2).

- ▶ Conecte el reproductor al altavoz con el cable USB C (2).
El LED de estado de las fuentes (5) se enciende de manera permanente en blanco.
- ☑ **El reproductor USB está conectado al altavoz.**
 - ▶ Utiliza el altavoz como dispositivo de salida.

INDICACIÓN

Durante la reproducción USB no es posible la reproducción Bluetooth®.

AUX (analógico)

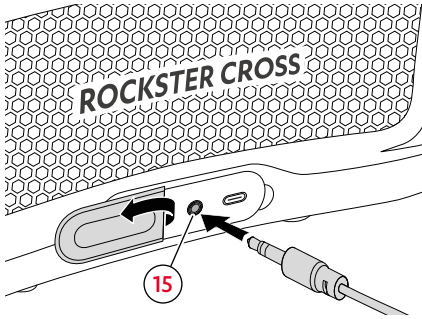

Conexión del cable estéreo con clavija de 3,5 mm

AUX permite conectar al altavoz un reproductor compatible de forma analógica.

Reproducción AUX

3. Destape la cubierta de protección antipolvo de la parte posterior del altavoz.
4. Conecte el reproductor externo a la toma AUX (15) mediante un cable estéreo con una clavija de 3,5 mm.
 - ✓ Si detecta una señal, el altavoz cambia automáticamente a la reproducción AUX.
El LED de estado de las fuentes (5) se enciende de manera permanente en naranja.
5. Controle la reproducción a través del reproductor externo.
 - ✓ El altavoz reproduce la pista del reproductor externo.

i INDICACIÓN

Puede conectarse cualquier reproductor externo que disponga de conexión AUX.

i INDICACIÓN

Encontrará el cable adecuado en nuestra tienda web.

Función de silencio (reproducción AUX)

- ▶ Pulse el botón ►|| (11).
- ✓ La reproducción se silencia.
- ▶ Pulse de nuevo el botón ►|| (11).
- ✓ La reproducción vuelve a sonar.

Aplicación Teufel Go

Utilice la aplicación Teufel Go para configurar el altavoz. Además, es posible controlar los altavoces a través de la aplicación.

1. Descargue la aplicación Teufel Go.



2. Encienda los altavoces.
→ *Encendido y apagado – Pág. 16*
 3. Siga las instrucciones de la aplicación.
- El altavoz se ha configurado en la aplicación.**

i INDICACIÓN

El altavoz puede usarse también sin la aplicación Teufel Go.

Funciones de la aplicación Teufel Go

La aplicación Teufel Go puede utilizarse para las siguientes funciones, entre otras:

- ▶ Party Link: conectar el altavoz a través de Bluetooth® con hasta 100 altavoces compatibles para crear una cadena de altavoces.
- ▶ Party Link Stereo: usar dos altavoces del mismo modelo a través de Bluetooth® en el modo Stereo L/R estéreo.
- ▶ Ajustar/cambiar la fuente de reproducción (Source).
- ▶ Regular el volumen.
- ▶ Configurar el ecualizador y el modo de sonido.
- ▶ Indicador de estado de carga y de proceso de carga.
- ▶ Ajustar la función de apagado automático (Auto-Off).
- ▶ Conectar/desconectar los sonidos de sistema.
- ▶ Adaptar el brillo del LED.
- ▶ Apagar/encender la conexión multipunto.
- ▶ Actualizar el firmware.

Manejo

Encendido y apagado

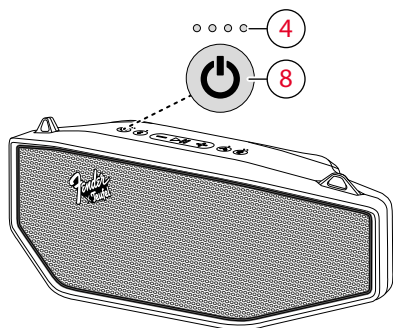

Encendido y apagado

- ▶ Mantenga pulsado el botón (8) durante 1,5 segundos.
El altavoz emite una señal acústica al encenderse. Los LED de estado de batería (4) indican el estado de carga actual → *Visualización del estado de carga – Pág. 21.*

- ✓ El altavoz está encendido.
 - ▶ Vuelva a mantener pulsado el botón (8) durante 1,5 segundos.
El altavoz emite una señal acústica al apagarse.
Los LED de estado de la batería (4) se apagan.

- ✓ El altavoz está apagado.

INDICACIÓN

Si el altavoz no se puede encender o si se vuelve a apagar poco después de encenderse.

→ *Solución de errores – Pág. 27*

Apagado automático

El altavoz se apaga automáticamente si transcurren 10 minutos sin que haya señal de entrada.

INDICACIÓN

El tiempo de apagado automático (Auto Off) puede adaptarse a través de la aplicación Teufel Go.

Ajuste de la fuente de reproducción (Source)

INDICACIÓN

La fuente de reproducción (Source) también puede ajustarse o modificarse a través de la aplicación Teufel Go.
→ *Aplicación Teufel Go – Pág. 15*

INDICACIÓN

El altavoz detecta automáticamente la fuente de reproducción activa si se ha configurado previamente y hay señal.

Indicador de la fuente de reproducción (Source)

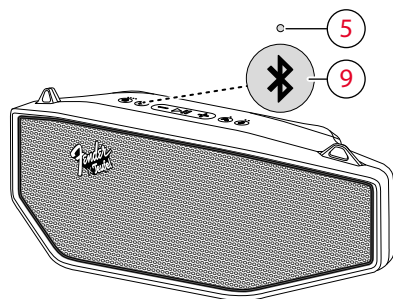

Cambio de la fuente de reproducción (Source)

Si hay una fuente de reproducción (Source) conectada, los LED de estado de las fuentes (5) se encienden de manera permanente en el color correspondiente.

Fuente de reproducción (Source)		
Bluetooth®	USB	AUX
LED de estado de las fuentes (5)		

Cambio de la fuente de reproducción (Source)

- ▶ Pulse el botón (9) para cambiar entre las fuentes de reproducción conectadas (> Bluetooth® > USB > AUX >).

El LED de estado de las fuentes (5) se ilumina en el color correspondiente.

- La fuente de reproducción está ajustada.**

Selección de Bluetooth® como fuente de reproducción

- ▶ Pulse el botón (9).

El LED de estado de las fuentes (5) se enciende de manera permanente en azul.

- Bluetooth® está ajustado como fuente de reproducción. El altavoz busca automáticamente dispositivos ya emparejados (lista de Bluetooth®). Si el altavoz detecta uno de estos dispositivos en su entorno, intenta establecer automáticamente una conexión con dicho dispositivo.**

Ajuste de AUX como fuente de reproducción

Al conectar un reproductor AUX, este se establece automáticamente como fuente de reproducción (Source).

→ *AUX (analógico) – Pág. 14*

El LED de estado de las fuentes (5) se enciende de manera permanente en naranja.

Ajuste de USB como fuente de reproducción

Al conectar un reproductor USB, este se establece automáticamente como fuente de reproducción (Source). → *Función de tarjeta de sonido de PC (USB) – Pág. 13*

El LED de estado de las fuentes (5) se enciende de manera permanente en blanco.

Control de la reproducción

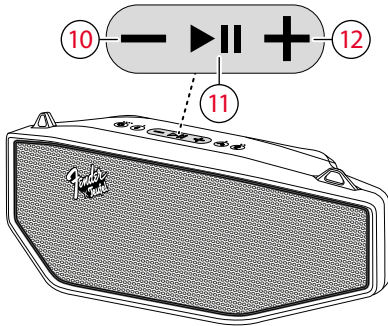

Control de la reproducción

Inicio de la reproducción

- ▶ Inicie la reproducción a través del reproductor conectado (dispositivo Bluetooth® o dispositivo USB).

Pausa y reanudación de la reproducción/ función de silencio

- ▶ Pulse el botón ▶ || (11).
- ✓ La reproducción se pausa/silencia (según la fuente).
- ▶ Pulse de nuevo el botón ▶ || (11).
- ✓ La reproducción continúa/se desactiva la función de silencio (en función de la fuente de reproducción).

Reproducción de la pista anterior

- ▶ Pulse la combinación de botones — (10) | ▶ || (11).
- ✓ La pista actual se reproduce desde el principio. (si la pista se ha reproducido durante más de 3 segundos).
- ✓ Se inicia la pista anterior. (si la pista se ha reproducido durante menos de 3 segundos).

Reproducción de la pista siguiente

- ▶ Pulse la combinación de botones ▶ || (11) | + (12).
- ✓ Se inicia la siguiente pista.

Ajuste del volumen

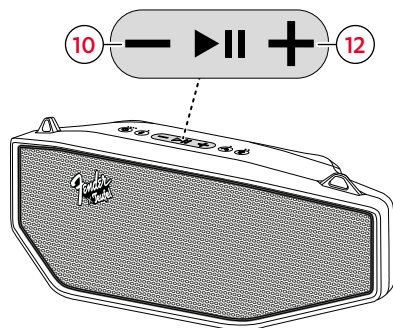

Ajuste del volumen

i INDICACIÓN

También el ajuste de volumen del reproductor afecta al volumen del altavoz.

- ▶ Pulse el botón **—** (10).
 - ▶ Para un cambio gradual (más rápido), mantenga pulsado el botón **—** (10).
- ☑ El volumen baja.
- ▶ Pulse el botón **+** (12).
 - ▶ Para un cambio gradual (más rápido), mantenga pulsado el botón **+** (12).
- ☑ El volumen sube.

Modo de sonido en exteriores

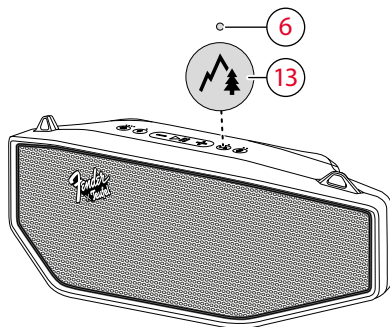

Activación/desactivación del modo de sonido en exteriores

Activación del modo de sonido en exteriores

- ▶ Pulse el botón **🌲** (13).
 - El LED del modo de sonido (6) se enciende de manera permanente en blanco.
- ☑ El modo de sonido en exteriores está activado.

Desactivación del modo de sonido en exteriores

- ▶ Pulse de nuevo el botón **🌲** (13).
 - El LED del modo de sonido (6) se apaga.
- ☑ El modo de sonido en exteriores está desactivado.

Suministro de energía (batería)

Carga de la batería

⚠ ADVERTENCIA

Peligro de lesiones por explosión de la batería.

Las baterías (en especial, las de litio) pueden explotar en caso de una manipulación inadecuada.

- ▶ No caliente, cortocircuite ni queme la batería.
- ▶ Proteja la batería de la luz solar directa.

ATENCIÓN

Peligro de daños debido a una carga incorrecta.

Si la carga se realiza de manera inadecuada, el altavoz o la batería pueden resultar dañados.

- ▶ Utilice únicamente el cable USB C (2) suministrado.

i INDICACIÓN

Cuando la carga de batería se está agotando, el altavoz emite varias veces dos tonos de advertencia breves y el primer LED de los LED de estado de la batería (5) parpadea. En este caso, cargue de inmediato el altavoz.

i INDICACIÓN

Para proteger la batería, el altavoz cuenta con una protección contra descarga profunda que desconecta el dispositivo cuando se alcanza el umbral.

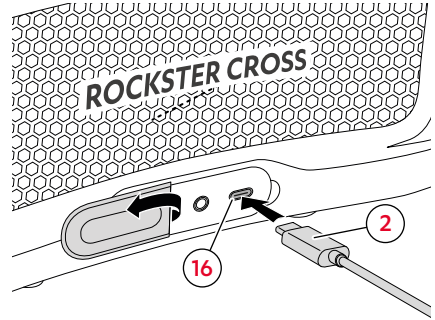

Conexión del cable de carga

1. Destape la cubierta de protección antipolvo de la parte posterior del altavoz.
2. Inserte el conector USB C del cable USB C (2) suministrado en la conexión USB (16) del altavoz.
3. Establezca la alimentación eléctrica de la siguiente manera:
 - ▶ Conecte el cable USB C (2) con una fuente de alimentación a la alimentación eléctrica.

O bien

- ▶ Conecte el cable USB C (2) a un dispositivo adecuado para la alimentación eléctrica.

- ✓ **La batería se carga.**

i INDICACIÓN

Para cargar el altavoz, recomendamos el Lautsprecher Teufel Power Adapter 60 W USB-C/A PD060E-D1C1AVE. Con este adaptador de corriente, el consumo en modo apagado está por debajo del límite de 0,5 W exigido por la Directiva de Ecodiseño.

Visualización del progreso de carga

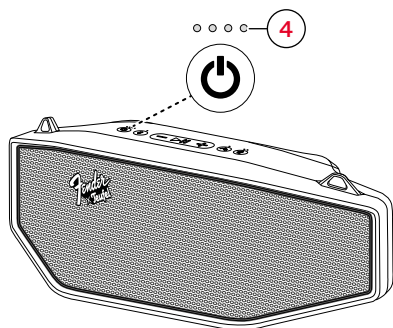

Indicador del progreso de carga

Los LED de estado de la batería (4) indican el progreso de carga actual mientras se está cargando la batería.

Legenda:

- = LED apagado
- ◐ = LED intermitente
- = LED encendido

LED de estado de la batería	Progreso de carga en %
◐ ○ ○ ○	0-25 %
● ◐ ○ ○	26-50 %
● ● ◐ ○	51-75 %
● ● ● ◐	76-99 %
● ● ● ●	100 %

i INDICACIÓN

La batería completamente cargada permite un tiempo de funcionamiento de aproximadamente 11 horas a un volumen medio.

Visualización del estado de carga

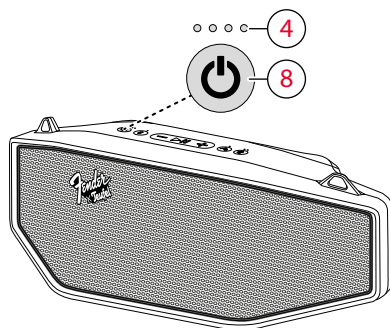

Indicador del estado de carga

A través del LED de estado de batería (4) es posible visualizar el estado de carga actual.

- ▶ Pulse el botón  (8) con el altavoz encendido.

Se muestra el estado de carga.

La cantidad de LED que se encienden indica el estado de carga actual.

Legenda:

- = LED apagado
- ◐ = LED intermitente
- = LED encendido

LED de estado de la batería	Estado de carga en %
◐ ○ ○ ○	0-10 %
● ○ ○ ○	11-25 %
● ● ○ ○	26-50 %
● ● ● ○	51-75 %
● ● ● ●	76-100 %

Uso del cargador de batería

El puerto USB C sirve también de cargador de batería y puede cargar los reproductores conectados (p. ej., un teléfono inteligente).

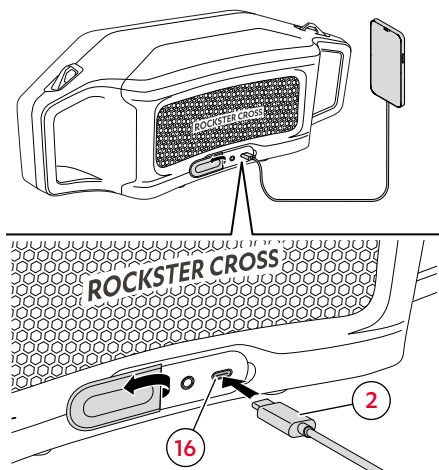

Uso del cargador de batería

1. Destape la cubierta de protección antipolvo de la parte posterior del altavoz.
 2. Conecte el cable USB de tipo C (2) al puerto USB C (10).
 3. Conecte el cable USB C (2) a un reproductor, p. ej., un smartphone.
- ✓ El reproductor se carga.

i INDICACIÓN

El uso de la función de cargador de batería acorta el tiempo de funcionamiento del altavoz.

La función de carga de batería continúa incluso cuando el altavoz está en modo de espera.

La corriente de carga máxima es de 1,5 amperios.

Requisitos

- El altavoz se enciende y el estado de carga de la batería es de, como mínimo, el 30 %.
- El altavoz está en modo de espera y el estado de carga de la batería es de, como mínimo, el 30 %.

i INDICACIÓN

Los requisitos se cumplen, pero el reproductor externo no se carga.

→ *Solución de errores – Pág. 27*

Modo de ahorro de energía (modo Eco)

Con el modo Eco activado, la duración de la batería del altavoz se prolonga y el tiempo de funcionamiento aumenta hasta un 80 %.

- Los LED se atenúan.
- Se limita el volumen máximo alcanzable.
- Se reduce la reproducción de los graves profundos.
- La función de ecualizador en la aplicación Teufel Go se desactiva.

i INDICACIÓN

El modo Eco también puede activarse y desactivarse a través de la aplicación Teufel Go.

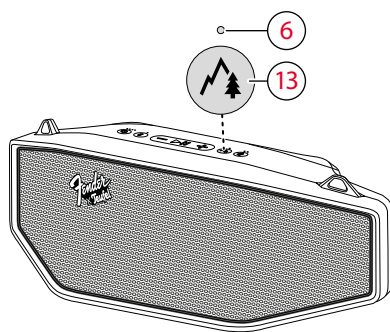

Activar/desactivar el modo Eco

Activación del modo Eco

- ▶ Mantenga pulsado el botón (13) durante 4 segundos.
- ☑ El modo de ahorro de energía está activado. Suena una señal acústica y el LED de modo de sonido (6) se enciende de manera permanente en verde.

Desactivación del modo Eco

- ▶ Pulse el botón (13) de nuevo.
- ☑ El modo de ahorro de energía está desactivado. El LED del modo de sonido (6) se apaga.

Otras funciones

Party Link

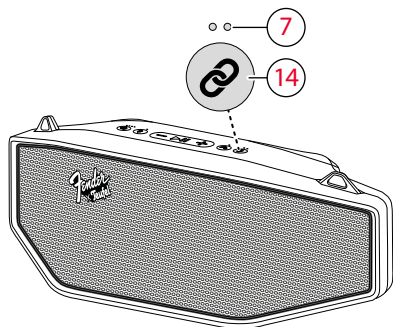

El altavoz puede conectarse a través del Bluetooth® con hasta 100 altavoces compatibles para crear una cadena de altavoces, p. ej., para sonorizar un espacio más grande.

Al utilizar la función Party Link, el primer altavoz hace de transmisor. En el transmisor se controla la reproducción de toda la cadena de altavoces y pueden llevarse a cabo los reajustes específicos de los altavoces conectados (p. ej., ajustes del volumen).





Activación/desactivación de la función Party Link

Activación de la función Party Link

1. Conecte al altavoz un reproductor externo a través de Bluetooth® o USB.
→ *Conexión del reproductor – Pág. 12*
2. Mantenga pulsado el botón  (14) del primer altavoz durante 1,5 segundos.
Los LED de la función Party Link (7) parpadean en violeta.
 El modo de emparejamiento está activado y el altavoz se convierte en el transmisor del modo Party Link.
3. Conecte otro altavoz (receptor).
→ *Encendido y apagado – Pág. 16*
4. Mantenga pulsado el botón  (14) del altavoz que no está todavía conectado durante 1,5 segundos.
Los LED de la función Party Link (7) del receptor parpadean en blanco.
 El altavoz (receptor) está ahora conectado al transmisor. Todos los altavoces emparejados reproducen el mismo contenido.
5. Para conectar otro altavoz, repita los pasos 3 y 4 con cada altavoz nuevo (opcional).

Desactivación de la función Party Link

- ▶ Mantenga pulsado la combinación de botones  (14) |  (10) durante 1,5 segundos.
- El emparejamiento se anula y el modo Party Link se desactiva en el altavoz.**

Party Link Stereo

Dos altavoces del mismo modelo pueden usarse en el modo L/R estéreo con la función Party Link Stereo. Para ello, los altavoces se emparejan mediante Bluetooth® y se asigna a cada altavoz una posición L (izquierdo) o R (derecho).

- El altavoz L se posiciona a la izquierda del oyente.
- El altavoz R se posiciona a la derecha del oyente.

Activación de la función Party Link Stereo

1. Conecte al altavoz un reproductor externo a través de Bluetooth® o USB.
→ *Conexión del reproductor – Pág. 12*
2. Pulse el botón  (14) del primer altavoz 2 veces.
Los LED de la función Party Link (7) parpadean en amarillo.
- El modo de emparejamiento está activo.
3. Encienda el segundo altavoz.
→ *Encendido y apagado – Pág. 16*

4. Pulse el botón  (14) del segundo altavoz 2 veces.

El primer LED de la función Party Link (7) del primer altavoz se ilumina en amarillo.

El altavoz se convierte en el canal L.

El segundo LED de la función Party Link (7) del segundo altavoz se ilumina en amarillo.



El altavoz se convierte en el canal R.

- Los altavoces se encuentran en el modo L/R estéreo y la reproducción de medios tiene lugar en sonido estéreo.

INDICACIÓN

Antes de cambiar entre las funciones Party-Link y Party-Link-Stereo, debe finalizarse el modo que esté activo en ese momento.

Desactivación de la función Party Link Stereo

- ▶ Mantenga pulsado la combinación de botones  (14) |  (10) en el primer altavoz (canal L) durante 1,5 segundos.
- El emparejamiento se anula y finaliza la reproducción estéreo.

Limpeza y mantenimiento

ATENCIÓN

Daños materiales debidos a una limpieza incorrecta.

El uso de productos de limpieza inadecuados puede provocar la decoloración y el deterioro de la superficie.

- ▶ No permita que penetre humedad en el interior.
- ▶ Limpie el altavoz solo con un paño seco y suave.

-
1. Elimine el polvo y la suciedad ligera con un paño seco de gamuza.
 2. Elimine las manchas persistentes con un paño ligeramente humedecido con agua y un detergente neutro.
 3. A continuación, seque las superficies húmedas frotándolas con un paño seco y suave, sin ejercer presión.

☑ **El altavoz está limpio.**

Solución de errores

► Siga las instrucciones siguientes para subsanar posibles fallos:

Problema	Posible causa	Solución
No hay sonido.	El volumen es demasiado bajo.	► Suba el volumen. → <i>Ajuste del volumen – Pág. 19</i>
	El volumen del reproductor es demasiado bajo.	► Suba el volumen del reproductor (p. ej., teléfono inteligente).
	El altavoz no está conectado al reproductor externo.	► Conecte los altavoces al reproductor. → <i>Conexión del reproductor – Pág. 12</i>
	El reproductor no está seleccionado.	► Configure el reproductor como dispositivo de salida. → <i>Control de la reproducción – Pág. 18</i>
	La conexión Bluetooth® presenta interferencias con otro sistema de radio.	► Traslade el altavoz a otro lugar. → <i>Instalación – Pág. 11</i>
El altavoz no puede encenderse.	La batería está descargada.	► Conecte el altavoz. → <i>Carga de la batería – Pág. 20</i>
El altavoz se vuelve a apagar poco después de encenderse. O bien:	Temperatura exterior y/o de la batería demasiado baja.	► Traslade el altavoz a un lugar más cálido. → <i>Instalación – Pág. 11</i>
El altavoz no carga. O bien:		
El reproductor externo no carga.	Temperatura exterior y/o de la batería demasiado alta.	► Traslade el altavoz a un lugar más frío. → <i>Instalación – Pág. 11</i>
El altavoz no carga. O bien: El reproductor externo no carga.	Humedad en el conector o puerto USB C.	► Deje que el conector y el puerto USB C se sequen por completo.

Restablecimiento de los valores de fábrica

i INDICACIÓN

Se borran todos los ajustes y datos del usuario y se restablecen los valores de fábrica.

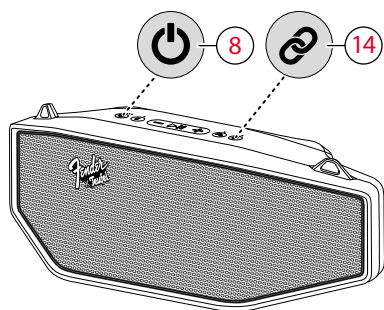

Valores de fábrica

- ▶ Mantenga pulsada la combinación de botones **⏻ (8)** | **🔗 (14)** durante 8 segundos.
- ✔ Se restablecen los ajustes de fábrica del altavoz. Se borran todos los ajustes personales.

Datos técnicos

Datos técnicos generales	
Dimensiones (An × Al × P)	384 mm × 149 mm × 127 mm
Peso	2,4 kg
Tensión de carga	5 / 9 / 12 / 15 / 20 V === 3 A
Conexión USB C	5 V === 1,5 A
Temperatura de funcionamiento	0 °C a +45 °C
Temperatura de almacenamiento	-20 °C a +60 °C
Tipo de protección	IPX5 Protección contra chorros de agua desde cualquier dirección



La potencia suministrada por el cargador debe ser de entre un mínimo de 7,5 vatios requeridos por el equipo radioeléctrico y un máximo de 60 vatios a fin de alcanzar la máxima velocidad de carga.

Carga rápida mediante USB C PD solo en caso necesario

Red	Bandas de frecuencia	Potencia de transmisión
Bluetooth®	2400 a 2483,5 MHz	8,192 dBm / 6,6 mW



Por la presente, la empresa Lautsprecher Teufel GmbH declara que el altavoz FENDER® x TEUFEL ROCKSTER® CROSS 2 cumple la Directiva 2014/53/UE.

El texto completo de la Declaración de conformidad UE está disponible en la siguiente dirección de Internet:

teufel.de/konformitaetserklaerungen

teufelaudio.com/declaration-of-conformity

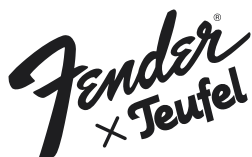

Si tiene alguna pregunta, sugerencia o crítica, póngase en contacto con nuestro servicio de atención al cliente:

Teufel Audio US, Inc.
16192 Coastal Highway
Lewes, Delaware 19958
EE. UU.

Lautsprecher Teufel GmbH
Budapester Str. 44
10787 Berlín
Alemania

us.teufelaudio.com
teufelaudio.com
teufel.de
teufel.ch
teufelaudio.at
teufelaudio.nl
teufelaudio.be
teufelaudio.fr
teufelaudio.pl
teufelaudio.it
teufelaudio.es

Teléfono

Internacional 00800 200 300 40 (gratuito)
Alemania +49 (0)30 217 84 217
Austria +43 12 05 22 3
Suiza +41 43 50 84 08 3

Asistencia en línea us.teufelaudio.com/support
teufelaudio.com/support
teufel.de/support

Contacto us.teufelaudio.com/contact
teufelaudio.com/contact
teufel.de/kontakt

Toda la información sin garantía.
Reservado el derecho a realizar cambios técnicos y corregir errores.