

Technische Beschreibung und Bedienungsanleitung



AIRY bluetooth

Geschlossener Stereo-Kopfhörer mit Bluetooth-Funktion

Teufel

Inhalt

Inhalt.....	2
Allgemeine Hinweise und Informationen	3
Übersicht	7
Zu Ihrer Sicherheit.....	9
Vorbereitung.....	13
Bedienung.....	14
Telefonieren mit dem AIRY bluetooth.....	18
Sonstige Funktionen und Anzeigen.....	19
Reinigung und Pflege	21
Hilfe bei Störungen.....	22
Technische Daten.....	23
Umweltschutz.....	24

Allgemeine Hinweise und Informationen

Zur Kenntnisnahme

Die Informationen in diesem Dokument können sich ohne vorherige Ankündigung ändern und stellen keinerlei Verpflichtung seitens der Lautsprecher Teufel GmbH dar.

Ohne vorherige schriftliche Genehmigung der Lautsprecher Teufel GmbH darf kein Teil dieser Bedienungsanleitung vervielfältigt, in irgendeiner Form oder auf irgendeine Weise elektronisch, mechanisch, durch Fotokopien oder durch Aufzeichnungen übertragen werden.

© Lautsprecher Teufel
GmbH
Version 1.1
November 2016

Originalverpackung

Falls Sie das achtwöchige Rückgaberecht in Anspruch nehmen wollen, müssen wir Sie bitten, die Verpackung unbedingt aufzubewahren. Wir können die Kopfhörer nur MIT ORIGINAL-VERPACKUNG zurücknehmen.

Leerkartons sind nicht erhältlich!

Reklamation

Im Falle einer Reklamation benötigen wir zur Bearbeitung unbedingt die Rechnungsnummer.

Zu finden auf dem Kaufbeleg (der dem Produkt beiliegt) oder der Auftragsbestätigung, die Sie als PDF-Dokument erhalten haben, z. B. 4322543

Vielen Dank für Ihre Unterstützung!

Kontakt

Bei Fragen, Anregungen oder Kritik wenden Sie sich bitte an unseren Service:

Lautsprecher Teufel GmbH

BIKINI Berlin

Budapester Straße 44-46

10787 Berlin (Germany)

Telefon:

+49(0)30 / 217 84 217

Telefax:

+49(0)30 / 300 930 930

E-Mail: info@teufel.de

teufel.de oder

teufelaudio.com

Warenzeichen

© Alle Warenzeichen sind Eigentum ihrer jeweiligen Eigner.

Bluetooth® und das Bluetooth-Symbol sind Warenzeichen der Bluetooth SIG, Inc.

Bluetooth® ermöglicht eine drahtlose Verbindung zwischen kompatiblen Geräten mit bis zu 10 m Reichweite.

aptX® und das aptX®-Symbol sind Warenzeichen der CSR plc oder verbundenen Unternehmen und können in mehreren Ländern geschützt sein.

apt-X® ist ein Audiocodierverfahren, das dafür sorgt, dass sich die Klangqualität bei einer Übertragung per Bluetooth® nicht mehr von drahtgebundener Übertragung unterscheidet.



Bestimmungsgemäßer Gebrauch

Der AIRY bluetooth-Kopfhörer dient zur Wiedergabe von Tonsignalen, die drahtlos per Bluetooth oder mithilfe des mitgelieferten Kabels ② vom Zugspieler übertragen werden können. Der Kopfhörer ist auch als Headset zum Anschluss an bluetooth-kompatible (Mobil-) Telefone geeignet.

Verwenden Sie den Kopfhörer ausschließlich wie in dieser Bedienungsanleitung beschrieben. Jede andere Verwendung gilt als nicht bestimmungsgemäß und kann zu Sach- oder sogar zu Personenschäden führen.

Der Hersteller übernimmt keine Haftung für Schäden, die durch nicht bestimmungsgemäßen Gebrauch entstanden sind.

Der Kopfhörer ist zum Einsatz im privaten Bereich bestimmt.



Bevor Sie den Kopfhörer in Betrieb nehmen, lesen Sie bitte zuerst die Sicherheitshinweise und die Bedienungsanleitung aufmerksam durch. Nur so können Sie alle Funktionen sicher und zuverlässig nutzen. Heben Sie die Bedienungsanleitung gut auf und übergeben Sie sie auch an einen möglichen Nachbesitzer.

Übersicht

Lieferumfang

- ① 1 x AIRY bluetooth Kopfhörer
- ② 1 x Kabel - Klinke/Klinke 3,5 mm
- ③ 1 x USB-Ladekabel

Bedienungsanleitung

Garantiekarte

Lieferung prüfen

- Prüfen Sie, ob die Lieferung vollständig und unbeschädigt ist.
- Sollte die Lieferung unvollständig sein oder Transportschäden aufweisen, wenden Sie sich bitte an unseren Service (siehe Seite 4).
- Nehmen Sie ein beschädigtes Gerät nicht in Betrieb.

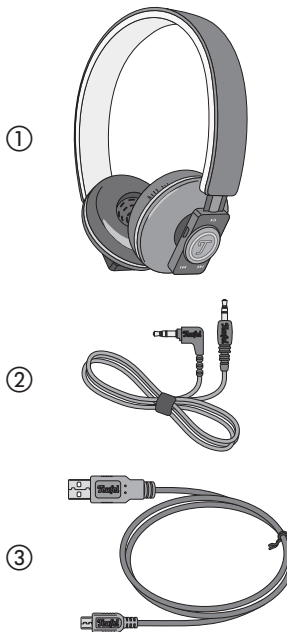

Bedienelemente

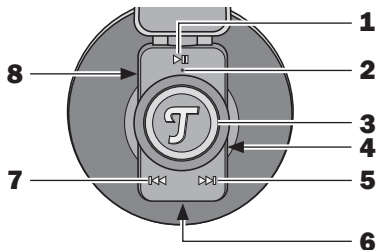

Pos	Label	Auslösedauer	Erklärung
1	▶	sehr lange (3 s)	Kopfhörer ein-/ausschalten
		lange (1 s)	Eingehenden Anruf ablehnen
		kurz (< 0,5 s)	Musikwiedergabe: Play/Pause Telefon: eingehenden Anruf annehmen/ Anruf beenden Allg.: Verbindung mit dem zuletzt gekop- pelten Gerät wieder herstellen
2	-		LED
3	-	drehen	Lautstärke einstellen
4	-		Mikrofon
5	▶▶	kurz	Zum nächsten Titel springen
6	-		Anschluss für Kabel - Klinke/Klinke ②
7	◀◀	1 x kurz	Zum Titelanfang springen
		2 x kurz	Zum vorherigen Titel springen
8	-		Anschluss für USB-Ladekabel ③

Zu Ihrer Sicherheit

Signalbegriffe

Folgende Signalbegriffe finden Sie in dieser Bedienungsanleitung:

WARNUNG

Dieser Signalbegriff bezeichnet eine Gefährdung mit einem mittleren Risikograd, die, wenn sie nicht vermieden wird, den Tod oder eine schwere Verletzung zur Folge haben kann.

VORSICHT

Dieser Signalbegriff bezeichnet eine Gefährdung mit einem niedrigen Risikograd, die, wenn sie nicht vermieden wird, eine geringfügige oder mäßige Verletzung zur Folge haben kann.

HINWEIS

Dieser Signalbegriff warnt vor möglichen Schäden.

Sicherheitshinweise



WARNUNG



Dauerhaftes Hören mit hoher Lautstärke kann zu Gehörschäden führen.

- Beugen Sie Gesundheitsschäden vor und vermeiden Sie das Hören bei großem Lautstärkepegel über lange Zeiträume.
- Wenn der Kopfhörer auf volle Lautstärke eingestellt ist, kann ein sehr hoher Schalldruck entstehen. Neben organischen Schäden können dadurch auch psychologische Folgen auftreten. Besonders gefährdet sind Kinder. Stellen Sie den Lautstärkeregler Ihres Zuspielders vor dem Einschalten auf einen niedrigen Pegel ein.

Gefahr im Straßenverkehr und bei der Arbeit!

Ihr Kopfhörer dämpft Außengeräusche stark ab.

- Tragen Sie den Kopfhörer auf keinen Fall bei Tätigkeiten, bei denen Sie Ihre Umgebung aufmerksam wahrnehmen müssen, insbesondere beim Führen von Maschinen oder Fahrzeugen im Straßenverkehr. Beachten Sie dabei auch die gesetzlichen Vorschriften und Regelungen des Landes, in dem Sie das Gerät nutzen!

Gesundheitsgefahr!

Der Kopfhörer erzeugt permanent Magnetfelder, die Herzschrittmacher und implantierte Defibrillatoren beeinflussen können.

- Halten Sie stets einen Mindestabstand von 10 cm zwischen dem Kopfhörer und dem Herzschrittmacher / Defibrillator ein.

Sicherheitshinweise für Lithium-Polymer-Akkus

Wenn der zum Artikel gehörende Akku verschluckt wird, kann dies zu schweren innerlichen Verletzungen und sogar zum Tode führen.

- Achten Sie darauf, dass insbesondere Kinder keinen Zugang zu dem eingebauten Akku erhalten. Entsorgen Sie ein defektes Gerät ordnungsgemäß.
- Wenn Sie vermuten, dass der Akku verschluckt oder auf andere Weise inkorporiert wurde, suchen Sie umgehend einen Arzt auf.

Ausgelaufene Batteriesäure kann zu Verätzungen führen.

- Vermeiden Sie den Kontakt von Batteriesäure mit Haut, Augen und Schleimhäuten. Spülen Sie bei Kontakt mit der Säure die betroffenen Stellen sofort mit reichlich klarem Wasser und suchen Sie ggf. einen Arzt auf.

Batterien und Akkus (insbesondere Lithiumbatterien / -akkus) können bei unsachgemäßem Umgang explodieren.

- Batterien und Akkus dürfen Sie nicht erhitzen, kurzschließen oder durch Verbrennen beseitigen.
- Setzen Sie Batterien und Akkus nicht der direkten Sonne aus.



VORSICHT

- Benutzen Sie den Kopfhörer nicht in explosionsgefährdeter Umgebung.
- Verwenden Sie den Kopfhörer nur drahtlos in Umgebungen, in denen die Bluetooth®-Technologie gestattet ist.
- Schützen Sie den Kopfhörer vor Nässe, Feuchtigkeit, Hitze (z.B. im Sommer im Auto) und mechanischen Einwirkungen (z.B. starken Stößen, Druck und Fall).
- Laden Sie Akkus nur bei einer Umgebungstemperatur von 10–40 °C.

Vorbereitung

Akku laden

Der Akku in Ihrem AIRY bluetooth wird über USB geladen. Laden Sie ihn vor der Erstinbetriebnahme ca. 3 h lang.

- Verbinden Sie zum Laden den Anschluss für USB-Ladekabel **8** mit der USB-Buchse Ihres Computers, USB-Ladegerätes etc. Verwenden Sie hierfür das mitgelieferten USB-Ladekabel **③**.
- Während des Ladens leuchtet die LED **2** weiß.
- Ist der Akku voll geladen, erlischt die LED **2**.

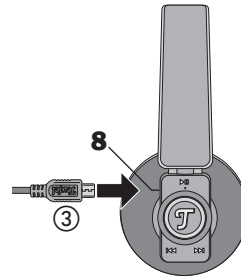

Kopfbügel einstellen

Zur Optimierung der Tonübertragung und des Tragekomforts, sollten Sie den AIRY bluetooth Ihrer Kopfgröße anpassen. Dazu können Sie den Kopfbügel stufenweise einstellen. Die Ohrpolster sollten bequem auf den Ohren und der Kopfbügel auf dem Kopf aufliegen.

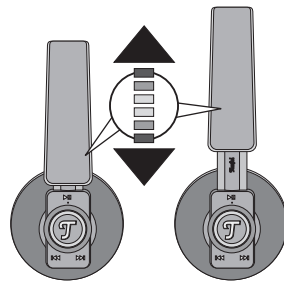

Bedienung



WARNUNG



Dauerhaftes Hören mit hoher Lautstärke kann zu Gehörschäden führen.

Stellen Sie den Lautstärkeregler Ihres Zuspilers vor dem Einschalten auf einen niedrigen Pegel ein.

Ein-/Ausschalten

- Drücken und halten Sie die Taste **1** ►|| zum Ein- und Ausschalten ca. 3 s lang.
- Beim Einschalten gibt der Kopfhörer einen ansteigenden Signalton wieder. Im eingeschalteten Zustand leuchtet bzw. blinkt die LED **2**.
- Beim Ausschalten gibt der Kopfhörer einen absteigenden Signalton wieder. Im ausgeschalteten Zustand leuchtet die LED **2** nicht.

Tipp: Um nicht unnötig Batteriekapazität zu vergeuden, sollten Sie den Kopfhörer immer ausschalten, wenn Sie ihn nicht benutzen.

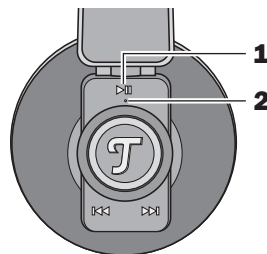

Bluetooth®-Pairing

VORSICHT

Störungen durch Funkwellen!

Funkwellen können andere empfindliche, ungeschützte Geräte in ihrer Funktion beeinträchtigen.

- Benutzen Sie die Bluetooth®-Technik nur in Umgebungen, in denen sie gestattet ist.
- Halten Sie stets einen Mindestabstand von 10 cm zwischen dem Kopfhörer und einem Herzschrittmacher / Defibrillator ein.

Kompatible Geräte wie z.B. die meisten Smartphones können Sie über Bluetooth® mit Ihrem AIRY bluetooth-Kopfhörer verbinden (Pairing). Die Tonausgabe des Smartphones erfolgt dann über den AIRY bluetooth.

1. Nachdem Sie Ihren Kopfhörer zum ersten Mal eingeschaltet haben, befindet er sich bereits im Pairing-Modus. Die LED **2** blinkt blau.

Ist dies nicht der Fall, drücken und halten Sie gleichzeitig die Tasten **1** ▶|| und **4** ◀◀ ca. 3 s lang.

Die LED **2** blinkt nun blau.

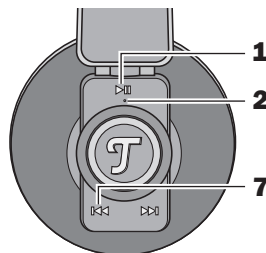

- Schalten Sie an Ihrem Zusprieler (z.B. Smartphone) die Bluetooth-Funktion ein.
- Lassen Sie Ihr Smartphone nach Bluetooth-Geräten suchen (mehr Informationen dazu finden Sie in der Bedienungsanleitung Ihres Smartphones). In der Liste der gefundenen Geräte sollte nach dem Suchlauf auch „Teufel AIRY“ aufgeführt sein.
- Wählen Sie „Teufel AIRY“ aus der Liste der gefundenen Geräte aus.

Wenn Ihr Zusprieler die Eingabe eines PIN-Codes verlangt, geben Sie den werkseitig eingestellten PIN-Code „0000“ ein.

Das Pairing ist damit erfolgt und Ihr AIRY bluetooth mit dem Zusprieler verbunden. Alle Töne, die sonst von Ihrem Smartphone abgespielt würden, werden nun vom AIRY bluetooth wiedergegeben. Die LED **2** leuchtet permanent blau, wenn eine Bluetooth®-Verbindung besteht.

- Zum Trennen der Bluetooth-Verbindung, können Sie entweder die Bluetooth-Funktion an Ihrem Zusprieler ausschalten oder gleichzeitig die Tasten **1** ▶|| und **4** ◀◀ drücken und ca. 3 s lang gedrückt halten. Die LED **2** blinkt blau, wenn die Bluetooth®-Verbindung unterbrochen ist.

HINWEIS

Der werkseitig eingestellte PIN-Code lautet:
0000

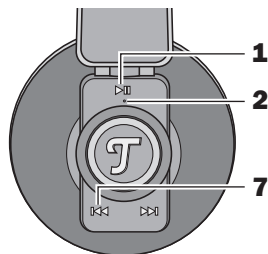

Verbindung mit einem gekoppelten Zuspielder wieder herstellen

- Wenn Ihr AIRY bluetooth bereits einmal mit dem Zuspielder verbunden war, reicht ein kurzer Druck auf die Taste **1** ►||, um die Geräte wieder zu verbinden.

Verbindung über Kabel

Als Alternative zu Bluetooth® können Sie Ihren AIRY bluetooth auch per Kabel an die Kopfhörer-Buchse des Zuspielders anschließen. Diese Verbindung hat gegenüber Bluetooth® Vorrang. D.h. wenn beide Verbindungen bestehen, wird die per Kabel übertragene Musik wiedergegeben.

Wählen Sie die Kabelverbindung, wenn Sie die Bluetooth-Funktion nicht nutzen wollen oder dürfen (z.B. im Flugzeug) oder der Akku leer ist.

Bitte beachten Sie:

- Der Kopfhörer muss nicht eingeschaltet sein.
- Die Tasten **1** ►||, **7** |◀◀ und **5** ►►| haben keine Funktion.
- Die Lautstärke kann nicht mit dem Drehregler **3** verändert werden.

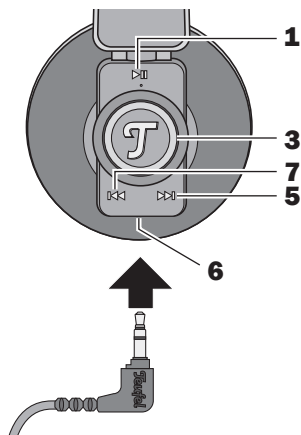

Telefonieren mit dem AIRY bluetooth

Wenn Ihr AIRY bluetooth mit einem kompatiblen Smartphone oder Mobiltelefon verbunden ist, können Sie das Telefonat wie bei einem Headset über den AIRY bluetooth führen. Bei einem eingehenden Anruf wird die Musikwiedergabe unterbrochen und stattdessen ein Klingelton abgespielt.

Folgende Funktionen stehen zur Verfügung:

Eingehenden Anruf annehmen	Taste 1 ► kurz drücken
Eingehenden Anruf ablehnen	Taste 1 ► lange drücken (ca. 1 s)
Gespräch beenden	Taste 1 ► kurz drücken
Laufendes Gespräch zurück auf das Smartphone leiten	Taste 1 ► sehr lang drücken (ca. 3 s)

Sonstige Funktionen und Anzeigen

Pairing-Modus

Erfolgt die Bluetooth®-Verbindung nicht innerhalb von 5 Minuten, bricht der Pairing-Modus automatisch ab. Die blaue LED **2** blinkt dann nur noch langsam.

Um den Pairing-Modus wieder zu aktivieren, drücken und halten Sie gleichzeitig die Tasten **1 ►||** und **4 |◀◀** ca. 3 s lang. Die blaue LED **2** blinkt nun schnell.

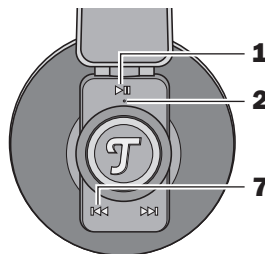

Automatisches Abschalten

Wenn Sie nach dem Abbruch des Pairing-Modus keine Taste am AIRY bluetooth drücken, schaltet er sich nach weiteren 5 Minuten ganz ab.

Zum Wiedereinschalten drücken und halten Sie die Taste **1 ►||**.

Abbruch der Verbindung

Wenn Sie mit Ihrem AIRY bluetooth außerhalb der Reichweite Ihres Zuspielders geraten, wird die Bluetooth®-Verbindung unterbrochen. Wenn Sie sich wieder innerhalb der Reichweite befinden, wird die Verbindung wieder automatisch hergestellt.

Tonsignale

Einschalten	4 Töne ansteigend
Ausschalten	4 Töne abfallend
Verbindung erfolgt	1 Signalton
Pairing	2 Signaltöne
Eingehender Anruf	Klingelton
Batterie schwach	Sprachhinweis

LED Status

	Batterie normal/ Laden beendet	Batterie schwach	Ladevorgang läuft
Einschalten	weiße und blaue LED leuchten 1 s lang	weiße LED blinkt langsam	weiße LED leuchtet permanent
Ausschalten	weiße und blaue LED leuchten 1 s lang	weiße und blaue LED leuchten 1 s lang	weiße LED leuchtet permanent
Pairing	blaue LED blinkt schnell	blaue LED blinkt schnell	weiße LED leuchtet, blaue LED blinkt schnell
Verbunden	blaue LED leuchtet permanent		weiße und blaue LED leuchten permanent

Reinigung und Pflege

- Reinigen Sie den Kopfhörer aus hygienischen Gründen regelmäßig.
- Schalten Sie den Kopfhörer aus und lösen Sie sämtliche Kabelverbindungen, bevor Sie mit der Reinigung beginnen.
- Entfernen Sie Staub oder leichte Verschmutzungen am besten mit einem trockenen Microfasertuch.
- Stärkere Verschmutzungen können Sie mit einem leicht mit Wasser angefeuchteten Tuch abwischen.
- Wischen Sie die feuchten Flächen anschließend sofort mit einem weichen Tuch ohne Druck trocken.

Ohrpolster austauschen

Die Ohrpolster sind abnehmbar und können durch neue ersetzt werden. Ersatz-Ohrpolster erhalten Sie in unserem Webshop.

- Drehen Sie die Ohrpolster zum Abnehmen etwas gegen den Uhrzeigersinn. Sie lassen sich dann leicht abnehmen.
- Zum Anbringen der Ersatz-Ohrpolster gehen Sie in umgekehrter Reihenfolge vor.

HINWEIS

Flüssigkeit kann die Elektronik in Ihrem Kopfhörer zerstören!

- Sorgen Sie dafür, dass keine Flüssigkeiten jeglicher Art in den Kopfhörer gelangen.
- Verwenden Sie auf keinen Fall Löse- oder scharfe Reinigungsmittel.

Hilfe bei Störungen

Die folgenden Hinweise sollen Ihnen helfen, Störungen zu beseitigen. Sollte dies nicht gelingen, helfen Ihnen sicherlich unsere ausführlichen FAQs auf unserer Website weiter. Ansonsten nehmen Sie bitte Kontakt mit unserer Hotline auf (siehe Seite 4). Beachten Sie die Garantiehinweise.

Störung	Mögliche Ursache	Abhilfe
Der AIRY bluetooth lässt sich nicht einschalten.	Der Akku ist leer.	Laden Sie den Akku (siehe Seite 13) oder schließen Sie den Kopfhörer per Kabel an (siehe Seite 17).
Keine Tonwiedergabe bei Bluetooth®-Verbindung.	Der AIRY bluetooth ist ausgeschaltet.	Schalten Sie den AIRY bluetooth ein.
	Der AIRY bluetooth ist nicht beim Zuspielder angemeldet oder nicht mit ihm gekoppelt.	Prüfen Sie alle Einstellungen gemäß Kapitel Bluetooth®-Pairing (siehe Seite 15).
	Am Zuspielder ist die Bluetooth®-Funktion ausgeschaltet.	Schalten Sie die Bluetooth®-Funktion ein. Lesen Sie ggf. in der Bedienungsanleitung des Zuspielders nach.
	Lautstärke zu gering eingestellt.	Erhöhen Sie die Lautstärke am Zuspielder und/oder am Drehregler 3 .

Technische Daten

Nennimpedanz aktiv/passiv	ca. 2 x 32 Ω
Audioanschluss	3,5-mm-Stereo-Klinkenbuchse
Gewicht	150 g
Betriebszeit	ca. 12 Stunden
Ladezeitca.	ca. 3,5 Stunden
Betriebstemperaturbereich	0 °C bis +40 °C
Ladespannung	5V DC

Weitere Technische Daten finden Sie auf unserer Website.
Technische Änderungen vorbehalten!

 Hiermit erklärt Lautsprecher Teufel GmbH, dass der Funkanlagentyp „AIRY bluetooth“ der Richtlinie 2014/53/EU entspricht. Der vollständige Text der EU-Konformitätserklärung ist unter der folgenden Internetadresse verfügbar:
www.teufel.de/konformitaetserklaerungen.html

Umweltschutz

Altgeräte dürfen nicht in den Hausmüll!



Sollte das Gerät einmal nicht mehr benutzt werden können, so ist jeder Verbraucher gesetzlich verpflichtet,

Altgeräte getrennt vom Hausmüll z.B. bei einer Sammelstelle seiner Gemeinde / seines Stadtteils abzugeben. Damit wird gewährleistet, dass die Altgeräte fachgerecht verwertet und negative Auswirkungen auf die Umwelt vermieden werden.

Deshalb sind Elektrogeräte mit dem hier abgebildeten Symbol gekennzeichnet.

Teufel

Bei Fragen, Anregungen oder Kritik wenden Sie sich bitte an unseren Service:

Lautsprecher Teufel GmbH
BIKINI Berlin
Budapester Str. 44
10787 Berlin (Germany)

Telefon +49 (0)30 / 217 84 217
Telefax +49 (0)30 / 300 930 930
E-Mail: info@teufel.de
www.teufel.de
www.teufelaudio.com

Alle Angaben ohne Gewähr.

Technische Änderungen, Tippfehler und Irrtum vorbehalten.

Anleitungs-Nr. 92708 DE 20161124