

Technische Beschreibung und Bedienungsanleitung

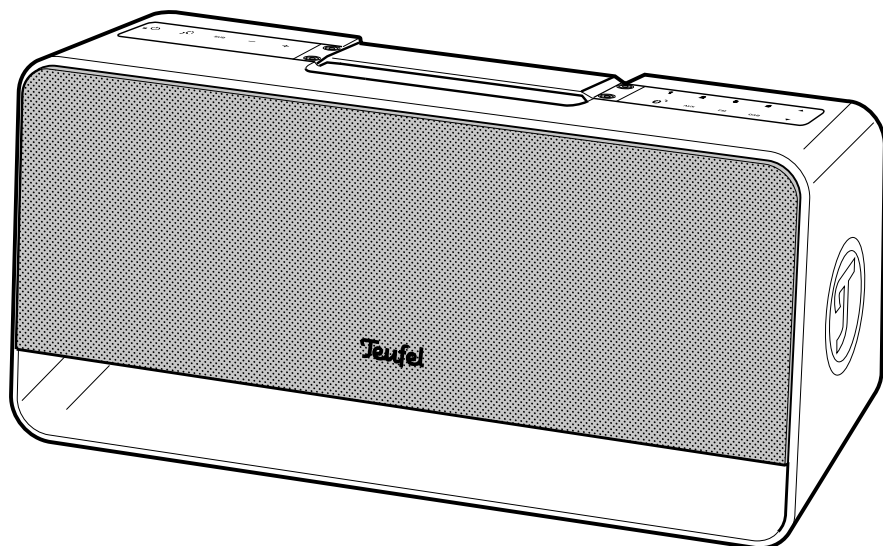

Boomster

Mobiler Aktiv-Bluetooth®-Lautsprecher
mit integriertem DAB+ und FM-Radio

Teufel

Inhalt

Allgemeine Hinweise und Informationen.....	2	Fernbedienung	18
Zu Ihrer Sicherheit.....	4	Reinigung und Pflege	20
Auspacken	7	Troubleshooting.....	21
Bedienelemente und Anschlüsse	8	Technische Daten.....	22
Vorbereitung.....	10	Konformitätserklärung.....	23
Bedienung.....	12	Entsorgung	24

Allgemeine Hinweise und Informationen

Zur Kenntnisnahme

Die Informationen in diesem Dokument können sich ohne vorherige Ankündigung ändern und stellen keinerlei Verpflichtung seitens der Lautsprecher Teufel GmbH dar.

Ohne vorherige schriftliche Genehmigung der Lautsprecher Teufel GmbH darf kein Teil dieser Bedienungsanleitung vervielfältigt, in irgendeiner Form oder auf irgendeine Weise elektronisch, mechanisch, durch Fotokopien oder durch Aufzeichnungen übertragen werden.

© Lautsprecher Teufel GmbH

Version 2.0

Dezember 2021

Warenzeichen

© Alle Warenzeichen sind Eigentum ihrer jeweiligen Eigner.



Bluetooth® und das Bluetooth Symbol sind Warenzeichen der Bluetooth SIG, Inc.



aptX® und das aptX Symbol sind Warenzeichen der CSR plc oder verbundenen Unternehmen und können in mehreren Ländern geschützt sein.



Das Zeichen „N-Mark“ ist ein Warenzeichen oder registriertes Warenzeichen von NFC Forum, Inc. in den USA und anderen Ländern.

Originalverpackung

Falls Sie das Rückgaberecht in Anspruch nehmen wollen, müssen wir Sie bitten, die Verpackung unbedingt aufzubewahren. Wir können die Lautsprecher nur MIT ORIGINAL-VERPACKUNG zurücknehmen.

Leerkartons sind nicht erhältlich!

Reklamation

Im Falle einer Reklamation benötigen wir zur Bearbeitung unbedingt folgende Angaben:

1. Rechnungs-Nummer

Zu finden auf dem Kaufbeleg (der dem Produkt beiliegt) oder der Auftragsbestätigung, die Sie als PDF-Dokument erhalten haben, z. B. 4322543

2. Serien-Nummer bzw. Los-Nummer

Zu finden auf der Unterseite des Gerätes,
z. B. Serien-Nr.: KB20240129A-123.

Vielen Dank für Ihre Unterstützung!

Kontakt

Bei Fragen, Anregungen oder Kritik wenden Sie sich bitte an unseren Service:

Lautsprecher Teufel GmbH
BIKINI Berlin
Budapester Straße 44
10787 Berlin (Germany)

Telefon:

Deutschland: +49 (0)30 217 84 217

Österreich: +43 12 05 22 3

Schweiz: +41 43 50 84 08 3

Telefax: +49 (0)30 / 300 930 930

Online-Support:

www.teufel.de/service

Kontaktformular:

www.teufel.de/kontakt

Bestimmungsgemäßer Gebrauch

Der Lautsprecher dient zur Wiedergabe von Musik und Sprache vom integrierten Radio oder von einem externen Zuspeler.

Verwenden Sie den Lautsprecher ausschließlich wie in dieser Bedienungsanleitung beschrieben. Jede andere Verwendung gilt als nicht bestimmungsgemäß und kann zu Sach- oder sogar zu Personenschäden führen.

Der Hersteller übernimmt keine Haftung für Schäden, die durch nicht bestimmungsgemäßen Gebrauch entstanden sind.

Der Lautsprecher ist zum Einsatz im privaten Bereich bestimmt.



Bevor Sie den Lautsprecher in Betrieb nehmen, lesen Sie bitte zuerst die Sicherheitshinweise und die Bedienungsanleitung aufmerksam durch. Nur so können Sie alle Funktionen sicher und zuverlässig nutzen. Heben Sie die Bedienungsanleitung gut auf und übergeben Sie sie auch an einen möglichen Nachbesitzer.

Zu Ihrer Sicherheit

Signalbegriffe

Folgende Signalbegriffe finden Sie in dieser Anleitung:

WARNUNG

Dieser Signalbegriff bezeichnet eine Gefährdung mit einem mittleren Risikograd, die, wenn sie nicht vermieden wird, den Tod oder eine schwere Verletzung zur Folge haben kann.

VORSICHT

Dieser Signalbegriff bezeichnet eine Gefährdung mit einem niedrigen Risikograd, die, wenn sie nicht vermieden wird, eine geringfügige oder mäßige Verletzung zur Folge haben kann.

HINWEIS

Dieser Signalbegriff warnt vor möglichen Schäden.

Sicherheitshinweise

In diesem Kapitel finden Sie allgemeine Sicherheitshinweise, die Sie zu Ihrem eigenen Schutz und dem Schutz Dritter stets beachten sollten. Beachten Sie zusätzlich die Warnhinweise in den einzelnen Kapiteln in dieser Bedienungsanleitung.

Das Berühren von spannungsführenden Teilen kann zu schweren Verletzungen oder zum Tod führen.

- *Achten Sie beim Anschließen des Geräts darauf, dass die richtige Spannung anliegt. Nähere Informationen hierzu finden Sie auf dem Typenschild.*
- *Prüfen Sie das Gerät regelmäßig auf Schäden. Ziehen Sie sofort den Netzstecker und betreiben Sie das Gerät nicht, wenn dessen Gehäuse oder Netzkabel defekt ist oder andere sichtbare Schäden aufweist.*
- *Der Akkuschalter (18) auf der Geräterückseite trennt das Gerät nicht vom Stromnetz. Die vollständige Trennung vom Netz erfolgt bei diesem Gerät nur durch Ziehen des Netzsteckers. Sorgen Sie deshalb dafür, dass der Netzstecker jederzeit gut zugänglich ist.*
- *Wenn das Gerät Rauch entwickelt,*

- verbrannt riecht oder ungewohnte Geräusche von sich gibt, trennen Sie es sofort vom Netz, und nehmen Sie es nicht mehr in Betrieb.
- Öffnen Sie niemals das Gehäuse des Geräts.
Die Instandsetzung des Geräts darf nur von einem autorisierten Fachbetrieb vorgenommen werden. Dabei dürfen ausschließlich Teile verwendet werden, die den ursprünglichen Gerätedaten entsprechen.
 - Verwenden Sie ausschließlich die durch den Hersteller spezifizierten Zubehörprodukte.
 - Betreiben Sie das Gerät nicht in Feuchträumen, und schützen Sie es vor Tropf- und Spritzwasser. Achten Sie auch darauf, dass keine Vasen oder andere mit Flüssigkeit gefüllten Gefäße auf dem Gerät oder in dessen Nähe stehen, damit keine Flüssigkeit in das Gehäuse gelangt. Falls doch Wasser oder andere Fremdkörper eingedrungen sind, ziehen Sie sofort den Netzstecker und nehmen Sie ggf. vorhandene Batterien heraus. Schicken Sie das Gerät dann an unsere Serviceadresse ein.
 - Nehmen Sie niemals Änderungen an dem Gerät vor. Nicht autori-

sierte Eingriffe können Einfluss auf Sicherheit und Funktion haben.

- Fassen Sie den Netzstecker niemals mit feuchten Händen an.

Ein mangelhafter Aufstellungsort kann Verletzungen und Schäden nach sich ziehen.

- Verwenden Sie den Lautsprecher nicht unbefestigt in Fahrzeugen, an labilen Standorten, auf wackeligen Stativen oder Möbeln, an unterdimensionierten Halterungen etc. Der Lautsprecher könnte um- oder herunterfallen und Personenschäden verursachen oder selbst beschädigt werden.
- Stellen Sie den Lautsprecher so auf, dass er nicht unbeabsichtigt umgestoßen werden kann und die Kabel keine Stolperfallen bilden.
- Stellen Sie die Lautsprecher nicht in der Nähe von Wärmequellen auf (z. B. Heizkörper, Öfen, sonstige wärmespendende Geräte, wie Verstärker etc.).
- Benutzen Sie das Gerät nicht in explosionsgefährdeter Umgebung.
- Nutzen Sie die Bluetooth-Funktion nur an Orten, an denen drahtlose Funkübertragung gestattet ist.

Kinder können sich beim Spielen in der Verpackungsfolie verfangen und darin ersticken.

- *Lassen Sie Kinder nicht mit dem Gerät und den Verpackungsfolien spielen. Es besteht Ersticken-gefahr.*
- *Achten Sie darauf, dass Kinder keine kleinen Teile aus dem Gerät entnehmen oder vom Gerät abziehen (z.B. Bedientknöpfe oder Steckeradapter). Sie könnten die Teile verschlucken und daran ersticken.*
- *Lassen Sie Kinder niemals unbeaufsichtigt elektrische Geräte benutzen.*

Ausgelaufene Batteriesäure kann zu Verätzungen führen.

- *Vermeiden Sie den Kontakt von Batteriesäure mit Haut, Augen und Schleimhäuten. Spülen Sie bei Kontakt mit der Batteriesäure die betroffenen Stellen sofort mit reichlich klarem Wasser und suchen Sie ggf. einen Arzt auf.*

Batterien (insbesondere Lithium-batterien) können bei unsachgemäßem Umgang explodieren.

- *Versuchen Sie niemals, Batterien zu laden.*
- *Setzen Sie nur Batterien desselben oder gleichwertigen Typs ein.*
- *Batterien und Akkus dürfen Sie nicht erhitzen, kurzschließen oder durch Verbrennen beseitigen.*
- *Setzen Sie Batterien und Akkus nicht der direkten Sonne aus.*

Dauerhaftes Hören mit hoher Lautstärke kann zu Gehörschäden führen.

Beugen Sie Gesundheitsschäden vor und vermeiden Sie das Hören bei großem Lautstärkepegel über lange Zeiträume.

- *Halten Sie bei hohen Lautstärken immer einen gewissen Abstand zum Gerät und nie Ihre Ohren direkt an den Lautsprecher.*
- *Wenn ein Lautsprecher auf volle Lautstärke eingestellt ist, kann ein sehr hoher Schalldruck entstehen. Neben organischen Schäden können dadurch auch psychologische Folgen auftreten. Besonders gefährdet sind Kinder und Haustiere. Stellen Sie den Lautstärkeregel Ihres Signalquellgeräts vor dem Einschalten auf einen niedrigen Pegel ein.*

Dieses Produkt enthält magnetisches Material.

- *Erkundigen Sie sich ggf. bei Ihrem Arzt nach Auswirkungen auf Implantate wie Herzschrittmacher oder Defibrilatoren.*

Die Resonanzdämpfer können zu Verfärbungen auf empfindlichen Flächen führen.

- *Auf Parket, lackiertem Holz und ähnlichen Oberflächen sollten Sie Filzgleiter unter die Gummifüße des Lautsprechers kleben oder Decken bzw. kleine Teppiche darunter legen. So vermeiden Sie langfristig Verfärbungen des Untergrunds.*

Auspacken

Lieferumfang

- (1) Boomster NG
- (2) Teleskopantenne (bereits montiert)
- (3) Netzteil
- (4) Netzkabel für (2)
 - Kurzanleitung
 - Broschüre „Wichtige Produktinformationen“

Optionales Zubehör

- (5) Fernbedienung „Teufel Puck“
- Prüfen Sie, ob die Lieferung vollständig und unbeschädigt ist. Bei Schäden, den Artikel nicht in Betrieb nehmen, sondern unseren Service kontaktieren (siehe Rückseite).
 - Bitte bewahren Sie die Verpackung während der Garantiezeit auf.

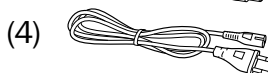
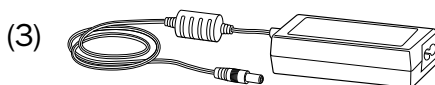
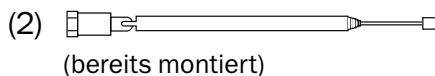
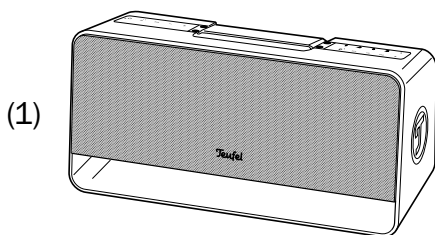

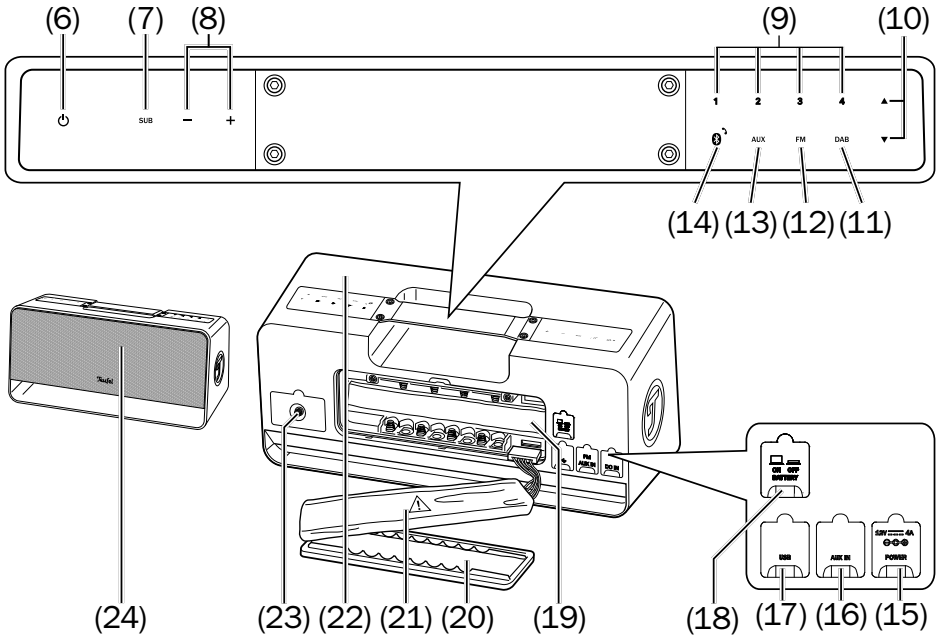

Bedienelemente und Anschlüsse



- (6)** für 2,5 Sek. gedrückt halten: Gerät einschalten, Taste leuchtet weiß.
Während des Betriebs kurz drücken: Batterieladung in % anzeigen.
 für 2,5 Sek. gedrückt halten: Gerät ausschalten (bei Akku-/ Batteriebetrieb) bzw. in Standby schalten (bei 12-V-Betrieb).
- (7)** **SUB:** kurz drücken: Intensität des Subwoofers mit Tasten (8) -/+ regeln. Anzeige Bereich -6 dB bis +6 dB.

- (8)** **-/+:** Lautstärke, Subwoofer reduzieren (-)/erhöhen (+). Lautstärke Bereich 0 (MUTE) bis 16.
- (9)** **1, 2, 3, 4:** Stationstasten für DAB- und FM-Radiosender.
- (10)** **▼/▲:** Radiosender einstellen. Bei FM: Kurz drücken, um Frequenz einzustellen, langer Druck startet Sendersuchlauf. Bei DAB+): Zum vorherigen/nächsten Sender wechseln.
- (11)** **DAB:** Digitalradio (DAB+) wählen.
- (12)** **FM:** FM (UKW) Radio wählen.

- (13) AUX:** Eingang **AUX ()** wählen.
- (14)**  kurz drücken: Bluetooth® als Quelle wählen.
 gedrückt halten: Bluetooth Pairing Modus starten.
 bei Telefonanruf kurz drücken: Anruf annehmen.
- (15)** 12-Volt-Anschluss für externes Netzteil oder KFZ-Ladekabel (nicht im Lieferumfang).
- (16)** AUX-Eingangsbuchse.
- (17)** USB-Buchse zur Stromversorgung für Zuspieldgeräte.
- (18)** Akkuschalte, trennt Akkupack oder Batterien vom Gerät.
- (19)** Akku-/Batteriefach.
- (20)** Deckel für (19).
- (21)** Akkupack.
- (22)** NFC-Kontaktzone.
- (23)** Antennenanschluss.
- (24)** Anzeigefeld.

Vorbereitung

Antenne

Falls noch nicht geschehen, schrauben Sie die mitgelieferte Teleskopantenne **(2)** auf den Antennenanschluss **(23)**.

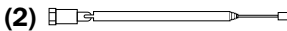
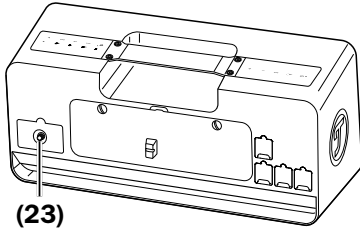

Ziehen Sie die Antenne zum Radioempfang immer ganz aus.

Zum Transport können Sie die eingeschobene Antenne in die Halterung am Batteriefachdeckel einrasten.

Stromversorgung

Der Boomster bietet drei Möglichkeiten der Stromversorgung:

- 12 Volt Gleichstrom über Netzteil oder Autoladekabel.
- Akku
- Batterien (AA-Zellen)

12-Volt-Anschluss

Für den stationären Betrieb:

1. Öffnen Sie vorsichtig die Gummikappe über der Buchse **(15)** POWER und drehen Sie die Kappe zur Seite oder nach oben.

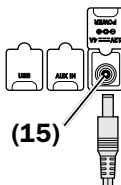

2. Stecken Sie den kleinen Stecker des mitgelieferten Netzteils **(3)** in die nun sichtbare Buchse **(15)** POWER.



3. Verbinden das Netzteil über das mitgelieferte Netzkaabel **(4)** mit einer Netzsteckdose.

Akku-Pack

Der mitgelieferte Li-Ion-Akku-Pack wird aufgeladen, sobald der Boomster über den 12-Volt-Anschluss **(15)** mit Strom versorgt wird und der Akku-Schalter **(18)** eingeschaltet ist (hervorstehende Position).

Laden Sie den Akku vor dem ersten Gebrauch ca. 3 Stunden lang auf. In Standby wird das Laden des Akkus durch fünf Pluszeichen (+) im Anzeigefeld signalisiert. Das oder die letzten Pluszeichen blinken und zeigen so, wie voll der Akku ist. Wenn der Akku voll aufgeladen ist, hört das Blinken auf. Mit voll aufgeladenem Akku hält der Boomster ca. 15 Stunden durch.

Zum Schutz des Akkus verfügt der Boomster über einen Tiefentladungsschutz der das Gerät bei

Erreichen des Schwellenwertes abschaltet.

 Wenn die Akkuladung nachlässt bzw. die Batterien schwach werden, erscheint im Anzeigefeld der Hinweis „BATT LOW“. Wechseln Sie in einem solchen Fall die Batterien aus, bzw. schließen Sie das Netzkabel an.

Batterien

VORSICHT

Batterien (insbesondere Lithiumbatterien) können bei unsachgemäßem Umgang explodieren.

- ***Versuchen Sie niemals, Batterien zu laden.***
- ***Setzen Sie nur Batterien desselben oder gleichwertigen Typs ein.***
- ***Batterien und Akkus dürfen Sie nicht erhitzen, kurzschließen oder durch Verbrennen beseitigen.***
- ***Setzen Sie Batterien und Akkus nicht der direkten Sonne aus.***

Ausgelaufene Batteriesäure kann zu Verätzungen führen.

- ***Vermeiden Sie den Kontakt von Batteriesäure mit Haut, Augen und Schleimhäuten. Spülen Sie bei Kontakt mit der Säure die betroffenen***

Stellen sofort mit reichlich klarem Wasser und suchen Sie ggf. einen Arzt auf.

Statt über den mitgelieferten Akku kann der Boomster auch mit acht Batterien Typ AA (Mignonzelle) betrieben werden. Gehen Sie hierfür wie folgt vor:

4. Öffnen Sie das Batteriefach, indem Sie die beiden Schrauben des Deckels gegen den Uhrzeigersinn drehen (z.B. mit einer Münze).
5. Nehmen Sie den Akku heraus und ziehen Sie den Stecker des Akkus vorsichtig aus der Buchse.
6. Legen Sie acht AA-Batterien in das Batteriefach ein. Achten Sie beim Einlegen der Batterien auf die richtige Polarität.

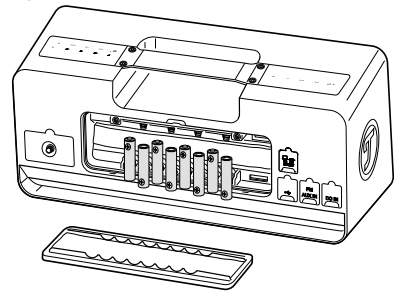

7. Schließen Sie das Batteriefach und ziehen Sie die Schrauben wieder an.

Bedienung

VORSICHT



Dauerhaftes Hören mit hoher Lautstärke kann zu Gehörschäden

führen.

- Beugen Sie Gesundheits-schäden vor und vermeiden Sie das Hören bei großem Lautstärkepegel über lange Zeiträume.*
- Halten Sie bei hohen Lautstärken immer einen gewissen Abstand zum Gerät und nie Ihre Ohren direkt an den Lautsprecher.*
- Wenn ein Lautsprecher auf volle Lautstärke eingestellt ist, kann ein sehr hoher Schalldruck entstehen. Neben organischen Schäden können dadurch auch psychologische Folgen auftreten. Besonders gefährdet sind Kinder und Haustiere. Stellen Sie den Lautstärkeregler Ihres Signalquellgeräts vor dem Einschalten auf einen niedrigen Pegel ein.*

HINWEIS

Wenn das Gerät vom Kalten ins Warme kommt – z.B. nach dem Transport – kann sich Kondenswasser im Inneren bilden.

- Lassen Sie das Gerät in einem solchen Fall mindestens 2 Stunden stehen, bevor Sie es anschließen und in Betrieb nehmen.*

Ein- und Ausschalten

Einschalten

- Drücken und halten Sie die -Taste **(6)** für ca. 2,5 Sekunden. Der Boomster schaltet ein, Auf dem Anzeigefeld erscheint kurz der Schriftzug „Teufel“ und danach wird auf die zuletzt aktive Quelle geschaltet.

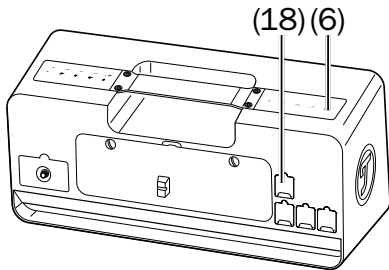

Ausschalten

- Drücken und halten Sie die -Taste **(6)** für ca. 2,5 Sekunden. Der Boomster schaltet
 - bei Akku-Betrieb aus,
 - bei Netzbetrieb in Standby.
- Schalten Sie bei längerer Nichtbenutzung den Akku-Schalter **(18)** aus (hineindrücken). Damit trennen Sie den Akku komplett vom Gerät und verhindern so eine Tiefentladung.

Auto-aus

- Nach 20 Minuten ohne Eingangssignal schaltet das Gerät automatisch ab.

Quelle wählen

- Mit den Tasten **(11)**, **(12)**, **(13)** und **(14)** wählen Sie den Zusprieler (Bluetooth oder AUX) oder Radiobetrieb (DAB+ oder FM) aus. Die aktive Quelle bzw. die gewählte Radiostation erscheint im Anzeigefeld **(24)**.

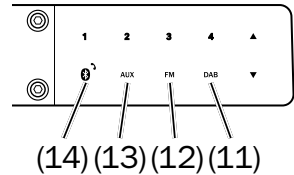

Lautstärke

- Mit den Tasten **-/+ (8)** können Sie die Lautstärke in 16 Stufen verringern oder erhöhen. Beim Ändern der Lautstärke wird die aktuell eingestellte Lautstärke im Anzeigefeld **(24)** angezeigt.

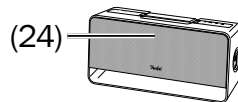
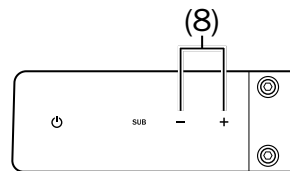

Durch kurzes Drücken ändern Sie die Lautstärke stufenweise. Längeres Drücken verändert die Lautstärke kontinuierlich. Ist das Gerät stumm geschaltet (niedrigste Lautstärke), erscheint im Anzeigefeld der Hinweis „MUTE“.

Subwoofer-Lautstärke einstellen

1. Drücken Sie die Taste **SUB (7)**, um die Lautstärke des Subwoofers den eigenen Hörgewohnheiten, der Musik oder dem Aufstellungsort anzupassen. Die aktuelle Einstellung wird auf dem Anzeigefeld **(24)** dargestellt.

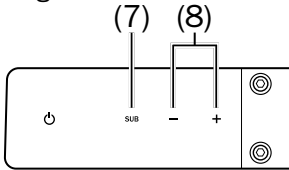

2. Sie können nun mithilfe der Tasten **-/+ (8)** die Lautstärke des Subwoofers im Bereich von -6 dB bis +6 dB verändern.
3. Um den Einstell-Modus wieder zu verlassen, können Sie die Taste **SUB (7)** erneut drücken. Ansonsten endet der Modus automatisch ca. 5 Sekunden nach dem letzten Tastendruck.

Radio

Der Boomster ist mit einem Radio für DAB+ und FM/UKW ausgestattet. Für Ihre Lieblingssender stehen jeweils 4 Speicherplätze zur Verfügung. Guter Empfang wird durch die mitgelieferte Teleskopantenne (2) gewährleistet.

Radio wählen

1. Ziehen Sie die Antenne zum Radioempfang immer ganz aus. Korrigieren Sie ggf. später die Ausrichtung, um den Empfang zu verbessern.
2. Drücken Sie kurz die Taste des gewünschten Empfangsbereichs:
DAB (11): Empfang von digitalen Radiosendern.
FM (12): Empfang von analogen Radiosendern, RDS möglich.

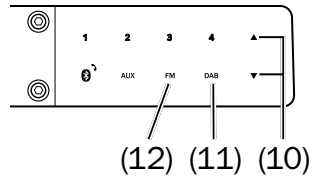

Sender einstellen

Mit den Tasten **▼/▲ (10)** stellen Sie die Sender ein:

- **DAB+**: Durch kurzes Drücken der Taste rufen Sie den vorherigen/nächsten Sender ein.
- **FM**: Bei jedem Antippen der Taste wird die Empfangsfrequenz um 50 kHz verringert/erhöht.

Durch langes Drücken der Taste starten Sie den Sendersuchlauf ab- bzw. aufwärts. Der Suchlauf stoppt beim nächsten Sender, der in ausreichender Qualität empfangen werden kann. Starten Sie den Suchlauf ggf. wiederholt, bis Sie den gewünschten Sender gefunden haben.

Der Name des eingestellten Senders erscheint im Anzeigefeld (24).

Sender speichern und aufrufen

- Wenn Sie den eingestellten Sender speichern möchten, drücken und halten Sie eine der Stationstasten (9) ca. 3 Sekunden lang gedrückt.

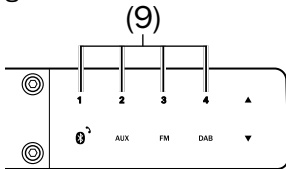

Im Anzeigefeld erscheint kurz der Hinweis „STORED“ (gespeichert). Der Sender ist nun unter dieser Stationstaste gespeichert.

- Die gespeicherten Sender rufen Sie durch kurzes Drücken der entsprechenden Stationstaste auf.

i Bei gleichzeitigem Laden des Akkupacks kann der FM-Empfang geringfügig beeinflusst werden.

AUX

Anschluss

Die Buchse **AUX IN (16)** dient zum Anschluss eines Zuspielers mithilfe eines Stereokabels mit 3,5 mm Klinkenstecker. Hier können Sie alle Zuspieler anschließen, die eine Line-Out-Buchse oder einen Ohrhörer-Anschluss besitzen.

Wiedergabe

1. Drücken Sie die Taste **AUX (13)** um den AUX-Eingang zu wählen.

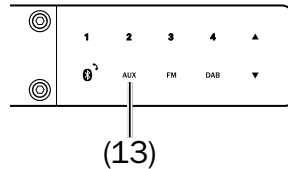

Im Anzeigefeld erscheint kurz der Hinweis „AUX“..

2. Starten Sie die Wiedergabe an Ihrem Zuspieler.

i Die Lautstärkeeinstellung des Zuspielers hat auch Einfluss auf die Lautstärke des Boomster.

3. Steuern Sie alle Wiedergabefunktionen vom Zuspieler aus.

Bluetooth®

Über Bluetooth® können Sie einen kompatiblen Zuspielder drahtlos mit dem Boomster verbinden. Die Tonausgabe des Zuspielders erfolgt dann über den Boomster.

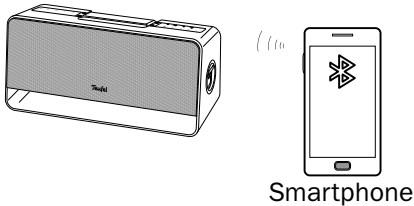

HINWEIS

Nutzen Sie die Bluetooth®-Funktion nur an Orten, an denen drahtlose Funkübertragung gestattet ist.

Bitte beachten Sie, dass sich das Bluetooth®- und NFC-Verhalten je nach Betriebssystem des Zuspielders unterscheiden kann.

Bluetooth®-Optionen

Je nach Gerätetyp verfügt Ihr Zuspielder/Smartphone evtl. über einige Bluetooth®-Optionen, wie z.B. Medienwiedergabe und Anruhfunktion. Hier können Sie die Optionen Ihren Wünschen entsprechend ein- und ausschalten.

Nähere Informationen zu den Bluetooth®-Optionen finden Sie in der Bedienungsanleitung Ihres Zuspielders/Smartphones.

Koppeln (Pairing)

Um den Ton Ihres Zuspielders per Bluetooth® über Ihren Boomster auszugeben, müssen Sie die Geräte zunächst miteinander verbinden. Das wird „Koppeln“ oder auch „Pairing“ genannt. Der Boomster beherrscht das manuelle und auch das automatische Koppeln per NFC.

Manuell Koppeln

1. Schalten Sie an Ihrem Zuspielder (z.B. Smartphone) die Bluetooth®-Funktion ein.
2. Drücken Sie die Taste **⓪** (14) und halten Sie sie ca. 3 Sekunden lang gedrückt.

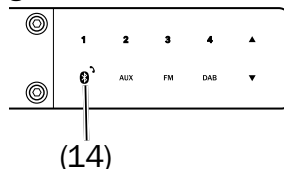

Sobald im Anzeigefeld (24) der Hinweis „PAIRING“ erscheint, kann der Zuspielder gekoppelt werden.

3. Lassen Sie Ihren Zuspielder/ihr Smartphone nach Bluetooth®-Geräten suchen. Mehr Informationen dazu finden Sie in der Bedienungsanleitung Ihres Zuspielders. In der Liste der gefundenen Geräte sollte nach dem Suchlauf auch „Teufel Boomster“ aufgeführt sein.
4. Wählen Sie „Teufel Boomster“ aus der Liste der gefundenen Geräte aus.
Das Pairing ist damit erfolgt und Ihr Boomster arbeitet jetzt als Bluetooth®-Wiedergabegerät.

Alle Töne, die sonst von Ihrem Zuspeler/Smartphone abge-
spielt würden, werden nun vom
Boomster wiedergegeben.

Koppeln per NFC

NFC (Near Field Communication)
ist ein Übertragungsstandard zum
kabellosen Austausch von Daten
über eine kurze Distanz. Ihr Boomster
kann über NFC eine Verbindung
zu einem kompatiblen Zuspeler
herstellen.

1. Schalten Sie die NFC-Funktion an
Ihrem Zuspeler ein (Bluetooth®
muss am Zuspeler nicht einge-
schaltet sein).
2. Halten Sie Ihren Zuspeler dicht an
die NFC-Kontaktzone  (22) auf
der Oberseite des Boomster.

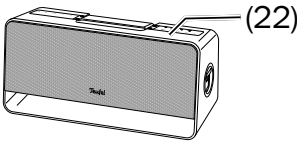

Der Boomster wechselt automa-
tisch in den Bluetooth®-Modus.
Nach kurzer Zeit werden Sie an
Ihrem Zuspeler aufgefordert, die
NFC-Verbindung zu erlauben.

3. Bestätigen Sie die Aufforderung an
Ihrem Zuspeler.
Das Pairing ist damit erfolgt und
Ihr Boomster arbeitet jetzt als
Bluetooth®-Wiedergabegerät.
Alle Töne, die sonst von Ihrem
Zuspeler/Smartphone abge-
spielt würden, werden nun vom
Boomster wiedergegeben.



Wiedergabe

 Die Lautstärkeeinstellung des
Zuspelers hat auch Einfluss auf
die Lautstärke des Boomster. Den
Klang können Sie ausschließlich an
Ihrem Boomster einstellen.

- Starten Sie die Wiedergabe an
Ihrem Zuspeler und steuern Sie
auch die anderen Wiedergabefunk-
tionen von hier aus.

Anruffunktion

Sie können den Boomster als Frei-
sprecheinrichtung für Ihr Smartphone
benutzen.

- Bei einem eingehenden Anruf
klingelt Ihr Smartphone und auch
der Boomster gibt einen Klingelton
wieder. Eine evtl. laufende Medien-
wiedergabe wird pausiert.
- Drücken Sie am Boomster kurz auf
die Taste  (14) .
- Über das eingebaute Mikrophon
können Sie das Telefonat nun mit
den Boomster führen.
- Drücken Sie die Taste  erneut, um
das Telefonat zu beenden.

Die Medienwiedergabe wird fortge-
setzt.

Bluetooth-Verbindung beenden

Zum Beenden der Bluetooth®-Ver-
bindung

- schalten Sie die Bluetooth®-
Funktion an Ihrem Zuspeler/
Smartphone aus.
- oder halten Sie die Taste  (14)
ca. 3 Sekunden lang gedrückt,
wodurch die Kopplung gelöst wird.

USB

Die USB-Buchse **(17)** dient zur Stromversorgung und zum Aufladen von Zuspiegeln, wie z.B. Smartphones, Tablets oder MP3-Player.

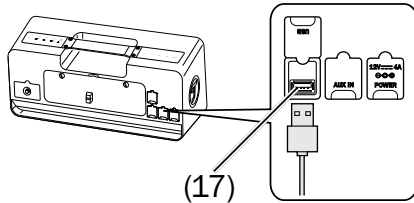

Der Ladevorgang kann mit dem Boomster allerdings länger dauern als mit dem dazugehörigen Netzadapter.

HINWEIS

Bitte beachten Sie, dass das Laden eines Gerätes die Akku-Laufzeit des Boomster verringern kann.

Fernbedienung

Sie können die Fernbedienung „Teufel-Puck“ als optionales Zubehör verwenden. Erhältlich in unserem webshop.

Pairing des „Teufel Puck“

1. Schalten Sie den Boomster ein.
2. Positionieren Sie den „Teufel Puck“ in einem Abstand von maximal 25 cm zum Boomster.
3. Halten Sie die Taste **(25)** so lange gedrückt, bis der LED-Ring **(27)** zu blinken beginnt. Lassen Sie die Taste dann los.
 - 3-mal blinken: Pairing war erfolgreich.
 - 10-mal blinken: Pairing ist fehlgeschlagen und muss wiederholt werden.

Funktionen

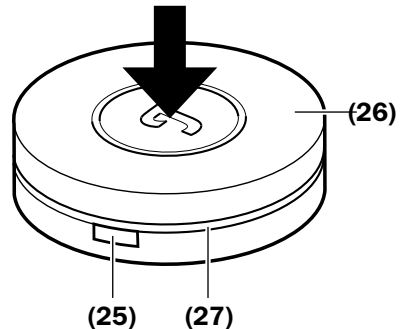

- Boomster oder „Teufel Puck“ ein- und ausschalten:
Drücken und halten Sie ca. 3 Sekunden lang das **(26)**.
Zum Einschalten aus Standby reicht ein kurzer Druck auf das **(26)** (funktioniert nur bei Netzbetrieb, nicht bei Batteriebetrieb).
- Quelle wählen:
Wiederholt die Taste **(25)** drücken.

- Lautstärke einstellen:
Den Deckel **(26)** drehen.
- Stumm schalten (Mute):
Kurz auf das  **(26)** drücken.

Batteriewechsel

Die Fernbedienung arbeitet mit 2 Batterien Typ AAA. Zum Öffnen des Batteriefachs einfach den Deckel abziehen.

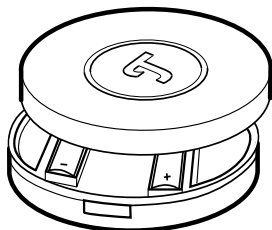

HINWEIS

Achten Sie beim Einlegen der Batterien auf die richtige Polarität.

VORSICHT

Batterien (insbesondere Lithiumbatterien) können bei unsachgemäßem Umgang explodieren.

- **Versuchen Sie niemals, Batterien zu laden.**
- **Setzen Sie nur Batterien desselben oder gleichwertigen Typs ein.**
- **Batterien und Akkus dürfen Sie nicht erhitzen, kurzschließen, durch Verbrennen beseitigen und nicht der direkten Sonne aussetzen.**

Ausgelaufene Batteriesäure kann zu Verätzungen führen.

- **Vermeiden Sie den Kontakt von Batteriesäure mit Haut, Augen und Schleimhäuten. Spülen Sie bei Kontakt mit der Säure die betroffenen Stellen sofort mit reichlich klarem Wasser und suchen Sie ggf. einen Arzt auf.**

Reinigung und Pflege

HINWEIS

Äußere Einflüsse können das Gerät beschädigen bzw. zerstören.

- Ist das Gerät längere Zeit unbeaufsichtigt (z.B. während des Urlaubs), oder droht ein Gewitter, ziehen Sie den Netzstecker aus der Steckdose heraus. Plötzlich auftretende Überspannungen können sonst zum Defekt führen.
 - Nehmen Sie bei längerer Abwesenheit die Batterie(n) aus dem Gerät. Ausgelaufene Batterien können das Gerät beschädigen.
 - Verwenden Sie möglichst nur klares Wasser ohne Reinigungszusätze. Bei hartnäckigen Flecken können Sie mildes Seifenwasser verwenden.
- Verwenden Sie auf keinen Fall scharfe Reiniger, Spiritus, Verdünner, Benzin oder Ähnliches. Solche Reinigungsmittel können die empfindliche Gehäuseoberfläche beschädigen
 - Entfernen Sie Staub oder leichte Verschmutzungen am besten mit einem trockenen, geschmeidigen Ledertuch.
 - Reiben Sie stärkere Verschmutzung mit einem leicht angefeuchteten Tuch ab. Sorgen Sie dafür, dass keine Flüssigkeit in das Gehäuse eindringt.
 - Wischen Sie die feuchten Flächen anschließend sofort mit einem weichen Tuch ohne Druck trocken.

Troubleshooting

Die folgenden Hinweise sollen Ihnen helfen, Störungen zu beseitigen. Sollte dies nicht gelingen, finden Sie sicher in unserem Online-Handbuch Hilfe:

<https://manual.teufelaudio.com>

Störung	Mögliche Ursache/Abhilfe
Der Boomster bleibt stumm.	Stellen Sie sicher, dass die Stromversorgung gewährleistet ist. Prüfen Sie den festen Sitz des Netzkabels. Laden Sie den Akku auf.
Kein Ton.	Die falsche Quelle ist ausgewählt. Wählen Sie die richtige Quelle aus (siehe Seite 13).
	Lautstärke ist zu niedrig eingestellt. Erhöhen Sie die Lautstärke.
	Lautstärke des Zuspielers ist zu niedrig eingestellt. Lautstärke am Zuspeler vorsichtig erhöhen.
Kein Ton bei Bluetooth®.	Keine Bluetooth®-Verbindung. Verbindung herstellen (siehe „Bluetooth®“ auf Seite 16).
	Boomster ist nicht als Ausgabegerät gewählt. Am Zuspeler „Teufel Boomster“ als Ausgabegerät per Bluetooth® wählen.
	Bluetooth®-Verbindung durch anderes Funksystem (z.B. Schnurlostelefon, WLAN) beeinträchtigt. Verändern Sie die Standorte der störenden Geräte.
Radio-Empfang verrauscht oder bricht ab.	Empfangssignal zu schwach. Ziehen Sie die Teleskopantenne ganz aus. Verändern Sie die Ausrichtung der Antenne. Stellen Sie den Boomster an einen anderen Standort.

Technische Daten

In diesem Produkt kommen folgende Funkfrequenzbänder und Funk-Sendeleistungen zur Anwendung:

Frequenzbänder in Ghz	Max. Sendeleistung in dBm
2,40535 GHz–2,47735 GHz	1 mW / 0 dBm

Betriebstemperaturbereich: 0–45 °C

Netzteil

Herstellername: Lautsprecher Teufel GmbH
Herstelleradresse: Budapester Straße 44
D-10787 Berlin
Handelsregisternummer: HRB198813B
Modellkennung: Golden Profit Electronics Ltd.
GPE048A-120400-D
Stromversorgung: Input: 100-240 V~ 50/60 Hz
Output: 12,0 V DC / 4,0 A / 48,0 W
Durchschnittliche Effizienz: 89,5 %
Effizienz bei niedriger Ladung (10 %): 86,0 %
Leistungsaufnahme im Leerlauf: 0,10 W

Boomster

Stromversorgung: 12 V DC / 4 A
Abmessungen (B × H × T) 370 × 180 × 143 mm
Gewicht 3,4 kg

Akkupack



Typ:	Li-Ion-Akku
Spannung:	11,1 V
Nennkapazität:	4,4 mAh
Nennleistung:	48,8 wh

Weitere Technische Daten zu Ihrem Artikel finden Sie auf unserer Website.

Konformitätserklärung



Die Lautsprecher Teufel GmbH erklärt, dass dieses Produkt der Richtlinie 2014/53/EU entspricht. Den vollständigen Text der EU-Konformitätserklärung finden sie unter diesen Internetadressen:

www.teufel.de/konformitaetserklaerungen

www.teufelaudio.com/declaration-of-conformity

Entsorgung

Wichtige Informationen nach dem Elektro- und Elektronikgerätegesetz (ElektroG)

Wir weisen Besitzer von Elektro- und Elektronikgeräten darauf hin, dass Elektroaltgeräte gemäß den geltenden gesetzlichen Vorschriften einer vom Siedlungsabfall getrennten Erfassung zuzuführen sind. In den Elektroaltgeräten enthaltene Batterien und Akkumulatoren, die nicht fest vom Elektroaltgerät umschlossen sind, sowie Lampen, die zerstörungsfrei aus dem Altgerät entnommen werden können, sind vor deren Abgabe an einer Erfassungsstelle zerstörungsfrei von diesem zu trennen und einer vorgesehenen Entsorgung zuzuführen. Für die Entsorgung der Batterien beachten Sie bitte unsere nachstehenden Hinweise zum BattG.

Sie leisten einen wichtigen Beitrag zur Wiederverwendung, zum Recycling und zur sonstigen Verwertung von Altgeräten dadurch, dass Sie Ihre Altgeräte einer getrennten Erfassung in den richtigen Sammelgruppen zuführen.

Das nachfolgend dargestellte und auf Elektro- und Elektronikgeräten aufgebrachte Symbol einer durchgestrichenen Abfalltonne weist zusätzlich auf die Pflicht zur getrennten Erfassung hin:



Elektrofachmärkte und Lebensmittel-läden sind nach § 17 ElektroG unter bestimmten Voraussetzungen zur Rücknahme von Elektro- und Elektronikgeräten verpflichtet. Stationäre Vertreter müssen bei Verkauf eines neuen Elektrogeräts ein Elektroaltgerät der gleichen Art kostenfrei zurücknehmen (1:1-Rücknahme). Dies gilt auch bei Lieferungen nach Hause. Diese Händler müssen außerdem bis zu drei kleine Elektroaltgeräte (≤ 25 cm) zurücknehmen, ohne dass dies an einen Neukauf geknüpft werden darf (0:1-Rücknahme).

Nach dem ElektroG sind wir als Online-Vertreiber von Elektrogeräten entsprechend verpflichtet, wobei unsere Pflicht zur 1:1-Rücknahme bei Auslieferung eines neuen Elektro- und Elektronikgeräts aufgrund unseres Produktsortiments auf die Mitnahme von Großgeräten (> 50 cm) der gleichen Art beschränkt ist. Der Pflicht zur Rücknahme von anderen als Großgeräten kommen wir über unseren Dienstleister nach. Die genauen Kontaktdaten und Abgaborte finden Sie auf unserer Website www.Teufel.de/entsorgung. Daneben ist die Rückgabe von Elektro-

altgeräten auch bei einer offiziellen Abgabestelle der öffentlich-rechtlichen Entsorgungsträger kostenlos möglich.

Wichtig: Aus Sicherheitsgründen möchten wir Sie bitten, auf den Versand von Beleuchtungskörpern (etwa Lampen) zu verzichten. Bitte nutzen Sie für eine Rückgabe von Beleuchtungskörpern die Sammelstellen der öffentlich-rechtlichen Entsorgungsträger oder kontaktieren Sie uns unmittelbar unter www.Teufel.de/entsorgung.

Für die Löschung personenbezogener Daten auf den zu entsorgenden Elektroaltgeräten sind Sie als Endnutzer vor der Abgabe selbst verantwortlich.

Wichtig: Unsere Geräte können Batterien/Akkumulatoren enthalten. Soweit dies der Fall ist, entnehmen Sie weitere Informationen zum Typ und chemischen System der Batterie bitte der beigegeführten Produktdokumentation. Bei Produkten mit Batteriefächern können Sie die Batterien oder Akkumulatoren direkt entnehmen und fachgerecht entsorgen. Sofern die Batterien in dem Produkt fest verbaut sind, versuchen Sie bitte auf keinen Fall, die Batterien selbst auszubauen, sondern wenden sich dazu an einen unserer Mitarbeiter oder aber an entsprechendes Fachpersonal.

Wichtige Informationen nach dem Batteriegesetz (BattG)

Batterien und Akkumulatoren dürfen nicht im Hausmüll entsorgt werden.

Altbatterien können Schadstoffe enthalten, die bei nicht sachgemäßer Lagerung oder Entsorgung die Umwelt oder Ihre Gesundheit schädigen können. Dies betrifft insbesondere den nicht sachgemäßen Umgang mit lithiumhaltigen Batterien.

Batterien enthalten aber auch wichtige Rohstoffe wie z. B. Eisen, Zink, Mangan oder Nickel und können verwertet werden. Die getrennte Sammlung ermöglicht die Wiederverwertung dieser Rohstoffe und vermeidet negative Auswirkungen freiwerdender Schafstoffe auf die Umwelt und die menschliche Gesundheit.



Das Zeichen mit der durchgekreuzten Abfalltonne bedeutet, dass Sie Altbatterien und Akkus nicht im Hausmüll entsorgen dürfen. Vielmehr sind Sie als Endnutzer gesetzlich verpflichtet, Altbatterien zurückzugeben.

Sie können die Batterien und Akkumulatoren bei einer offiziellen Abgabestelle wie etwa einer Sammelstelle der öffentlich-rechtlichen Entsorgungsträger kostenlos abgeben.

Altbatterien, die wir als Neubatterie führen oder geführt haben, können Sie auch in unseren Teufel Stores oder bei einem unserer Versandlager abgeben. Im Falle des Versendens an unser Versandlager weisen wir Sie aber auf die gefahrgutrechtlichen Bestimmungen des gewählten Versanddienstleisters hin und möchten Sie bitten, Batterien nicht postalisch an uns zu versenden. Die Adressen unserer Versandlager können sie über unseren Kundenservice beziehen.

Bei Vorliegen der gesetzlichen Voraussetzungen müssen vom Hersteller der Batterien nachstehende Symbole mit folgender Bedeutung bei der Kennzeichnung der Batterien verwendet werden:

Hg: Batterie enthält mehr als 0,0005 Massenprozent Quecksilber

Pb: Batterie enthält mehr als 0,004 Massenprozent Blei

Cd: Batterie enthält mehr als 0,002 Massenprozent Cadmium

Zur Abfallvermeidung und zur Vermeidung von Vermüllung sollte im Übrigen auf Batterien mit großer Lebensdauer oder auf Akkus zurückgegriffen werden. Austauschbare Akkumulatoren ermöglichen eine lange Nutzungsdauer von Elektro- und Elektronikgeräten und dadurch können Geräte und Akkus auf eine Wiederverwendung vorbereitet werden (bspw. Akkus regenerieren/austauschen).

Weitere Informationen zur Abfallvermeidung für Verbraucher sind etwa dem Abfallvermeidungsprogramm des Bundes unter Beteiligung der Länder zu entnehmen.

Teufel

Bei Fragen, Anregungen oder Kritik wenden Sie sich bitte an unseren Service:

Lautsprecher Teufel GmbH
BIKINI Berlin, Budapester Straße 44
10787 Berlin (Germany)

www.teufel.de
www.teufelaudio.at
www.teufel.ch

Tel.: D: +49 (0)30 217 84 217
A: +43 12 05 22 3
CH: +41 43 50 84 08 3

Fax: +49 (0)30/300 930 930

Online-Support:
www.teufel.de/service

Kontaktformular:
www.teufel.de/kontakt

Alle Angaben ohne Gewähr.

Technische Änderungen, Tippfehler und Irrtum vorbehalten.