

Technische Beschreibung und Bedienungsanleitung

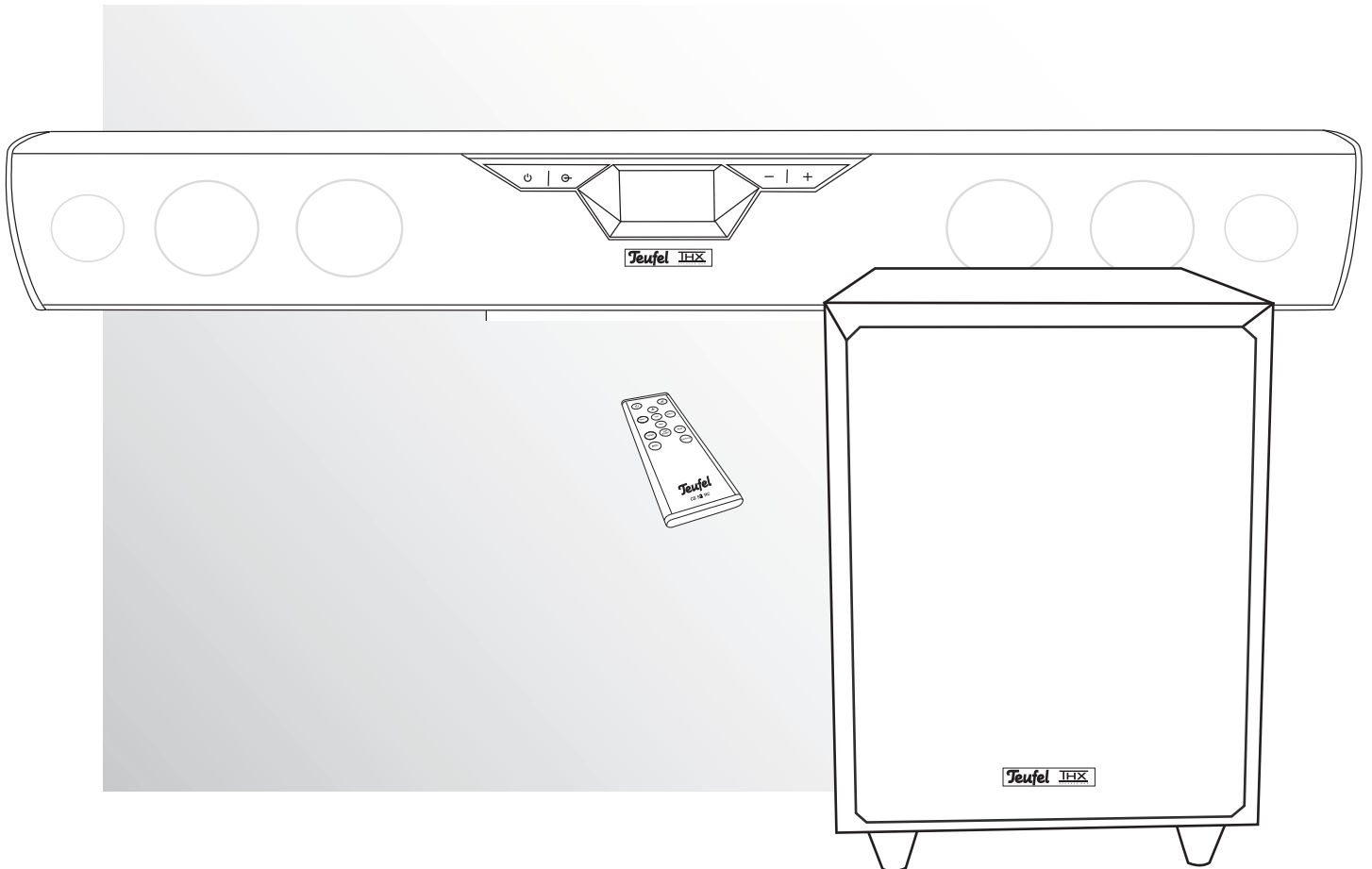

Cinebar 52 THX

2.1 Soundbar mit Aktiv-Subwoofer und THX-Zertifikat

Teufel

Inhalt

Allgemeine Hinweise und Informationen	2	Anschlussbeispiel	12
Zur Kenntnisnahme	2	Fernbedienung	14
Warenzeichen	2	Isolationsstreifen entfernen	14
Originalverpackung.....	3	Batterie wechseln	14
Reklamation	3	Bedienung	15
Kontakt	3	Cinebar 52 THX.....	15
Bestimmungsgemäßer Gebrauch	3	Ein- und Ausschalten	15
Zu Ihrer Sicherheit	4	Quelle wählen	15
Signalbegriffe.....	4	Lautstärke einstellen	15
Sicherheitshinweise.....	4	Mute (Stumm schalten).....	15
Symbolerklärungen	6	Subwoofer Lautstärke per	
Übersicht	7	Fernbedienung ändern	15
Auspacken	7	Bässe und Höhen einstellen	15
Lieferumfang.....	7	Klangeffekte wählen	15
Lieferung prüfen	7	Lip Sync.....	15
Bedienelemente und Anschlüsse	8	BGC (B oundary G ain C ompensation).....	15
Soundbar CB 52 SB.....	8	Subwoofer CB 52 SW.....	16
Anschlussbuchsen.....	9	Subwoofer ein- und ausschalten	16
Fernbedienung CB 52 RC.....	9	Subwoofer einstellen	16
Subwoofer CB 52 SW.....	10	Reinigung und Pflege	16
Aufstellen / Wandmontage	11	Hilfe bei Störungen	17
Aufstellungsort.....	11	Technische Daten	18
Cinebar 52 THX	11		
Subwoofer CB 52 SW.....	11		
Hinweise zum Aufstellungsort.....	11		
Wandmontage.....	11		

Allgemeine Hinweise und Informationen

Zur Kenntnisnahme

Die Informationen in diesem Dokument können sich ohne vorherige Ankündigung ändern und stellen keinerlei Verpflichtung seitens der Lautsprecher Teufel GmbH dar.

Ohne vorherige schriftliche Genehmigung der Lautsprecher Teufel GmbH darf kein Teil dieser Bedienungsanleitung vervielfältigt, in irgendeiner Form oder auf irgendeine Weise elektronisch, mechanisch, durch Fotokopien oder durch Aufzeichnungen übertragen werden.

© Lautsprecher Teufel GmbH

Version 1.1

November 2016

Warenzeichen

® Alle Warenzeichen sind Eigentum ihrer jeweiligen Eigner.



THX und das THX Logo sind Warenzeichen von THX Ltd., welche in einigen Gerichtsständen registriert sind. Alle Rechte vorbehalten.

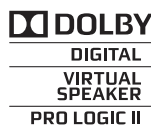

Hergestellt unter der Lizenz von Dolby Laboratories. Dolby und das Doppel-D-Symbol sind Warenzeichen von Dolby Laboratories.



Die DTS-Patente finden Sie unter <http://patents.dts.com>. Hergestellt unter Lizenz von DTS Licensing Limited. DTS, das Symbol sowie DTS und das Symbol zusammen sind eingetragene Warenzeichen und DTS Digital Surround sind ein Warenzeichen von DTS, Inc. © DTS, Inc. Alle Rechte vorbehalten.



Die Zeichen HDMI und High-Definition Multimedia Interface, und das HDMI-Logo sind Warenzeichen oder registrierte Warenzeichen von HDMI Licensing LLC in den USA und anderen Ländern.

Originalverpackung

Falls Sie das achtwöchige Rückgaberecht in Anspruch nehmen wollen, müssen wir Sie bitten, die Verpackung unbedingt aufzubewahren. Wir können die Lautsprecher nur MIT ORIGINAL-VERPACKUNG zurücknehmen.

Leerkartons sind nicht erhältlich!

Reklamation

Im Falle einer Reklamation benötigen wir zur Bearbeitung unbedingt folgende Angaben:

1. Rechnungs-Nummer

Zu finden auf dem Kaufbeleg (der dem Produkt beiliegt) oder der Auftragsbestätigung, die Sie als PDF-Dokument erhalten haben, z. B. 4322543

2. Serien-Nummer bzw. Los-Nummer

Zu finden auf der Rückseite des Gerätes, z. B. Serien-Nr.: KB20240129A-123.

Vielen Dank für Ihre Unterstützung!

Kontakt

Bei Fragen, Anregungen oder Kritik wenden Sie sich bitte an unseren Service:

Lautsprecher Teufel GmbH

Gewerbehof Bülowbogen

Bülowstraße 66

10783 Berlin (Germany)

Telefon +49 (0)30 / 217 84 217

Telefax +49 (0)30 / 300 930 930

E-Mail: info@teufel.de

teufel.de oder teufelaudio.com

Bestimmungsgemäßer Gebrauch

Verwenden Sie die Lautsprecher ausschließlich wie in dieser Bedienungsanleitung beschrieben. Jede andere Verwendung gilt als nicht bestimmungsgemäß und kann zu Sach- oder sogar zu Personenschäden führen.

Der Hersteller übernimmt keine Haftung für Schäden, die durch nicht bestimmungsgemäßen Gebrauch entstanden sind.

Die Lautsprecher sind zum Einsatz im privaten Bereich bestimmt.



Bevor Sie die Lautsprecher in Betrieb nehmen, lesen Sie bitte zuerst die Sicherheitshinweise und die Bedienungsanleitung aufmerksam durch. Nur so können Sie alle Funktionen sicher und zuverlässig nutzen. Heben Sie die Bedienungsanleitung gut auf und übergeben Sie sie auch an einen möglichen Nachbesitzer.

Zu Ihrer Sicherheit

Signalbegriffe

Folgende Signalbegriffe finden Sie in dieser Anleitung:

WARNUNG

Dieser Signalbegriff bezeichnet eine Gefährdung mit einem mittleren Risikograd, die, wenn sie nicht vermieden wird, den Tod oder eine schwere Verletzung zur Folge haben kann.

VORSICHT

Dieser Signalbegriff bezeichnet eine Gefährdung mit einem niedrigen Risikograd, die, wenn sie nicht vermieden wird, eine geringfügige oder mäßige Verletzung zur Folge haben kann.

HINWEIS

Dieser Signalbegriff warnt vor möglichen Schäden.

Sicherheitshinweise

WARNUNG

Fehlerhafte Elektroinstallation oder zu hohe Netzspannung kann zu elektrischem Stromschlag führen.

- Das Gerät ist für eine Netzspannung von 230V ~ / 50 Hz geeignet. Achten Sie beim Anschließen darauf, dass die richtige Spannung anliegt. Nähere Informationen hierzu finden Sie auf dem Typenschild.
- Prüfen Sie das Gerät regelmäßig auf Schäden. Ziehen Sie sofort den Netzstecker und betreiben Sie das Gerät nicht, wenn dessen Gehäuse oder Netzkabel defekt ist oder andere sichtbare Schäden aufweist.
- Wenn das Netzkabel des Gerätes beschädigt ist, lassen Sie es nur durch den Hersteller, seinen Kundendienst oder eine ähnlich qualifizierte Person ersetzen.
- Die Trennung vom Netz erfolgt bei diesem Gerät durch Ziehen des Netzsteckers. Sorgen Sie deshalb dafür, dass der Netzstecker jederzeit gut zugänglich ist.
- Wenn das Gerät Rauch entwickelt, verbrannt riecht oder ungewohnte Geräusche von sich gibt,

trennen Sie es sofort vom Netz, und nehmen Sie es nicht mehr in Betrieb.

- Öffnen Sie niemals das Gehäuse des Geräts. Die Instandsetzung des Geräts darf nur von einem autorisierten Fachbetrieb vorgenommen werden. Dabei dürfen ausschließlich Teile verwendet werden, die den ursprünglichen Gerätedaten entsprechen.
- Verwenden Sie ausschließlich die durch den Hersteller spezifizierten Zubehörprodukte.
- Verwenden Sie das Gerät nur in Innenräumen.
- Betreiben Sie das Gerät nicht in Feuchträumen, und schützen Sie es vor Tropf- und Spritzwasser. Achten Sie auch darauf, dass keine Vasen oder andere mit Flüssigkeit gefüllten Gefäße auf dem Gerät oder in dessen Nähe stehen, damit keine Flüssigkeit in das Gehäuse gelangt. Falls doch Wasser oder andere Fremdkörper eingedrungen sind, ziehen Sie sofort den Netzstecker und nehmen Sie ggf. vorhandene Batterien heraus. Schicken Sie das Gerät dann an unsere Serviceadresse ein.
- Fassen Sie den Netzstecker niemals mit feuchten Händen an.

Kinder können sich beim Spielen in der Verpackungsfolie verfangen und darin ersticken.

- Lassen Sie Kinder nicht mit dem Gerät und den Verpackungsfolien spielen. Es besteht Erstickungsgefahr.
- Achten Sie darauf, dass Kinder keine kleinen Teile aus dem Gerät entnehmen oder vom Gerät abziehen (z.B. Bedientöpfe oder Steckeradapter). Sie könnten die Teile verschlucken und daran ersticken.
- Lassen Sie Kinder niemals unbeaufsichtigt elektrische Geräte benutzen.

Wenn die zum Artikel gehörende Batterie verschluckt wird, kann dies zu schweren innerlichen Verletzungen und sogar zum Tode führen.

- Bewahren Sie sowohl neue als auch gebrauchte Knopfzellenbatterien für Kinder unzugänglich auf.
- Wenn sich das Batteriefach nicht mehr sicher verschließen lässt, verwenden Sie den Artikel nicht mehr und bewahren Sie ihn für Kinder unzugänglich auf.
- Wenn Sie vermuten, dass eine Knopfzellenbatterie verschluckt oder auf andere Weise inkorporiert wurde, suchen Sie umgehend einen Arzt auf.

Ausgelaufene Batteriesäure kann zu Verätzungen führen.

- Vermeiden Sie den Kontakt von Batteriesäure mit Haut, Augen und Schleimhäuten. Spülen Sie bei Kontakt mit der Säure die betroffenen Stellen sofort mit reichlich klarem Wasser und suchen Sie ggf. einen Arzt auf.

Batterien (insbesondere Lithiumbatterien) können bei unsachgemäßem Umgang explodieren.

- Versuchen Sie niemals, Batterien zu laden.
- Setzen Sie nur Batterien desselben oder gleichwertigen Typs ein.
- Batterien und Akkus dürfen Sie nicht erhitzen, kurzschließen oder durch Verbrennen beseitigen.
- Setzen Sie Batterien und Akkus nicht der direkten Sonne aus.



Dauerhaftes Hören mit hoher Lautstärke kann zu Gehörschäden führen.

- Beugen Sie Gesundheitsschäden vor und vermeiden Sie das Hören bei großem Lautstärkepegel über lange Zeiträume.
- Halten Sie bei hohen Lautstärken immer einen gewissen Abstand zum Gerät und nie Ihre Ohren direkt an den Lautsprecher.
- Wenn ein Lautsprecher auf volle Lautstärke eingestellt ist, kann ein sehr hoher Schalldruck entstehen. Neben organischen Schäden können dadurch auch psychologische Folgen auftreten. Besonders gefährdet sind Kinder und Haustiere. Stellen Sie den Lautstärkeregel Ihres Signalquellen geräts vor dem Einschalten auf einen niedrigen Pegel ein.

! VORSICHT

Ein instabiler Untergrund kann dazu führen, dass ein Lautsprecher umkippt und dabei vor allem Kinder erheblich verletzt oder sogar erschlägt. Viele Unfälle können Sie vermeiden, wenn Sie folgende Vorsichtsmaßnahmen treffen:

- Platzieren Sie den Subwoofer ausschließlich auf dem Fußboden.
- Falls Sie Untergestelle oder Standfüße verwenden möchten, verwenden Sie nur solche, die vom Hersteller empfohlen werden.
- Sorgen Sie auch bei Lagerung der Lautsprecher dafür, dass sie sicher stehen und nicht herunter- oder umgerissen werden können.

Ein mangelhafter Aufstellungsort kann Schäden verursachen.

- Verwenden Sie die Lautsprecher nicht unbefestigt in Fahrzeugen, an labilen Standorten, auf wackeligen Stativen oder Möbeln, an unterdimensionierten Halterungen etc. Die Lautsprecher könnten um- oder herunterfallen und Personenschäden verursachen oder selbst beschädigt werden.
- Stellen Sie die Lautsprecher so auf, dass sie nicht unbeabsichtigt umgestoßen werden können und die Kabel keine Stolperfallen bilden.
- Befolgen Sie sorgfältig die Bedienungsanleitung.
- Sorgen Sie dafür, dass eine eventuelle Wandmontage fachmännisch durchgeführt wird.
- Vergewissern Sie sich bei einer Wandmontage der Tragfähigkeit der Wände.

Gehen Sie bei einer Wandmontage sorgfältig vor und halten Sie sich an die nachfolgende Anweisung:

- Stellen Sie sicher, dass sich keine Kabel oder Rohrleitungen in den Bohrbereichen befinden. Prüfen Sie die Bereiche vor dem Bohren mit einem Metallsuchgerät. Es besteht sonst Stromschlag- / Kurzschlussgefahr!

HINWEIS





Äußere Einflüsse können das Gerät beschädigen bzw. zerstören.

- Ist das Gerät längere Zeit unbeaufsichtigt (z.B. während des Urlaubs), oder droht ein Gewitter, ziehen Sie den Netzstecker aus der Steckdose heraus. Plötzlich auftretende Überspannungen können sonst zum Defekt führen.
- Nehmen Sie bei längerer Abwesenheit die Batterie(n) aus der Fernbedienung. Ausgelaufene Batterien können die Fernbedienung beschädigen.
- Wenn das Gerät vom Kalten ins Warme kommt – z.B. nach dem Transport – kann sich Kondenswasser im Inneren bilden. Lassen Sie das Gerät in einem solchen Fall mindestens 2 Stunden stehen, bevor Sie es anschließen und in Betrieb nehmen.

Unsachgemäßer Umgang mit dem Gerät kann zu Beschädigung oder zum Brand führen.

- Stellen Sie keine offenen Brandquellen wie brennende Kerzen oder Ähnliches auf das Gerät.
- Sorgen Sie für ausreichende Lüftung.
- Setzen Sie das Gerät nicht der direkten Sonne aus.

Symbolerklärungen

	Schutzklasse II Doppelte Isolierung
	Stromschlaggefahr – Gehäuse nicht öffnen. Vor dem Sicherungswechsel Netzkabel entfernen.
	Sicherung 2 AL / 250 V
	Altgeräte dürfen nicht in den Hausmüll! Sollte das Gerät einmal nicht mehr benutzt werden können, so ist jeder Verbraucher gesetzlich verpflichtet, Altgeräte getrennt vom Hausmüll z.B. bei einer Sammelstelle seiner Gemeinde / seines Stadtteils abzugeben. Damit wird gewährleistet, dass die Altgeräte fachgerecht verwertet und negative Auswirkungen auf die Umwelt vermieden werden. Deshalb sind Elektrogeräte mit dem hier abgebildeten Symbol gekennzeichnet.

	Batterien und Akkus dürfen nicht in den Hausmüll! Jeder Verbraucher ist gesetzlich verpflichtet, alle Batterien und Akkus, egal ob sie Schadstoffe*) enthalten oder nicht, bei einer Sammelstelle seiner Gemeinde/seines Stadtteils oder im Handel abzugeben, damit sie einer umweltschonenden Entsorgung zugeführt werden können. Batterien und Akkus bitte nur in entladendem Zustand abgeben! *) gekennzeichnet mit: Cd = Cadmium, Hg = Quecksilber, Pb = Blei
---	--

Auspacken

- Öffnen Sie vorsichtig den Karton, entfernen Sie die EPE-Schaum Halbschale und heben Sie den Lautsprecher behutsam aus dem Karton.

Lieferumfang

- ① 1x Soundbar CB 52 SB
- ② 1x Standfuß für den Soundbar
- ③ 1x Subwoofer CB 52 SW
- ④ 1x Fernbedienung CB 52 RC
- ⑤ 1x Netzkabel für den Soundbar
- ⑥ 1x Netzkabel für den Subwoofer
- ⑦ 1x Cinchkabel zum Anschluss des Subwoofers
- ⑧ 2x 90° Cinch-Winkeladapter
- ⑨ 1x TOSLINK Winkeladapter (drehbar)
- ⑩ 1x 90° / 1x 270° HDMI-Winkeladapter

Bedienungsanleitung

Garantiekarte

Lieferung prüfen

- Prüfen Sie, ob die Lieferung vollständig und unbeschädigt ist.
- Sollte die Lieferung unvollständig sein oder Transportschäden aufweisen, wenden Sie sich bitte an unseren Service (siehe Seite 3).
- Nehmen Sie ein beschädigtes Gerät keinesfalls in Betrieb.

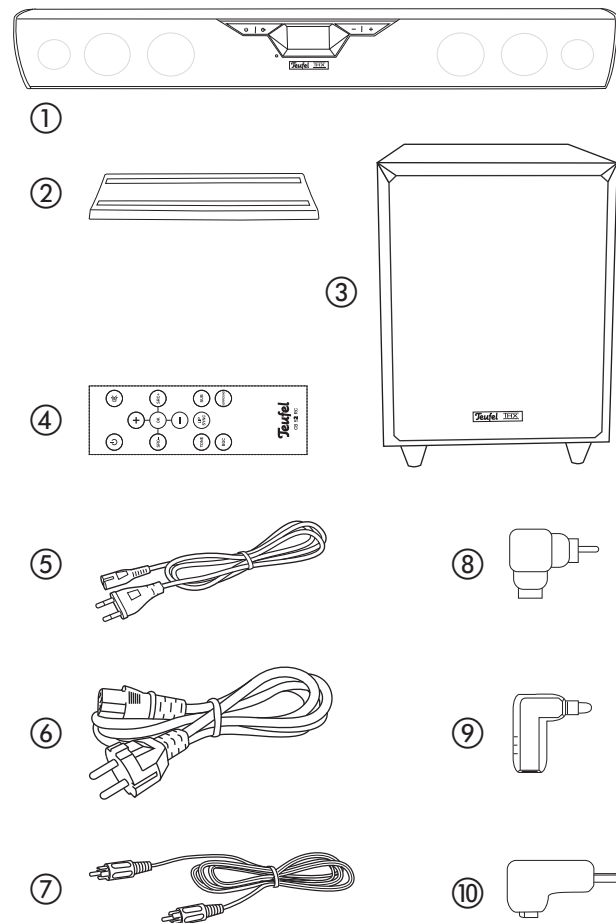

Bedienelemente und Anschlüsse

Soundbar CB 52 SB

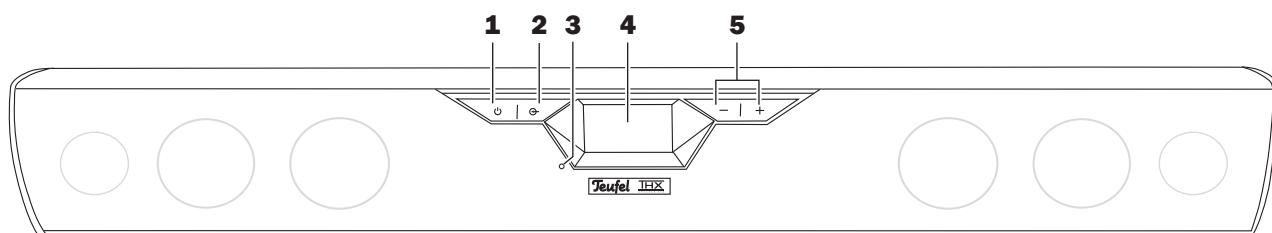

Pos	Bezeichnung	Erklärung
1	⏻	Gerät ein- / ausschalten
2	⊕	Quelle wählen (HDMI ARC, HDMI 1–4, OPTICAL 1–2, COAXIAL 1–2, AUX 1–2)
3		Standby-LED
4		Display (Anzeige)
5	- / +	Lautstärke reduzieren (-) / erhöhen (+)

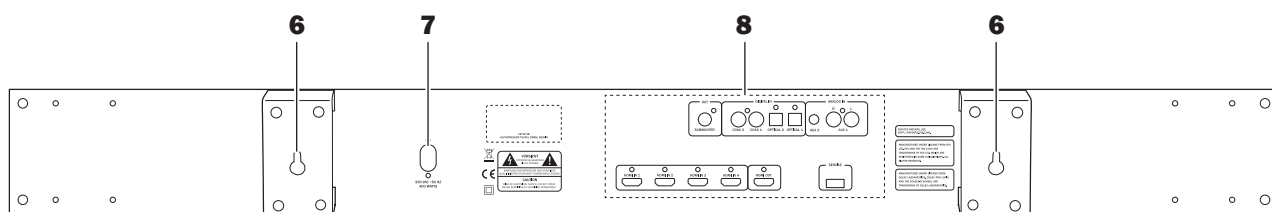

Pos	Bezeichnung	Erklärung
6		Schlüsselochöffnung für Wandmontage
7		Anschlussbuchse für Netzkabel
8		Anschlussbuchsen (Details siehe nächste Seite)

Anschlussbuchsen

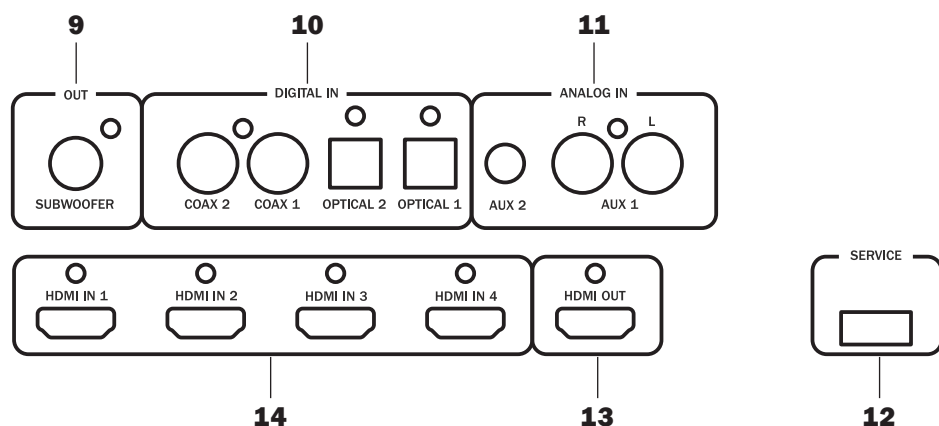

Pos	Bezeichnung	Erklärung
9	SUBWOOFER OUT	Ausgangsbuchse zum Subwoofer
10	DIGITAL IN	Digitale Eingangsbuchsen (2x coaxial, 2x optisch)
11	ANALOG IN	Analoge Eingangsbuchsen (1x 3,5 mm Klinke, 1x Cinch)
12	SERVICE	Servicebuchse für die Fachwerkstatt
13	HDMI OUT	HDMI-Ausgangsbuchse zum Fernseher
14	HDMI IN	HDMI-Eingangsbuchsen

Fernbedienung CB 52 RC

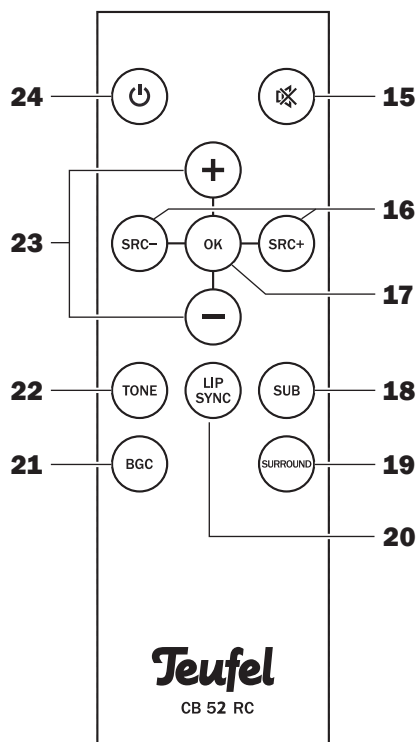

Pos	Bezeichnung	Erklärung
15		Mute (Ton ein- und ausschalten)
16	SCR - / +	Quelle wählen
17	OK	Einstellung bestätigen
18	SUB	Subwoofer wählen, um mithilfe der Tasten -/+ (23) die Subwoofer-Lautstärke einzustellen.
19	SURROUND	Raumklangeffekte ein- / ausschalten
20	LIP SYNC	Sprache und Film synchronisieren
21	BGC	B oundary G ain C ompensation ein- / ausschalten. Bei Einstellung „ON“ wird die Verstärkung von tiefen Frequenzen durch angrenzende Flächen (z.B. Wände oder Regale) kompensiert.
22	TONE	Bass bzw. Treble (Höhen) wählen, um sie mithilfe der Tasten -/+ (23) anzuheben oder abzusenken.
23	- / +	Lautstärke reduzieren (-) / erhöhen (+)
24		Gerät ein- / ausschalten

Subwoofer CB 52 SW

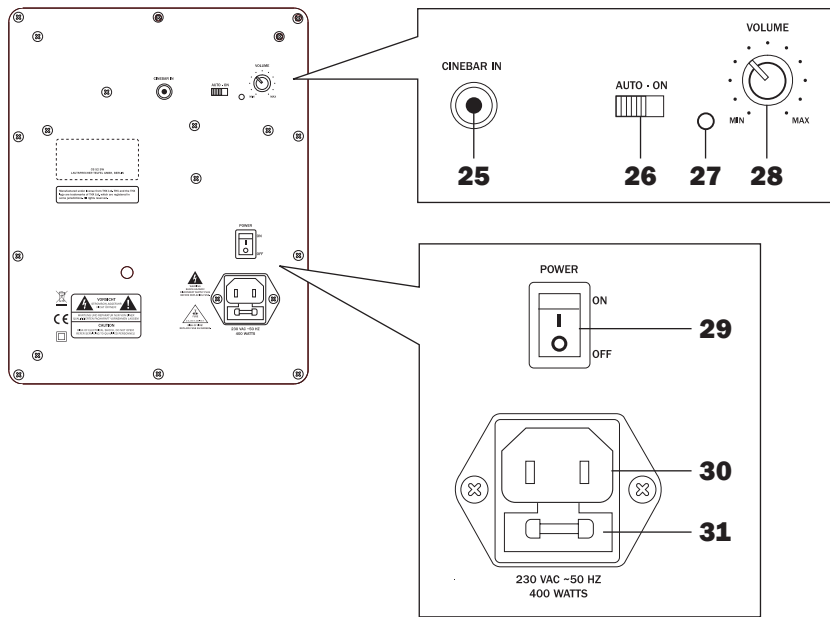

Pos	Bezeichnung	Erklärung
25	CINEBAR IN	Cinch-Eingangsbuchse von CB 52 SB, Buchse SUBWOOFER OUT (9)
26	AUTO ON	Subwoofer dauerhaft eingeschaltet (ON) oder nur eingeschaltet, wenn von Cinebar 52 THX angesteuert (AUTO)
27		Betriebs-Kontroll-LED (rot = Standby, grün = Betrieb)
28	VOLUME	Subwoofer-Lautstärke einstellen
29	POWER	Netzschalter für Subwoofer
30		Kaltgeräte-Eingangsbuchse für Netzkabel ⑥
31		Netzsicherung

Aufstellen / Wandmontage

Aufstellungsort

Cinebar 52 THX

Als idealer Standort bietet sich der Platz unter dem TV-Gerät an.

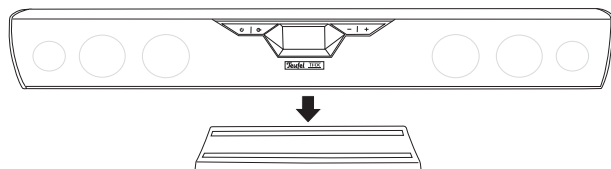

Hängen Sie den Cinebar 52 THX entweder direkt an die Wand oder stellen Sie ihn mithilfe des Standfußes ② unter dem Fernseher auf.

Subwoofer CB 52 SW

Den Subwoofer sollten Sie möglichst auch in der Nähe des Fernsehers auf dem Fußboden platzieren. Sie können ihn aber auch an einem anderen Platz im Raum aufstellen, da die tiefen Töne vom menschlichen Ohr nicht geortet werden können.

Positionieren Sie ihn jedoch nicht in einer Raumecke, da es hierbei zu unkontrollierbaren Frequenzüberhöhungen kommen kann.

Hinweise zum Aufstellungsort

- Wählen Sie einen stabilen, ebenen Untergrund. Bei Wandmontage beachten Sie das nachfolgende Kapitel.
- Sorgen Sie für eine trockene, staubfreie Umgebung.
- Vermeiden Sie die Nähe von Wärmequellen und direkte Sonneneinstrahlung.
- Verlegen Sie die Anschlusskabel so, dass sie keine Stolperfallen bilden.
- Stellen Sie keine schweren Gegenstände auf die Kabel oder die Geräte.

Wandmontage

Für die Wandmontage an einer massiven Steinwand benötigen Sie folgendes Material:

- 2x Dübel (ø 8 mm)
- 2x Schrauben, 5x50 mm (Schraubenkopf = ø ca. 10 mm)

HINWEIS

Gehen Sie bei der Wandmontage sorgfältig vor und halten Sie sich an die nachfolgenden Anweisungen.

- Der Cinebar 52 THX darf nur von fachkundigen Personen an die Wand montiert werden.
- Die Montage darf nur an einer geeigneten, massiven Wand erfolgen. Bei Leichtbauwänden können spezielle Dübel oder Anker erforderlich sein. Ziehen Sie einen Fachmann zurate.

VORSICHT

- Stellen Sie sicher, dass sich keine Kabel oder Rohrleitungen in den Bohrbereichen befinden. Prüfen Sie die Bereiche vor dem Bohren mit einem Metallsuchgerät. Es besteht sonst Stromschlag- / Kurzschlussgefahr!

1. Übertragen Sie den Lochabstand zwischen den beiden Wandbefestigungsprofilen von 54,75 cm auf die Wand, an der Sie den Cinebar 52 THX anbringen möchten. Verwenden Sie dazu Zollstock, Bleistift und Wasserwaage.
2. Prüfen Sie die Bohrbereiche mit einem Metallsuchgerät. Wählen Sie gegebenenfalls eine andere Stelle für die Montage.
3. Bohren Sie mit einem 8 mm Steinbohrer an den gekennzeichneten Positionen je ein ca. 45 mm tiefes Loch.
4. Stecken Sie 2 Dübel (ø 8 mm) komplett in die Bohrlöcher.
5. Schrauben Sie je eine Schraube (5x50 mm) so weit in die Dübel ein, bis der Abstand zwischen Wand und Schraubenkopf noch ca. 4 mm beträgt.

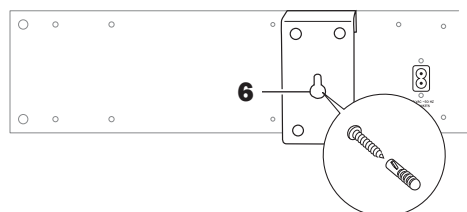

6. Drücken Sie den Cinebar 52 THX so gegen die Wand, dass die Schrauben in den Schlüssel-Lochöffnungen (6) verschwinden. Ziehen Sie den Cinebar 52 THX nun nach unten, sodass die Schrauben in den schmalen Schlitz rutschen.
7. Drehen Sie die Schrauben gegebenenfalls weiter hinein oder heraus, bis der Cinebar 52 THX fest mit der Wand verbunden ist.

Anschlussbeispiel

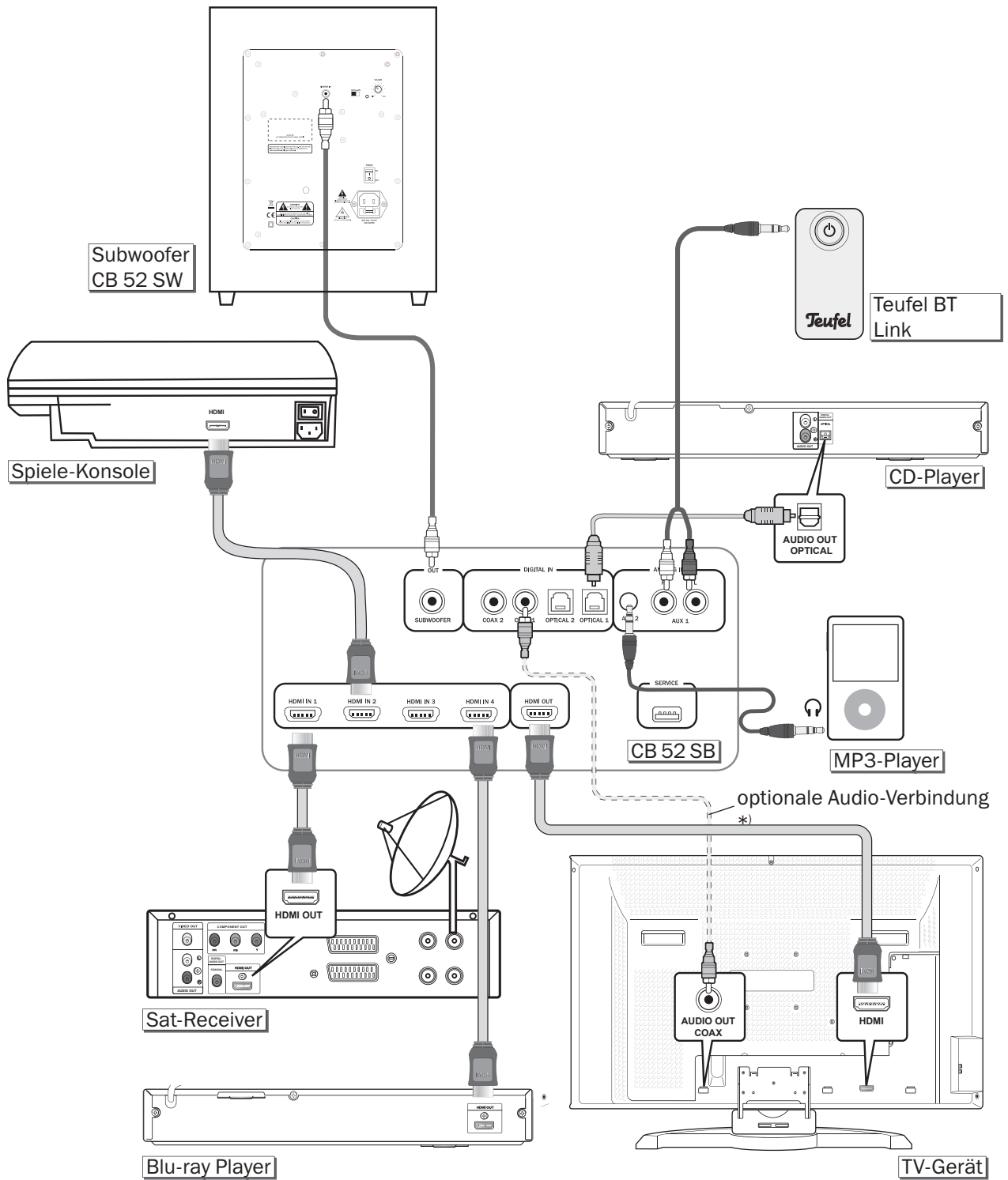

In diesem Anschlussbeispiel sind nur einige Verbindungsmöglichkeiten dargestellt. Häufig sind bei einem Gerät mehrere Anschlussvarianten möglich.

Lesen Sie hierzu bitte in der Bedienungsanleitung des jeweiligen Geräts nach.

Wenn Sie alle Geräte angeschlossen haben, verbinden Sie auch den Cinebar 52 THX und den Subwoofer mithilfe der beiliegenden Netzkabel mit dem Stromnetz. Achten Sie darauf, dass die Steckdosen leicht zugänglich sind.

Geräte die an HDMI 1 – 4 angeschlossen sind, müssen Sie nicht zusätzlich an Ihr Fernsehgerät anschließen. Das Videosignal dieser Geräte wird durchgeschleift und über HDMI TV an das Fernsehgerät weitergeleitet.

Wenn Sie die Geräte wie in diesem Beispiel verbunden und eingeschaltet haben, müssen Sie am Cinebar 52 THX die folgende Quelle wählen:

Ton von Gerät	Quelle wählen
Teufel BT Link	AUX 1
CD-Player	OPTICAL 1
MP3-Player	AUX 2
TV-Gerät (Empfang vom integrierten Tuner)	HDMI TV , wenn das TV-Gerät ARC-fähig *) ist. COAXIAL 1 , wenn das TV-Gerät nicht ARC-fähig *) ist.
Blu-ray Player	HDMI 4
Sat-Receiver	HDMI 1
Spiele-Konsole	HDMI 2

Tabelle 1

*) **ARC (Audio Return Channel)**.

Fernsehgeräte, die mit einer ARC-fähigen HDMI-Buchse ausgestattet sind, können den Fernsehton über diese HDMI-Buchse sowie ein ARC-fähiges HDMI-Kabel ausgeben. Besitzen Sie so ein Fernsehgerät, kommen Sie also ohne weiteres Kabel aus, um den Fernsehton über Ihren CB 52 SB abzuspielen.

Fernbedienung

Isolationsstreifen entfernen

Damit die Kapazität der Batterie bei Auslieferung noch voll erhalten ist, befindet sich ein Isolationsstreifen zwischen Batterie und Kontakt. Ziehen Sie diesen Streifen einfach heraus.

Batterie wechseln

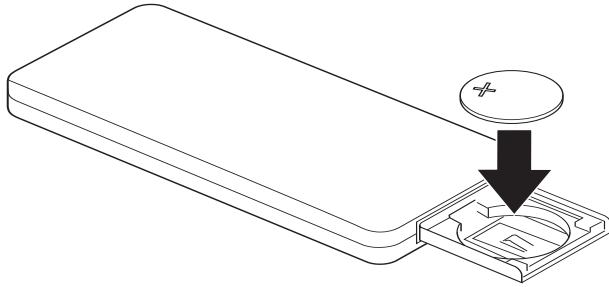

Wenn die Fernbedienung nicht mehr richtig funktioniert, oder nach spätestens 2 Jahren, sollte die Batterie ersetzt werden.

Batterietyp: Lithiumbatterie **CR 2025**.

Zum Batteriewechsel den Batteriefachdeckel von der Fernbedienung abziehen und die Batterien auswechseln.

Achten Sie auf die richtige Polarität!

WARNUNG

Wenn die zum Artikel gehörende Batterie verschluckt wird, kann dies zu schweren innerlichen Verletzungen und sogar zum Tode führen.

- Bewahren Sie sowohl neue als auch gebrauchte Knopfzellenbatterien für Kinder unzugänglich auf.
- Wenn sich das Batteriefach nicht mehr sicher verschließen lässt, verwenden Sie den Artikel nicht mehr und bewahren Sie ihn für Kinder unzugänglich auf.
- Wenn Sie vermuten, dass eine Knopfzellenbatterie verschluckt oder auf andere Weise inkorporiert wurde, suchen Sie umgehend einen Arzt auf.

Ausgelaufene Batteriesäure kann zu Verätzungen führen.

- Vermeiden Sie den Kontakt von Batteriesäure mit Haut, Augen und Schleimhäuten. Spülen Sie bei Kontakt mit der Säure die betroffenen Stellen sofort mit reichlich klarem Wasser und suchen Sie ggf. einen Arzt auf.

WARNUNG

Batterien (insbesondere Lithiumbatterien) können bei unsachgemäßem Umgang explodieren.

- Versuchen Sie niemals, Batterien zu laden.
- Setzen Sie nur Batterien desselben oder gleichwertigen Typs ein.
- Batterien und Akkus dürfen Sie nicht erhitzen, kurzschließen oder durch Verbrennen beseitigen.
- Setzen Sie Batterien und Akkus nicht der direkten Sonne aus.

Cinebar 52 THX

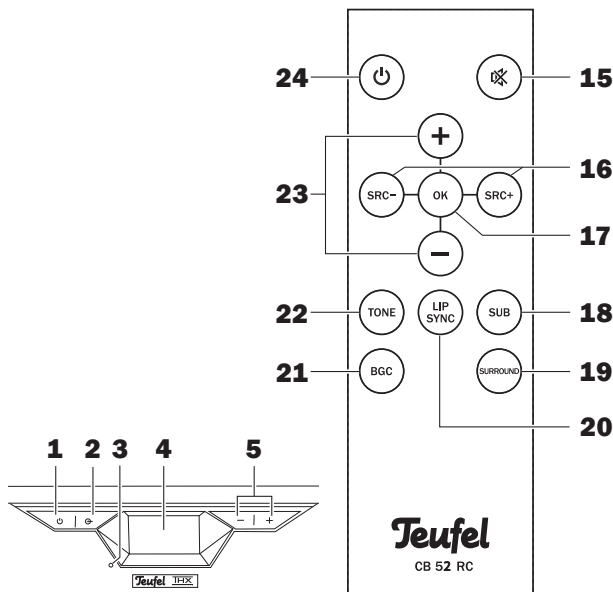

Ein- und Ausschalten

- Mit der Taste **1** oder **24** den Cinebar 52 THX ein- bzw. in Standby schalten. In Standby leuchtet die Standby-LED **(3)** rot.

Quelle wählen

Siehe auch „Tabelle 1“ auf Seite 13.

- Am Gerät die Taste **2** so oft drücken, bis die Anschlussbuchse der gewünschten Quelle im Display angezeigt wird.
- Auf der Fernbedienung die Quelle mit den Tasten **SCR +/- (16)** wählen. Die jeweilige Einstellung wird im Display **(4)** eingeblendet.

Lautstärke einstellen

- Am Gerät: Tasten **+/- (5)** drücken.
- Per Fernbedienung: Tasten **+/- (23)** drücken.

Mute (Stumm schalten)

- Durch wiederholtes Drücken der Taste **M (15)** können Sie den Ton aus- und wieder anschalten.

Subwoofer Lautstärke per Fernbedienung ändern

1. Taste **SUB (18)** drücken.
Im Display wird die zurzeit eingestellte Lautstärke angezeigt (-6 bis +6).
2. Mit den Tasten **+/- (23)** die Subwoofer Lautstärke einstellen.

Kurze Zeit nach dem letzten Tastendruck erscheint im Display wieder die ursprüngliche Anzeige. Die neuen Werte sind damit gespeichert.

Bässe und Höhen einstellen

1. Taste **TONE (22)** ggf. wiederholt drücken, bis im Display »Bass« bzw. »Treble« (Höhen) angezeigt wird.
2. Mit den Tasten **+/- (23)** die gewünschten Werte einstellen.
Kurze Zeit nach dem letzten Tastendruck erscheint im Display wieder die ursprüngliche Anzeige. Die neuen Werte sind damit gespeichert.

Klangeffekte wählen

Ihr Cinebar 52 THX ist mit der Dolby Virtual Speaker-Technik ausgestattet. Damit wird der Höreindruck einer 5.1-Raumklang-Anlage simuliert.

Drei Klangeffekte stehen zur Verfügung:

Reference: Ein Raumklangeffekt.

Wide: Ein Effekt, der den Lautsprecherabstand vergrößert erscheinen lässt.

Stereo: Standardeinstellung.

- Taste **Surround (19)** ggf. mehrmals drücken, um den gewünschten Klangeffekt einzustellen. Die jeweilige Einstellung wird im Display eingeblendet.

Lip Sync

Beim Abspielen von Filmen kann es vorkommen, dass Bild und Ton nicht synchron wiedergegeben werden. Diesen unschönen Effekt können Sie mit dieser Funktion abstellen.

1. Taste **Lip Sync (20)** drücken.
Im Display wird der zurzeit eingestellte Wert angezeigt (0 bis 400 ms).
2. Mit den Tasten **+/- (23)** die Verzögerung zwischen Bild und Ton einstellen.
Kurze Zeit nach dem letzten Tastendruck erscheint im Display wieder die ursprüngliche Anzeige. Die neuen Werte sind damit gespeichert.

BGC (Boundary Gain Compensation)

Ist diese Funktion eingeschaltet, wird ein übermäßiger Basspegel kompensiert, der durch Verstärkung der tiefen Frequenzen durch angrenzende Flächen, wie Wände oder Regale, entsteht.

- Taste **BGC (21)** so oft drücken, bis die Funktion ein- oder ausgeschaltet ist.

Subwoofer CB 52 SW

Subwoofer ein- und ausschalten

- Mit dem Netzschalter **(29)** schalten Sie den Subwoofer ein und aus.
Nach dem Einschalten leuchtet die Betriebs-Kontroll-LED **(27)** grün. Der Subwoofer befindet sich im Betriebs-Modus.

Subwoofer einstellen

- Schalter **AUTO• ON (26)**
 - Schalterstellung **AUTO**: Der Subwoofer schaltet in Standby, wenn er ca. 20 Minuten lang kein Signal empfängt.
Die Betriebs-Kontroll-LED **(27)** leuchtet dann rot.
Mit dem Einschalten der Cinebar 52 THX empfängt der Subwoofer wieder ein Signal und schaltet in den Betriebs-Modus zurück.
 - Schalterstellung **ON**:
Der Subwoofer bleibt im Betriebs-Modus, auch wenn er kein Signal empfängt.
- Regler **Volume (28)**
Mit diesem Regler stellen Sie die Lautstärke des Subwoofers ein.
Eine weitere Möglichkeit, die Subwoofer-Lautstärke zu verändern, haben Sie mit der Taste **SUB (18)** auf der Fernbedienung.

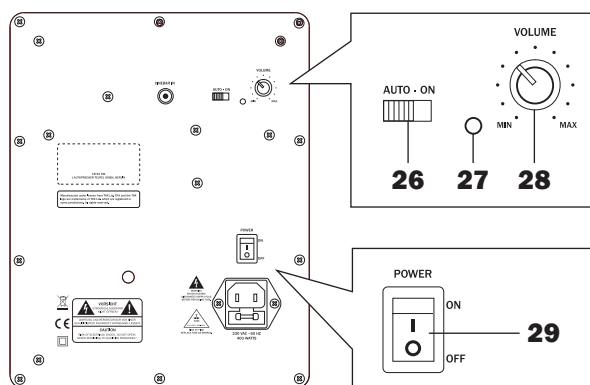

Reinigung und Pflege

- Entfernen Sie Staub oder leichte Verschmutzungen am besten mit einem trockenen, geschmeidigen Ledertuch.
- Reiben Sie stärkere Verschmutzung mit einem leicht angefeuchteten Tuch ab. Sorgen Sie dafür, dass keine Flüssigkeit in das Gehäuse eindringt.
- Wischen Sie die feuchten Flächen anschließend sofort mit einem weichen Tuch ohne Druck trocken.

Hinweis

Beschädigungsgefahr!

Falsches Reinigungsmittel kann die empfindliche Gehäuseoberfläche beschädigen.

- Verwenden Sie möglichst nur klares Wasser ohne Reinigungszusätze. Bei hartnäckigen Flecken können Sie mildes Seifenwasser verwenden.
- Auf keinen Fall dürfen scharfe Reiniger, Spiritus, Verdüner, Benzin oder Ähnliches für die Reinigung verwendet werden.

Hilfe bei Störungen

Die folgenden Hinweise sollen Ihnen helfen, Störungen zu beseitigen. Sollte dies nicht gelingen, helfen Ihnen sicherlich unsere ausführlichen FAQs auf unserer Website weiter. Ansonsten nehmen Sie bitte Kontakt mit unserer Hotline auf (siehe Seite 3). Beachten Sie die Garantiehinweise.

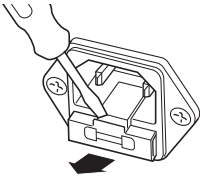
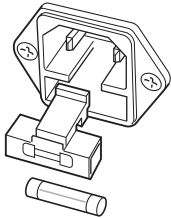
Störung	Mögliche Ursache	Abhilfe
Das Gerät bleibt stumm.	Die falsche Quelle ist ausgewählt.	Richtige Quelle auswählen (siehe Seite 15).
	Gerät ist »stumm« geschaltet.	Taste  drücken oder Lautstärke ändern.
	Lautstärke ist auf »0« gestellt.	Lautstärke erhöhen.
Der Klang ist nicht optimal.	Die Einstellungen stimmen nicht.	Stellen Sie Bässe, Höhen und Klangeffekte ein (siehe Seite 15).
Der Subwoofer arbeitet nicht.	Der Subwoofer ist ausgeschaltet oder hat keinen Strom.	Subwoofer mit dem Schalter (29) einschalten. Netzkabel und Steckdose prüfen.
	Die Lautstärke ist zu niedrig eingestellt.	Lautstärke mit dem Regler Volume (16) und / oder der Taste Sub (18) erhöhen.
	Sicherung defekt.	<div style="display: flex; justify-content: space-between;"> <div style="width: 45%;"> <p>1. </p> <p>Netzkabel entfernen. Sicherungshalter an der Netzanschlussbuchse vorsichtig herausziehen.</p> </div> <div style="width: 45%;"> <p>2. </p> <p>Alte Sicherung nach unten herausdrücken. Neue Sicherung (2 A träge) einsetzen und Halter zurückschieben.</p> </div> </div>
Der Subwoofer brummt.	Der Subwoofer ist an einem anderen Stromkreis als die restliche Anlage angeschlossen.	Subwoofer und Cinebar 52 THX an denselben Stromkreis anschließen.
	Das Brummen wird durch Netzstörungen verursacht.	Netzfilter kaufen und beide Geräte daran anschließen.
	Das Brummen wird durch eine Mehrfachsteckdose verursacht.	Andere Mehrfachsteckdose verwenden oder Subwoofer direkt an die Wandsteckdose anschließen. Eventuell hilft es auch, wenn Sie den Netzstecker anders herum in die Steckdose stecken.
Der Subwoofer schaltet sich nicht automatisch aus.	Der Schalter AUTO/ON (26) steht nicht auf »Auto«.	Schalter AUTO/ON (26) auf »Auto« stellen.
Die Wiedergabe ist verrauscht.	Grundsätzlich ist der Cinebar 52 THX ein sehr rausch- armes System. Meist „entlarvt“ das im Hochtonbereich sehr gut auflösende Boxensystem die mangelhafte Qualität einer Signalquelle (z.B. von MP3-Dateien).	Sorgen Sie dafür, dass von der Quelle ein einwandfreies Signal zum Cinebar 52 THX gesendet wird.

Technische Daten

	Subwoofer CB 52 SW	Cinebar 52 THX
Abmessungen (BxHxT)	305 x 420 x 470 mm	1001 x 130 x 120 mm
Gewicht	17,7 kg	8,3 kg
Betriebsspannung	230 V~/50 Hz	230 V~/50 Hz
Leistungsaufnahme max.	400 Watt	200 Watt

Weitere Technische Daten finden Sie auf unserer Website. Technische Änderungen vorbehalten!

 Dieses Gerät erfüllt die geltenden europäischen und nationalen Richtlinien. Dies wird durch die CE Kennzeichnung bestätigt (entsprechende Erklärungen sind beim Hersteller hinterlegt).

Teufel

Bei Fragen, Anregungen oder Kritik wenden Sie sich bitte an unseren Service:

Lautsprecher Teufel GmbH
BIKINI Berlin
Budapester Str. 44
10787 Berlin (Germany)

Tel.: +49 (0)30 - 217 84 217
Fax: +49 (0)30 - 300 930 930
www.teufel.de

Alle Angaben ohne Gewähr.
Technische Änderungen, Tippfehler
und Irrtum vorbehalten.

Anleitungs-Nr. 92577 DE 20161124