

Technische Beschreibung und Bedienungsanleitung

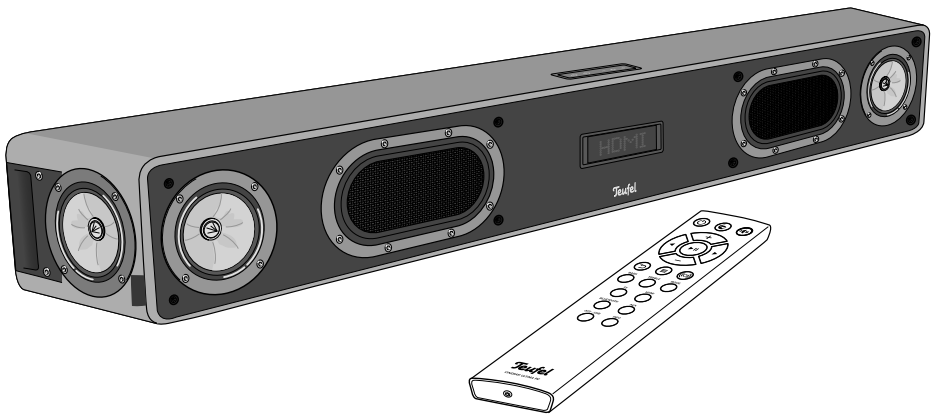

Cinebar Ultima

All-in-One Soundbar mit integrierter PC Soundcard

Teufel

Inhalt

Allgemeine Hinweise und Informationen	3
Zur Kenntnissnahme	3
Warenzeichen	3
Originalverpackung	4
Reklamation	4
Kontakt	4
Zu Ihrer Sicherheit	5
Bestimmungsgemäßer Gebrauch.....	5
Begriffserklärung	5
Sicherheitshinweise.....	5
Symbolerklärungen.....	8
Übersicht	9
Auspacken	9
Lieferumfang	9
Lieferung prüfen.....	9
Bedienelemente und Anschlüsse	10
Fernbedienung	12
Batterien einlegen/wechseln.....	13
Aufstellen	14
Aufstellungsort	14
Hinweise zum Aufstellungsort.....	14
Schutzgitter	15
Wandmontage	15
Anschließen	17
TV-Gerät.....	17
HDMI-Quelle	17
Optisch-digitale Quelle	17
Analoge Quelle.....	18
USB-Soundkarte	18
Rear-Lautsprecher und Subwoofer..	18
Stromversorgung.....	18
Erstes Einschalten	19
Bedienung	20
Ein- und Ausschalten	20
Automatisches Einschalten.....	20
Quelle wählen	21
Lautstärke einstellen.....	21
Mute (Stumm schalten).....	21
Klang einstellen.....	21
Equalizer	22
Nachtmodus.....	22
Dynamore®	22
Dolby Audio und DTS.....	22
Menü	23
Menü „Klang“	24
Menü „Lautspr. - Lautsprecher-	
Einstellungen“	24
Menü „System“	26
Bluetooth®-Betrieb	28
Bluetooth®-Optionen.....	28
Koppeln und Verbinden	
(Pairing)	28
Verbindung mit einem	
gekoppelten Zuspiegelgerät	
wiederherstellen.....	29
Abbruch der Verbindung	29
Verbindung beenden.....	29
Wiedergabe.....	30
Partymodus	30
USB Soundkarte	31
Wiedergabe.....	31
Mac OS X.....	31
Systemeinstellung „Ton“	31
Windows 7, 8 und 10:.....	32
Systemsteuerung „Sound“	32
Software Update	33
Version ermitteln	33
Neue Software installieren.....	33
Reinigung und Pflege	34
Hilfe bei Störungen	35
Technische Daten	36
Konformitätserklärung	36
Entsorgung	37
Wichtige Informationen	
nach dem Elektro- und	
Elektronikgerätegesetz	
(ElektroG).....	37
Wichtige Informationen nach	
dem Batteriegesetz (BattG).....	38

Allgemeine Hinweise und Informationen

Zur Kenntnisnahme

Die Informationen in diesem Dokument können sich ohne vorherige Ankündigung ändern und stellen keinerlei Verpflichtung seitens der Lautsprecher Teufel GmbH dar.

Ohne vorherige schriftliche Genehmigung der Lautsprecher Teufel GmbH darf kein Teil dieser Bedienungsanleitung vervielfältigt, in irgendeiner Form oder auf irgendeine Weise elektronisch, mechanisch, durch Fotokopien oder durch Aufzeichnungen übertragen werden.

© Lautsprecher Teufel GmbH
Version 2.0, Januar 2022

Warenzeichen

® Alle Warenzeichen sind Eigentum ihrer jeweiligen Eigner.

 **Bluetooth**® Die Bluetooth®-Wortmarke und das Bluetooth®-Symbol sind eingetragene Warenzeichen der Bluetooth SIG, Inc. Jede Verwendung dieser Zeichen durch Lautsprecher Teufel erfolgt unter Lizenz.

 **Dolby Audio**

In Lizenz von Dolby Laboratories gefertigt. Dolby, Dolby Audio, Pro Logic und das Doppel-D-Symbol sind Warenzeichen von Dolby Laboratories.

Qualcomm® aptX™ 

Qualcomm aptX ist ein Produkt der Qualcomm Technologies International, Ltd.

Qualcomm ist ein Warenzeichen der Qualcomm Incorporated, registriert in den USA und anderen Ländern, die Verwendung wurde genehmigt. aptX ist ein Warenzeichen der Qualcomm Technologies International, Ltd., registriert in den USA und anderen Ländern, die Verwendung wurde genehmigt.



Die DTS-Patente finden Sie unter <http://patents.dts.com>. Hergestellt unter Lizenz von DTS, Inc. (für Unternehmen mit Sitz in U.S./Japan/ Taiwan) oder unter Lizenz von DTS Licensing Limited (für alle anderen Unternehmen). DTS, DTS Sound und das DTS logo sind eingetragene Warenzeichen von DTS, Inc. in den Vereinigten Staaten und/oder anderen Ländern.
© 2020 DTS, Inc. ALLE RECHTE VORBEHALTEN.



Die Begriffe HDMI und High-Definition Multimedia Interface, und das HDMI-Logo sind Warenzeichen oder registrierte Warenzeichen von HDMI Licensing Administrator, Inc. in den USA und anderen Ländern.

Originalverpackung

Falls Sie das Rückgaberecht in Anspruch nehmen wollen, müssen wir Sie bitten, die Verpackung unbedingt aufzubewahren. Wir können den Artikel nur mit ORIGINALVERPA-CKUNG zurücknehmen.

Leerkartons sind nicht erhältlich!

Reklamation

Im Falle einer Reklamation benötigen wir zur Bearbeitung unbedingt folgende Angaben:

1. Rechnungs-Nummer

Zu finden auf dem Kaufbeleg (der dem Produkt beiliegt) oder der Auftragsbestätigung, die Sie als PDF-Dokument erhalten haben, z. B. 4322543.

2. Serien-Nummer bzw. Los-Nummer

Zu finden auf der Rückseite des Gerätes, z. B. Serien-Nr.: SB20240129A-123.

Vielen Dank für Ihre Unterstützung!

Kontakt

Bei Fragen, Anregungen oder Kritik wenden Sie sich bitte an unseren Service:

Lautsprecher Teufel GmbH
BIKINI Berlin
Budapester Straße 44
10787 Berlin (Germany)

Telefon:

Deutschland: +49 30 21784217

Österreich: +431 205223

Schweiz: +41 43 5084083

Telefax: +49 30 300930930

Online-Support:

www.teufel.de/service

Kontaktformular:

www.teufel.de/kontakt



Bevor Sie den Artikel in Betrieb nehmen, lesen Sie bitte zuerst die Sicherheitshinweise und die Bedienungsanleitung aufmerksam durch. Nur so können Sie alle Funktionen sicher und zuverlässig nutzen. Heben Sie die Bedienungsanleitung gut auf und übergeben Sie sie auch an einen möglichen Nachbesitzer.

HINWEIS

Prüfen Sie, ob die Lieferung vollständig und unbeschädigt ist. Bei Schäden den Artikel nicht in Betrieb nehmen, sondern unseren Service kontaktieren.

Zu Ihrer Sicherheit

Bestimmungsgemäßer Gebrauch

Der Lautsprecher dient zur Wiedergabe von Musik und Sprache von einem externen Zuspeler.

Verwenden Sie den Lautsprecher ausschließlich wie in dieser Bedienungsanleitung beschrieben. Jede andere Verwendung gilt als nicht bestimmungsgemäß und kann zu Sach- oder sogar zu Personenschäden führen.

Der Hersteller übernimmt keine Haftung für Schäden, die durch nicht bestimmungsgemäßen Gebrauch entstanden sind.

Der Lautsprecher ist zum Einsatz im privaten Bereich bestimmt.

Begriffserklärung

Folgende Signalbegriffe finden Sie in dieser Anleitung:

WARNUNG

Dieser Signalbegriff bezeichnet eine Gefährdung mit einem mittleren Risikograd, die, wenn sie nicht vermieden wird eine schwere Verletzung zur Folge haben kann.

VORSICHT

Dieser Signalbegriff bezeichnet eine Gefährdung mit einem niedrigen Risikograd, die, wenn sie nicht vermieden wird, eine geringfügige oder mäßige Verletzung zur Folge haben kann.

HINWEIS

Dieser Signalbegriff warnt vor möglichen Schäden.

Sicherheitshinweise

In diesem Kapitel finden Sie allgemeine Sicherheitshinweise, die Sie zu Ihrem eigenen Schutz und dem Schutz dritter stets beachten sollten. Beachten Sie zusätzlich die Warnhinweise in den einzelnen Kapiteln in dieser Bedienungsanleitung.

WARNUNG

Das Berühren von spannungsführenden Teilen kann zu schweren Verletzungen oder zum Tod führen.

- Achten Sie beim darauf, dass die richtige Spannung anliegt. Nähere Informationen hierzu finden Sie auf dem Typenschild.
- Prüfen Sie das Gerät regelmäßig auf Schäden.
Ziehen Sie sofort den Netzstecker und betreiben Sie das Gerät

nicht, wenn dessen Gehäuse, das Netzteil oder Netzkabel defekt ist oder andere sichtbare Schäden aufweist.

- Die Trennung vom Netz erfolgt bei diesem Gerät durch Ziehen des Netzsteckers. Sorgen Sie deshalb dafür, dass der Netzstecker jederzeit gut zugänglich ist.
- Wenn das Gerät Rauch entwickelt, verbrannt riecht oder ungewöhnliche Geräusche von sich gibt, trennen Sie es sofort vom Netz und nehmen Sie es nicht mehr in Betrieb.
- Öffnen Sie niemals das Gehäuse des Geräts. Die Instandsetzung des Geräts darf nur von einem autorisierten Fachbetrieb vorgenommen werden. Dabei dürfen ausschließlich Teile verwendet werden, die den ursprünglichen Gerätedaten entsprechen.
- Verwenden Sie ausschließlich die durch den Hersteller spezifizierten Zubehörprodukte.
- Verwenden Sie das Gerät nur in Innenräumen.
- Betreiben Sie das Gerät nicht in Feuchträumen, und schützen Sie es vor Tropf- und Spritzwasser. Achten Sie auch darauf, dass keine Vasen oder andere mit Flüssigkeit gefüllten Gefäße auf dem Gerät oder in dessen Nähe stehen, damit keine Flüssigkeit in das Gehäuse gelangt. Falls doch Wasser oder andere Fremdkörper eingedrungen

sind, ziehen Sie sofort den Netzstecker und nehmen Sie ggf. vorhandene Batterien heraus. Schicken Sie das Gerät dann an unsere Serviceadresse ein.

- Nehmen Sie niemals Änderungen an dem Gerät vor. Nicht autorisierte Eingriffe können Einfluss auf Sicherheit und Funktion haben.
- Fassen Sie den Netzstecker niemals mit feuchten Händen an.

WARNUNG

Ein mangelhafter Aufstellungsort kann Verletzungen und Schäden verursachen.

- Verwenden Sie das Gerät nicht unbefestigt in Fahrzeugen, an labilen Standorten, auf wackeligen Stativen oder Möbeln, an unterdimensionierten Halterungen etc. Der Lautsprecher könnte um- oder herunterfallen und Personenschäden verursachen oder selbst beschädigt werden.
- Stellen Sie das Gerät so auf, dass es nicht unbeabsichtigt umgestoßen werden kann und die Kabel keine Stolperfallen bilden.
- Stellen Sie das Gerät und das Netzteil nicht in der Nähe von Wärmequellen auf (z. B. Heizkörper, Öfen, sonstige wärmespendende Geräte, wie Verstärker etc.).
- Benutzen Sie das Gerät nicht in explosionsgefährdeter Umgebung.
- Nutzen Sie die Funk-Funktion (Bluetooth®, Funk-Subwoofer) nur an Orten, an denen drahtlose Funkübertragung gestattet ist.

⚠️ WARNUNG

Kinder können sich beim Spielen in der Verpackungsfolie verfangen und darin ersticken.

- Lassen Sie Kinder nicht mit dem Gerät und den Verpackungsfolien spielen. Es besteht Erstickungsgefahr.
- Lassen Sie Kinder niemals unbeaufsichtigt elektrische Geräte benutzen.

⚠️ WARNUNG

Wenn eine zum Artikel gehörende Batterie verschluckt wird, kann dies zu schweren innerlichen Verletzungen und sogar zum Tode führen.

- Bewahren Sie sowohl neue als auch gebrauchte Batterien für Kinder unzugänglich auf.
- Wenn sich das Batteriefach nicht mehr sicher verschließen lässt, verwenden Sie die Fernbedienung nicht mehr und bewahren Sie sie für Kinder unzugänglich auf.
- Wenn Sie vermuten, dass eine Batterie verschluckt oder auf andere Weise inkorporiert wurde, suchen Sie umgehend einen Arzt auf.

⚠️ VORSICHT

Dauerhaftes Hören mit hoher Lautstärke kann zu Gehörschäden führen.

- Beugen Sie Gesundheitsschäden vor und vermeiden Sie das Hören bei großem Lautstärkepegel über lange Zeiträume.

- Halten Sie bei hohen Lautstärken immer einen gewissen Abstand zum Gerät und nie Ihre Ohren direkt an den Lautsprecher.
- Wenn Ihr Verstärker auf volle Lautstärke eingestellt ist, kann ein sehr hoher Schalldruck entstehen. Neben organischen Schäden können dadurch auch psychologische Folgen auftreten. Besonders gefährdet sind Kinder und Haustiere. Stellen Sie die Lautstärke Ihres Signalquellgeräts vor dem Einschalten auf einen niedrigen Pegel ein.

⚠️ VORSICHT

Dieses Produkt enthält magnetisches Material.

- Erkundigen Sie sich ggf. bei Ihrem Arzt nach Auswirkungen auf Implantate wie Herzschrittmacher oder Defibrillatoren.

⚠️ VORSICHT

Unsachgemäßer Umgang mit dem Gerät kann zu Beschädigung oder zum Brand führen.

- Stellen Sie keine offenen Brandquellen wie brennende Kerzen oder Ähnliches auf das Gerät.
- Sorgen Sie für ausreichende Lüftung.
- Setzen Sie das Gerät nicht der direkten Sonne aus.
- Verwenden Sie das Gerät nur in Innenräumen.

- Betreiben Sie das Gerät nicht in Feuchträumen, und schützen Sie es vor Tropf- und Spritzwasser. Achten Sie auch darauf, dass keine Vasen oder andere mit Flüssigkeit gefüllten Gefäße auf dem Gerät oder in dessen Nähe stehen, damit keine Flüssigkeit in das Gehäuse gelangt.

⚠ VORSICHT

Ausgelaufene Batteriesäure kann zu Verätzungen führen.

- Vermeiden Sie den Kontakt von Batteriesäure mit Haut, Augen und Schleimhäuten. Spülen Sie bei Kontakt mit der Säure die betroffenen Stellen sofort mit reichlich klarem Wasser und suchen Sie ggf. einen Arzt auf.

⚠ VORSICHT

Batterien (insbesondere Lithiumbatterien) können bei unsachgemäßem Umgang explodieren.



- Versuchen Sie niemals, Batterien zu laden.
- Setzen Sie nur Batterien desselben oder gleichwertigen Typs ein.
- Batterien und Akkus dürfen Sie nicht erhitzen, kurzschließen oder durch Verbrennen beseitigen.
- Setzen Sie Batterien und Akkus nicht der direkten Sonne aus.

⚠ VORSICHT

Die Resonanzdämpfer können zu Verfärbungen auf empfindlichen Flächen führen.

- Auf Parkett, lackiertem Holz und ähnlichen Oberflächen sollten Sie Filzgleiter unter die Gummifüße des Geräts kleben oder eine Decke darunterlegen. So vermeiden Sie langfristig Verfärbungen des Untergrunds.

Symbolerklärungen

	Schutzklasse II Doppelte Isolierung
	Nur in Innenräumen verwenden
	Stromschlaggefahr – Gehäuse nicht öffnen. Vor dem Sicherheitswechsel Netzkabel entfernen.

Übersicht

Auspacken

- Öffnen Sie vorsichtig den Karton und heben Sie das Gerät behutsam aus dem Karton.

Lieferumfang

- (1) 1× Cinebar Ultima
- (2) 1× vorderes Schutzgitter
- (3) 2× seitliche Schutzgitter
- (4) 1× Fernbedienung
Cinebar Ultima RC
- (5) 1× Netzkabel
- (6) 2× AAA Batterie für die Fernbedienung
- (7) 1× Innensechskantschlüssel zum Öffnen des Batteriefachs der Fernbedienung



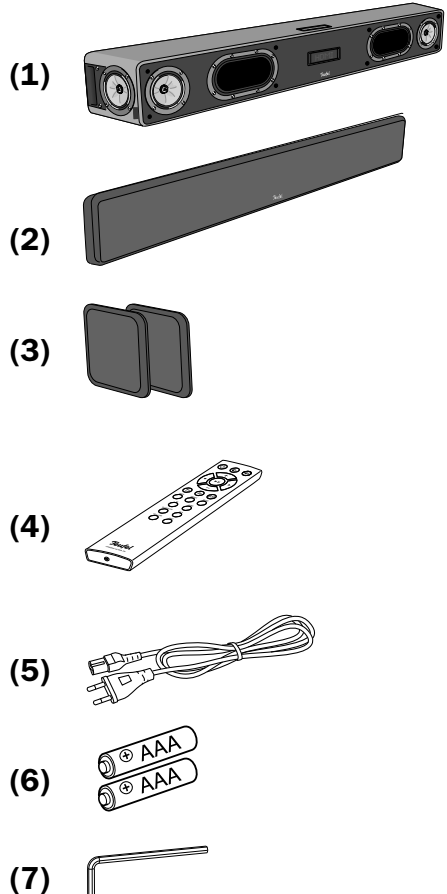

Lieferung prüfen

- Prüfen Sie, ob die Lieferung vollständig und unbeschädigt ist.
- Sollte die Lieferung unvollständig sein oder Transportschäden aufweisen, wenden Sie sich bitte an unseren Service (siehe Seite 4).
- Nehmen Sie ein beschädigtes Gerät keinesfalls in Betrieb.

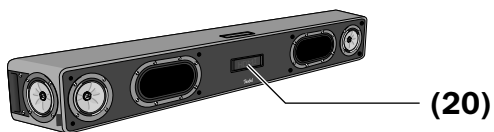
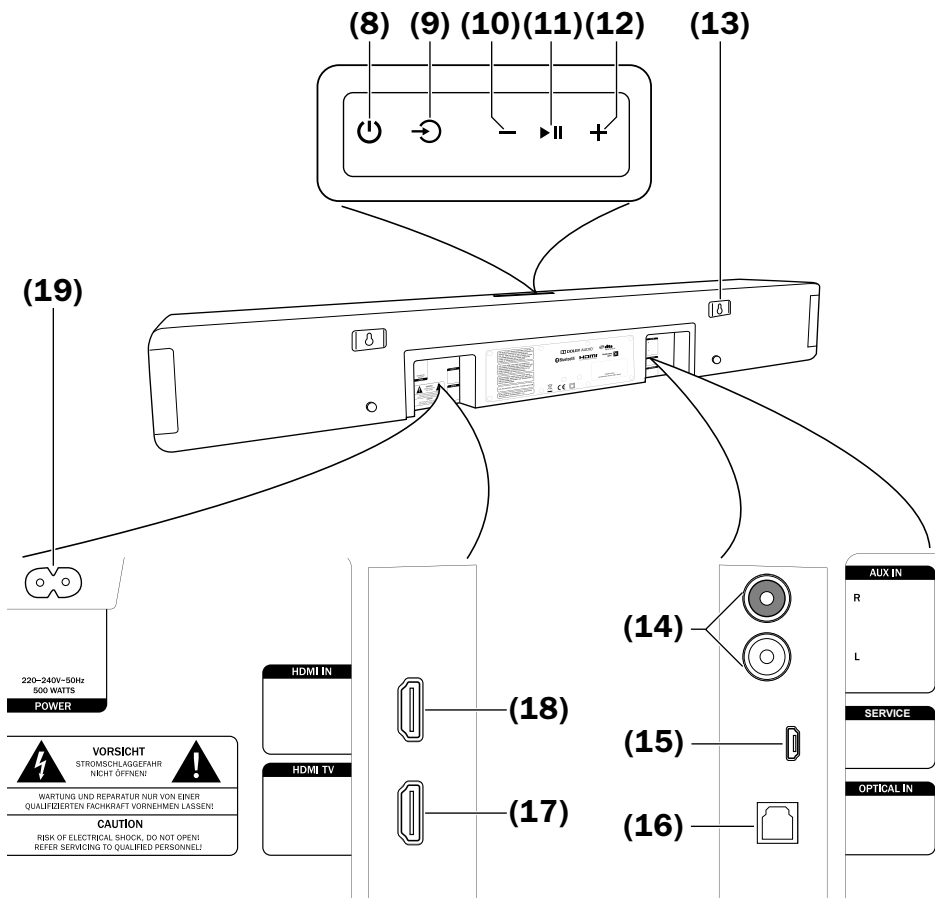

Bedienelemente und Anschlüsse



- (8)  – Gerät ein- oder in den Ruhemodus schalten
- (9)  – Quelle wählen
- (10)  – Lautstärke verringern, Menü steuern
- (11)  **II** – Menü bestätigen, Bluetooth®-Gerät steuern: Wiedergabe Start/Pause
- (12)  – Lautstärke erhöhen, Menü steuern
- (13) 2× Schlüssellochöffnungen zur Wandmontage
- (14) **AUX IN** – Eingangsbuchse für analoges Audio-Quellgerät
- (15) **SERVICE** – Micro-USB-Anschluss zum PC für Soundkarten-Betrieb und Software-Updates
- (16) **OPTICAL IN** – Optisch-digitaler Audioeingang
- (17) **HDMI TV** – HDMI-Anschluss für TV-Gerät
- (18) **HDMI IN** – Anschluss für externes HDMI-Gerät
- (19) **POWER** – Anschlussbuchse für Netzkabel **(5)**
- (20) Anzeigefeld

Fernbedienung

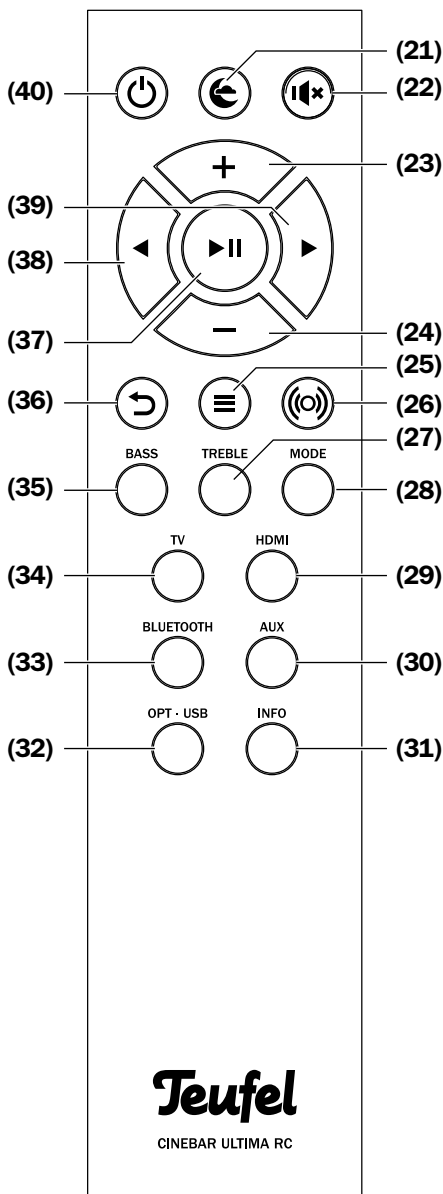

- (21)** ☾ – Nacht-Modus ein/aus
- (22)** 🔇 – Lautsprecher stumm schalten
- (23)** + – Lautstärke erhöhen, Menü steuern
- (24)** – – Lautstärke verringern, Menü steuern
- (25)** ≡ – Menü aufrufen
- (26)** (◁▷) – Stereo-Verbreiterung DYNAMORE ein-/ausschalten
- (27)** TREBLE – Hochtton-Pegel regeln
- (28)** MODE – Equalizer einstellen: Normal, Voice (Sprache)
- (29)** HDMI – Quelle HDMI IN wählen
- (30)** AUX – Quelle AUX IN wählen
- (31)** INFO – Aktuelle Parameter anzeigen
- (32)** OPT • USB – kurzer Druck: Quelle OPTICAL IN, langer Druck: Quelle USB
- (33)** BLUETOOTH – kurzer Druck: Quelle Bluetooth®, Langer Druck: Koppeln starten
- (34)** TV – Quelle TV wählen
- (35)** BASS – Tiefton-Pegel regeln
- (36)** ⏮ – im Menü zurückgehen
- (37)** ▶⏸ – Menü: Bestätigen, Bluetooth® und USB: Wiedergabe starten/pausieren
- (38)** ⏪ – Menü-Navigation, Bluetooth® und USB: rückwärts
- (39)** ⏩ – Menü-Navigation, Bluetooth® und USB: vorwärts
- (40)** ⏻ – Gerät ein- oder in den Ruhemodus schalten

⚠ VORSICHT

Ausgelaufene Batteriesäure kann zu Verätzungen führen.

- Vermeiden Sie den Kontakt von Batteriesäure mit Haut, Augen und Schleimhäuten. Spülen Sie bei Kontakt mit der Säure die betroffenen Stellen sofort mit reichlich klarem Wasser und suchen Sie ggf. einen Arzt auf.

Batterien (insbesondere Lithiumbatterien) können bei unsachgemäßem Umgang explodieren.

- Versuchen Sie niemals, Batterien zu laden.
- Setzen Sie nur Batterien desselben oder gleichwertigen Typs ein.
- Batterien und Akkus dürfen Sie nicht erhitzen, kurzschließen oder durch Verbrennen beseitigen.
- Setzen Sie Batterien und Akkus nicht der direkten Sonne aus.

Batterien einlegen/ wechseln

Die Fernbedienung arbeitet mit 2 Batterien Typ AAA.

Wenn die Fernbedienung nicht mehr richtig funktioniert, oder nach spätestens zwei Jahren, sollten die Batterien ersetzt werden:

1. Zum Öffnen des Batteriefachs nehmen Sie den Innensechskantschlüssel (7) und schrauben Sie den Deckel vorsichtig auf – er steht durch die Federn etwas unter Spannung.

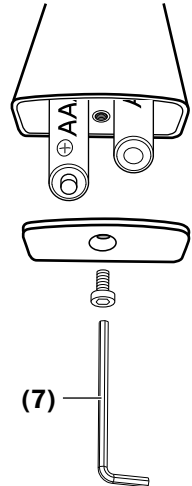

2. Entnehmen Sie ggf. die alten Batterien und entsorgen Sie diese umweltgerecht.
3. Schieben Sie die neuen Batterien entsprechend der Abbildung auf der Rückseite der Fernbedienung in das Batteriefach.
4. Schrauben Sie den Deckel wieder zu – er passt nur richtig herum und steht durch die Federn etwas unter Spannung.

Aufstellen

HINWEIS

Wenn das Gerät vom Kalten ins Warme kommt – z. B. nach dem Transport – kann sich Kondenswasser im Inneren bilden.

– Lassen Sie das Gerät in einem solchen Fall ca. zwei Stunden stehen, bevor Sie es anschließen und in Betrieb nehmen.

Die Resonanzdämpfer können zu Verfärbungen auf empfindlichen Flächen führen.

– Auf Parkett, lackiertem Holz und ähnlichen Oberflächen sollten Sie Filzgleiter unter die Gummifüße des Geräts kleben oder eine Decke darunterlegen. So vermeiden Sie langfristig Verfärbungen des Untergrunds.

Aufstellungsort

Als idealer Standort bietet sich der Platz vor oder unter dem TV-Gerät an.

Hinweise zum Aufstellungsort

- Wählen Sie einen stabilen, ebenen Untergrund.
Bei Wandmontage beachten Sie das nachfolgende Kapitel.
- Der Cinebar Ultima verfügt über seitlich abstrahlende Lautsprecher. Für die bestmögliche Klangqualität sollten diese Lautsprecher frei stehen und nicht in einem seitlich geschlossenen Schrank oder Regal platziert werden.
- Sorgen Sie für eine trockene, staubfreie Umgebung.
- Vermeiden Sie die Nähe von Wärmequellen und direkte Sonneneinstrahlung.
- Stellen Sie keine schweren Gegenstände auf die Kabel oder das Gerät.

Schutzgitter

Sie können die Lautsprecher mit den Schutzgittern **(2)** und **(3)** schützen.

Ohne die Schutzgitter klingen hohe Töne klarer.

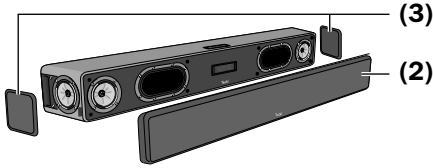

- Die Schutzgitter werden von Magneten gehalten und gleiten beim Aufsetzen von allein an die richtige Position.
- Zum Abnehmen greifen Sie hinter die Schutzgitter und ziehen diese vorsichtig nach vorn ab.

HINWEIS

Beschädigungsgefahr!

- Achten Sie darauf, dass Sie nicht in die sehr empfindlichen Membranen fassen.

Wandmontage

Gehen Sie bei der Wandmontage des Cinebar Ultima sorgfältig vor und halten Sie sich an die nachfolgenden Anweisungen.

Für die Wandmontage an einer massiven Steinwand benötigen Sie folgendes Material (nicht im Lieferumfang enthalten):

- 2 Dübel (Ø 6 mm)
- 2 Schrauben, 5 × 55 mm, Schraubenkopf Ø 9–12 mm

⚠ VORSICHT

Verletzungs-/Beschädigungsgefahr!

- Der Cinebar Ultima darf nur von fachkundigen Personen an die Wand montiert werden.
- Die Montage darf nur an eine geeignete, massive Wand erfolgen. Bei Leichtbauwänden können spezielle Dübel oder Anker erforderlich sein. Ziehen Sie einen Fachmann zurate.
- Stellen Sie sicher, dass sich keine Kabel oder Rohrleitungen in den Bohrbereichen befinden. Prüfen Sie die Bereiche vor dem Bohren mit einem Metallsuchgerät. Es besteht sonst Stromschlag-/Kurzschlussgefahr!

1. Übertragen Sie den Abstand zwischen den beiden Schlüsselochöffnungen **(13)** von 60 cm auf die Wand, an der Sie den Cinebar Ultima montieren möchten. Verwenden Sie dazu Zollstock, Bleistift und Wasserwaage.

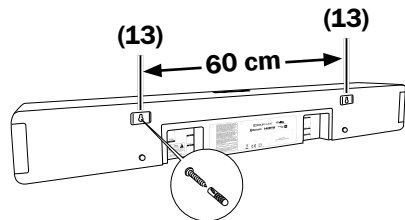

2. Prüfen Sie die Bohrbereiche mit einem Metallsuchgerät. Wählen Sie gegebenenfalls eine andere Stelle für die Montage.
3. Bohren Sie mit einem 6-mm-Steinbohrer an den gekennzeichneten Positionen je ein ca. 55 mm tiefes Loch.
4. Stecken Sie je einen Dübel (\varnothing 6 mm) komplett in die Bohrlöcher.
5. Schrauben Sie je eine Schraube (4 x 55 mm) so weit in die Dübel ein, bis der Abstand zwischen Wand und Schraubenkopf noch ca. 13-15 mm beträgt.
6. Drücken Sie den Cinebar Ultima so gegen die Wand, dass die Schrauben in die Schlüssellochöffnungen **(13)** passen.
7. Ziehen Sie den Cinebar Ultima nun nach unten, sodass die Schrauben in den schmalen Schlitz rutschen.
8. Drehen Sie die Schrauben gegebenenfalls weiter hinein oder heraus, bis der Cinebar Ultima fest mit der Wand verbunden ist.

Anschließen

⚠ VORSICHT

Verletzungs-/Beschädigungsgefahr!

- Verlegen Sie die Kabel so, dass sie keine Stolperfallen bilden.

TV-Gerät

Sofern Ihr TV-Gerät mit einer ARC-fähigen HDMI-Buchse ausgestattet ist, schließen Sie es über die Buchse HDMI TV (17) an. Dazu benötigen Sie ein ARC-fähiges HDMI-Kabel.

Mit der HDMI-Funktion ARC (Audio Return Channel) wird der Fernsehton über HDMI ausgegeben. Bei einigen TV-Geräten muss diese Funktion im Menü aktiviert werden und meist ist nur ein HDMI-Anschluss ARC-fähig (siehe Bedienungsanleitung des TV-Geräts).

Falls Ihr TV-Gerät die HDMI-Funktion ARC nicht unterstützt, können Sie es – je nach Ausstattung – auch an den analogen AUX IN (14) oder den digitalen OPTICAL IN (16) Eingang anschließen.

HDMI-Quelle

An die Buchse HDMI IN (18) können Sie ein Quellgerät mit digitalem Ton und Bild anschließen (z. B. Sat-Empfänger, Blu-Ray-Spieler, Spielkonsole).

Dieses Quellgerät brauchen Sie nicht zusätzlich an Ihr TV-Gerät anzuschließen. Das Videosignal dieser Geräte wird durchgeschleift und über HDMI TV (17) an das TV-Gerät weitergeleitet.

Optisch-digitale Quelle

An die Buchse OPTICAL IN (16) können Sie den optischen Digital-Tonausgang eines Quellgeräts anschließen. Dafür benötigen Sie ein optisches Kabel mit TOSLINK-Stecker. Ihr Quellgerät benötigt entweder einen optischen 3,5-mm-Stecker oder ebenfalls einen TOSLINK-Stecker.

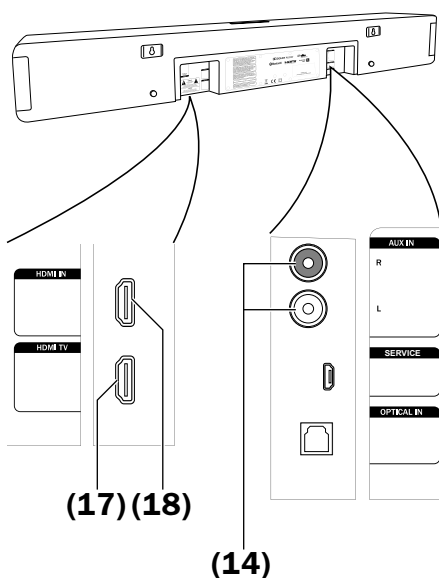

Analoge Quelle

An die Buchse AUX IN (14) können Sie ein Quellgerät mit analogem Ton anschließen (z. B. CD-Spieler oder TV-Gerät). Dafür benötigen Sie ein Stereokabel mit Cinchsteckern.

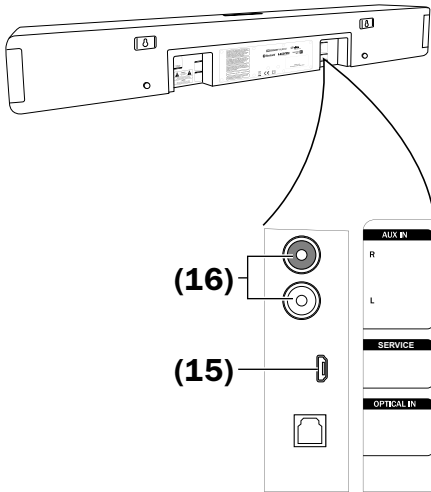

USB-Soundkarte

Der Cinebar Ultima verfügt über eine integrierte USB-Soundkarte zur Audio-Ausgabe von einem PC. Schließen Sie dazu den PC über ein USB-Kabel (USB A auf Micro B) an die Buchse SERVICE (15) an. Details zur Wiedergabe vom PC finden Sie unter „USB-Soundkarte“ auf Seite 31.

Über diese USB-Buchse können Sie auch Software-Updates in Ihr Cinebar Ultima einspielen (siehe „Software-Update“ auf Seite 33).

Rear-Lautsprecher und Subwoofer

Falls Sie hintere Lautsprecher (wie z. B. „Effekt“) oder Subwoofer mit Funkanbindung verwenden, aktivieren Sie die Verbindungen im Menü „Lautspr.“ (siehe Seite 24).

Stromversorgung

1. Stecken Sie den kleinen Stecker des mitgelieferten Netzkabels (5) in die Buchse POWER (19).

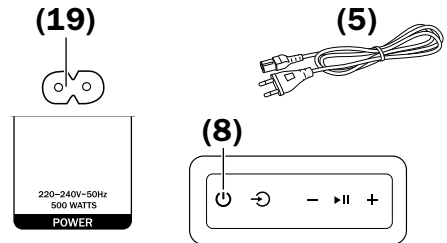

2. Verbinden das Netzkabel mit einer Netzsteckdose.
Die Taste  (8) beginnt, kontinuierlich rot zu leuchten.

Erstes Einschalten

Beim ersten Einschalten legen Sie die Sprache fest, in der die Menü- und Info-Texte auf dem Anzeigefeld erscheinen.

1. In Anzeigefeld **(20)** erscheint der Hinweis „Select language/Wähle Sprache“.

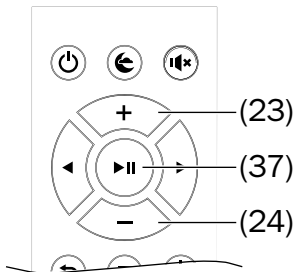
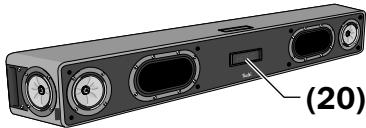

2. Wählen Sie mit den Tasten **+** **(23)** und **-** **(24)** zwischen „Deutsch“ und „English“.
3. Drücken Sie dann die Taste **▶||** **(37)**.
4. Im Anzeigefeld **(20)** erscheint der Hinweis „BEREIT ZUM AUFDREHEN!“.

Damit ist Ihr Cinebar Ultima betriebsbereit.

Bedienung

Ein- und Ausschalten

- Mit der Taste **⏻ (8)/(40)** schalten Sie den Cinebar Ultima ein bzw. in den Ruhezustand (Standby).
- Sofern das über HDMI angeschlossene TV-Gerät kompatibel zu HDMI-CEC ist, wird der Cinebar Ultima über das TV-Gerät eingeschaltet und – sofern als Quelle TV oder HDMI IN gewählt ist – auch ausgeschaltet (Standby).
- Empfängt der Cinebar Ultima länger als 20 Minuten lang kein Audiosignal, schaltet er automatisch in den Ruhezustand (siehe „Timer – Standby Timer setzen“ auf Seite 26).

Automatisches Einschalten

Sobald auf einer Audioquelle ein Signal erkannt wird, erwacht auch der Cinebar Ultima und schaltet auf die erkannte Audioquelle um.

Im Menü „System“ können Sie diese Automatik für jede Quelle ein- und ausschalten (siehe „AutoOn – Automatisches Anschalten“ auf Seite 26).

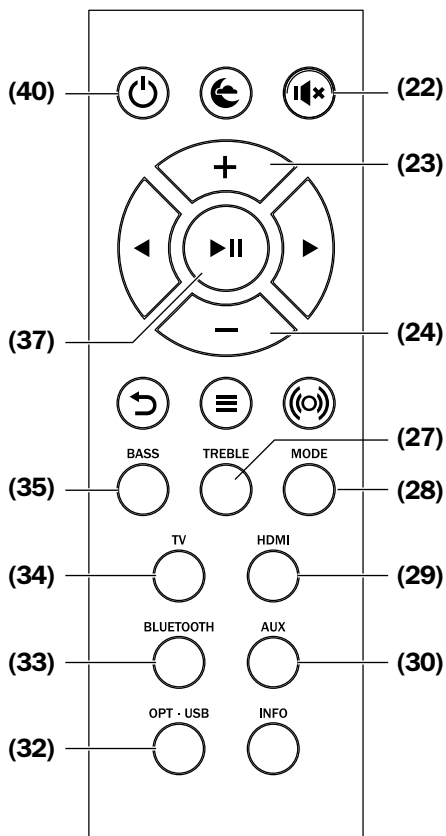
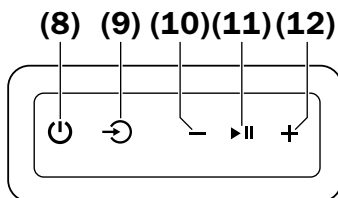

Quelle wählen

- Wählen Sie die Quelle durch wiederholtes Drücken der Taste **⏮ (9)**.

Mit diesen Tasten wählen Sie die Quelle direkt an:

- **HDMI (29)**: HDMI IN Buchse **(18)**
- **AUX (30)**: AUX IN Buchsen **(14)**
- **OPT • USB (32)**:
Kurzer Druck: OPTICAL IN Buchse **(16)**
Langer Druck (3-4 sec.): USB-Soundkarte, Buchse SERVICE **(15)**
- **BLUETOOTH (33)**: Bluetooth®-Verbindung
- **TV (34)**: Ton vom TV über HDMI ARC, OPTICAL IN oder AUX IN

Die Quelle erscheint im Anzeigefeld **(20)**.

Lautstärke einstellen

i Die Lautstärkeeinstellung eines externen Zuspielders hat oft auch Einfluss auf die Lautstärke des Cinebar Ultima.

- Die Tasten **– (10)/(24)** zum Verringern und **+(12)/(23)** zum Erhöhen der Lautstärke drücken.
Während der Einstellung sehen Sie den aktuellen Wert im Anzeigefeld **(20)**.
- Bei HDMI-Betrieb ist die Regelung auch mit der Fernbedienung des TV-Geräts möglich (sofern HDMI-CEC vom TV-Gerät unterstützt wird).

Mute (Stumm schalten)

- Durch wiederholtes Drücken der Taste **⏸ (22)**, können Sie den Ton aus- und wieder anschalten. Während der Stummschaltung steht im Anzeigefeld **(20)** der Hinweis „Stumm“ .
- Zum Einschalten des Tons kann auch die Lautstärke geändert werden.

Klang einstellen

Den Klang können Sie in zwei Frequenzbereichen einstellen:

- **BASS** – tiefe Töne, einstellen mit der Taste **BASS (35)**.
- **TREBLE** – hohe Töne, einstellen mit der Taste **TREBLE (27)**.

1. Drücken Sie die entsprechende Taste.

Der ausgewählte Bereich „Bass“ oder „Höhen“ erscheint kurz im Anzeigefeld **(20)**. Anschließend sehen Sie die aktuelle Einstellung.

2. Stellen Sie mit den Tasten **+(12)/(23)** und **–(10)/(24)** den gewünschten Wert im Bereich von „–10 dB“ (absenken) bis „+10 dB“ (anheben) ein.

3. Drücken Sie zum Abschluss die Taste **▶ || (37)**.

- Nach drei Sekunden ohne Tastenbetätigung schaltet das Gerät in den Normalbetrieb zurück.

Die gleiche Einstellung können Sie auch im Menü vornehmen (siehe „Menü ,Klang““ auf Seite 24).

Equalizer

Mit der Taste MODE (28) wählen Sie die fest eingestellten Klangbilder:

- **Normal:** unveränderter Klang
- **Voice** (Sprache): klarer Ton für Nachrichten und Magazine

Nachtmodus

Tiefe Frequenzen werden abgeschwächt und der Gesamtpegel komprimiert, um den Schlaf unbeteiligter Personen möglichst wenig zu stören.

- Mit der Taste  (21) schalten Sie den Nachtmodus ein und aus. Bei aktiviertem Nachtmodus erscheint der Hinweis „Nacht“ auf dem Anzeigefeld (20).

Dynamore®

Dynamore® ist eine von Teufel entwickelte Technologie, die das Stereo-Panorama virtuell über die Abmessungen des Gerätes hinaus erweitert.

Bei Wiedergabe eines Mehrkanalsignals (z. B. DD/DTS) werden die hinteren Kanäle über die seitlichen Lautsprecher ausgegeben. Dadurch wird ein beeindruckender, räumlicher und breitgefächerter Klang erzeugt.

- Mit der Taste  (26) schalten Sie Dynamore® ein oder aus.

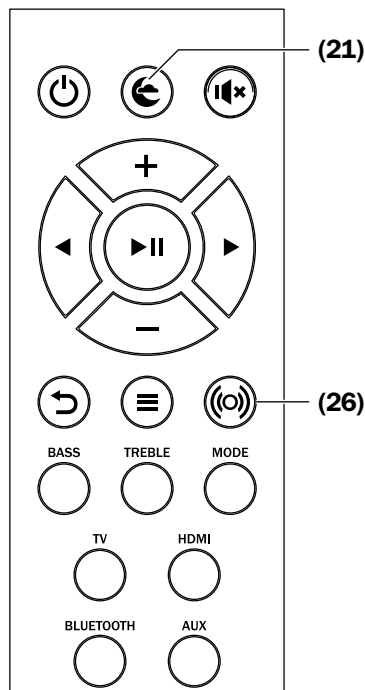

Dolby Audio und DTS

Bei Wiedergabe von Dolby Audio oder DTS codierten Mehrkanaltonspuren leuchtet im Anzeigefeld (20) für etwa drei Sekunden der Hinweis „Dolby Audio“ oder „DTS“ auf.

Wird bei aktivierter Upmix-Funktion (siehe „Upmix“ auf Seite 24) ein Stereo-Signal wiedergegeben, erscheint im Anzeigefeld der Hinweis „Dolby Pro Logic II“.

Menü

Über das Menü stellen Sie die Funktionen Ihres Cinebar Ultima ein. Die Darstellung erfolgt auf dem Anzeigefeld **(20)**.

So benutzen Sie das Menü:

Drücken Sie die Taste **≡ (25)** oder drücken Sie die Tasten **↶ (9)** und **▶|| (11)** gleichzeitig für zwei Sekunden.

Auf dem Anzeigefeld **(20)** erscheint der erste Menüpunkt „Klang“. Am rechten Rand sehen Sie einen Pfeil, der nach rechts und einen, der nach unten zeigt: Diese zeigen Ihnen, wo noch weitere Menüpunkte vorhanden sind.

1. Mit den Tasten **+** **(12)/(23)** und **-** **(10)/(24)** das gewünschte Untermenü wählen.
2. Mit den Tasten **▶ (39)** oder **▶|| (11)/(37)** das Untermenü öffnen.
3. Mit den Tasten **+** **(12)/(23)** und **-** **(10)/(24)** den gewünschten Menüpunkt wählen und mit der Taste **▶ (39)** oder **▶|| (11)** öffnen.
4. Mit den Tasten **+** **(12)/(23)** und **-** **(10)/(24)** den gewünschten Wert einstellen.
5. Mit der Taste **↶ (36)** oder **↶ (9)**, kommen Sie jeweils in das vorherige Menü bzw. beenden das Menü.

Die Untermenüs werden im Folgenden beschrieben.

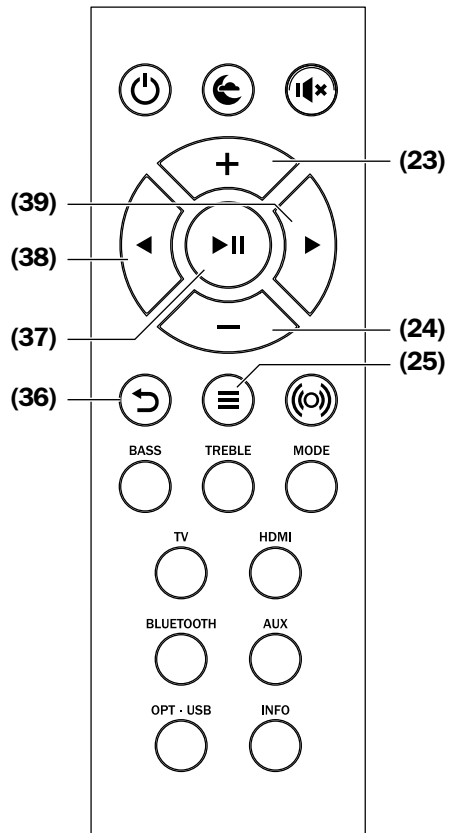
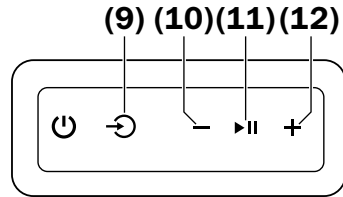

Menü „Klang“

Höhen/Bass

Hier können Sie die hohen Töne und die Bässe im Bereich von „-10 dB“ (absenken) bis „+10 dB“ (anheben) einstellen.

Modus

Hier wählen Sie die zwei fest eingestellten Klangbilder:

- **Normal:** Unveränderter Klang.
- **Sprache:** Klarer Ton für Nachrichten und Magazine.

Dynamore

Dynamore® ist eine von Teufel entwickelte Technologie, die das Stereo-Panorama virtuell über die Abmessungen des Gerätes hinaus erweitert. Bei Wiedergabe eines Mehrkanalsignals (z. B. DD/DTS) werden die hinteren Kanäle über die seitlichen Lautsprecher ausgegeben.

Dadurch wird ein beeindruckender, räumlicher und breitgefächerter Klang erzeugt.

Mögliche Einstellungen: An, Aus.

Nacht

Tiefe Frequenzen und der Gesamtpegel werden abgeschwächt, um den Schlaf unbeteiligter Personen möglichst wenig zu stören.

Mögliche Einstellungen: An, Aus.

Erweit. -Erweiterte Klang-Einstellungen

- **Upmix** – Wandelt Stereo in Surround Sound

Bei einem reinen Stereo-Signal bleiben die hinteren Lautsprecher still. Mit dieser Funktion errechnet das System die nötigen Signale und erzeugt damit einen vollen Raumklang. Mögliche Einstellungen:

DPL II – Dolby Pro Logic II

Direct – Stereo auf allen Kanälen

Aus – reiner Stereo-Sound

- **DRC** - Dynamic Range Compression

Mit DRC werden bei entsprechend codierten Inhalten leise Passagen angehoben, laute Passagen abgeschwächt. Das kann beim Hören in lauter Umgebung hilfreich sein. Mögliche Einstellungen: An, Aus.

Menü „Lautspr. - Lautsprecher-Einstellungen“

CB – Cinebar-Einstellungen

- **Abst.** – Abstand zur Cinebar

Durch unterschiedliche Entfernungen der Lautsprecher zum Hörplatz kann der Raumklang-Eindruck gestört sein. Zum Ausgleich dieser Laufzeit-Unterschiede können Sie für alle Kanäle den Abstand vom Hörplatz zu den Lautsprechern angeben. Das System errechnet daraus die nötigen Verzögerungen. Stellen Sie hier die Entfernung zwischen Ihrem Hörplatz und dem Cinebar Ultima ein: 0,3-12 m.

Rears

- Koppeln

Sobald Sie diesen Menüpunkt anwählen, sucht der Cinebar Ultima nach kopplungsbereiten Rear-Funklautsprechern. Starten Sie die Kopplung an den hinteren Lautsprechern (siehe Bedienungsanleitung der Lautsprecher).

- Lvl L - Level Rear Links/
Lvl R - Level Rear Rechts

Hier können Sie die relative Lautstärke für jeden der hinteren Lautsprecher im Bereich von „-10 dB“ (verringern) bis „+10 dB“ (erhöhen) einstellen.

- Dist.L – Distanz Rear Links/
Dist.R – Distanz Rear Rechts

Stellen Sie hier den Abstand der Rear-Lautsprecher zum Hörplatz ein: 0.3–12 m.

Ext.Sub – Externer Subwoofer

- Koppeln

Sobald Sie diesen Menüpunkt anwählen, sucht der Cinebar Ultima nach einem kopplungsbereiten Funk-Subwoofer. Starten Sie die Kopplung an Ihrem Subwoofer (siehe Bedienungsanleitung des Subwoofers).

- Lvl - Level des Externen
Subwoofers

Hier können Sie die relative Lautstärke für den externen Funk-

Subwoofer im Bereich von „-10 dB“ (verringern) bis „+10 dB“ (erhöhen) einstellen.

- Dist. - Distanz zum externen
Subwoofer

Stellen Sie hier den Abstand des Subwoofers zum Hörplatz ein: 0.3–12 m.

- Phase – Phasenverschiebung
einstellen

Hiermit schalten Sie die Phasenverschiebung (180°) für den Subwoofer ein und aus. Wählen Sie die Stellung, bei der der Subwoofer am lautesten und präzisesten klingt.

Kalibr. – Kalibrierung der Lautsprecher untereinander

Hinweis: Nur verfügbar mit Rear-Funklautsprechern oder externem Subwoofer.

- Balance – Zur Einstellung des
Klangbildes

Hier können Sie die Pegel aller Lautsprecher einstellen.

- TestTon – Testton zur Kalibrierung
der Lautsprecher

Hiermit können Sie einen neutralen Testton ein- und ausschalten und damit die Lautsprecherpegel wie zuvor beschrieben einstellen.

Menü „System“

Display

Bei Bedienung des Geräts leuchtet das Anzeigefeld (**20**) auf den unter „Hellig.“ eingestellten Wert auf und dimmt nach ein paar Sekunden auf den unter „Dimmen“ eingestellten Wert herab.

- Dimmen - Dimmstärke des Displays

Mögliche Werte: Aus, 10–100%
Dieser Wert kann nicht größer als der Wert für „Hellig.“ sein.

- Hellig.- Display Helligkeit einstellen

Mögliche Werte: 10–100%

Timer – Standby Timer setzen

Nach einer hier einstellbaren Zeit der Inaktivität schaltet der Cinebar Ultima automatisch in den Ruhezustand (Standby). Mögliche Werte: Kein (kein automatischer Ruhezustand), 15 m, 20 min, 30 min, 45 min, 60 min, 120 min.

De/Eng - Sprachauswahl

Wählen Sie die Sprache für das Anzeigefeld. Mögliche Werte: Deutsch, English

Erweit. – Erweiterte System-Einstellungen

- TV-Que - Benutzte Quelle für TV Ton

Falls Ihr TV-Gerät den Fernsehton nicht per HDMI-ARC ausgibt, können Sie hiermit einen anderen Audioeingang wählen. Wenn Sie dann die Quelle „TV“ wählen, schaltet der Cinebar Ultima auf diesen Eingang um:

TV-ARC – normaler Eingang für ARC-fähige TV-Geräte. PCM Stereo, Dolby Digital und DTS (falls das TV-Gerät das ausgeben kann) möglich.

Optisch – für TV-Geräte mit optisch- oder coaxial-digitalem Ausgang. PCM und Dolby bzw. DTS möglich.

AUX – für TV-Geräte mit analogem Tonausgang oder Kopfhörerbuchse. Nur analoges Signal möglich, mit oder ohne Dolby Pro Logic II.

- LipSync – Synchronisiert Bild und Ton

Die digitale Bildverarbeitung im Fernsehgerät braucht etwas Zeit. Damit Bild und Ton synchron bleiben, können Sie hier eine Audioverzögerung im Bereich von 0-100 ms einstellen.

- AutoOn – AutoOn für jede Quelle wählen

Für jede Quelle (TV-ARC, HDMI, AUX, Optical, BT, USB) können Sie hier das automatische Einschalten aktivieren und deaktivieren (siehe auch Seite 20).

Für die Quelle „AUX“ stellen Sie hier zusätzlich die Empfindlichkeit für das automatische Einschalten ein:

Aus (kein automatisches Einschalten),

Minimal (nur bei hohem Eingangspegel),

Schwach, Mittel, Stark,

Maximal (bereits bei niedrigem Eingangspegel).

Softw. - Information zu Software und Update

- Version
- Update – Update Modus starten

Diese Menüpunkte sind für das Software-Update (siehe „Software-Update“ auf Seite 33).

Info

Zeigt die aktuellen System-Parameter: Lautstärke (oder Mute), aktive Quelle, Ton-Format (PCM, DD 2.0, DD 5.1), Tone Settings, Ton-Modus (z. B. Sprache), Software Version.

Reset – Möglichkeiten zum Zurücksetzen

Hier können Sie einige oder alle Parameter auf die Werkseinstellung zurücksetzen.

- BT – löscht die Liste der bekannten Bluetooth®-Geräte.
- Funk – löscht die Liste der gekoppelten Funk-Lautsprecher (Rears und Subwoofer).
- Werk. – alle Parameter auf die Werkseinstellung zurücksetzen.

Nach der Auswahl eines dieser Punkte erscheint die Frage „Reset?“.

- Drücken Sie die Taste **▶ (39)** oder **▶|| (11)/(37)** zum Löschen.
- Zum Abbrechen drücken Sie die Taste **↶ (36)** oder **⊖ (9)**.

Nach einem Werks-Reset schaltet der Cinebar Ultima in den Ruhezustand.

Bluetooth®-Betrieb

Über Bluetooth® können Sie einen kompatiblen Zuspielder drahtlos mit dem Cinebar Ultima verbinden. Die Tonausgabe des Zuspielders erfolgt dann über den Cinebar Ultima.

Das Bluetooth®-Funksystem hat eine Reichweite von ca. 10 Metern, die durch Wände und Einrichtungsgegenstände beeinträchtigt wird. Falls die Verbindung abbricht, versucht der Cinebar Ultima einen neuen Verbindungsaufbau, bis Sie eine andere Quelle wählen.

Sie können auch zwei Bluetooth®-Geräte anmelden und diese dann abwechselnd abspielen lassen.

HINWEIS

- *Nutzen Sie die Bluetooth®-Funktion nur an Orten, an denen drahtlose Funkübertragung gestattet ist.*
- *Bitte beachten Sie, dass sich das Bluetooth®-Verhalten je nach Betriebssystem des Zuspielders unterscheiden kann.*

Bluetooth®-Optionen

Je nach Gerätetyp verfügt Ihr Zuspielder/Smartphone evtl. über ein Menü für Bluetooth®-Optionen, wie z. B. Medienwiedergabe. Nähere Informationen dazu finden Sie in der Bedienungsanleitung Ihres Zuspielders/Smartphones.

Koppeln und Verbinden (Pairing)

Um den Ton Ihres Zuspielders per Bluetooth® über Ihren Cinebar Ultima auszugeben, verbinden Sie die Geräte miteinander. Das wird „Koppeln“ oder „Pairing“ genannt.

1. Schalten Sie an Ihrem Zuspielder (z. B. Smartphone) die Bluetooth®-Funktion ein.
2. Wählen Sie mit der Taste **BLUETOOTH (33)** die Quelle „Bluetooth®“ am Cinebar Ultima aus.
3. Drücken Sie erneut die Taste **BLUETOOTH (33)** und halten Sie sie ca. 3 Sekunden lang gedrückt, um das Koppeln zu starten. Im Anzeigefeld erscheint der Hinweis „Koppeln“.
4. Lassen Sie Ihren Zuspielder/Ihr Smartphone nach Bluetooth®-Geräten suchen. Mehr Informationen dazu finden Sie in der Bedienungsanleitung Ihres Zuspielders. In der Liste der gefundenen Geräte sollte nach dem Suchlauf auch der „Teufel Cinebar Ultima“ aufgeführt sein.
5. Wählen Sie „Teufel Cinebar Ultima“ aus der Liste der gefundenen Geräte aus.
6. Falls Ihr Zuspielder nach einem Code fragt, geben Sie „0000“ (viermal Null) ein. Die Kopplung ist damit erfolgt, im Anzeigefeld steht „BT“ und Ihr Cinebar Ultima arbeitet jetzt

als Bluetooth®-Wiedergabegerät. Alle Töne, die sonst von Ihrem Zuspeler/Smartphone abgespielt würden, werden nun vom Cinebar Ultima wiedergegeben.

7. Falls Sie ein zweiten Zuspeler koppeln möchten, wiederholen Sie die vorstehenden Schritte mit dem zweiten Gerät. Anschließend wählen Sie auf dem ersten Gerät erneut den „Teufel Cinebar Ultima“ aus der Liste der gekoppelten Geräte aus. Nun können Sie im Partymodus (siehe nächste Seite) beide Geräte abwechselnd benutzen.

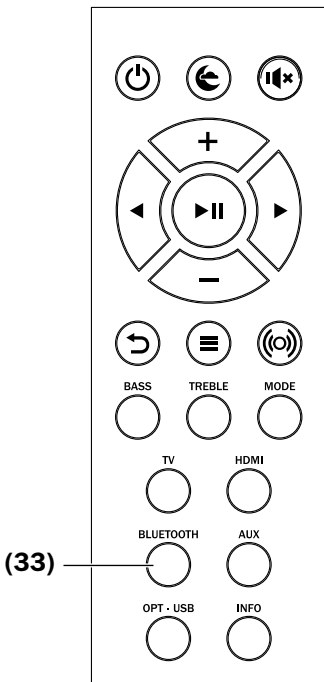

Verbindung mit einem gekoppelten Zuspelgerät wiederherstellen

Wenn Ihr Cinebar Ultima bereits einmal mit dem Zuspelgerät verbunden war, ist es nicht mehr nötig, ihn zum erneuten Verbinden in den Pairing-Modus zu schalten. Es reicht aus, wenn Sie „Teufel Cinebar Ultima“ einfach an Ihrem Zuspelgerät aus der Liste der gekoppelten Geräte auswählen. Der Cinebar Ultima speichert die Verbindungsdaten der 7 letzten Zuspeler.

- Sie können die Liste dieser Bluetooth®-Geräte löschen (siehe Seite 27).

Externe Zuspeler können so erst nach erneuter Kopplung eine Verbindung aufbauen.

Abbruch der Verbindung

Wenn Sie mit Ihrem Zuspelgerät außerhalb der Reichweite Ihres Cinebar Ultima geraten, bricht die Bluetooth®-Verbindung ab. Sind Sie binnen 120 Sekunden wieder innerhalb der Reichweite, wird die Verbindung automatisch wieder hergestellt.

Verbindung beenden

Zum Beenden der Bluetooth®-Verbindung, schalten Sie die Bluetooth®-Funktion an Ihrem Zuspeler/Smartphone aus.

Wiedergabe

i Die Lautstärkeeinstellung des Zuspielers hat auch Einfluss auf die Lautstärke des Cinebar Ultima.

1. Drücken Sie die Taste **BLUETOOTH (33)** oder drücken Sie mehrfach die Taste **↻ (9)**, um Bluetooth® als Quelle zu wählen.
2. Schalten Sie an Ihrem Zuspieler die Bluetooth®-Funktion ein.
3. Starten Sie die Wiedergabe an Ihrem Quellgerät.

Sie steuern die Wiedergabe an Ihrem Quellgerät. Einige Funktionen können Sie auch mit dem Cinebar Ultima steuern:

- Wiedergabe unterbrechen:
Taste **▶|| (11)/(37)** drücken.
- Wiedergabe fortsetzen:
Taste **▶|| (11)/(37)** erneut drücken.
- Nächsten Titel wiedergeben:
Taste **▶ (39)** drücken.
- Aktuellen Titel neu starten:
Taste **◀ (38)** drücken.
- Vorherigen Titel wiedergeben: Taste **◀ (38)** doppelt drücken.
- Handelt es sich bei Ihrem Quellgerät um ein Smartphone, wird die Bluetooth®-Verbindung bei einem eingehenden Anruf unterbrochen und Sie können wie gewohnt telefonieren. Nachdem Sie Ihr Telefonat beendet haben, werden die Töne wieder wie zuvor umgeleitet und von Ihrem Cinebar Ultima wiedergegeben.

Partymodus

Wenn Sie gleichzeitig zwei Zuspieler benutzen, können Sie auf dem einen Gerät bereits den nächsten Titel heraussuchen, während das andere Gerät abspielt. Wenn der Titel zu Ende ist, drücken Sie dort die Stopp- oder Pausen-Taste und starten die Wiedergabe am anderen Gerät.

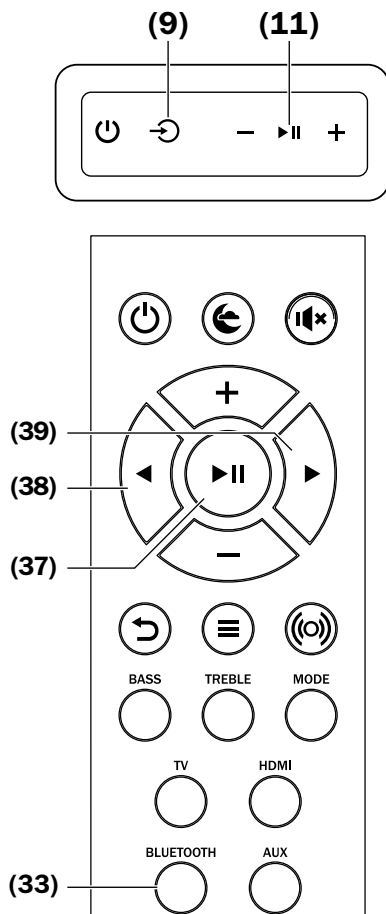

USB Soundkarte

Der Cinebar Ultima verfügt über eine integrierte USB-Soundkarte zur Audio-Ausgabe von einem PC.

Unter Windows 7, 8 und 10 sowie Mac OS X ab 10.5 ist keine Treiber-Software zur Wiedergabe vom PC nötig. Die Betriebssysteme erkennen bei Anschluss der USB-Verbindung den Cinebar Ultima als „USB Advanced Audio Device“.

Verbinden Sie am Cinebar Ultima die Buchse SERVICE (15) mit Ihrem PC oder Mac. Dafür können Sie jedes USB-2.0-Adapterkabel Typ A auf Micro-B benutzen.

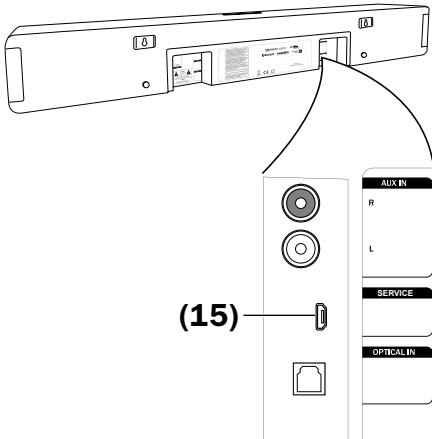

Wiedergabe

Damit ist die Wiedergabe über die Soundkarten-Funktion aktiviert.

Am Cinebar Ultima regeln Sie nur die Lautstärke des Verstärkers, alle anderen Einstellungen steuern Sie an Ihrem PC.

Mac OS X

Zum schnellen Umschalten der Wiedergabe auf den Cinebar Ultima drücken Sie am Mac die Taste [alt] und klicken auf

das Lautsprechersymbol in der Menüzeile (dieses Symbol können Sie in der Systemeinstellung „Ton“ aktivieren, siehe unten). Wählen Sie aus der Liste bei „Ausgabegerät“

den „Teufel Cinebar Ultima“. Alle Töne des Mac werden nun über den Cinebar Ultima wiedergegeben.

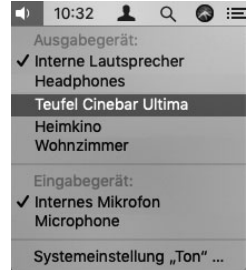

Systemeinstellung „Ton“

In der Systemeinstellung „Ton“ wählen Sie auf der Registerkarte „Ausgabe“ den „Teufel Cinebar Ultima“ als Wiedergabegerät aus. Alle Töne des Mac werden nun über den Cinebar Ultima wiedergegeben.

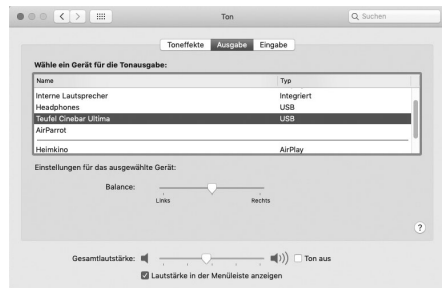

Wenn Sie ganz unten den Haken bei „Lautstärke in der Menüzeile anzeigen“ setzen, können Sie auch das oben beschriebene Menü über das Lautsprechersymbol benutzen. Weitere Toneinstellungen sind vom verwendeten Programm anhängig, wie z. B. iTunes oder Facetime.

Windows 7, 8 und 10:

Beim Anschluss der USB-Verbindung erkennt Windows den Cinebar Ultima automatisch und schaltet die Wiedergabe um.

Zum schnellen Umschalten der Wiedergabegeräte klicken Sie mit der rechten Maustaste auf das Lautsprechersymbol in der Taskleiste und wählen „Wiedergabegeräte“.

Die entsprechende Registerkarte der Systemsteuerung „Sound“ öffnet sich.

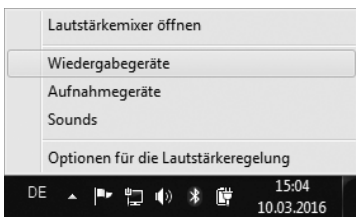

Systemsteuerung „Sound“

In der Systemsteuerung „Sound“ können Sie auf der Registerkarte „Wiedergabe“ den Cinebar Ultima als Wiedergabegerät auswählen: Klicken Sie in der Liste bei „Lautsprecher“ auf „Teufel Cinebar Ultima“.

Alle Töne des PC werden nun über den Cinebar Ultima wiedergegeben.



Weitere Toneinstellungen sind vom verwendeten Programm anhängig, wie z. B. das Media Center oder Skype.

Software Update

Die Software des Cinebar Ultima wird kontinuierlich weiterentwickelt.

Version ermitteln

- Wählen Sie im Menü des Cinebar Ultima den Punkt „System“ -> „Softw.“ -> „Version“.

Anhand der hier angezeigten Version können Sie ermitteln, ob auf unserer Webseite www.teufel.de/software-updates.html eine neue Systemsoftware erhältlich ist.

Neue Software installieren

1. Laden Sie die neue Software von unserer Website.
2. Entpacken Sie die heruntergeladene Datei.
3. Verbinden Sie am Cinebar Ultima die Buchse SERVICE **(15)** mit Ihrem PC oder Mac. Dafür können Sie jedes USB-2.0-Adapterkabel Typ A auf Micro-B benutzen.
4. Wählen Sie im Menü des Cinebar Ultima den Punkt „System“ -> „Softw.“ -> „Update“. Die Frage „Update?“ erscheint im Anzeigefeld.
5. Drücken Sie die Taste ► **|| (37)**. Das Anzeigefeld zeigt nun nur noch „Update“ und die Taste **⏻ (8)** leuchtet rot. Auf Ihrem PC wird nun ein USB-

Laufwerk „Ultima“ angezeigt. An dieser Stelle können Sie das Update noch gefahrlos durch kurzes Drücken der Taste **⏻ (40)** auf der Fernbedienung abbrechen.

HINWEIS

Beschädigungsgefahr!

- *Schalten Sie während der folgenden Schritte den Cinebar Ultima nicht aus und unterbrechen Sie nicht die USB-Verbindung!*

6. Kopieren Sie an Ihrem PC die entpackte Update-Datei auf das Laufwerk „Ultima“.
7. Das Update läuft in mehreren Sektionen ab und im Anzeigefeld erscheinen mehrere Meldungen über den Fortgang.
8. Wenn das Update beendet ist, startet der Cinebar Ultima neu: Auf dem Anzeigefeld sehen Sie den Schriftzug „Teufel“.

Damit ist die neue Software installiert.

Reinigung und Pflege

HINWEIS

Äußere Einflüsse können das Gerät beschädigen bzw. zerstören.

- *Ist das Gerät längere Zeit unbeaufsichtigt (z. B. während des Urlaubs), oder droht ein Gewitter, ziehen Sie den Netzstecker aus der Steckdose heraus. Plötzlich auftretende Überspannungen können sonst zum Defekt führen.*
 - *Nehmen Sie bei längerer Abwesenheit die Batterie(n) aus der Fernbedienung. Ausgelaufene Batterien können die Fernbedienung beschädigen.*
 - *Verwenden Sie möglichst nur klares Wasser ohne Reinigungszusätze. Bei hartnäckigen Flecken können Sie mildes Seifenwasser verwenden.*
 - *Verwenden Sie auf keinen Fall scharfe Reiniger, Spiritus, Verdünner, Benzin oder Ähnliches. Solche Reinigungsmittel können die empfindliche Gehäusesoberfläche beschädigen.*
- *Entfernen Sie Staub oder leichte Verschmutzungen am besten mit einem trockenen, geschmeidigen Ledertuch.*
 - *Reiben Sie stärkere Verschmutzungen mit einem leicht angefeuchteten Tuch ab. Sorgen Sie dafür, dass keine Flüssigkeit in das Gehäuse eindringt.*
 - *Wischen Sie die feuchten Flächen anschließend sofort mit einem weichen Tuch ohne Druck trocken.*

Hilfe bei Störungen

Die folgenden Hinweise sollen Ihnen helfen, Störungen zu beseitigen. Sollte dies nicht gelingen, helfen Ihnen sicherlich unsere ausführlichen FAQs auf unserer Website weiter. Ansonsten nehmen Sie bitte Kontakt mit unserer Hotline auf (siehe Seite 4). Beachten Sie die Garantiehinweise.

Problem	Mögliche Ursache	Lösung
Keine Funktion	Keine Stromzufuhr	Funktion der Steckdose mit einem anderen Gerät prüfen
Das Gerät bleibt stumm	Falsche Quelle ist ausgewählt	Richtige Quelle auswählen (Seite 21)
	Lautstärke ist auf „0“ gestellt	Lautstärke erhöhen
	Lautstärke des Zuspielers ist zu niedrig eingestellt	Lautstärke am Zuspielder vorsichtig erhöhen
Kein Ton bei Bluetooth®	Keine Bluetooth®-Verbindung	Verbindung herstellen (siehe Seite 28)
	Cinebar Ultima ist nicht als Ausgabegerät gewählt	Am Zuspielder „Teufel Cinebar Ultima“ als Ausgabegerät per Bluetooth® wählen
	Bluetooth®-Verbindung durch anderes Funksystem (z.B. Schnurlostelefon, WLAN) beeinträchtigt	Cinebar Ultima und/oder Zuspielder an anderem Ort aufstellen. Zum Testen in ein anderes Zimmer verlagern
Kein Ton bei TV-Wiedergabe über HDMI	HDMI-Buchse am TV ohne ARC-Funktion	Am TV die Buchse mit ARC-Funktion verwenden
	ARC/CEC-Funktion im TV nicht aktiviert	HDMI-CEC und HDMI-ARC im Menü des TV-Geräts einschalten
	Falsches Audio-Format ausgewählt	Am TV-Gerät das Audio-Format „PCM“ wählen
Kein Ton von den hinteren Lautsprechern	Bei einer Stereo-Wiedergabe gibt es kein Signal für die hinteren Lautsprecher	„Upmix“ (siehe Seite 24) anschalten, damit das System die Signale für die Rear-Lautsprecher generiert

Technische Daten

Abmessungen (B × H × T)	1100 × 131 × 138 mm
Gewicht	11.2 kg
Betriebsspannung	220-240 V~, 50 Hz, 400 W max.

Weitere Technische Daten finden Sie auf unserer Website. Technische Änderungen vorbehalten!

Konformitätserklärung



Die Lautsprecher Teufel GmbH erklärt, dass dieses Produkt der Richtlinie 2014/53/EU entspricht. Den vollständigen Text der EU-Konformitätserklärung finden sie unter diesen Internetadressen:

www.teufel.de/konformitaetserklaerungen

www.teufelaudio.com/declaration-of-conformity

In diesem Produkt kommen folgende Funkfrequenzbänder und Funk-Sendeleistungen zur Anwendung:

Funknetz	Frequenzbänder in Mhz	Sendeleistung in mW/dBm
Bluetooth®	2.400–2.483,5	2,5/4
Funklautsprecher	2.405–2.477	1/0

Entsorgung

Wichtige Informationen nach dem Elektro- und Elektronikgerätegesetz (ElektroG)

Wir weisen Besitzer von Elektro- und Elektronikgeräten darauf hin, dass Elektroaltgeräte gemäß den geltenden gesetzlichen Vorschriften einer vom Siedlungsabfall getrennten Erfassung zuzuführen sind. In den Elektroaltgeräten enthaltene Batterien und Akkumulatoren, die nicht fest vom Elektroaltgerät umschlossen sind, sowie Lampen, die zerstörungsfrei aus dem Altgerät entnommen werden können, sind vor deren Abgabe an einer Erfassungsstelle zerstörungsfrei von diesem zu trennen und einer vorgesehenen Entsorgung zuzuführen. Für die Entsorgung der Batterien beachten Sie bitte unsere nachstehenden Hinweise zum BattG.

Sie leisten einen wichtigen Beitrag zur Wiederverwendung, zum Recycling und zur sonstigen Verwertung von Altgeräten dadurch, dass Sie Ihre Altgeräte einer getrennten Erfassung in den richtigen Sammelgruppen zuführen.

Das nachfolgend dargestellte und auf Elektro- und Elektronikgeräten aufgebrachte Symbol einer durchgestrichenen Abfalltonne weist zusätzlich auf die Pflicht zur getrennten Erfassung hin:



Elektrofachmärkte und Lebensmitteläden sind nach § 17 ElektroG unter bestimmten Voraussetzungen zur Rücknahme von Elektro- und Elektronikaltgeräten verpflichtet. Stationäre Vertreiber müssen bei Verkauf eines neuen Elektrogeräts ein Elektroaltgerät der gleichen Art kostenfrei zurücknehmen (1:1-Rücknahme). Dies gilt auch bei Lieferungen nach Hause. Diese Händler müssen außerdem bis zu drei kleine Elektroaltgeräte (≤ 25 cm) zurücknehmen, ohne dass dies an einen Neukauf geknüpft werden darf (0:1-Rücknahme).

Nach dem ElektroG sind wir als Online-Vertreiber von Elektrogeräten entsprechend verpflichtet, wobei unsere Pflicht zur 1:1-Rücknahme bei Auslieferung eines neuen Elektro- und Elektronikgeräts aufgrund unseres Produktsortiments auf die Mitnahme von Großgeräten (> 50 cm) der gleichen Art beschränkt ist. Der Pflicht zur Rücknahme von anderen als Großgeräten kommen wir über unseren Dienstleister nach. Die genauen Kontaktdaten und Abgabeorte finden Sie auf unserer Website www.Teufel.de/entsorgung. Daneben ist die Rückgabe von Elektroaltgeräten auch bei einer offiziellen

Abgabestelle der öffentlich-rechtlichen Entsorgungsträger kostenlos möglich.

Wichtig: Aus Sicherheitsgründen möchten wir Sie bitten, auf den Versand von Beleuchtungskörpern (etwa Lampen) zu verzichten. Bitte nutzen Sie für eine Rückgabe von Beleuchtungskörpern die Sammelstellen der öffentlich-rechtlichen Entsorgungsträger oder kontaktieren Sie uns unmittelbar unter www.Teufel.de/entsorgung.

Für die Löschung personenbezogener Daten auf den zu entsorgenden Elektroaltgeräten sind Sie als Endnutzer vor der Abgabe selbst verantwortlich.

Wichtig: Unsere Geräte können Batterien/Akkumulatoren enthalten. Soweit dies der Fall ist, entnehmen Sie weitere Informationen zum Typ und chemischen System der Batterie bitte der beigelegten Produktdokumentation. Bei Produkten mit Batteriefächern können Sie die Batterien oder Akkumulatoren direkt entnehmen und fachgerecht entsorgen. Sofern die Batterien in dem Produkt fest verbaut sind, versuchen Sie bitte auf keinen Fall, die Batterien selbst auszubauen, sondern wenden sich dazu an einen unserer Mitarbeiter oder aber an entsprechendes Fachpersonal.

Wichtige Informationen nach dem Batteriegesetz (BattG)

Batterien und Akkumulatoren dürfen nicht im Hausmüll entsorgt werden.

Altbatterien können Schadstoffe enthalten, die bei nicht sachgemäßer Lagerung oder Entsorgung die Umwelt oder Ihre Gesundheit schädigen können. Dies betrifft insbesondere den nicht sachgemäßen Umgang mit lithiumhaltigen Batterien.

Batterien enthalten aber auch wichtige Rohstoffe wie z. B. Eisen, Zink, Mangan oder Nickel und können verwertet werden. Die getrennte Sammlung ermöglicht die Wiederverwertung dieser Rohstoffe und vermeidet negative Auswirkungen freier werdender Schafstoffe auf die Umwelt und die menschliche Gesundheit.



Das Zeichen mit der durchgekreuzten Abfalltonne bedeutet, dass Sie Altbatterien und Akkus nicht im Hausmüll entsorgen dürfen. Vielmehr sind Sie als Endnutzer gesetzlich verpflichtet, Altbatterien zurückzugeben.

Sie können die Batterien und Akkumulatoren bei einer offiziellen Abgabestelle wie etwa einer Sammelstelle der öffentlich-rechtlichen Entsorgungsträger kostenlos abgeben. Altbatterien, die wir als Neubatterie

führen oder geführt haben, können Sie auch in unseren Teufel Stores oder bei einem unserer Versandlager abgeben. Im Falle des Versendens an unser Versandlager weisen wir Sie aber auf die gefahrgutrechtlichen Bestimmungen des gewählten Versanddienstleisters hin und möchten Sie bitten, Batterien nicht postalisch an uns zu versenden. Die Adressen unserer Versandlager können sie über unseren Kundenservice beziehen.

Bei Vorliegen der gesetzlichen Voraussetzungen müssen vom Hersteller der Batterien nachstehende Symbole mit folgender Bedeutung bei der Kennzeichnung der Batterien verwendet werden:

Hg: Batterie enthält mehr als
0,0005 Massenprozent Quecksilber

Pb: Batterie enthält mehr als
0,004 Massenprozent Blei

Cd: Batterie enthält mehr als
0,002 Massenprozent Cadmium

Zur Abfallvermeidung und zur Vermeidung von Vermüllung sollte im Übrigen auf Batterien mit großer Lebensdauer oder auf Akkus zurückgegriffen werden. Austauschbare Akkumulatoren ermöglichen eine lange Nutzungsdauer von Elektro- und Elektronikgeräten und dadurch können Geräte und Akkus auf eine Wiederverwendung vorbereitet werden (bspw. Akkus regenerieren/austauschen).

Weitere Informationen zur Abfallvermeidung für Verbraucher sind etwa dem Abfallvermeidungsprogramm des Bundes unter Beteiligung der Länder zu entnehmen.

Teufel

Bei Fragen, Anregungen oder Kritik wenden Sie sich bitte an unseren Service:

Lautsprecher Teufel GmbH
BIKINI Berlin, Budapester Straße 44
10787 Berlin (Germany)

www.teufel.de
www.teufelaudio.at
www.teufel.ch

Tel.: D: +49 (0)30 217 84 217
A: +43 12 05 22 3
CH: +41 43 50 84 08 3

Fax: +49 (0)30/300 930 930

Online-Support:
www.teufel.de/service

Kontaktformular:
www.teufel.de/kontakt

Alle Angaben ohne Gewähr.

Technische Änderungen, Tippfehler und Irrtum vorbehalten.