



## Concept E 200 Control

**Teufel**



# Concept E

## 100 / 200 / 300 / 400

PC/Multimedia/Heimkino-Lautsprechersysteme  
mit integriertem 5.1-Verstärker

**Teufel**

### **Zur Kenntnisnahme**

Die Informationen in diesem Dokument können sich ohne vorherige Ankündigung ändern und stellen keinerlei Verpflichtung seitens der Lautsprecher Teufel GmbH dar.

Ohne vorherige schriftliche Genehmigung der Lautsprecher Teufel GmbH darf kein Teil dieser Bedienungsanleitung vervielfältigt, in irgendeiner Form oder auf irgendeine Weise elektronisch, mechanisch, durch Fotokopien oder durch Aufzeichnungen übertragen werden.

© Lautsprecher Teufel GmbH  
Version 1.2  
Juli 2009

### **Originalverpackung**

Wir empfehlen ein Aufbewahren der Verpackung, wenn Sie das achtwöchige Rückgaberecht in Anspruch nehmen wollen, denn wir können den Lautsprecher nur MIT ORIGINAL-VERPACKUNG zurücknehmen. Leerkartons sind nicht erhältlich!

### **Warenzeichen**

© Alle Warenzeichen sind Eigentum Ihrer jeweiligen Eigner.

### **Technische Daten**

Die technischen Daten finden Sie auf unserer Homepage unter [www.teufel.de](http://www.teufel.de)

### **Kontakt**

Bei Fragen, Anregungen oder Kritik wenden Sie sich bitte an unseren Service:

### **Lautsprecher Teufel GmbH**

Bülowstraße 66  
10783 Berlin (Germany)  
Tel: +49(30)-30 09 300  
Fax: +49(30)-30 09 30 30  
[www.teufel.de](http://www.teufel.de)

### **Garantiebestimmungen**

12 Jahre Garantie für Lautsprecher und 2 Jahre Garantie für Endstufen und Elektronik ab Kaufdatum auf Material und Arbeitszeit, mit Ausnahme von Beschädigung aufgrund gebrauchswidriger Benutzung oder elektrischer oder mechanischer Überlastung. Als Garantiebeleg gilt das Original unserer Rechnung. Diese Garantie gilt ausschließlich für Lautsprecher, Endstufen und Elektronik, die von einem Endverbraucher zur privaten Nutzung von Teufel erworben wurden. Die Garantie gilt nicht für Lautsprecher, Endstufen und Elektronik, die durch einen anderen Händler an den Endverbraucher gelangen. Bei einem privaten Weiterverkauf von Teufel-Produkten kann die Garantie auf den Erwerber übertragen werden, solange der Original-Kaufbeleg mit übergeben wird.

### **Rückgabe**

Teufel gewährt ein achtwöchiges Umtausch- bzw. Rückgaberecht mit Rückerstattung des gezahlten Kaufbetrages.

Die Rückgabe einzelner Komponenten eines Sets ist nur zulässig, wenn diese Komponenten auch einzeln von Lautsprecher Teufel zum Kauf angeboten werden. Mit der Rückgabe einer oder einzelner Komponenten verfällt der Preisnachlass, den Lautsprecher Teufel auf alle Komponenten eines Sets im Rahmen des Setpreises gewährt. Der Kunde erhält deshalb für die zurückgegebenen Komponenten nur die Differenz erstattet, die zwischen dem Setpreis und dem Kaufpreis der Einzelteile besteht, die er behält. Im wirtschaftlichen Ergebnis steht der Kunde dann so, als ob er von Anfang an die bei ihm verbleibenden Komponenten zum Einzelpreis erworben hätte.

Weitere Informationen zum Thema Rückgabe finden Sie auf dem Rückgabe-Formular, welches der Sendung beiliegt oder online im Support-Bereich unserer Website [www.teufel.de](http://www.teufel.de)

Im Falle einer Rückgabe handeln Sie bitte nicht ohne vorherige Rücksprache mit Lautsprecher Teufel.

Nur wenn Sie die Rückgabe vorher telefonisch anmelden und den Vorgang mit uns besprechen, können wir die Rücknahme bearbeiten und akzeptieren!

## Inhalt

<b>Inhaltsverzeichnis</b> .....	<b>Seite 3</b>
<b>Sicherheitshinweise</b> .....	<b>Seite 4</b>
<b>Einführung</b> .....	<b>Seite 5</b>
<b>Auspacken • Lieferumfang • Montage</b> .....	<b>Seite 6</b>
<b>Zubehör (optional)</b> .....	<b>Seite 7</b>
<b>Aufstellung</b>	
PC-System .....	<b>Seite 8</b>
Heimkino-System .....	<b>Seite 9</b>
<b>Anschluss</b>	
Satelliten .....	<b>Seite 10</b>
5.1-Soundkarte .....	<b>Seite 11</b>
DVD-Player/Recorder • Decoderstation .....	<b>Seite 12</b>
Stereoquellen .....	<b>Seite 13</b>
AV-Receiver .....	<b>Seite 14</b>
<b>Einstellung</b>	
DVD-Player • Receiver • Decoderstation .....	<b>Seite 15</b>
<b>Bedienungselemente Subwoofer</b> .....	<b>Seite 16</b>
<b>Inbetriebnahme</b> .....	<b>Seite 17</b>
<b>Probleme und Lösungen</b> .....	<b>Seite 18</b>

## Sicherheitshinweise

### **Beachten Sie im Folgenden unsere Sicherheitshinweise.**

*Verpackungsmaterialien (wie z.B. Folienbeutel) gehören nicht in Kinderhände, da beim Spielen eine Erstickungsgefahr droht. Lassen Sie Kinder nicht unbeaufsichtigt mit elektrischen Geräten, es besteht Stromschlaggefahr!*

### **Im Notfall**

*Ziehen Sie den Gerätestecker aus der Steckdose und konsultieren Sie unseren Techniker, wenn folgendes eingetreten ist:*

- ▶ falls Stecker oder Zuleitung beschädigt sind
- ▶ falls Fremdkörper oder Flüssigkeiten ins Innere des Gerätes gelangt sind
- ▶ falls das Gerät Regen bzw. direkter Wasserberührung ausgesetzt war
- ▶ falls das Gerät nicht spielt, obwohl Sie nach Gebrauchsanweisung vorgegangen sind
- ▶ falls das Gerät fallengelassen oder auf andere Art beschädigt wurde

*Für Vorfälle die aus einer Nichtbeachtung der Sicherheitshinweise resultieren können wir keine Haftung übernehmen.*

**Grundsätzlich:** Lesen Sie diese Bedienungsanleitung bitte sehr sorgfältig durch! Sie sollten unbedingt alle Sicherheitshinweise und Bedienungsanweisungen vor Inbetriebnahme des Gerätes zur Kenntnis nehmen. Heben Sie diese Bedienungsanleitung auch zum späteren Nachschlagen sorgfältig auf.

**Unbedingt:** Beachten Sie die Bedienungsanleitung: Alle Anweisungen zur Inbetriebnahme und zum dauernden Gebrauch sollten Sie dann auch befolgen.

**Zur Reinigung:** Versuchen Sie nicht, die Geräte mit Haushalts-Chemikalien zu reinigen, dies könnte die Oberflächen beschädigen. Nehmen Sie dazu einfach ein trockenes Tuch. Ziehen Sie vor dem Reinigen des Gerätes den Netzstecker.

**Vorsicht Nässe und Sonne:** Betreiben Sie die Geräte nie in feuchten Räumen, also in der Nähe von Badewanne, Dusche, Waschbecken, Ausguss, nicht im feuchten Keller oder am Swimmingpool, also grundsätzlich nicht dort, wo es feucht ist. Setzen Sie die Lautsprecher niemals hoher Luftfeuchtigkeit aus und vermeiden Sie auch direkte Sonnenbestrahlung. Das Gerät darf weder Spritzwasser noch anderen Flüssigkeiten ausgesetzt werden. Auch mit Wasser gefüllte Behältnisse (z.B. Vasen) dürfen nicht auf dem Gerät platziert werden.

**Zur Standortfrage:** Verwenden Sie die Geräte nicht unbefestigt in Fahrzeugen, an labilen Standorten, auf wackeligen Stativen oder Möbeln, an unterdimensionierten Halterungen etc. Die Lautsprecher könnten herunterfallen und Personenschäden verursachen, infolge dessen auch Sie selbst Schaden nehmen. Lautsprecher – speziell wenn auf Ständern oder auf dem TV/Monitor positioniert – können trotz fester Platzierung und grundsätzlicher Kippsicherheit durch Außeneinwirkung (am Kabel ziehen, über das Kabel stolpern, unbeabsichtigter Körperkontakt) umfallen und aufgrund ihres Eigengewichts Schaden nehmen und anrichten. Gleiches gilt für nicht fachmännisch angebrachte oder unangemessene Wandhalterungen an eventuell nicht tragfähigen Wänden. Verwenden Sie zur Befestigung nur geeignete Wandhalter. Vergewissern Sie sich der Tragfähigkeit der Wände. Das Gerät darf nicht in die Nähe von Wärmequellen gestellt werden. Dazu zählen Heizkörper, Öfen, aber auch sonstige wärmespendende Geräte (z.B. Verstärker). Gleichsam dürfen keine Wärmequellen auf dem Lautsprecher platziert werden, wie z.B. Heizlüfter oder Kerzen.

**Zur Belüftung:** Schlitze und Öffnungen im Gehäuse sind zur Ventilation vorgesehen. Sie sollen einen zuverlässigen Betrieb gewährleisten und das Gerät vor Überhitzung bewahren. Diese Öffnungen dürfen nicht blockiert oder abgedeckt werden, auch nicht dadurch, dass Sie das Gerät auf ein Bett, Sofa, Teppich oder auf eine ähnlich weiche Oberfläche stellen. Legen Sie keine Zeitungen, Tischdecken, etc. auf das Gerät. Insbesondere die Kühlplatte der Verstärkerelektronik darf nicht abgedeckt oder direkter Sonneneinstrahlung ausgesetzt werden. Eine zusätzliche aktive Kühlung des Gerätes ist generell nicht zulässig.

**Zur Stromversorgung:** Der Subwoofer darf nur von einer Stromquelle mit der richtigen Spannung, wie es das Kennzeichnungsetikett vorgibt, gespeist werden. Falls Sie sich nicht über Ihre Stromversorgung zuhause im Klaren sind, fragen Sie uns um Rat oder bei Ihrem Stromversorger nach. Das Gerät bedarf keiner Erdung. Zum Anschluss an die Netzsteckdose verwenden Sie bitte nur das dazugehörige zweipolige Netzkabel. Dieses Netzkabel darf keinesfalls modifiziert werden. Polarisations- und Erdungsvorschriften dürfen nicht umgangen werden. Für die Aufnahme des Netzkabels ist nur eine zweipolige Netzsteckdose geeignet.

**Zur Verkabelung:** Die Anschlusskabel bitte gerade und bündig zu Wand und Boden verlegen. Bei in Schlaufen verlegten Kabeln droht Stolpergefahr. Außerdem können dadurch Interferenzen entstehen und das Klangbild stören. Zuführende Stromkabel sollten so verlegt werden, dass es unwahrscheinlich ist, dass man

auf sie tritt, oder dass sie durch schwere Gegenstände von oben oder seitlich gequetscht werden. Beschädigte Kabel müssen ausgetauscht werden. Besondere Aufmerksamkeit sollte man auf die Kabel-Stecker-Verbindung, auf die Netzsteckdose und auf den Kabelaustritt am Subwoofer richten. Das spannungsführende Kabel und Leitungen, mit denen die Lautsprecher verbunden sind, sollten regelmäßig auf Isolationsfehler oder Bruchstellen überprüft werden. Bei Feststellung eines Fehlers müssen die Geräte und die Verkabelungen sofort spannungslos geschaltet und die defekte Verkabelung ersetzt werden.

**Bei Ruhezeiten:** Bei längerer Abwesenheit oder Nichtgebrauch sollten Sie das Stromkabel des Subwoofers aus der Steckdose ziehen.

**Bei Gewitter:** Um Schäden durch Blitzschlag zu vermeiden, sollte das Gerät ausgeschaltet und zusätzlich der Netzstecker gezogen werden, bereits wenn ein Gewitter erwartet wird.

**Überlastungsgefahr:** Sie sollten Wandsteckdosen, Verlängerungskabel, integrierte Gerätesteckdosen nicht überlasten, da dies unter Umständen zu Kurzschlüssen, ja sogar zu Bränden führen kann. Vermeiden Sie auch bei einem passenden Verstärker den Lautstärkeregler sehr weit aufzudrehen, besonders wenn Sie die Bässe mittels des Bassreglers, der Loudness-Taste oder eines Tiefbass-Boost-Schalters angehoben haben.

**Fremdkörper und Flüssigkeiten:** Diese sollten in keinem Falle durch die Öffnungen des Gerätes ins Innere gelangen, da sie hochspannungsführende Teile berühren könnten, was wiederum Kurzschlüsse und Brände nach sich ziehen könnte. Deswegen keine Flüssigkeiten jedweder Art auf dem Gerät verschütten. Fehlerbeseitigung: Versuchen Sie zunächst nicht das Gerät selbst zu reparieren. Kontaktieren Sie zuerst unseren Service und lassen sich autorisieren, falls Sie meinen, den Fehler selbst beheben zu können. Ansonsten muss das Gerät an unsere Service-Adresse eingeschickt werden.

**Transport:** Das Gerät sollte mit einer Sackkarre unter größter Vorsicht transportiert werden. Beachten Sie, dass unebene Bodenbeschaffenheiten, plötzliches Anhalten oder unangemessener Kraftaufwand zu einem Umfallen von Sackkarre und Transportgut führen können.

**Die Ersatzteilfrage:** Lautsprecher Teufel versorgt Sie innerhalb der Garantiezeit mit Ersatzteilen. Ihre Garantie geht nicht verloren, wenn Sie selbst vor Ort den Teileaustausch mit Lautsprecher-Teufel Ersatzteilen vornehmen.

**Ungewöhnliche Geräusche:** Falls irgendwelche ungewöhnlichen Geräusche während des Betriebes auftreten, oder sich der Klang verzerrt, muss sofort die Leistung des Verstärkers soweit gedrosselt werden, dass das System klanglich sauber spielt.

**Anschließen und Wechsel der Sicherung:** Ziehen Sie den Netzstecker. Eine defekte Sicherung darf nur durch eine gleichwertige ausgetauscht werden.

**Zur Lautstärke:** Große Lautstärke kann zu Hörschäden führen. Speziell wenn ein Subwoofer im »Standby/Auto On«-Modus durch einen Bassimpuls eingeschaltet wird und er auf voller Lautstärke steht, können plötzlich hohe Schalldrücke erzeugt werden. Neben körperlichen Schäden sind auch etwaige psychologische Folgen zu beachten. Besonders Kinder und Haustiere bedürfen Ihrer Obacht. Stellen Sie ggf. den Lautstärkeregler Ihres Signalquellengerätes auf einen niedrigen Pegel ein. Halten Sie bei hohen Lautstärken immer einen gewissen Abstand zum Gerät und nie Ihre Ohren direkt an den Lautsprecher.

## Einführung Concept E 100 · 200 · 300 · 400

### Sehr geehrter Kunde,

vielen Dank für den Kauf eines Concept E-Systems.

Mit diesem Boxen-Set von Teufel haben Sie sich für ein formschönes und leistungsstarkes Multimedia/Home Entertainment-System entschieden, das trotz seiner kompakten Abmessungen einen hervorragenden Klang bietet.

Der Betrieb dieser Lautsprecher-Kombination ist wahlweise über einen Mehrkanal-AV-Receiver/Verstärker (teilaktiv) oder eigenständig ohne einen zusätzlichen Verstärker (vollaktiv) direkt über einen PC oder DVD-Spieler mit Decoder zw. einer separaten Decoderstation möglich. Auch Stereoquellen wie MP3-Player, Sat-Receiver, TV-Gerät, Spielkonsole, CD-Player oder DJ-Mixer lassen sich sehr gut zusammen mit einem Concept E-Set verwenden.

Der Subwoofer eines Concept E 100/200/300/400 verfügt über sechs integrierte Endstufen: eine für den integrierten Basslautsprecher und fünf für die Satelliten. Rückseitig befindet sich ein analoger 5.1-Eingang zum direkten Anschluss von kompatiblen Soundkarten, DVD-Playern, Decoderboxen oder Receivern mit Subwoofer/Pre-Out-Ausgang.

Da die Aufstellung einen entscheidenden Einfluss auf die Klangcharakteristik eines jeden Surround-Systems hat, empfehlen wir Ihnen, sich Zeit für die richtige Positionierung aller Lautsprecher zu nehmen. Sie finden in dieser Bedienungsanleitung alle notwendigen Hinweise für die korrekte Aufstellung und Bedienung unseres Multimedia/Heimkino-Sets der Reihe Concept E.

Bitte lesen Sie die Anleitung vor der Inbetriebnahme vollständig durch und bewahren Sie diese zur späteren Bezugnahme an einem sicheren Ort auf. Wir empfehlen zudem eine Lagerung der Verpackung.



Bitte notieren Sie sich die auf einem Aufkleber am Karton befindliche Serien-Nummer zusammen mit der Rechnungs-Nummer hier:

### Meine RECHNUNGS-NUMMER lautet:

.....

### Meine SERIEN-NUMMER lautet:

.....

Die Serien-Nummer und die Rechnungs-Nummer erleichtern uns im Servicefall eine zügige Bearbeitung Ihres Anliegens.

Falls beim Betrieb Schwierigkeiten entstehen oder gar vermeintliche Defekte vermutet werden, lesen Sie sorgfältig die Rubrik »Probleme und Lösungen« auf den Seiten 18 bis 20 durch. Dort finden Sie Antworten auf die häufigsten Fragen.

# Teufel

**Bitte prüfen Sie vorab die Vollständigkeit des Systems.**

**Achtung**  
Mindestens innerhalb der achtwöchigen Rückgabefrist sollten die Kartons aufbewahrt werden, denn NUR bei einer Rücksendung der Ware in der gelieferten ORIGINALVERPACKUNG können wir den vollen Kaufpreis erstatten!

### Auspacken

Klappen Sie die Laschen der Kartonoberseiten nach hinten, entnehmen Sie die Styroporteile und heben Sie den/die jeweiligen Lautsprecher vorsichtig aus dem Karton.

Alle Sets der Reihe Concept E werden als Komplettsystem geliefert.

### Lieferumfang Concept E 100/200

- ▶ 1 x Subwoofer mit integriertem 5.1-Verstärker
- ▶ 5 x identische Satellitenlautsprecher
- ▶ 5 x Tischfüße für Satellitenlautsprecher
- ▶ Schrauben zur Montage
- ▶ 25 Gummifüße für die Satelliten
- ▶ 1 x Kaltgerätekabel zur Stromversorgung

### Lieferumfang Concept E 300/400

- ▶ 1 x Subwoofer mit integriertem 5.1-Verstärker
- ▶ 5 x identische Satellitenlautsprecher
- ▶ 1 x Abdeckung für Quermontage Center
- ▶ 5 x Tischfüße für Satellitenlautsprecher
- ▶ 1 x Tischfuß für Quermontage Center
- ▶ Schrauben zur Montage
- ▶ 30 Gummifüße für die Satelliten
- ▶ 1 x Kaltgerätekabel zur Stromversorgung

### Montage Tischfuß

Nutzen Sie die mitgelieferten Schrauben, wie auf dieser Abbildung dargestellt, um bei Bedarf die Satellitenlautsprecher CE 10 FCR oder CE 20 FCR mit den dafür vorgesehenen Tischfüßen zu verbinden. Von einer direkten Platzierung der Satelliten auf dem Schreibtisch raten wir aus akustischen Gründen ab. Um einen festen und sicheren Stand sowie eine bestmögliche Schonung der Schreibtischoberfläche zu gewährleisten, empfehlen wir außerdem, die mitgelieferten Gummipolster an den dafür vorgesehenen Stellen mit den Tischfüßen zu verkleben.

Alternativ zur Montage an den mitgelieferten Tischfüßen stehen in unserem Webshop beispielsweise der Standfuß M 50 P oder der Wandhalter Shortlock für eine sichere und gleichzeitig flexible Anbringung der Satelliten zur Verfügung. Um die Satelliten am optionalen Standfuß M 50 P zu befestigen, verwenden Sie bitte die »Schlüsselloch«-Öffnung am Satelliten.



▲ Subwoofer  
CE 400 SW/CE 300 SW/CE 200 SW/CE 100 SW



◀ Satelliten-Lautsprecher  
CE 10 FCR



◀ Satelliten-Lautsprecher  
CE 20 FCR



◀ Kaltgeräte-Kabel



## Optionales Zubehör (Auswahl)

### Zubehör

Ein Concept E 100/200/300/400 wird wegen der unterschiedlichen Kundenanforderungen ohne Verbindungskabel, Wandhalter, Standfüße ausgeliefert. Wir empfehlen folgende Artikel:\*

#### Teufel Lautsprecherkabel 2 x 2,5 mm<sup>2</sup>



Hochflexible Kupferlitze (650 Adern) mit durchsichtiger Ummantelung und Markierung für richtige Polung. Auf vielfachen Kundenwunsch ist

unser Kabel auf praxisnahe Längen vorkonfektioniert. Dieses Kabel empfehlen wir insbesondere wenn Sie das Concept E-Set an einem AV-Receiver betreiben und/oder Kabellängen von mehr sechs Meter pro Box überbrückt werden müssen.

#### Teufel Spannungsreduzierer



Dieser Kabel-Adapte ermöglicht den Anschluss des Concept E-Sets an Receiver, die keinen Subwoofer-Ausgang (»Sub Out«) im Cinch-Format, sondern nur Lautsprecher-Ausgänge haben. Es wird ein Lautsprecherkabel

[+] und [-] auf eine Cinchbuchse adaptiert. Für Stereo-Verstärker benötigen Sie zwei Stück.

#### Teufel Mono-Cinchkabel



Speziell entwickeltes Subwoofer-Cinchkabel – die beste Verbindung für den Anschluss unserer Aktiv-Subwoofer an Ihren Receiver oder Verstärker. Durch Abschirmung gegen Störeinflüsse anderer

Quellen geschützt. Stabile vergoldete Stecker sorgen für sicheren Kontakt. Das Kabel gibt es in abgestuften Längen; somit kann der Subwoofer auch wirklich überall stehen.

#### Teufel Y-Adapterkabel

Für Tonverbindungen von PC oder Portable CD/MP3 Player zum Verstärker des Concept E-Sets. Durch den 3,5mm Stecker ist ein Anschluss an die Soundkarte problemlos gewährleistet. Sie benötigen bei Vollaktiveinsatz

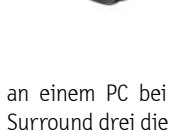

an einem PC bei Stereo-Betrieb einen und bei Surround drei dieser Adapter.

#### Teufel Standfuß M 50 P



Schlanker, höhenverstellbarer Standfuß für die Satelliten der Concept E-Reihe. Lautsprecherkabel lassen sich unsichtbar im Innern des Fußes verlegen. Höhe: 80–120 cm. Ausführung: Metall, Schwarz

#### Wandhalterung »Shortlock«



Dieser Wandhalter erlaubt durch das in den Boxen befindliche Gewinde eine leichte Fixierung an den Satelliten. Eine horizontale und vertikale Beweglichkeit ist gegeben.

#### Teufel Kabel Pakete für Multimedia-Sets



Wir haben vier Pakete vorbereitet, um eine einfache Verbindung des Concept E-Sets mit Ihrem Quellengerät zu gewährleisten.

Die Kombinationen unterscheiden sich in der Art des Verbindungskabels und der Länge des Lautsprecherkabels.

#### AC 2005 WS

3 x Stereo-Cinch → Mini-Klinke-Kabel für Soundkarten plus 20 Meter Lautsprecherkabel (0,75 qmm)

#### AC 3005 WS

3 x Stereo-Cinch → Mini-Klinke-Kabel für Soundkarten plus 30 Meter Lautsprecherkabel (1,5 qmm)

#### AC 2015 WS

3 x Stereo-Cinch-Kabel für DVD-Player/Decoderstation plus 20 Meter Lautsprecherkabel (0,75 qmm)

#### AC 3015 WS

3 x Stereo-Cinch-Kabel für DVD-Player/Decoderstation plus 30 Meter Lautsprecherkabel (1,5 qmm)

\* Das hier gezeigte Zubehör können Sie bei Teufel online bestellen unter: [www.teufel.de](http://www.teufel.de)



### \* Concept E 100/200/300/400

Da die Satelliten-Lautsprecher identisch sind, können Sie alle Boxen »frei« verwenden und somit eine der fünf Boxen zum Center »bestimmen«.

### \* Concept E 300/400

Es empfiehlt sich häufig eine Quermontage auf dem einen, anders dimensionierten Tisch-standfuss und die Verwendung der ebenfalls zusätzlich mitgelieferten Stoffabdeckung mit seitlich positioniertem Teufel-Logo.

### Allgemeine Hinweise zur Aufstellung

Aufgrund seiner kompakten Abmessungen und seines formschönen Designs ist es leicht, das Concept E 100/200/300/400 harmonisch in Ihre Räumlichkeiten zu integrieren. Dennoch gilt es gerade bei einem Surround-Set einige Aufstellungskriterien zu beachten, um das Klangoptimum mit den Teufel-Lautsprechern zu realisieren.

Die von uns empfohlenen Aufstellungshinweise auf den folgenden Seiten stellen jeweils das Optimum für eine perfekte Mehrkanalwiedergabe in Ihrem Heim dar. Nicht immer erlauben der Raum, der Partner oder die Einrichtung eine derart optimale Platzierung. Versuchen Sie, soweit wie möglich die Vorgaben zu erfüllen. Moderne AV-Receiver & DVD-Player bzw. die Software der Soundkarte des PC bieten vielfältige Möglichkeiten, etwaige Abstriche in der Aufstellung elektronisch zu kompensieren. Generell gilt sowieso die Regel: Stets können Sie auf Basis unserer Empfehlungen experimentieren, was in Ihren Räumlichkeiten akustisch und optisch am besten funktioniert. Lassen Sie Ihre Ohren (und Augen) entscheiden!

### Die Aufstellung als PC-System

Bei einem Einsatz als PC-Soundsystem ist es sinnvoll, sich auf die Beschallung des PC-Arbeitsplatzes – also den Bereich wo Bildschirm und Hörer sich befinden – zu konzentrieren.

Da der Center die Dialoge der Schauspieler wiedergibt, muss dieser Lautsprecher möglichst zentral unter/über/neben/auf dem Monitor positioniert und eventuell zum Hörer hin an- bzw. abgewinkelt werden.\* Die Frontlautsprecher werden neben dem Monitor in gleicher Entfernung von diesem bzw. dem Hörplatz links und rechts aufgestellt oder an der Wand befestigt. Eine Anbringung in Ohrhöhe ist optimal, aber auch ein Bereich zwischen 0,80 und 1,60 Meter ist absolut tolerabel. Sollten die Werte außerhalb der Empfehlung liegen, können Sie die Frontlautsprecher auch leicht anwinkeln.

Der Standort des Subwoofers ist frei wählbar und beeinflusst die übrigen Lautsprecher nicht. Ideal ist häufig eine Platzierung innerhalb der geraden Strecke zwischen den beiden Front-Satelliten. Die Rearspeaker sollten hinter oder neben dem Hörplatz gestellt werden – im Idealfall auf gleicher Ebene oder auch höher (max. 2,10 Meter). Eine tiefere Platzierung können wir nicht empfehlen.

### Beispielhafte Aufstellung eines Concept E-Sets bei Einsatz als PC-Soundsystem

Nicht ganz optimale Platzierungen durch unterschiedliche Entfernungen und Höhen lassen sich im Rahmen der Einstellungsoptionen der Steuerungs-Software der Soundkarte bzw. Decoderstation kompensieren.

Bitte platzieren Sie die Front- und Rearspeaker im grauen Bereich.

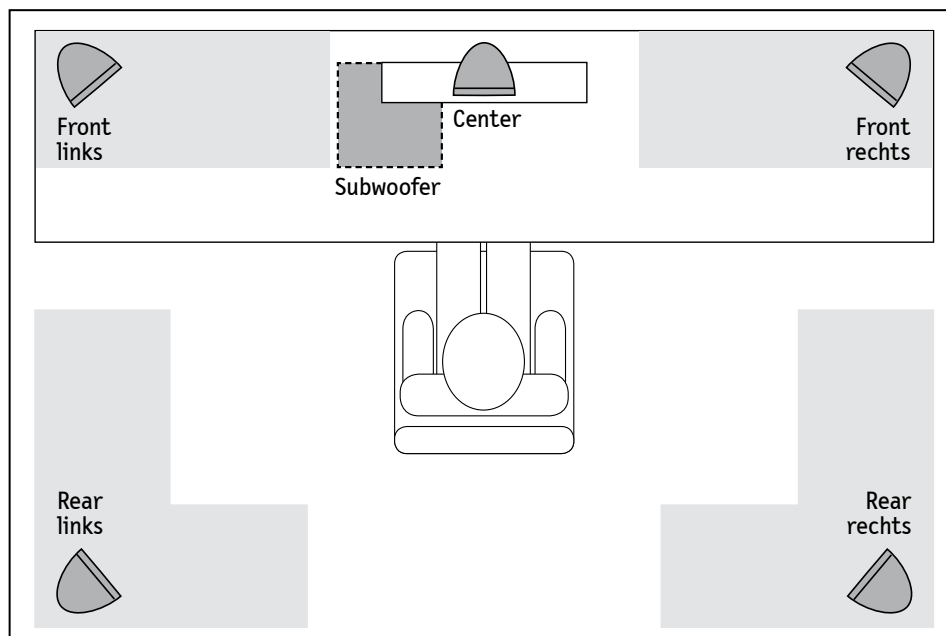

## Aufstellung: Heimkino-System

### Die Aufstellung als Heimkino-System

Beim Einsatz des Teufel-Sets als Heimkino-System ist es empfehlenswert, sich auf den Raumabschnitt zu konzentrieren, wo sich TV und Sitzgelegenheit befinden. Hilfreich ist eine, vom Hörplatz aus gesehen, möglichst zentrale Positionierung des Bildschirms.

Da der Center die Dialoge der Schauspieler wiedergibt, muss der Lautsprecher möglichst mittig unter oder über dem TV positioniert und dann zum Hörer hin an- bzw. abgewinkelt werden. Hierbei kann der mitgelieferte Tischfuß hilfreich sein.\* Die Frontlautsprecher werden in alter Stereo-Tradition (Entfernung zum Hörer = Entfernung zwischen linker und rechter Box) neben dem TV in gleichem Abstand links und rechts aufgestellt oder an der Wand befestigt. Dazu bieten sich die Standfüße »M 50 P« sowie alternativ der Wandhalter »Shortlock« an. Der Einsatz der Standfüße gewährleistet automatisch eine optimale Wiedergabehöhe der Satellitenboxen. Die Wandhalter »Shortlock« ermöglichen eine horizontale und vertikale Ausrichtung auf den Hörer.

Bei Wand- oder Regalplatzierung gilt: die Aufstellhöhen sollten zwischen 40 Zentimeter und 1,20 Meter gewählt werden. Müssen die Werte außerhalb der Empfehlung liegen, können Sie die Frontlautsprecher auch leicht zum Hörplatz hin an- oder abwinkeln. Wichtig ist, dass sich Center und Hauptlautsprecher in etwa auf einer Geraden,

eventuell auch auf einem leicht zum Fernseher gewölbten Kreisbogen befinden.

Der Standort des Subwoofers ist frei wählbar und beeinflusst die übrigen Lautsprecher nicht. Als ideal hat sich oft eine Platzierung innerhalb der geraden Strecke zwischen den beiden Front-Satelliten erwiesen.

Beide Boxen für den Rückraum sind links und rechts entweder seitlich oder rückwärtig vom Hörplatz aufzustellen – idealerweise in bis zu 2,10 Meter Höhe, z.B. im Regal oder direkt an der Wand mittels »Shortlock«-Halter. Die Boxen dürfen mittels Standfuß »M 50 P« auf gleicher Höhe wie die Frontboxen angebracht werden; eine tiefere Platzierung hingegen raten wir zu vermeiden.

Die optimale Position liegt links und rechts seitlich um ca. 20 Grad versetzt von der Parallelposition zum Hörer (A). Empfehlenswert ist es stets, dass die Entfernung der Rear-Speaker zum Hörplatz 1,00 Meter überschreitet. Wenn Sie aber näher sitzen (müssen), sorgen Sie bitte dafür, dass die Frontseite der Box Sie nicht direkt anstrahlt, sondern durch Anwinkeln des Lautsprechers dieser eher zur Wand hin ausgerichtet wird (B). Oder erzeugen Sie eine grössere Entfernung indem Sie die Boxen höher als 1,20 Meter positionieren (gerne auch an der Decke) oder weiter entfernt aufstellen (C).

### \* Concept E 100 / 200 / 300 / 400

Da die Satelliten-Lautsprecher identisch sind, können Sie alle Boxen »frei« verwenden und somit eine der fünf Boxen zum Center »bestimmen«.

### \* Concept E 300/400

Es empfiehlt sich häufig eine Quermontage auf dem einen, anders dimensionierten Tischstandfuß und die Verwendung der ebenfalls zusätzlich mitgelieferten Stoffabdeckung mit seitlich positioniertem Teufel-Logo.

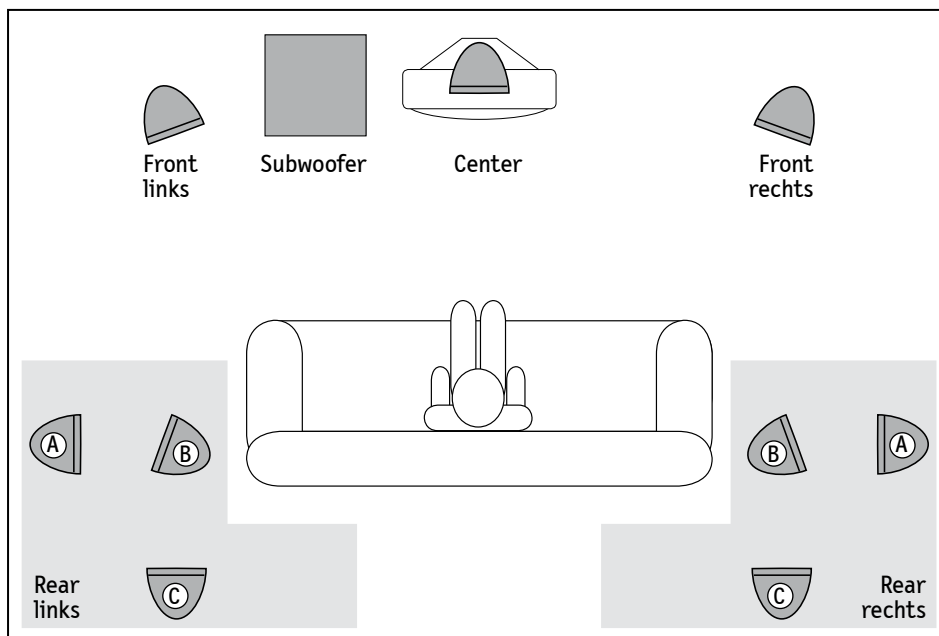

### Beispielhafte Aufstellung eines Concept E-Sets bei Einsatz im Heimkino

Nicht ganz optimale Platzierungen durch unterschiedliche Entfernungen und Höhen lassen sich im Rahmen der Einstellungsoptionen im Lautsprecher-Management des AV-Receivers kompensieren.

Bitte positionieren Sie die Rearspeaker innerhalb des grauen Bereichs.

## Anschluss: Satelliten

### Anschluss der Satelliten



Hierzu schneiden Sie sich das Kabel in der jeweils benötigten Menge zu recht. Entfernen Sie die Kunststoffummantelung der Enden der Lautsprecher-Kabel wie abgebildet. Lautsprecher und Verstärker haben entsprechende [+] -Klemmen und [-] -Klemmen. Die [+] -Leitung des Lautsprecher-Kabels ist durch eine Markierung gekennzeichnet. Es ist wichtig, dass Sie die Lautsprecher identisch gepolt anschließen: den Pluspol des Lautsprechers an den Pluspol des Verstärkers und den Minuspol des Lautsprechers an den

Minuspol des Verstärkers. Eine phasen-verdrehte Verkabelung hat einen dünnen Sound, schwache Bässe und eine kümmerliche Stereo-Abbildung zur Folge. Auch bei Mehrkanal-Surround-Systemen ist es wichtig, alle Lautsprecher mit der korrekten Polarität anzuschließen, um eine angemessene räumliche Atmosphäre und die richtige Ausrichtung des Klangs zu gewährleisten.

Schließen Sie die Boxen an die jeweiligen entsprechend bezeichneten Klemmanschlüsse an der Rückseite des Subwoofers; also die linke Frontbox an FL, die linke Rearbox an RL usw..

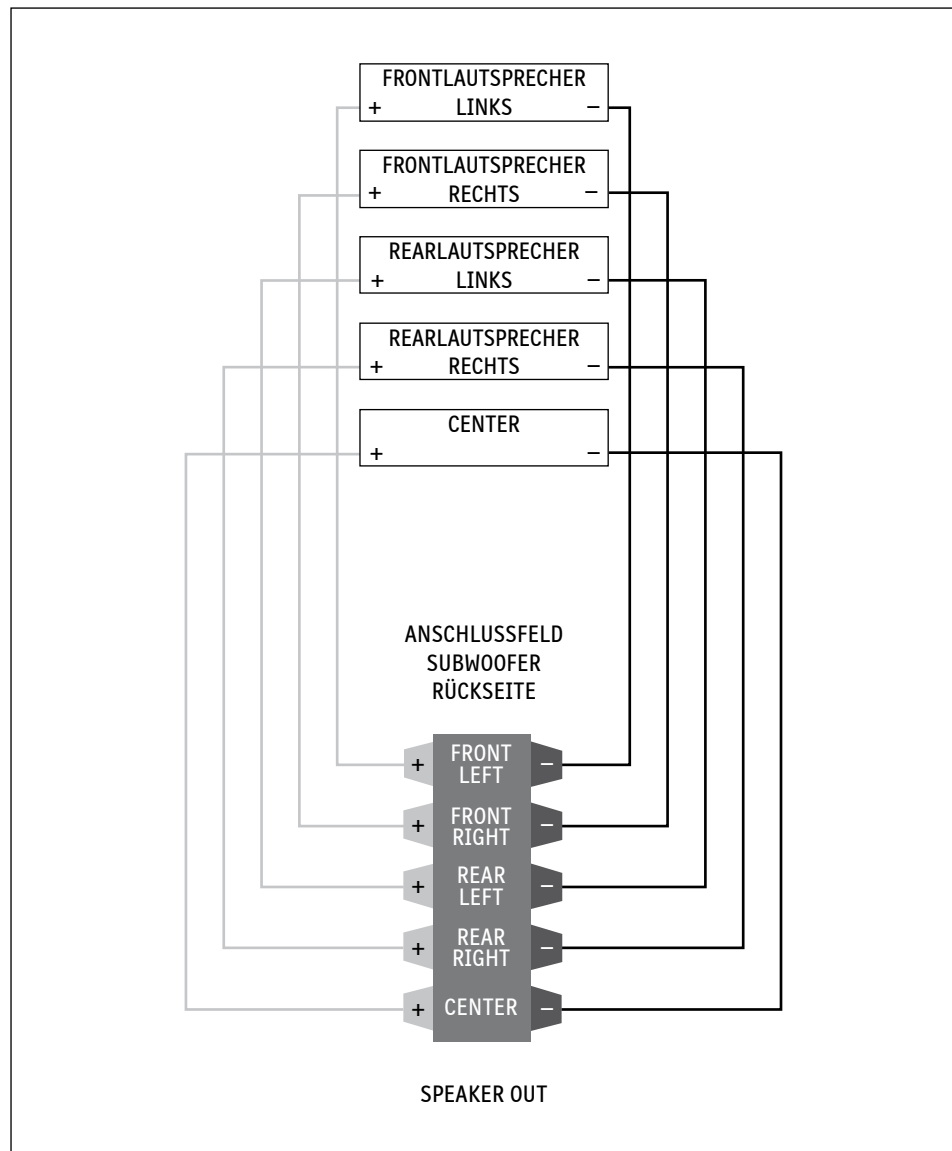

## Anschluss: 5.1-Soundkarte

### Anschluss an eine 5.1-Soundkarte

Ein Concept E 100/200/300/400 eignet sich perfekt für einen direkten Anschluss an jeden Computer. Ist Ihre Soundkarte für einen 5.1. Betrieb eingerichtet, finden Sie in der Regel drei 3,5 mm Mini-Klinkenausgänge vor. Diese verbinden Sie mit Hilfe von drei Kabeln (3,5 mm-Stereo-Miniklinke auf 2 x Cinch) an den Eingängen für Front R/L, Rear R/L, Center und Subwoofer auf der Rückseite des Con-

cept E-Subwoofers. Mit welchen Farben die Ausgänge belegt sind und welche Signale welche Ausgänge jeweils übertragen ist von Soundkarte zu Soundkarte unterschiedlich.

Bitte konsultieren Sie hierzu das Handbuch der Soundkarte. Das Teufel-System gibt dann das von der Soundkarte decodierte Surround-Signal wieder.

5.1-SOUNDKARTE

SUBWOOFER CONCEPT E

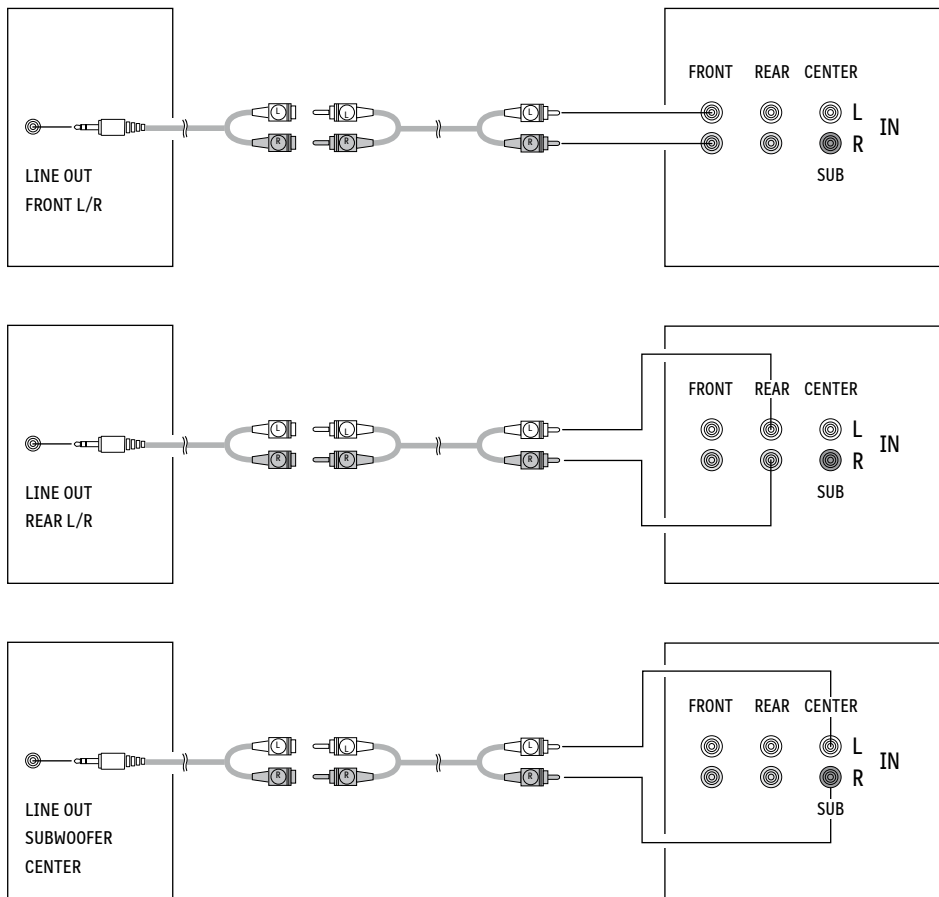

**Exemplarischer Anschluss an eine 5.1-Soundkarte**

### Hinweis

Bei einer 7.1-Soundkarte bleiben die Ausgänge/Stecker der Rear-center-Kanäle ungenutzt.

## Anschluss: DVD-Player/Recorder · Decoderstation

### Der Anschluss an einen DVD-Player/Recorder

Ein Concept E 100/200/300/400 ist nicht nur für einen direkten Anschluss am PC, sondern auch für eine unmittelbare Verbindung mit einem DVD-Player/Recorder einzusetzen. Auf diese Art erreichen Sie mit nur zwei Audio-Geräten ein komplettes Heimkino-Soundsystem!

Damit sich das Set direkt über einen DVD-Spieler ansteuern lässt, muss der Player/Recorder über integrierte Dolby Digital/ DTS-Decoder verfügen. Eine solche Ausstattung ist oft daran zu erkennen, dass der DVD-Spieler an seiner Rücksei-

te einen analogen 5.1-Cinch-Ausgang hat (sechs Cinchbuchsen für Front R/L, Rear R/L, Center und Subwoofer). Der DVD-Player/Recorder wird mit drei Stereo-Cinch-Kabeln direkt an den Subwoofer angeschlossen, von den 5.1-Cinch-Ausgängen des DVD-Players an die 5.1-Cinch-Eingänge des Subwoofers.

### Der Anschluss an eine Decoderstation

Diese Verbindung erfolgt auf die gleiche Art wie beim DVD-Player. Details entnehmen Sie bitte dem Handbuch einer Decoderstation.

Einstellungen des DVD-Players werden auf Seite 15 ausführlich beschrieben.

**Der Anschluss eines Concept E an einen DVD-Player/Recorder ohne 5.1-Analog-Ausgänge**  
Verfügt Ihr DVD-Player/Recorder über keinen Decoder bzw. sechs analoge Cinch-Ausgänge, können Sie das Concept E trotzdem sehr gut einsetzen.

Verbinden Sie den Stereo-Ausgang Ihres Geräts durch ein Stereo-Cinchkabel mit den Front-Eingängen In R/L am Subwoofer. Die Frontlautsprecher geben das Stereo-Signal wieder. Der Center erzeugt eine Addition des Stereo-Signals.

Beim Rearlautsprecher findet eine Subtraktion des rechten und linken Stereo-Signals statt. Das bedeutet zwangsläufig, dass die Rearlautsprecher kein oder nur ein sehr geringes Signal wiedergeben, wenn das rechte und linke Signal identisch ist. Der Subwoofer übermittelt die Bass-Signale vom linken und rechten Kanal. Dies hört sich zwar nicht ganz so perfekt wie Dolby Digital an, klingt aber allemal besser als eine reine Stereowiedergabe. Später haben Sie immer noch die Möglichkeit, Ihre Lautsprecher über einen AV-Receiver/Verstärker bzw. eine Teufel Decoderstation zu betreiben, um in den vollen Genuß von Dolby Digital und DTS zu kommen.

DVD-PLAYER/RECORDER

SUBWOOFER CONCEPT E

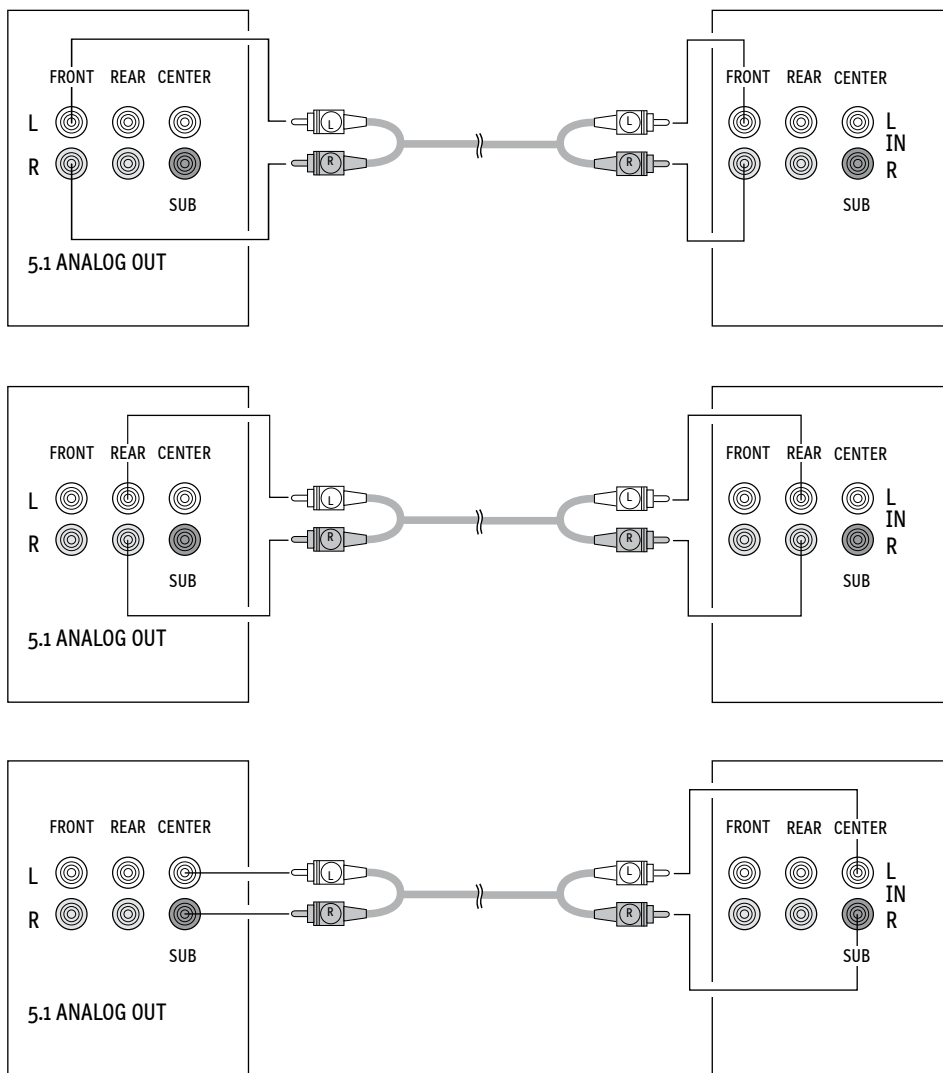

## Anschluss: Stereo-Quellen

### Der Anschluss an Stereo-Quellen

Stereo-Soundkarte, Notebook, MP3-Player, Sat-Receiver, TV-Gerät, Spielkonsole, CD-Player, DJ-Mixer, Discman, Walkman, etc ...

Wie universell ein Set der Concept E-Reihe zu verwenden ist, zeigt sich hier. Denn das Lautsprechersystem kann mit jedem der genannten Geräte erfolgreich betrieben werden. Und zwar nicht nur in Stereo, sondern durch die integrierte »Upmix«-Funktion mit einem virtuellen Surround-Sound, der sämtliche sechs Boxen des Concept E einbezieht. Dies hört sich zwar nicht ganz so perfekt wie Dolby Digital an, klingt aber allemal besser als eine reine Stereowiedergabe.

### Und das geht so:

Verbinden Sie den Stereo-Ausgang Ihres Geräts mit den Front Links/Rechts-Eingängen im rückwärtigen Anschlussfeld des Subwoofers. Eventuell ist hierfür ein 3,5 mm-Mini-Klinke auf Stereo-Cinch-Adapter einzusetzen. Alle fünf Satellitenboxen werden über Lautsprecherkabel an den Subwoofer angeschlossen.

Der Verstärker erzeugt nun für alle Lautsprecher ein Mischsignal. Die Frontlautsprecher geben das Stereo-Signal wieder. Der Center erzeugt eine Addition des Stereo-Signals. Beim Rearlautsprecher findet eine Subtraktion des rechten und linken Stereo-Signals statt. Das bedeutet zwangsläufig, dass die Rearlautsprecher kein oder nur ein sehr geringes Signal wiedergeben, wenn das rechte und linke Signal identisch ist. Der Subwoofer übermittelt die Bass-Signale vom linken und rechten Kanal.

NOTEBOOK  
MP3-PLAYER  
DISCMAN  
WALKMAN  
STEREO-SOUNDKARTE

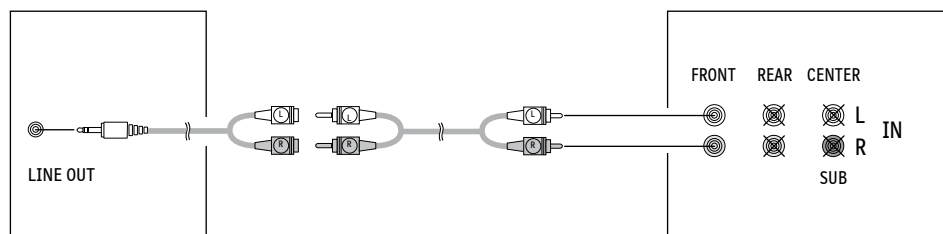

SAT-RECEIVER  
TV-GERÄT  
SPIELKONSOLE  
CD-PLAYER  
DJ-MIXER

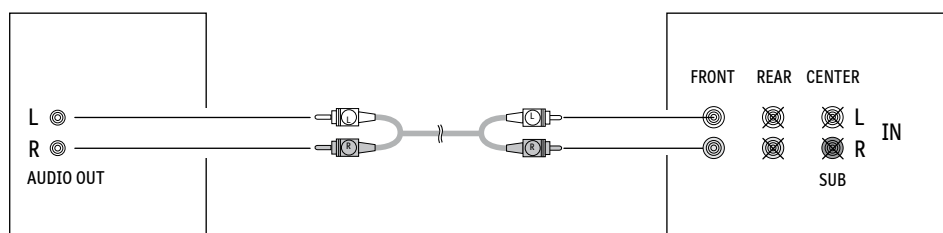

### Notebook/Laptop

Für eine 5.1-Wiedergabe benötigen Sie in der Regel eine externe Soundkarte mit sechs analogen Ausgängen. Verschiedene Firmen bieten hier Lösungen zur Verbindung an den PCMCIA-Port oder via USB bzw. FireWire an. Sollte Ihr Notebook bereits drei analoge Miniklinken-Ausgänge haben, verfahren Sie bitte wie im Abschnitt »Anschluss: 5.1-Soundkarte« beschrieben.

### Achtung

Es darf sich kein weiterer Stecker in den anderen Buchsen des Subwoofers befinden (in Center, Subwoofer, Rear R/L)!

### Achtung

Es darf sich kein weiterer Stecker in den anderen Buchsen des Subwoofers befinden (in Center, Subwoofer, Rear R/L)!

## Anschluss: AV-Receiver

### Der Anschluss an einen AV-Receiver

Die zahlreichen Einsatzmöglichkeiten eines Concept E machen auch vor einem AV-Receiver nicht halt. Obgleich vollaktiv konzipiert, ist das Set auch teilaktiv im Zusammenhang mit einem AV-Receiver einzusetzen. Sie können das Concept E 10/200/300/400 wie ein gewöhnliches Lautsprechersystem anschließen: die fünf Satelliten über Lautsprecherkabel an die entsprechenden Lautsprecherausgänge Front R/L, Rear R/L und Center des AV-Receivers und den Subwoofer vom Sub

In-Eingang über ein Mono-Cinchkabel an den Sub Out-Ausgang am A/V-Receiver.

Wenn der AV-Receiver Vorverstärkerausgänge für alle Kanäle anbietet (Front R/L, Rear R/L, Center und Sub), lässt sich das Concept E auch über drei Cinchkabel-Paare an den Subwoofer und die Satelliten über Lautsprecherkabel an den Subwoofer anschließen. Wir empfehlen jedoch eher die erstgenannte Variante.

*Einstellungen des AV-Receivers werden auf Seite 15 ausführlich beschrieben*

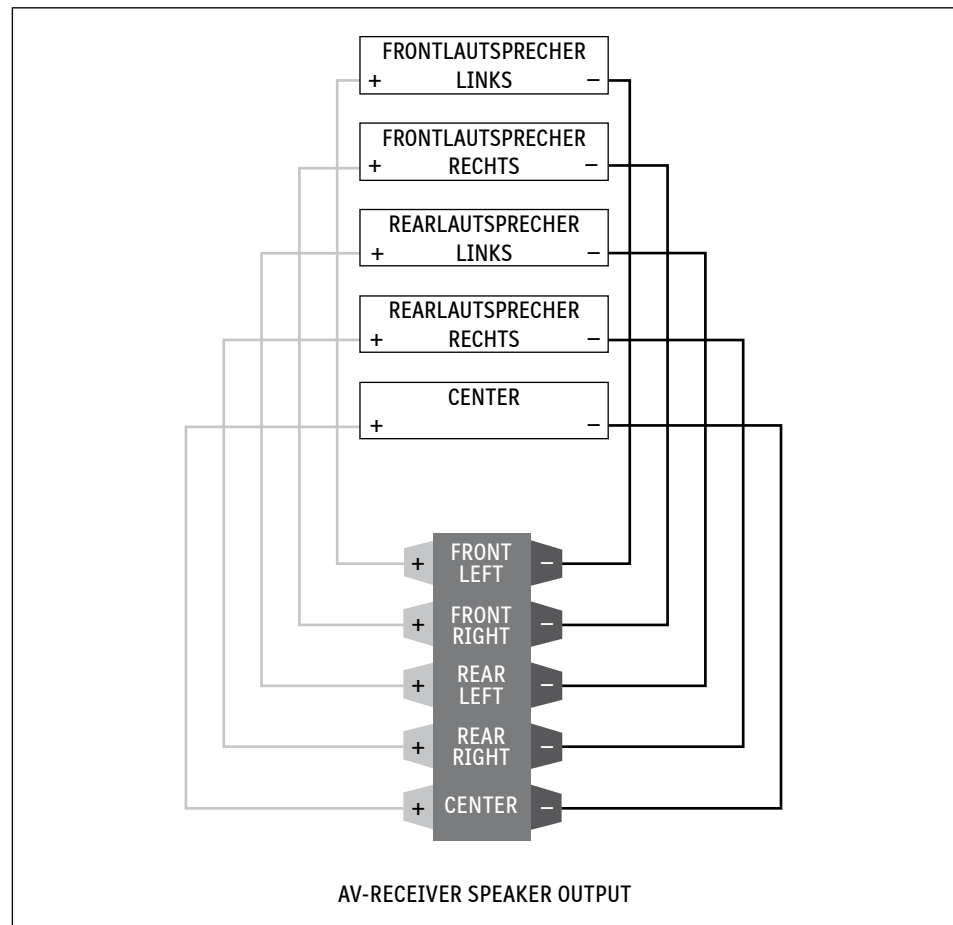

AV-RECEIVER

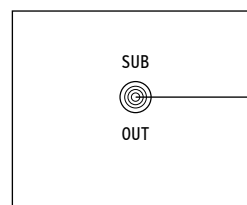

SUBWOOFER CONCEPT E

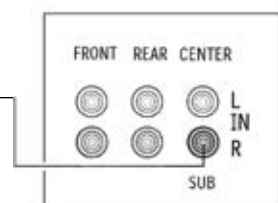

### Einstellung am DVD-Player mit 5.1-Analog-Ausgang

Ein Concept E 100/200/300/400 selbst hat keinerlei eingebaute Decoderfunktion. Deswegen ist es in der Verteilung der Signale von den Zuweisungen des externen Decoders »abhängig«. Dieser Decoder ist Bestandteil der Software des DVD-Players. Dessen Einstellungsoptionen sind von Gerät zu Gerät sehr unterschiedlich. Bitte konsultieren Sie das Handbuch Ihres DVD-Players.



### Einstellung am AV-Receiver

Beim Betrieb am AV-Receiver ist ein Concept E stets abhängig von der optimalen Einstellung des AV-Receiver. Nur wenn der dortige Decoder korrekt die Signale zuweist, werden alle Boxen des Teufel-Lautsprecher-Sets angesprochen, denn das Concept E selbst hat keinerlei eingebaute Decoderfunktion. Die Einstellungsoptionen der AV-Receiver sind von Gerät zu Gerät sehr unterschiedlich. Bitte ziehen Sie das Handbuch Ihres AV-Receiver zu Rate.



### Folgende Grundeinstellungen sind immer zu tätigen:

- ▶ Unsere Front-/Center-/Rear-Lautsprecher sind im Lautsprecher-Setup-Menü (Speaker-Management/Bass-Management) des DVD-Players als »Small« oder »Normal« zu definieren – nicht »Large«!
- ▶ Den Subwoofer stellen Sie im Lautsprecher Setup-Menü auf »0n« oder »Yes«.
- ▶ Die optimale Trennfrequenz beträgt 150 Hz – möglich sind auch 120 Hz oder 200 Hz.

### Folgende Grundeinstellungen sind immer zu tätigen:

- ▶ Unsere Front-/Center-/Rear-Lautsprecher sind im Lautsprecher-Setup-Menü (Speaker-Management/Bass-Management) des AV-Receiver als »Small« oder »Normal« zu definieren – nicht »Large«!
- ▶ Den Subwoofer stellen Sie im Lautsprecher Setup-Menü auf »0n« oder »Yes«.
- ▶ Die optimale Trennfrequenz beträgt 150 Hz – möglich sind auch 120 Hz oder 200 Hz.

### Einstellung an einer Decoderstation

Bitte folgen Sie den ausführlichen Beschreibungen in dem jeweiligem Handbuch einer Teufel Decoderstation oder konsultieren Sie den Supportbereich von [www.teufel.de](http://www.teufel.de).





## Bedienungselemente: Subwoofer

### Zeichenerklärung



Das Blitzsymbol mit Pfeilspitze in einem gleichseitigen Dreieck weist den Benutzer auf das Vorhandensein einer nicht isolierten gefährlichen elektrischen Spannung innerhalb des Systemgehäuses hin, so dass die Gefahr von Stromschlägen besteht.



Das Ausrufezeichen in einem gleichseitigen Dreieck, wie es am Gerät angebracht ist, soll den Benutzer auf wichtige Bedienungs- und Wartungsanweisungen aufmerksam machen.



Dieses Produkt entspricht den Richtlinien des Rates der europäischen Gemeinschaft 2004/108/EC und 2006/95/EC



Das auf den Typenschildern bzw. Endstufen unserer Produkte aufgedruckte Mülltonnen-Symbol besagt, dass Lautsprecher Teufel die vorschriftsmäßige Entsorgung dieser Lautsprecher und Subwoofer nach dem Elektro- und Elektronikgerätegesetz sicherstellt.



Dieses Produkt entspricht laut Normen DIN EN 61140 (VDE 0140-1) und IEC 60417 der Schutzklasse II und benötigt zum Betrieb keinen Schutzkontaktstecker, sondern lediglich den beiliegenden Konturenstecker (2-polig). Das Gehäuse ist mit einer verstärkten oder doppelten Isolierung gegen Stromschlag versehen.

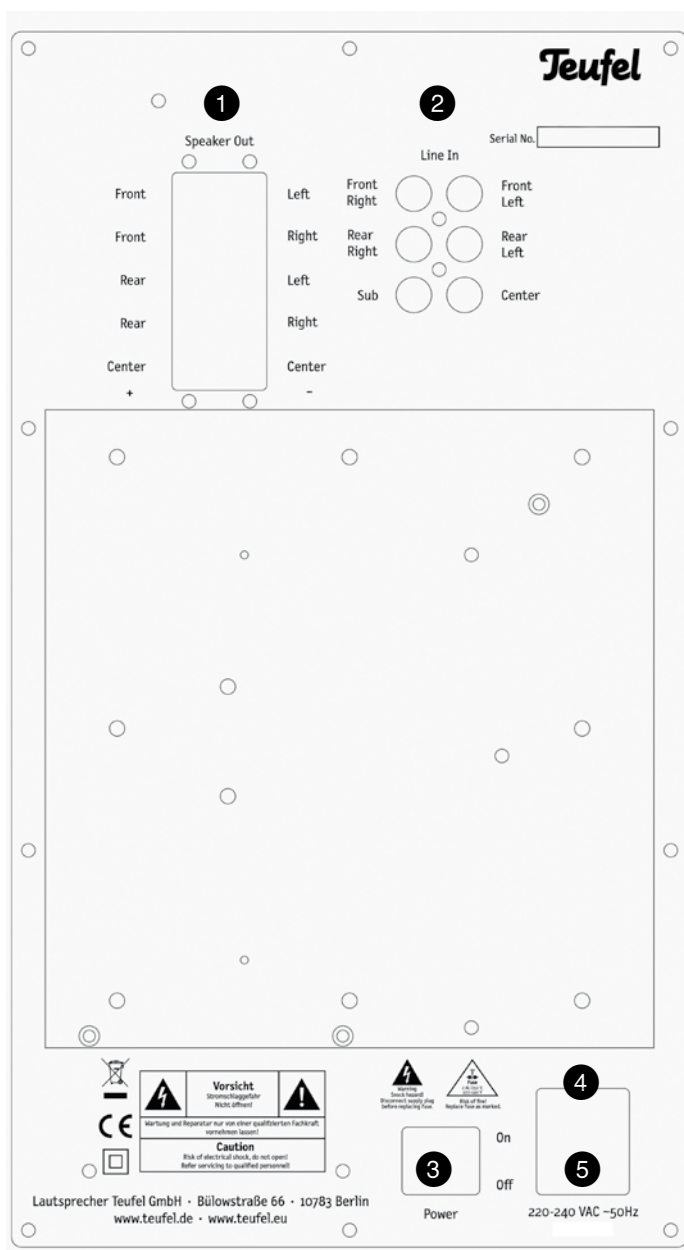

### 1 Speaker Out

Hier klemmen Sie die Lautsprecherkabel der fünf Satelliten fest.

### 2 Line In

Hier schließen Sie Ihre Cinch-Kabel zur Verbindung mit dem Wiedergabe-Gerät (Soundkarte/DVD-Player) beziehungsweise dem Steuerungs-Gerät (Decoderstation) an.

### 3 Power – Stromversorgung

In der Stellung »OFF« ist der Subwoofer ausgeschaltet, steht er auf »ON«, ist er eingeschaltet.

### 4 Kaltgerätebuchse

Hier wird das Netzkabel angeschlossen.

### 5 Sicherung

Hier können Sie die Netzsicherung tauschen. Die Sicherung darf nur gegen eine gleichwertige getauscht werden. Vorher MUSS das Netzkabel vom Stromnetz getrennt worden sein!

### Hinweis:

Die Trennvorrichtung dieses Gerätes ist der Netzstecker, diese Trennvorrichtung muss ohne Schwierigkeiten zugänglich sein.

## Inbetriebnahme

### Inbetriebnahme

Schalten Sie den rückseitigen Netzschalter auf »On«, um den 5.1-Verstärker zu aktivieren. ③



Der Ring um den runden Schaltknopf »Standby« auf der Frontplatte des Woofers leuchtet »Rot«.

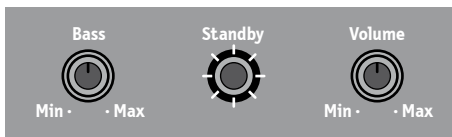

Durch Druck auf diesen Schaltknopf »Standby« aktivieren Sie das Gerät vollständig – alle drei Ringe um die drei Bedienelemente leuchten »Blau«, der Subwoofer ist spielbereit ...

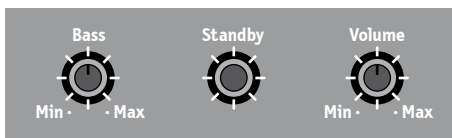

### Lautstärke

Die Gesamt-Lautstärke des 5.1-Verstärkers regeln Sie am Drehregler »Volume«.

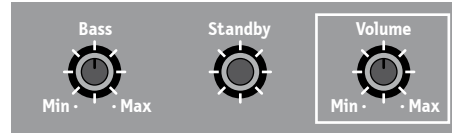

Bitte beachten Sie, dass die vorgeschalteten Quellgeräte wie etwa Soundkarten oder DVD-Player bzw. zwischengeschaltete Anschlussboxen wie eine Decoderstation selber über eine Möglichkeit der Pegelsteuerung verfügen. Hier ist eine individuelle Balance zwischen diesen Geräten und einem Concept E-Subwoofer erforderlich, die sich gewöhnlich im Alltagsbetrieb leicht einfindet.

### Bass-Lautstärke

Der Subwoofer eines Concept E verfügt über die bequeme Option, den Bassanteil am Gesamtklang schnell und direkt durch einen dezidierten Regler zu bestimmen.

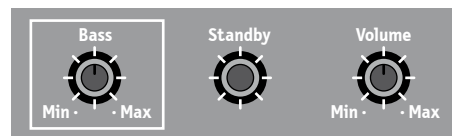

Auch hier gilt, dass die vorgeschaltete Quellgeräte wie etwa Soundkarten oder DVD-Player bzw. zwischengeschaltete Anschlussboxen wie eine Decoderstation selber über eine Möglichkeit der Pegelsteuerung des Bassanteils verfügen. Eine individuelle Balance zwischen diesen Geräten ist möglich. Experimentieren Sie, welches Verhältnis für Ihre Konfiguration am besten funktioniert.

### Achtung

Falls Sie für eine längere Zeit von zu Hause abwesend sein werden oder falls der 5.1-Verstärker nicht benutzt wird, schalten Sie den Netzschalter ③ auf »Off«.

### »Der Subwoofer brummt«

Ein Concept E 10/200/300/400 verfügt über einen kräftigen Transformator und ein großzügig dimensioniertes Netzteil, um die hohe Ausgangsleistung zu ermöglichen. Diese Bauteile können einen sehr leisen, unterschweligen Brumm-Ton erzeugen, der in ruhigen Räumen bei keinem anliegenden Signal aus kurzer Entfernung an der Seite des Subwoofers zu vernehmen ist. Im Betrieb verschwindet dieses minimale Brummen weil es durch die anliegenden Tonsignale überlagert wird.

Ist das Brummen hingegen aus einer Entfernung von mehr als einem Meter deutlich zu vernehmen und/oder auch aus den Satelliten zu hören, liegt möglicherweise ein Mangel vor - wenn der Subwoofer keinen Kontakt zu anderen Geräten hat. Oder es entstammt in irgendeiner Form der Verbindung zu anderen Geräten, durch Ausgleichsströme, die aus unterschiedlichen Gehäusepotentialen resultieren oder ähnliches. Bitte lesen Sie die folgenden Hinweise, um im letztgenannten Fall eine Lösung herbeizuführen:

1. Der Woofer ist an einem anderen Stromkreis als die restliche Anlage angeschlossen. Stellen Sie sicher, dass alle zusammenschalteten Geräte (gegebenenfalls einschließlich PC) an einem Stromkreis bzw. einer Steckdose angeschlossen sind.
2. Die an die Anlage oder das TV-Gerät angeschlossene Antenne hat ein anderes Massepotential als die Steckdose. Zum Testen ziehen Sie einfach alle Antennenkabel aus der Wandsteckdose. Ist dann das Brummen nicht mehr zu hören, benötigen Sie ein sogenanntes Mantelstromfilter, das für ca. 5-10 Euro in Elektronik-Fachmärkten erhältlich ist. Es wird zwischen Antennen-Steckdose und TV-Gerät bzw. Receiver gesteckt.
3. Ein separat zu erwerbendes Netzfilter an welches alle verwendeten Geräte angeschlossen werden müssen kann bei der Eliminierung des Brummens nützlich sein. Bitte vereinbaren Sie ein Rückgaberecht des Filters, falls es nicht zu positiven Ergebnissen führt.
4. Gelegentlich hat sich eine verwendete Mehrfachsteckdose als verantwortlich für das Erzeugen einer Brummstörung erwiesen. Verzichten Sie probeweise auf eine solche Mehrfachsteckdose und verbinden den Netzstecker des Subwoofers direkt mit einer Wandsteckdose.

5. Sie können auch versuchen, den Netzstecker einmal zu drehen und »andersherum« in die Steckdose zu stecken.

6. Um das Brummen genauer zu lokalisieren, ist zu prüfen, ob sich der Subwoofer mit einer anderen Stromversorgung in einem anderen Zimmer (z.B. mittels Verlängerungsschnur) brummfrei verhält. Weiterhin ist die Cinch-Verbindung vom Subwoofer zum PC/DVD-Player/Receiver probeweise zu trennen, um einen Einfluss der angeschlossenen Komponenten auszuschließen.

7. Es kann sinnvoll sein, eine zusätzliche Erdung zu erreichen, indem man ein Kabel (z.B. Lautsprecherkabel) an der Metallschraube der Endstufe fixiert und das andere Kabelende z.B. am Heizungsrohr oder dem PC-Gehäuse.

### »Es kommt kein Ton – weder aus den Satelliten noch aus dem Subwoofer«

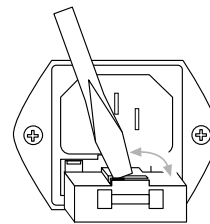

Bitte prüfen Sie, ob die LEDs vorne am Subwoofer-Display leuchten; ist dieses nicht der Fall wechseln Sie bitte die Sicherung, denn es könnte sein, dass die Netzsicherung am Subwoofer – möglicherweise infolge von Überspannung im

Netz – durchgebrannt ist. Unterhalb des Kaltgerätesteckers befindet sich der Sicherungskasten des Concept E-Subwoofers (siehe Abbildung auf Seite 16, Punkt 5). Entfernen Sie zum Sicherungsaustausch den Subwoofer unbedingt komplett vom Stromnetz! Hebeln Sie jetzt den Sicherungskasten am Gerät mit einem kleinen Schraubendreher heraus, tauschen die beiden eingeklemmten Sicherungen gegeneinander aus und stecken Sie den Sicherungshalter zurück in den Sicherungskasten des Subwoofers. Jetzt müsste der Subwoofer wieder betriebsbereit sein.

### »Es kommt kein Ton oder ein gestörter Ton aus einem Satelliten – alle anderen Satelliten funktionieren«

Um den Defekt präziser zu lokalisieren, möchten wir Sie bitten, kurz einen funktionierenden Satelliten mit dem nicht funktionierenden Satelliten zu tauschen, um festzustellen, ob der Defekt beim Satelliten oder der Subwoofer-Elektronik liegt. Spielt der ehemals nicht funktionierende Satellit an einem anderen Kanal des Subwoofers, ist ein

Defekt an der Subwoofer-Elektronik zu vermuten. Spielt der Satellit auch nicht an einem anderen Kanal, ist der Satellit defekt.

### »Es kommt kein Ton aus dem Subwoofer – alle anderen Satelliten funktionieren«

Sie können die Funktion des Subwoofers prüfen, indem Sie nur das Signal eines der Frontkanäle L/R Front von der Soundkarte oder z.B. einem transportablen CD-Player mit dem Subwoofer-Cinch-Eingang am Subwoofer verbinden. Wenn nun der Subwoofer spielt, liegt es daran, dass er vorab kein korrektes Signal bekommt. Entweder ist das Cinch-Kabel defekt oder der Subwoofer-Ausgang Ihres Quellgerätes erzeugt kein Signal.

Alternativ reduzieren Sie das Subwoofer Volume auf »Min«, ziehen das Subwoofer-Cinch-Kabel von PC/DVD-Player/AV-Receiver ab, erhöhen das Volume vorsichtig und berühren den inneren Cinch-Heißleiter mit dem Finger. Ist nun ein Brummen oder Knacken zu hören, liegt der Fehler beim PC/DVD-Player/AV-Receiver oder seinen Einstellungen. Bleibt der Subwoofer stumm, lesen Sie bitte die folgenden Hinweise und Lösungen sorgfältig durch.

### »Bei Stereoquellen wie z.B. der Wiedergabe von Musik-CDs (am PC/am DVD-Player) spielt der Subwoofer nicht«

Ein Concept E ist ein reines Wiedergabe-System – es hat keinerlei eingebaute Decoderfunktion. Deswegen ist es in der Verteilung der Signale von den Zuweisungen des externen Decoders »abhängig«. Dieser Decoder ist Bestandteil der Software von Soundkarte, DVD-Player oder einer Decoderstation. Wenn also das Signal im Stereobetrieb z.B. nur auf zwei Satelliten spielt, ist die korrekte Zuweisung in der Software von Soundkarte/DVD-Player/Decoderstation entweder nicht möglich oder nicht korrekt eingestellt.

Das Concept E ist »schuldlos« – es gibt nur das wieder, was es an Signalen bekommt. Also muss die korrekte Zuweisung in der Software von Soundkarte/DVD-Player erfolgen. Bitte kontaktieren Sie den Support des Soundkarten/DVD-Player-Herstellers.

### »Bei Stereoquellen wie z.B. der Wiedergabe von Musik-CDs (am PC/am DVD-Player) spielen die hinteren Satelliten und/oder der Center nicht«

Das Concept E selbst ist ein reines Wiedergabe-System – es hat keinerlei eingebaute Decoder-

funktion. Deswegen ist es in der Verteilung der Signale von den Zuweisungen des externen Decoders »abhängig«. Dieser Decoder ist Bestandteil der Software von Soundkarte, DVD-Player oder Decoderstation. Wenn also das Signal im Stereobetrieb z.B. nur auf zwei Satelliten spielt, ist die korrekte Zuweisung in der Software von Soundkarte/DVD-Player entweder nicht möglich oder nicht korrekt eingestellt.

Das Concept E ist »schuldlos« – es gibt nur das wieder, was es an Signalen bekommt. Also muss die korrekte Zuweisung in der Software von Soundkarte/DVD-Player erfolgen. Bitte kontaktieren Sie den Support des Soundkarten/DVD-Player-Herstellers.

### »Ich empfangen Radio/Funk-Störsignale«

Der Empfang von Radio/Funk-Frequenzen kann in sehr seltenen Fällen möglich sein, liegt aber an den örtlichen Gegebenheiten. Bitte ziehen Sie alle Cinch-Kabel vom Subwoofer ab und prüfen ob diese Störsignale auch dann auftreten. Wir empfehlen andere, gegebenenfalls hochwertigere abgeschirmte Cinch-Verbindungskabel von geringerer Länge auszuprobieren.

### »Die Satelliten »knacken«

Bitte entfernen Sie durch Lösen der Kabelverbindung das Teufel-Lautsprechersystem von Ihrem PC oder anderen verbundenen Geräten und prüfen, ob das »Knacken« aufhört. Betreiben Sie das Set versuchsweise an einer anderen Stromquelle/in einem anderen Raum (einfach Stromverlängerungskabel nutzen). Sollte das »Knacken« weiter zu vernehmen sein, prüfen Sie bitte durch Wechseln der Satelliten untereinander, welche Satelliten betroffen sind und um herauszufinden ob der Satellit oder die Subwoofer-Elektronik ein übermäßiges Knacken generiert. »Wandert« der Fehler mit dem Satelliten mit, ist der Satellit betroffen; bleibt das »Knacken« hingegen immer am gleichen Kanal, dürfte die Subwoofer-Verstärkerelektronik verantwortlich sein.

### »Die Satelliten »rauschen«

Grundsätzlich ist das Concept E ein sehr rauscharmes System. Oftmals »entlarvt« das im Hochton-Bereich sehr gut auflösende Boxensystem die mangelhafte Qualität einer Signalquelle (z.B. vom MP3-Dateien oder analogen Kassettenaufnahmen), die an weniger hochwertigen Boxen gar nicht aufgefallen ist.

Sie können die grundsätzliche Rauschfreiheit prüfen, indem Sie nur das Signal über ein Cinch-

Kabel von einer qualitativ sicheren externen Quelle wie einer Musik-CD von z.B. einem transportablen CD-Player mit dem Front L/R-Eingang am Subwoofer verbinden. Wenn nun alle Satelliten rauschfrei spielen, liegt es daran, dass sie vorab kein korrektes Signal bekommen. Entweder ist das Cinch-Kabel defekt (versuchsweise gegeneinander austauschen) oder die Ausgänge Ihres Quellgerätes erzeugen kein adäquates Signal.

Hören Sie jedoch weiter ein erhöhtes Rauschen an dem jeweiligen Kanal, liegt eventuell ein Defekt am Concept E vor. Prüfen Sie bitte durch Wechseln der Satelliten untereinander, welche Satelliten betroffen sind und um herauszufinden ob der Satellit oder die Subwoofer-Elektronik ein übermäßiges Rauschen generiert. »Wandert« der Fehler mit dem Satelliten mit, ist der Satellit betroffen; bleibt das Rauschen hingegen immer am gleichen Kanal, dürfte die Subwoofer-Verstärkerelektronik verantwortlich sein.

### **»Beim Einschalten oder Ausschalten des PC ist ein starkes Knallen oder Knacken zu hören.«**

Das Lautsprechersystem gibt jede Art von akustischen Signalen wieder die es von der Signalquelle zugewiesen bekommt; es kann nicht zwischen Nutz- und Stör-Signal unterscheiden. Wenn die Soundkarte des PCs die Ein- und Ausschaltimpulse an das Boxenset überträgt, wird der Lautsprecher diese wiedergeben. Sie schaden unseren Boxen in der Regel nicht. Dennoch empfehlen wir, die Lautstärke in der Software des PC vor dem Ausschalten zu minimieren, um diese starken Impulse einzuschränken.

### **Grundsätzliche Funktions-Prüfung**

Sie können die Funktion des Subwoofers und der Satelliten prüfen, in dem Sie nur das (Stereo-) Signal von einer qualitativ sicheren Quelle wie einer Musik-CD abgespielt auf z.B. einem (transportablen) CD-Player mittels Cinch-Kabel (und eventuell Y-Adapter) mit dem Front-Eingang L/R am Subwoofer verbinden.

Alle anderen vier Eingänge am Subwoofer dürfen nicht belegt sein (= Cinch-Kabel gelöst). In dieser Steckerbelegung von Front In L/R spricht durch eine interne Verteilung der Verstärker eines Concept E alle Satelliten und den Subwoofer an.

Wenn nun der Subwoofer und alle fünf Satelliten bei Speisung über einen direkt angeschlossenen CD-Player einwandfrei spielen, liegt es daran, dass das Concept E vorab kein korrektes Signal bekommen hat.

Entweder ist das Cinch-Kabel defekt (versuchsweise gegeneinander austauschen) oder die Ausgänge Ihres Quellgerätes erzeugen kein korrektes Signal.

Hören Sie hingegen weiter störende Geräusche/ einzelne Ausfälle, liegt möglicherweise ein Defekt am Teufel-System vor.

---

# Teufel

Bei Fragen, Anregungen oder Kritik wenden Sie sich bitte an unseren Service:

#### **Lautsprecher Teufel GmbH**

Gewerbehof Bülowbogen · Bülowstraße 66  
10783 Berlin · Germany

Tel.: +49(30) 30 09 30 0

Fax: +49(30) 30 09 30 30  
[www.teufel.de](http://www.teufel.de)

Alle Angaben ohne Gewähr. Technische Änderungen, Tippfehler und Irrtum vorbehalten.

## Technische Beschreibung und Bedienungsanleitung



# ControlStation 2

Steuerkonsole für PC-Lautsprecher-Systeme

**Teufel**

# Inhalt

<b>Allgemeine Hinweise und Informationen</b> .....	<b>3</b>
Bestimmungsgemäßer Gebrauch .....	3
<b>Sicherheitshinweise</b> .....	<b>4</b>
<b>Übersicht</b> .....	<b>5</b>
<b>Bedienelemente und Anschlüsse</b> .....	<b>6</b>
Vorderseite.....	6
Rückseite.....	6
Fernbedienung .....	7
<b>Aufstellen und Anschließen</b> .....	<b>7</b>
Aufstellungsort.....	7
5.1-Ausgang.....	7
5.1-Cinch-Eingang Aux 1 .....	7
2.0-Cinch-Eingänge Aux 2 und 3 .....	7
Mikrofon-Anschluss .....	7
Kopfhörer .....	7
Netzanschluss .....	7
<b>Fernbedienung</b> .....	<b>8</b>
Batterien wechseln .....	8
Funktionsweise.....	8
<b>Grundfunktionen</b> .....	<b>8</b>
Ein- und Ausschalten .....	8
Lautstärke einstellen.....	8
Stummschaltung (Mute).....	8
Quelle wählen.....	9
Pure-Modus.....	9
5.0-Modus.....	9
Subwoofer anheben.....	9
Anzeigefeld .....	9
<b>Reinigung und Pflege</b> .....	<b>10</b>
<b>Hilfe bei Störungen</b> .....	<b>10</b>
<b>Technische Daten</b> .....	<b>11</b>
<b>Umweltschutz</b> .....	<b>11</b>
Batterien und Akkus .....	11
Entsorgung des Gerätes.....	11

# Allgemeine Hinweise und Informationen

## Zur Kenntnisnahme

Die Informationen in diesem Dokument können sich ohne vorherige Ankündigung ändern und stellen keinerlei Verpflichtung seitens der Lautsprecher Teufel GmbH dar. Ohne vorherige schriftliche Genehmigung der Lautsprecher Teufel GmbH darf kein Teil dieser Bedienungsanleitung vervielfältigt, in irgendeiner Form oder auf irgendeine Weise elektronisch, mechanisch, durch Fotokopien oder durch Aufzeichnungen übertragen werden.

© Lautsprecher Teufel GmbH  
Version 1.0  
Oktober 2009

## Originalverpackung

Falls Sie das achtwöchige Rückgaberecht in Anspruch nehmen wollen, müssen wir Sie bitten, die Verpackung unbedingt aufzubewahren. Wir können das Gerät nur MIT ORIGINAL-VERPACKUNG zurücknehmen. Leerkartons sind nicht erhältlich!

## Reklamation

Im Falle einer Reklamation benötigen wir zur Bearbeitung unbedingt folgende Angaben:

### 1. Rechnungsnummer

Zu finden auf dem Kaufbeleg (der dem Produkt beiliegt) oder der Auftragsbestätigung, die Sie als PDF-Dokument erhalten haben, z.B. 4322543.

### 2. Seriennummer bzw. Losnummer

Zu finden auf der Rückseite des Gerätes, z.B. Serial No. CS29440122A-123

Vielen Dank für Ihre Unterstützung!

## Kontakt

Bei Fragen, Anregungen oder Kritik wenden Sie sich bitte an unseren Service:

Lautsprecher Teufel GmbH  
Gewerbehof Bülowbogen  
Bülowstraße 66  
10783 Berlin (Germany)

Tel.: +49 (0)30 - 300 930 0  
Fax: +49 (0)30 - 300 930 930  
[www.teufel.de](http://www.teufel.de)

## Garantiebestimmungen

2 Jahre Garantie für Endstufen und Elektronik ab Kaufdatum auf Material und Arbeitszeit, mit Ausnahme von Beschädigung aufgrund gebrauchswidriger Benutzung oder elektrischer oder mechanischer Überlastung. Als Garantiebeleg gilt das Original unserer Rechnung. Diese Garantie gilt ausschließlich für Elektronik, die von

einem Endverbraucher zur privaten Nutzung von Teufel erworben wurden. Die Garantie gilt nicht für Lautsprecher, Endstufen und Elektronik, die durch einen anderen Händler an den Endverbraucher gelangen. Bei einem privaten Weiterverkauf von Teufel-Produkten kann die Garantie auf den Erwerber übertragen werden, solange der Original-Kaufbeleg mit übergeben wird.

## Rückgabe

Teufel gewährt ein achtwöchiges Umtausch- bzw. Rückgaberecht mit Rückerstattung des gezahlten Kaufbetrages. Die Rückgabe einzelner Komponenten eines Sets ist nur zulässig, wenn diese Komponenten auch einzeln von Lautsprecher Teufel zum Kauf angeboten werden. Mit der Rückgabe einer oder einzelner Komponenten verfällt der Preisnachlass, den Lautsprecher Teufel auf alle Komponenten eines Sets im Rahmen des Setpreises gewährt. Der Kunde erhält deshalb für die zurückgegebenen Komponenten nur die Differenz erstattet, die zwischen dem Setpreis und dem Kaufpreis der Einzelteile besteht, die er behält. Im wirtschaftlichen Ergebnis steht der Kunde dann so, als ob er von Anfang an die bei ihm verbleibenden Komponenten zum Einzelpreis erworben hätte.

Weitere Informationen zum Thema Rückgabe finden Sie auf dem Rückgabeformular, welches der Sendung beiliegt oder online im Support-Bereich unserer Website [www.teufel.de](http://www.teufel.de)

**Im Falle einer Rückgabe handeln Sie bitte nicht ohne vorherige Rücksprache mit Lautsprecher Teufel. Nur wenn Sie die Rückgabe vorher telefonisch anmelden und den Vorgang mit uns besprechen, können wir die Rücknahme bearbeiten und akzeptieren!**

## Bestimmungsgemäßer Gebrauch

Verwenden Sie das Gerät ausschließlich wie in dieser Bedienungsanleitung beschrieben. Jede andere Verwendung gilt als nicht bestimmungsgemäß und kann zu Sach- oder sogar zu Personenschäden führen.

Der Hersteller übernimmt keine Haftung für Schäden, die durch nicht bestimmungsgemäßen Gebrauch entstanden sind.

Das Gerät ist zum Einsatz im privaten Bereich bestimmt.



Bevor Sie das Gerät in Betrieb nehmen, lesen Sie bitte zuerst die Sicherheitshinweise und die Bedienungsanleitung aufmerksam durch. Nur so können Sie alle Funktionen sicher und zuverlässig nutzen. Heben Sie die Bedienungsanleitung gut auf und übergeben Sie sie auch an einen möglichen Nachbesitzer.



# Sicherheitshinweise

## Signalsymbole

Folgende Signalsymbole finden Sie in dieser Anleitung:

**Gefahr**



**Hohes Risiko!**

Missachtung der Warnung kann Schaden für Leib und Leben verursachen.

**Achtung**



**Mittleres Risiko!**

Missachtung der Warnung kann einen Sachschaden verursachen.



**Geringes Risiko!**

Sachverhalte, die beim Umgang mit dem Gerät beachtet werden sollten.

## Sicherheitshinweise

**Gefahr**



**Stromschlag-Gefahr!**

Fehlerhafte Elektroinstallation oder zu hohe Netzspannung kann zu elektrischem Stromschlag führen.

- Das Steckernetzteil ist für eine Netzspannung von 100V–240V ~ / 50/60Hz geeignet. Verwenden Sie ausschließlich das mitgelieferte Steckernetzteil.
- Ziehen Sie sofort das Netzteil aus der Steckdose, wenn dessen Gehäuse defekt ist oder andere sichtbare Schäden aufweist.
- Wenn das Gerät Rauch entwickelt, verbrannt riecht oder ungewohnte Geräusche von sich gibt, trennen Sie es sofort vom Netz, und nehmen Sie es nicht mehr in Betrieb.
- Öffnen Sie niemals das Gehäuse des Geräts. Die Instandsetzung des Geräts darf nur von einem autorisierten Fachbetrieb vorgenommen werden. Dabei dürfen ausschließlich Teile verwendet werden, die den ursprünglichen Gerätedaten entsprechen. In diesem Gerät befinden sich elektrische und mechanische Teile, die zum Schutz gegen Gefahrenquellen unerlässlich sind.
- Stecken Sie keine Gegenstände durch die Lüftungsschlitze in das Gehäuse.
- Verwenden Sie das Gerät nur in Innenräumen.
- Betreiben Sie das Gerät nicht in Feuchträumen, und schützen Sie es vor Tropf- und Spritzwasser. Achten Sie auch darauf, dass keine Vasen oder andere mit Flüssigkeit gefüllten Gefäße auf dem Gerät oder in dessen Nähe stehen, damit keine Flüssigkeit in das Gehäuse gelangt. Falls doch Wasser oder andere Fremdkörper eindringen, ziehen Sie sofort den Netzstecker und nehmen Sie ggf. vorhandene Batterien heraus. Schicken Sie das Gerät dann an unsere Serviceadresse ein.
- Fassen Sie das Netzteil niemals mit feuchten Händen an.
- Prüfen Sie das Gerät regelmäßig auf Schäden.

**Gefahr**



**Gefahren für Kinder!**

- Kinder können sich beim Spielen in der Verpackungsfolie verfangen und darin ersticken.
- Lassen Sie Kinder nicht mit dem Gerät und den Verpackungsfolien spielen. Es besteht Erstickungsgefahr.
  - Achten Sie darauf, dass Kinder keine kleinen Teile aus dem Gerät entnehmen oder vom Gerät abziehen (z.B. Bedientöpfe oder Steckeradapter). Sie könnten die Teile verschlucken und daran ersticken. Wurde dennoch etwas verschluckt, suchen Sie mit dem Kind sofort einen Arzt auf.
  - Lassen Sie Kinder niemals unbeaufsichtigt elektrische Geräte benutzen.

**Gefahr**



**Gefahr für das Gehör!**

- Hohe Lautstärke kann zu Gehörschäden führen. Speziell wenn ein Verstärker eingeschaltet wird und er auf voller Lautstärke steht, kann plötzlich ein sehr hoher Schalldruck entstehen. Neben organischen Schäden können dadurch auch psychologische Folgen auftreten. Besonders gefährdet sind Kinder und Haustiere.
- Stellen Sie den Lautstärkeregel Ihres Signalquellengerätes auf einen niedrigen Pegel ein.
  - Halten Sie bei hohen Lautstärken immer einen gewissen Abstand zum Gerät und nie Ihre Ohren direkt an den Lautsprecher.
  - Beugen Sie Gesundheitsschäden vor und vermeiden Sie dauerhaftes Hören mit hoher Lautstärke.

**Gefahr**



**Verätzungsgefahr!**

- Ausgelaufene Batteriesäure kann zu Verätzungen führen.
- Vermeiden Sie den Kontakt von Batteriesäure mit Haut, Augen und Schleimhäuten. Spülen Sie bei Kontakt mit der Säure die betroffenen Stellen sofort mit reichlich klarem Wasser und suchen Sie ggf. einen Arzt auf.

**Gefahr**



**Explosionsgefahr!**

- Lithiumbatterien können bei unsachgemäßem Umgang explodieren.
- Versuchen Sie niemals, Lithiumbatterien zu laden.
  - Setzen Sie nur Batterien desselben oder gleichwertigen Typs ein.
  - Batterien und Akkus dürfen Sie nicht erhitzen, kurz schließen oder durch Verbrennen beseitigen. Setzen Sie Batterien und Akkus auch nicht der direkten Sonne aus.

### **Gefahr Verletzungs- / Beschädigungsgefahr!**



Ein mangelhafter Aufstellungsort kann Schäden verursachen.

- Verwenden Sie das Gerät nicht unbefestigt in Fahrzeugen, an labilen Standorten, auf wackeligen Stativen oder Möbeln, an unterdimensionierten Halterungen etc. Das Gerät könnten um- oder herunterfallen und Personenschäden verursachen oder selbst beschädigt werden.
- Stellen Sie das Gerät so auf, dass es nicht unbeabsichtigt umgestoßen werden kann und die Kabel keine Stolperfallen bilden.
- Stellen Sie das Gerät nicht in der Nähe von Wärmequellen auf (z.B. Heizkörper, Öfen, sonstige wärmespendende Geräte, wie Verstärker etc.).

### **Achtung Brandgefahr!**



Unsachgemäßer Umgang mit dem Gerät kann zu Beschädigung oder zum Brand führen.

- Stellen Sie keine offenen Brandquellen wie brennende Kerzen oder Ähnliches auf das Gerät.
- Sorgen Sie für ausreichende Lüftung.
- Setzen Sie das Gerät nicht der direkten Sonne aus.
- Decken Sie auch die Lüftungsöffnungen nicht mit Gardinen, Decken, Zeitschriften oder Ähnlichem ab. Im Inneren aufgestaute Hitze kann die Lebensdauer des Geräts verkürzen.

### **Achtung Beschädigungsgefahr!**



Überspannungen durch Blitzschlag können das Gerät beschädigen bzw. zerstören.

- Ist das Gerät längere Zeit unbeaufsichtigt (z.B. während des Urlaubs), oder droht ein Gewitter, ziehen Sie den Netzstecker heraus.

## Übersicht

### Lieferumfang

- ① 1x ControlStation 2
- ② 1x Fernbedienung inkl. Batterie
- ③ 1x Steckernetzteil

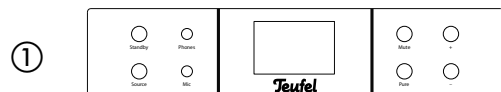

### Kontrolle ist besser

- Prüfen Sie, ob die Lieferung vollständig und unbeschädigt ist.
- Sollte die Lieferung unvollständig sein oder Transportschäden aufweisen, nehmen Sie das Gerät nicht in Betrieb, sondern wenden Sie sich bitte an unseren Service (siehe Seite 3).

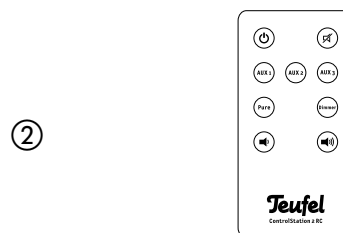

# Bedienelemente und Anschlüsse

## Vorderseite

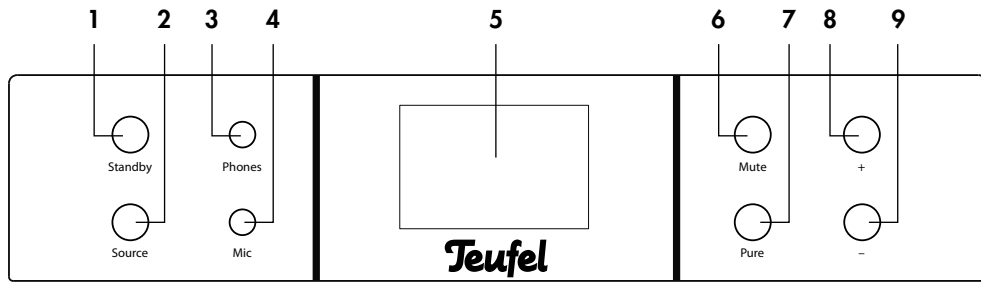

Pos	Bezeichnung	Erklärung	Pos	Bezeichnung	Erklärung
1	Standby	Ein-/Standby-Taste	6	Mute	Stummschaltung
2	Source	Audioquelle wählen	7	Pure	Umwandlung von Stereo (2.0) auf 5.1 ausschalten
3	Phones	Kopfhöreranschluss	8	+	Lautstärke erhöhen
4	Mic	Mikrofonanschluss	9	-	Lautstärke verringern
5	—	Anzeigefeld			

## Rückseite

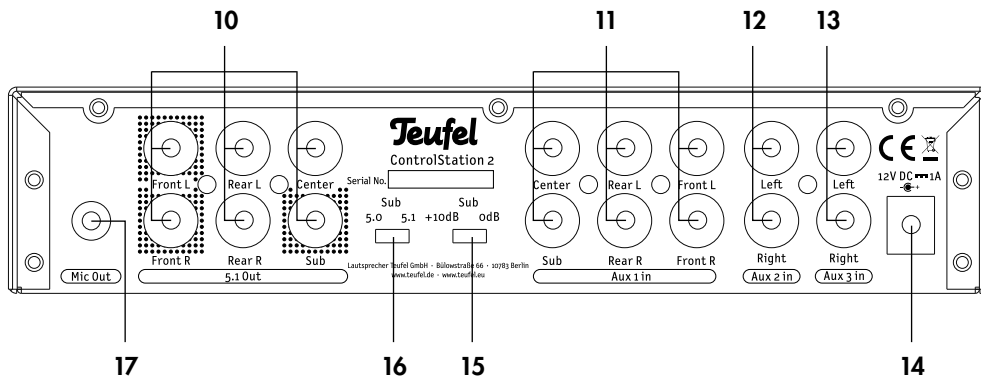

Pos	Bezeichnung	Erklärung	Pos	Bezeichnung	Erklärung
10	5.1 Out	5.1-Ausgang zum Verstärker	14	12V DC	Anschluss für Steckernetzteil ③
11	Aux 1 In	5.1-Eingang	15	Sub +10dB/0dB	Subwoofer-Anhebung ein-/aus-schalten
12	Aux 2 In	2.0-Eingang	16	Sub 5.0/5.1	Subwoofer-Kanal aus vorderen Kanälen bilden/direkt durchschalten
13	Aux 3 In	2.0-Eingang	17	Mic Out	Mikrofonausgang zum PC

## Fernbedienung

Pos	Bezeichnung	Erklärung
18		Stummschaltung (Mute)
19	<b>Aux 1, Aux 2, Aux 3</b>	Audioquelle wählen
20	<b>Dimmer</b>	Helligkeit des Anzeigefeldes regeln
21		Lautstärke erhöhen
22		Lautstärke verringern
23	<b>Pure</b>	Umwandlung von Stereo (2.0) auf 5.1 ausschalten
24		Ein-/Standby-Taste

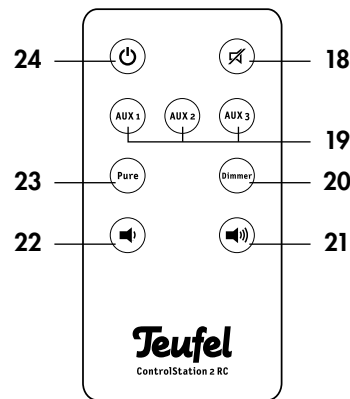

## Aufstellen und Anschließen

### Aufstellungsort

- Wählen Sie einen stabilen, ebenen Untergrund.
- Sorgen Sie für eine trockene, staubfreie Umgebung.
- Vermeiden Sie die Nähe von Wärmequellen und direkte Sonneneinstrahlung.
- Verlegen Sie die Anschlusskabel so, dass sie keine Stolperfallen bilden.
- Stellen Sie keine schweren Gegenstände auf die Kabel oder das Gerät.

### 5.1-Ausgang

An die Cinch-Buchsen **10** „5.1 Out“ schließen Sie Ihren Verstärker-Eingang an. Dafür benötigen Sie ein 6-Kanal-Cinchkabel-Set. Solche Kabel erhalten Sie im Bereich „Zubehör“ unseres Webshops unter [www.teufel.de](http://www.teufel.de). Verbinden Sie die Ausgangsbuchsen mit den entsprechenden Eingängen Ihres Verstärkers bzw. 5.1-Aktiv-Subwoofers (siehe zugehörige Gebrauchsanleitung):

**Front L/R** – vordere Kanäle links/rechts

**Rear L/R** – hintere Kanäle links/rechts

**Center** – Mittenkanal

**Sub** – Subwoofer

### 5.1-Cinch-Eingang Aux 1

An die Buchsen **11** „Aux 1 In“ schließen Sie die Soundkarte Ihres PCs oder eine andere 5.1-Audioquelle an. Auch dafür benötigen Sie ein 6-Kanal-Cinchkabel-Set.

### 2.0-Cinch-Eingänge Aux 2 und 3

An die Cinch-Buchsen **12** „Aux 2 In“ und **13** „Aux 3 In“ können Sie fast jede Stereo-Audio-Quelle anschließen, also MP3-Player (mit/ohne Dock), Spielkonsole, Fernseher etc. Das Quellgerät muss nur über einen Ausgang mit Line-Pegel verfügen. Diese Ausgänge sind entweder

als Stereo-Cinch-Buchsen oder als 3,5-mm-Mini-Klinke ausgeführt. Mit einem entsprechenden Verbindungskabel schließen Sie diese Geräte an die Cinch-Buchsen **12** „Aux 2 In“ oder **13** „Aux 3 In“ an.

### Mikrofon-Anschluss

An die Buchse **4** „Mic“ können Sie ein Mikrofon (z.B. von einem Headset) anschließen. Dieser Mono-Toneingang wird an der Mini-Klinkenbuchse **17** „Mic Out“ auf der Rückseite des Subwoofers wieder ausgegeben. Verbinden Sie diese Buchse mit dem Mikrofoneingang Ihres PCs. Dafür benötigen Sie ein Verbindungskabel mit zwei Mini-Klinkensteckern.

Der Mikrofon-Eingang ist auch im Ruhezustand der ControlStation 2 aktiv.

### Kopfhörer

An die Buchse **5** „Phones“ können Sie Stereo-Kopfhörer anschließen – dabei werden die Lautsprecher automatisch abgeschaltet.

### Netzanschluss

- Stecken Sie den kleinen Stecker des Netzteils in die Buchse **14** „12V DC“.
- Stecken Sie das Netzteil in eine Netzsteckdose.

## Fernbedienung

Zum Betrieb der Fernbedienung dient eine Knopf-Batterie, Typ CR2025 mit 3 Volt.

Bei der Auslieferung befindet sich diese Batterie bereits in der Fernbedienung und ist durch einen Kunststoffstreifen gesichert. Diesen Kunststoffstreifen sehen Sie auf der Rückseite der Fernbedienung. Ziehen Sie ihn einfach vorsichtig heraus. Damit ist die Fernbedienung einsatzbereit.

### Batterien wechseln

- Halten Sie die Fernbedienung mit der Unterseite nach oben.
- Drücken Sie den Riegel des Batteriefachs zur Mitte (A) und ziehen Sie das Fach heraus (B).
- Entfernen Sie die alte Batterie (bitte beachten Sie die Hinweise auf Seite 11).

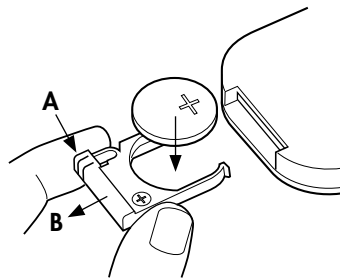

- Setzen Sie die neue Batterie in die Halterung, dabei müssen auf der Batterie und auf der Halterung das Zeichen „+“ zu sehen sein.
- Setzen Sie die Halterung wieder ein und schieben Sie das Fach bis zum Einrasten zu.

### Funktionsweise

Die Fernbedienung überträgt die Steuersignale durch Infrarotlicht. Dazu ist es erforderlich, dass Sie die Fernbedienung in Richtung der ControlStation 2 halten. Achten Sie darauf, dass das Infrarotlicht nicht durch Gegenstände behindert wird.

Leuchtstofflampen und Energiesparlampen, die in der näheren Umgebung installiert sind, können die Funktionen der Fernbedienung beeinträchtigen oder sogar unmöglich machen.

## Grundfunktionen

### Ein- und Ausschalten

Nach dem Einschalten befindet sich das Gerät zunächst im Ruhezustand (Standby) und im Anzeigefeld **5** leuchtet ein blauer Punkt.

- Mit der Taste **1** „Standby“ bzw. **24** „⏻“ schalten Sie Ihre Verstärker-Einheit in den Betriebs- bzw. Ruhezustand (Standby). Im Betriebszustand leuchtet im Anzeigefeld die aktive Audioquelle.

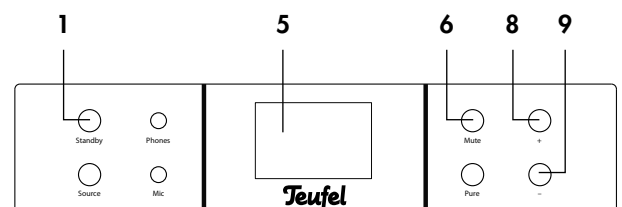

### Lautstärke einstellen

- Lautstärke erhöhen: Taste **8** „+“ bzw. **21** „🔊“ drücken.
- Lautstärke verringern: Taste **9** „-“ bzw. **22** „🔇“ drücken.

Im Anzeigefeld **5** wird die gewählte Lautstärke im Bereich von 0 bis 60 dargestellt.

### Stummschaltung (Mute)

- Mit der Taste **6** „Mute“ bzw. **18** „🔇“ schalten Sie den Ton aus. Im Anzeigefeld **5** erscheint der Hinweis „-“.
- Ton wieder einschalten: Taste **6** „Mute“ bzw. **18** „🔊“ erneut drücken oder Lautstärke ändern.

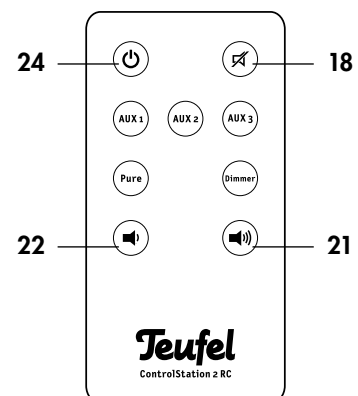

## Quelle wählen

Nach dem Einschalten ist die zuletzt gewählte Audio-Quelle aktiviert.

- Mit der Taste **2** „Source“ bzw. den Tasten **19** „Aux 1“, „Aux 2“ und „Aux 3“ schalten Sie die Quelle um. Im Anzeigefeld **5** wird die gewählte Quelle dargestellt.

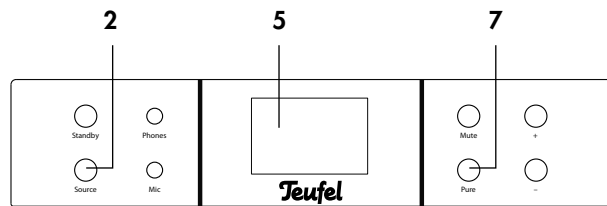

## Pure-Modus

Normalerweise wird das Stereo-Signal der Quellen Aux 2 und Aux 3 in ein 5.1-Signal umgewandelt („Upmix“). Mit der Taste **7** „Pure“ schalten Sie diese Umwandlung ein und aus. Im Pure-Modus sind nur die vorderen Kanäle rechts und links sowie der Subwoofer-Kanal aktiv. Im Anzeigefeld wird die entsprechende Quelle als „P2“ bzw. „P3“ anstatt „A2“ bzw. „A3“ dargestellt.

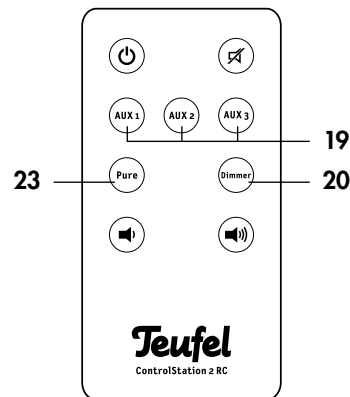

## 5.0-Modus

Falls Ihr Quellgerät keinen Subwoofer-Kanal anbietet, können Sie mit dem Schalter **16** „Sub“ vom 5.1-Modus in den 5.0-Modus umschalten. Dann wird das Signal der vorderen Kanäle rechts und links auf den Subwoofer-Kanal gemischt.

## Subwoofer anheben

Mit dieser Funktion können Sie die Absenkung des Signalpegels auf dem Subwoofer-Ausgang korrigieren, die viele 5.1-Quellen aufweisen, wenn im Bass-Management die Einstellung „Small“ bzw. „klein“ für die Satelliten gewählt ist.

Schieben Sie dem Schalter **15** „Sub“ in die Stellung „+10dB“, um die Lautstärke des Subwoofer-Kanals des AUX 1-Eingangs um etwa 10 dB anzuheben. In der Schalterstellung „0dB“ wird das Signal unverändert an den Subwoofer ausgegeben.

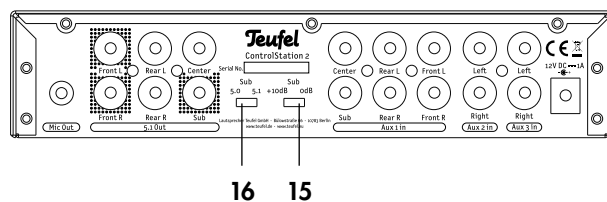

## Anzeigefeld

Mit der Taste **20** „Dimmer“ können Sie die Leuchtkraft des Anzeigefeldes zwischen hell und dunkel umschalten.

## Reinigung und Pflege

Reinigen Sie Ihre ControlStation 2 regelmäßig mit einem weichen, leicht angefeuchteten Microfasertuch. Beachten Sie dabei bitte unbedingt die folgenden Hinweise:

### **Achtung Beschädigungsgefahr!**



Wasser kann in Verbindung mit Spannung führenden Teilen zu elektrischem Stromschlag oder Kurzschluss führen.

- Sorgen Sie dafür, dass keine Flüssigkeit in das Gerät gelangt.
- Ziehen Sie vor dem Reinigen das Steckernetzteil aus der Steckdose.

### **Achtung Beschädigungsgefahr!**



Falsches Reinigungsmittel kann die empfindliche Gehäuseoberfläche beschädigen.

- Verwenden Sie möglichst nur klares Wasser ohne Reinigungszusätze. Bei hartnäckigen Flecken können Sie mildes Seifenwasser verwenden.
- Auf keinen Fall dürfen scharfe Reiniger, Spiritus, Verdünner, Benzin oder Ähnliches für die Reinigung verwendet werden.

## Hilfe bei Störungen

Die folgenden Hinweise sollen Ihnen helfen, Störungen zu beseitigen. Sollte dies nicht gelingen, nehmen Sie bitte Kontakt mit unserer Hotline auf (siehe Seite 3). Beachten Sie die Garantiehinweise.

Störung	Mögliche Ursache	Abhilfe
Kein Ton	Verbindung zum Quellgerät oder zum Endverstärker unterbrochen.	Prüfen Sie die Anschlüsse (siehe Seite 7).
	Lautstärke ist auf »0« gestellt.	Lautstärke erhöhen.
	Stromversorgung unterbrochen.	Netzteil und Anschlusskabel prüfen (siehe Seite 7).
Die Lautsprecher brummen.	Das Brummen wird durch Netzstörungen verursacht.	Netzfilter kaufen und Gerät daran anschließen.
	Das Brummen wird durch eine Mehrfachsteckdose verursacht.	Andere Mehrfachsteckdose verwenden oder Subwoofer direkt an die Wandsteckdose anschließen. Eventuell hilft es auch, wenn Sie den Netzstecker anders herum in die Steckdose stecken.
Die Wiedergabe ist verrauscht.	Grundsätzlich ist die ControlStation 2 ein sehr rauscharmes System. Meist „entlarvt“ das im Hochtonbereich sehr gut auflösende System die mangelhafte Qualität einer Signalquelle (z.B. von MP3-Dateien).	Sorgen Sie dafür, dass von der Quelle ein einwandfreies Signal zur ControlStation 2 gesendet wird.

## Technische Daten

Leistungsaufnahme, max:	10 W
Betriebsspannung Steckernetzteil:	100-240 V~ / 50/60 Hz
Betriebsspannung Gerät:	12 V DC, 1 A
Eingänge:	1x 5.1-Audio (Cinch-Buchsen) 2x Stereo (Cinch-Buchsen) 1x Mikrofon 3,5-mm-Mini-Klinke
Ausgänge:	1x 5.1-Audio (Cinch-Buchsen) 1x Kopfhörer 3,5-mm-Mini-Klinke 1x Mikrofon 3,5-mm-Mini-Klinke
Maße (B x H x T):	190 x 41 x 155 mm
Nettogewicht:	710 g

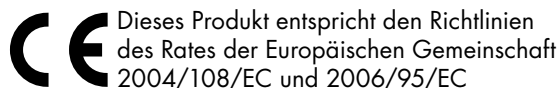

Technische Änderungen vorbehalten!

## Umweltschutz

### Batterien und Akkus



#### **Batterien und Akkus dürfen nicht in den Hausmüll!**

Jeder Verbraucher ist gesetzlich verpflichtet, alle Batterien und Akkus, egal ob sie Schadstoffe\*) enthalten oder nicht, bei einer Sammelstelle seiner Gemeinde/seines Stadtteils oder im Handel abzugeben, damit sie einer umweltschonenden Entsorgung zugeführt werden können.

Batterien und Akkus bitte nur in entladem Zustand abgeben!

\*) gekennzeichnet mit: Cd = Cadmium, Hg = Quecksilber, Pb = Blei

### Entsorgung des Gerätes



#### **Altgeräte dürfen nicht in den Hausmüll!**

Sollte das Gerät einmal nicht mehr benutzt werden können, so ist jeder Verbraucher gesetzlich verpflichtet, Altgeräte getrennt vom Hausmüll z.B. bei einer Sammelstelle seiner Gemeinde/ seines Stadtteils abzugeben. Damit wird gewährleistet, dass die Altgeräte fachgerecht verwertet und negative Auswirkungen auf die Umwelt vermieden werden. Deshalb sind Elektrogeräte mit dem abgebildeten Symbol gekennzeichnet.



# Teufel

Bei Fragen, Anregungen oder Kritik wenden Sie sich bitte an unseren Service:

**Lautsprecher Teufel GmbH**  
Gewerbehof Bülowbogen - Aufgang D1  
10783 Berlin (Germany), Bülowstr. 66

Tel.: +49 (0)30 / 300 930 0  
Fax: +49 (0)30 / 300 930 930  
[www.teufel.de](http://www.teufel.de)

Alle Angaben ohne Gewähr.  
Technische Änderungen, Tippfehler  
und Irrtum vorbehalten.