

Technische Beschreibung und Bedienungsanleitung

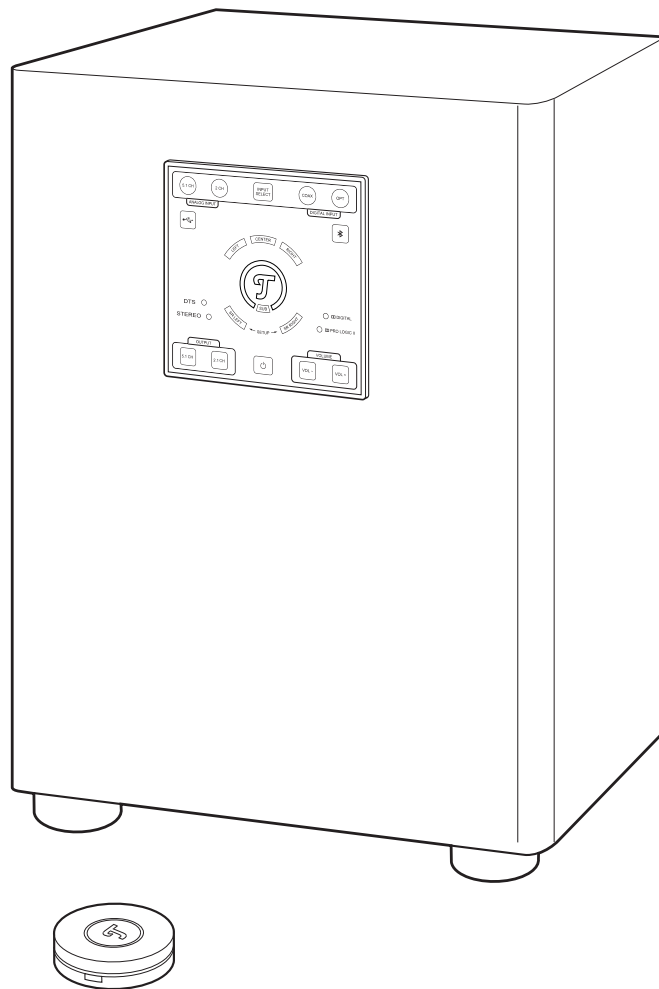

Concept E 450 Digital

Aktiv-Subwoofer CM 2014 SW

Teufel

Inhalt

Allgemeine Hinweise und Informationen.....	3	Fernbedienung	12
Zur Kenntnisnahme.....	3	Bedienung	13
Warenzeichen	3	Ein- / in Standby schalten	13
Originalverpackung	3	Eingang wählen	13
Reklamation	3	Output wählen	14
Kontakt	3	Audioformat	14
Bestimmungsgemäßer Gebrauch	3	Lautstärke einstellen	15
Zu Ihrer Sicherheit	4	Setup.....	15
Signalbegriffe	4	Reinigung und Pflege.....	16
Sicherheitshinweise	4	Hilfe bei Störungen	17
Symbolerklärung	5	Technische Daten.....	18
Übersicht	6	Konformitätserklärung	18
Lieferumfang	6	Entsorgung	19
Bedienelemente und Anschlüsse	6	Wichtige Informationen nach dem	
Bedien-Panel	6	Elektro- und Elektronikgerätegesetz	
Setup-Panel	7	(ElektroG)	19
Fernbedienung	7	Wichtige Informationen nach dem	
Rückseite	7	Batteriegelgesetz (BattG)	19
Vorbereitung.....	8		
Auspacken	8		
Hinweise zum Aufstellen	8		
Anschließen.....	9		
Zuspieler anschließen.....	9		
Anschlussbeispiele	10		
Satellitenlautsprecher			
anschließen	11		
Netzanschluss.....	11		

Allgemeine Hinweise und Informationen

Zur Kenntnisnahme

Die Informationen in diesem Dokument können sich ohne vorherige Ankündigung ändern und stellen keinerlei Verpflichtung seitens der Lautsprecher Teufel GmbH dar.

Ohne vorherige schriftliche Genehmigung der Lautsprecher Teufel GmbH darf kein Teil dieser Bedienungsanleitung vervielfältigt, in irgendeiner Form oder auf irgendeine Weise elektronisch, mechanisch, durch Fotokopien oder durch Aufzeichnungen übertragen werden.

© Lautsprecher Teufel GmbH

Version 2.0, April 2022

Warenzeichen

® Alle Warenzeichen sind Eigentum ihrer jeweiligen Eigner.



Bluetooth® und das Bluetooth®-Symbol sind Warenzeichen der Bluetooth SIG, Inc.



Qualcomm aptX ist ein Produkt der Qualcomm Technologies International, Ltd.

Qualcomm ist ein Warenzeichen der Qualcomm Incorporated, registriert in den USA und anderen Ländern, die Verwendung wurde genehmigt. aptX ist ein Warenzeichen der Qualcomm Technologies International, Ltd., registriert in den USA und anderen Ländern, die Verwendung wurde genehmigt.

Originalverpackung

Falls Sie das Rückgaberecht in Anspruch nehmen wollen, müssen wir Sie bitten, die Verpackung unbedingt aufzubewahren. Wir können das Gerät nur MIT ORIGINAL-VERPACKUNG zurücknehmen.

Leerkartons sind nicht erhältlich!

Reklamation

Im Falle einer Reklamation benötigen wir zur Bearbeitung unbedingt folgende Angaben:

1. Rechnungsnummer

Zu finden auf dem Kaufbeleg (der dem Produkt beiliegt) oder der Auftragsbestätigung, die Sie als PDF-Dokument erhalten haben, z.B. 4322543.

2. Seriennummer bzw. Losnummer

Zu finden auf der Rückseite des Gerätes, z.B. Serial #: CO 30009440122A

Vielen Dank für Ihre Unterstützung!

Kontakt

Bei Fragen, Anregungen oder Kritik wenden Sie sich bitte an unseren Service:

Lautsprecher Teufel GmbH

BIKINI Berlin

Budapester Straße 44

10787 Berlin (Germany)

Telefon:

Deutschland: +49 (0)30 217 84 217

Österreich: +43 12 05 22 3

Schweiz: +41 43 50 84 08 3

Telefax: +49 (0)30 / 300 930 930

Online-Support: www.teufel.de/service

Kontaktformular: www.teufel.de/kontakt

Bestimmungsgemäßer Gebrauch

Das Gerät dient als Verstärker und Steuergerät für Audiosignale externer Zuspielder sowie zur Wiedergabe tiefer Frequenzen.

Verwenden Sie das Gerät ausschließlich wie in dieser Bedienungsanleitung beschrieben. Jede andere Verwendung gilt als nicht bestimmungsgemäß und kann zu Sach- oder sogar zu Personenschäden führen.

Der Hersteller übernimmt keine Haftung für Schäden, die durch nicht bestimmungsgemäßen Gebrauch entstanden sind.

Das Gerät ist zum Einsatz im privaten Bereich bestimmt.



Bevor Sie das Gerät in Betrieb nehmen, lesen Sie bitte zuerst die Sicherheitshinweise und die Bedienungsanleitung aufmerksam durch. Nur so können Sie alle Funktionen sicher und zuverlässig nutzen.

Heben Sie die Bedienungsanleitung gut auf und übergeben Sie sie auch an einen möglichen Nachbesitzer.

HINWEIS

Prüfen Sie, ob die Lieferung vollständig und unbeschädigt ist. Bei Schäden, den Artikel nicht in Betrieb nehmen, sondern unseren Service kontaktieren.

Zu Ihrer Sicherheit

Signalbegriffe

Folgende Signalbegriffe finden Sie in dieser Anleitung:

⚠️ WARNUNG

Dieser Signalbegriff bezeichnet eine Gefährdung mit einem mittleren Risikograd, die, wenn sie nicht vermieden wird, den Tod oder eine schwere Verletzung zur Folge haben kann.

⚠️ VORSICHT

Dieser Signalbegriff bezeichnet eine Gefährdung mit einem niedrigen Risikograd, die, wenn sie nicht vermieden wird, eine geringfügige oder mäßige Verletzung zur Folge haben kann.

HINWEIS

Dieser Signalbegriff warnt vor möglichen Schäden.

Sicherheitshinweise

Fehlerhafte Elektroinstallation oder zu hohe Netzspannung kann zu elektrischem Stromschlag führen.

- Das Gerät ist für eine Netzspannung von 230V ~ / 50Hz geeignet. Achten Sie beim Anschließen darauf, dass die richtige Spannung anliegt. Nähere Informationen hierzu finden Sie auf dem Typenschild.
- Prüfen Sie das Gerät regelmäßig auf Schäden. Ziehen Sie sofort den Netzstecker und betreiben Sie das Gerät nicht, wenn dessen Gehäuse oder Netzkabel defekt ist oder andere sichtbare Schäden aufweist.
- Wenn das Netzkabel des Gerätes beschädigt ist, lassen Sie es nur durch den Hersteller, seinen Kundendienst oder eine ähnlich qualifizierte Person ersetzen.
- Die Trennung vom Netz erfolgt bei diesem Gerät durch Ziehen des Netzsteckers. Sorgen Sie deshalb dafür, dass der Netzstecker jederzeit gut zugänglich ist.
- Wenn das Gerät Rauch entwickelt, verbrannt riecht oder ungewohnte Geräusche von sich gibt, trennen Sie es sofort vom Netz, und nehmen Sie es nicht mehr in Betrieb.

- Öffnen Sie niemals das Gehäuse des Geräts. Die Instandsetzung des Geräts darf nur von einem autorisierten Fachbetrieb vorgenommen werden. Dabei dürfen ausschließlich Teile verwendet werden, die den ursprünglichen Gerätedaten entsprechen.
- Verwenden Sie ausschließlich die durch den Hersteller spezifizierten Zubehörprodukte.
- Verwenden Sie das Gerät nur in Innenräumen.
- Betreiben Sie das Gerät nicht in Feuchträumen, und schützen Sie es vor Tropf- und Spritzwasser. Achten Sie auch darauf, dass keine Vasen oder andere mit Flüssigkeit gefüllten Gefäße auf dem Gerät oder in dessen Nähe stehen, damit keine Flüssigkeit in das Gehäuse gelangt. Falls doch Wasser oder andere Fremdkörper eingedrungen sind, ziehen Sie sofort den Netzstecker und nehmen Sie ggf. vorhandene Batterien heraus. Schicken Sie das Gerät dann an unsere Serviceadresse ein.
- Nehmen Sie niemals Änderungen an dem Gerät vor. Nicht autorisierte Eingriffe können Einfluss auf Sicherheit und Funktion haben.
- Fassen Sie den Netzstecker niemals mit feuchten Händen an.

Ein mangelhafter Aufstellungsort kann Verletzungen und Schäden verursachen.

- Verwenden Sie die Lautsprecher nicht unbefestigt in Fahrzeugen, an labilen Standorten, auf wackeligen Stativen oder Möbeln, an unterdimensionierten Halterungen etc. Die Lautsprecher könnten um- oder herunterfallen und Personenschäden verursachen oder selbst beschädigt werden.
- Platzieren Sie den Subwoofer ausschließlich auf dem Fußboden.
- Stellen Sie die Lautsprecher so auf, dass sie nicht unbeabsichtigt umgestoßen werden können und die Kabel keine Stolperfallen bilden.
- Stellen Sie die Lautsprecher nicht in der Nähe von Wärmequellen auf (z. B. Heizkörper, Öfen, sonstige wärmespendende Geräte, wie Verstärker etc.).
- Benutzen Sie das Gerät nicht in explosionsgefährdeter Umgebung.
- Nutzen Sie die Bluetooth®-Funktion nur an Orten, an denen drahtlose Funkübertragung gestattet ist.

Ein instabiler Untergrund kann dazu führen, dass das Gerät umkippt und dabei vor allem Kinder erheblich verletzt oder sogar erschlägt. Viele Unfälle können Sie vermeiden, wenn Sie folgende Vorsichtsmaßnahmen treffen:

- Platzieren Sie den Subwoofer ausschließlich auf dem Fußboden.
- Falls Sie Untergestelle oder Standfüße verwenden möchten, verwenden Sie nur solche, die vom Hersteller empfohlen werden.
- Sorgen Sie auch bei Lagerung des Artikels dafür, dass er sicher steht und nicht herunter- oder umgerissen werden kann.

Kinder können sich beim Spielen in der Verpackungsfolie verfangen und darin ersticken.

- Lassen Sie Kinder nicht mit dem Gerät und den Verpackungsfolien spielen. Es besteht Erstickungsgefahr.
- Achten Sie darauf, dass Kinder keine kleinen Teile aus dem Gerät entnehmen oder vom Gerät abziehen (z.B. Bedienknöpfe oder Steckeradapter). Sie könnten die Teile verschlucken und daran ersticken.
- Lassen Sie Kinder niemals unbeaufsichtigt elektrische Geräte benutzen.

Ausgelaufene Batteriesäure kann zu Verätzungen führen.

- Vermeiden Sie den Kontakt von Batteriesäure mit Haut, Augen und Schleimhäuten. Spülen Sie bei Kontakt mit der Säure die betroffenen Stellen sofort mit reichlich klarem Wasser und suchen Sie ggf. einen Arzt auf.

Batterien (insbesondere Lithiumbatterien) können bei unsachgemäßem Umgang explodieren.



- Versuchen Sie niemals, Batterien zu laden.
- Setzen Sie nur Batterien desselben oder gleichwertigen Typs ein.
- Batterien und Akkus dürfen Sie nicht erhitzen, kurzschließen oder durch Verbrennen beseitigen.
- Setzen Sie Batterien und Akkus nicht der direkten Sonne aus.

Dauerhaftes Hören mit hoher Lautstärke kann zu Gehörschäden führen.

Beugen Sie Gesundheitsschäden vor und vermeiden Sie das Hören bei großem Lautstärkepegel über lange Zeiträume.

- Halten Sie bei hohen Lautstärken immer einen gewissen Abstand zum Gerät und nie Ihre Ohren direkt an den Lautsprecher.
- Wenn ein Lautsprecher auf volle Lautstärke eingestellt ist, kann ein sehr hoher Schalldruck entstehen. Neben organischen Schäden können dadurch auch psychologische Folgen auftreten. Besonders gefährdet sind Kinder und Haustiere. Stellen Sie den Lautstärkereger Ihres Signalquellen geräts vor dem Einschalten auf einen niedrigen Pegel ein.

Symbolerklärung

	Schutzklasse II
	Stromschlaggefahr!

Übersicht

Lieferumfang

- ① 1x Subwoofer CM 2014 SW
- ② 1x Fernbedienung inkl. Batterien
- ③ 1x USB-Kabel (2 m)
- ④ 1x Lautsprecherkabel, 2x 1 mm², 30 m

Die Satellitenlautsprecher werden in einer separaten Verpackung geliefert. Hier finden Sie auch die dazugehörige Bedienungsanleitung.

- Prüfen Sie, ob die Lieferung vollständig und unbeschädigt ist. Sollte die Lieferung unvollständig sein oder Transportschäden aufweisen, wenden Sie sich bitte an unseren Service (siehe Seite 3).
- Nehmen Sie ein beschädigtes Gerät nie in Betrieb.

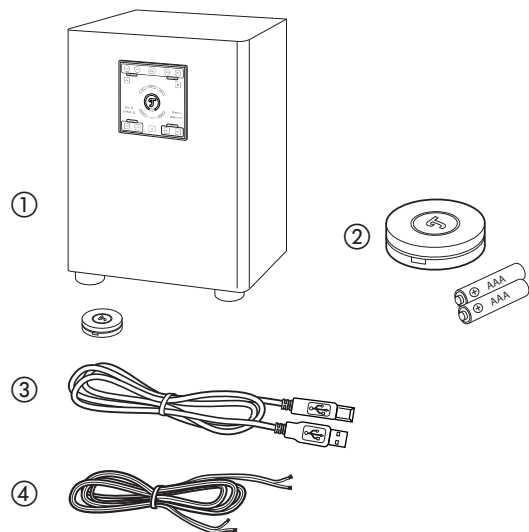

Bedienelemente und Anschlüsse

Bedien-Panel

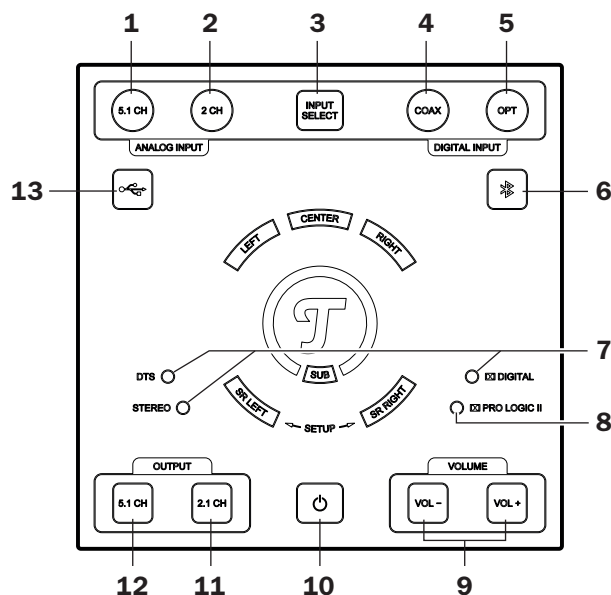

Pos	Bezeichnung	Erklärung
1	5.1 CH	Eingang „Line In“ ist aktiv
2	2 CH	Eingang „Analog In“ ist aktiv
3	Input Select	Eingang wählen
4	COAX	Eingang „Digital In Coaxial“ ist aktiv
5	OPT	Eingang „Digital In Optical“ ist aktiv
6	Bluetooth	Bluetooth® als Eingang wählen
7	DTS STEREO Digital	Audioformat des Eingangssignals
8	Pro Logic II	LED leuchtet, wenn 5.1 CH als Output (12) eingestellt ist, das Eingangssignal aber aus weniger Kanälen besteht (Das Concept E 450 Digital generiert ein Upmix)
9	VOL - / +	Lautstärke einstellen
10	Ein-/Standby	Ein- / in Standby schalten
11	2.1 CH	Ausgabe: nur Frontlautsprecher + Subwoofer
12	5.1 CH	Ausgabe: alle Lautsprecher
13	USB	USB als Eingang wählen

Setup-Panel

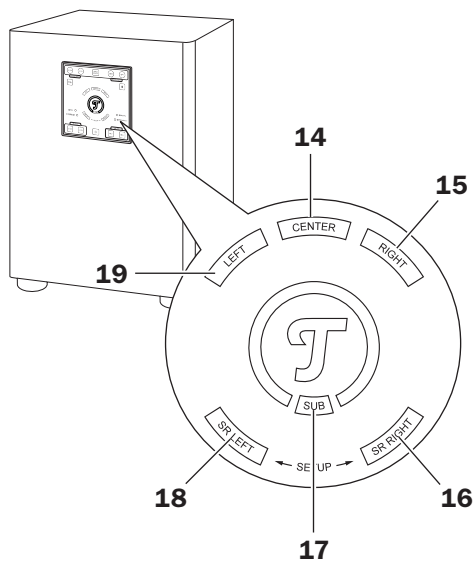

Pos	Bezeichnung	Erklärung
14	CENTER	Sensorfeld für Center-Lautsprecher
15	RIGHT	Sensorfeld für Front-Lautsprecher rechts
16	SR RIGHT	Sensorfeld für Surround-Lautsprecher rechts
17	SUB	Sensorfeld für Subwoofer
18	SR LEFT	Sensorfeld für Surround-Lautsprecher links
19	LEFT	Sensorfeld für Front-Lautsprecher links

Fernbedienung

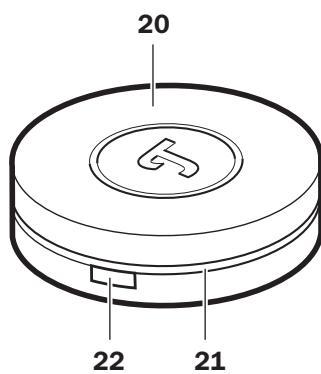

Pos	Bezeichnung	Erklärung
20		Drehregler
21		LED-Ring
22		Seitlicher Taster

Rückseite

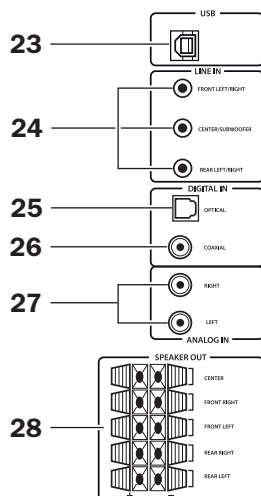

Pos	Bezeichnung	Erklärung
23	USB	Eingangsbuchse zur integrierten USB-Soundkarte
24	LINE IN	Analoge 5.1 Eingänge
25	DIGITAL IN OPTICAL	Digitaler optischer Eingang
26	DIGITAL IN COAXIAL	Digitaler Cinch-Eingang
27	ANALOG IN	Analoger Stereo-Eingang
28	SPEAKER OUT	Ausgänge für Satellitenlautsprecher

Vorbereitung

Auspacken

- Öffnen Sie vorsichtig den Karton und heben Sie den Subwoofer mit den EPE-Schaumteilen vorsichtig heraus, ohne in die Membrane im Subwooferboden zu fassen.

Hinweise zum Aufstellen

HINWEIS

Wenn das Gerät vom Kalten ins Warme kommt – z. B. nach dem Transport – kann sich Kondenswasser im Inneren bilden.

- Lassen Sie das Gerät in einem solchen Fall mindestens 2 Stunden stehen, bevor Sie es anschließen und in Betrieb nehmen.

i Umfangreiche Hinweise zur korrekten Aufstellung finden Sie auf unserer Webseite.

- Wählen Sie einen stabilen, ebenen Untergrund.
- Sorgen Sie für eine trockene, staubfreie Umgebung.
- Achten Sie auf einen festen Stand der Lautsprecher, um Vibrationen zu vermeiden.
- Vermeiden Sie die Nähe von Wärmequellen und direkte Sonneneinstrahlung.
- Verlegen Sie die Anschlusskabel so, dass sie keine Stolperfallen bilden.
- Stellen Sie keine schweren Gegenstände auf die Kabel oder die Lautsprecher.
- Stellen Sie die Satelliten-Lautsprecher möglichst in gleichem Abstand vom Hörer links und rechts auf oder befestigen Sie sie an der Wand.
- Der Standort des Subwoofers ist frei wählbar und beeinflusst die übrigen Lautsprecher nicht. Positionieren Sie ihn jedoch nicht in einer Raumecke, da es hierbei zu unkontrollierbaren Frequenzüberhöhungen kommen kann. Ideal ist häufig ein Standort zwischen den Satelliten-Lautsprechern.
- Auf Parkett, lackiertem Holz und ähnlichen Oberflächen sollten Sie Filzgleiter unter die Gummifüße des Subwoofers kleben oder Decken bzw. kleine Teppiche darunterlegen. So vermeiden Sie langfristig Verfärbungen des Untergrunds.

Aufstellung als PC-Soundsystem

- Bei einem Einsatz als PC-Soundsystem ist es sinnvoll, sich auf die Beschallung des PC-Arbeitsplatzes – also den Bereich wo Bildschirm und Hörer sich befinden – zu konzentrieren.

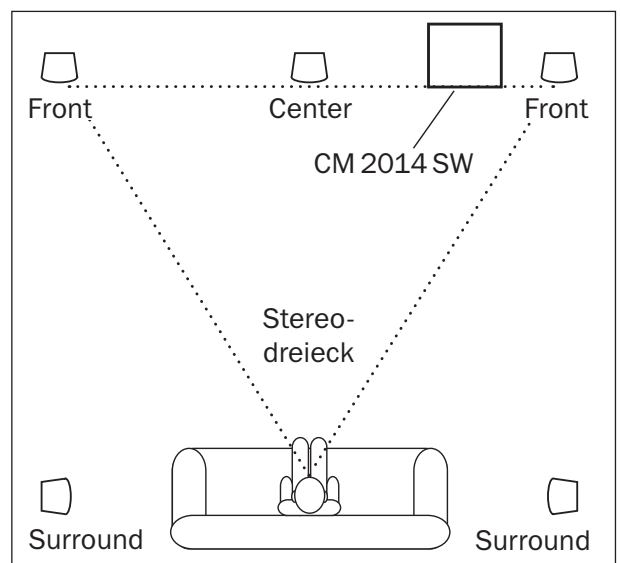

Aufstellung im Wohnbereich

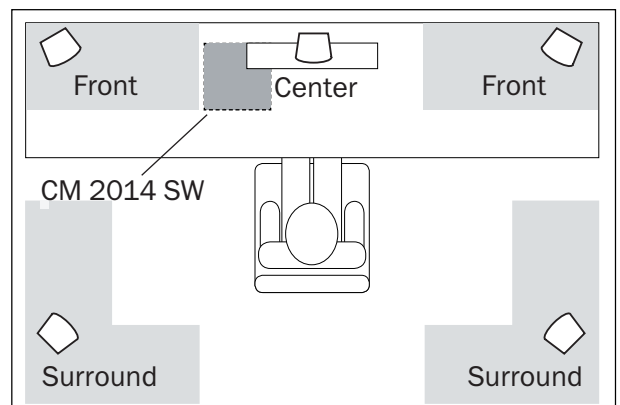

Aufstellung als PC-Soundsystem

- Bitte die Lautsprecher innerhalb der grauen Bereiche positionieren.

Anschließen

Zuspieler anschließen

1. Ziehen Sie den Netzstecker aller Geräte, die verbunden werden sollen, aus der Steckdose, damit ein versehentliches Einschalten ausgeschlossen ist.
2. Schließen Sie das Concept E 450 Digital gemäß der nachfolgenden Beispiele an Ihre Zuspieler an.
 - PC:
 - Anschluss an **USB (23)** mithilfe eines USB-Kabels. Tonausgabe am PC auf USB Sound Device o.Ä. einstellen. Einen passenden Treiber für Windows® können Sie auf der Produktwebseite unter www.teufel.de herunterladen.
 - DecoderStation, ControlStation oder PC mit 5.1-Soundkarte:
 - Anschluss an **LINE IN (24)** mithilfe von 3 Stereo-Kabeln „Cinch auf 3,5 mm Klinke“ bzw. „Klinke auf Klinke (3,5 mm)“.
 - Blu-ray Player oder Smart-TV:
 - Anschluss an **DIGITAL IN OPTICAL (25)** mithilfe eines optischen Kabels mit TOSLINK-Steckern oder eines Coax-Kabels.
 - Satelliten-Receiver:
 - Anschluss an **DIGITAL IN COAXIAL (26)** mithilfe eines Cinch-Kabels oder eines optischen Kabels.
 - MP3-Player:
 - Anschluss an **ANALOG IN (27)** mithilfe eines Stereo-Kabels „Cinch auf 3,5 mm Klinke“.

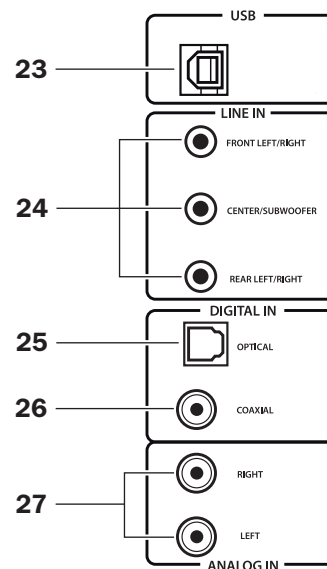

Passende Kabel finden Sie in unserem Web-Shop.

Darüber hinaus können Sie ein Smartphone oder ein Tablet via Bluetooth® mit dem Concept E 450 Digital verbinden (siehe „Pairing Bluetooth®“ auf Seite 14).

Anschlussbeispiele

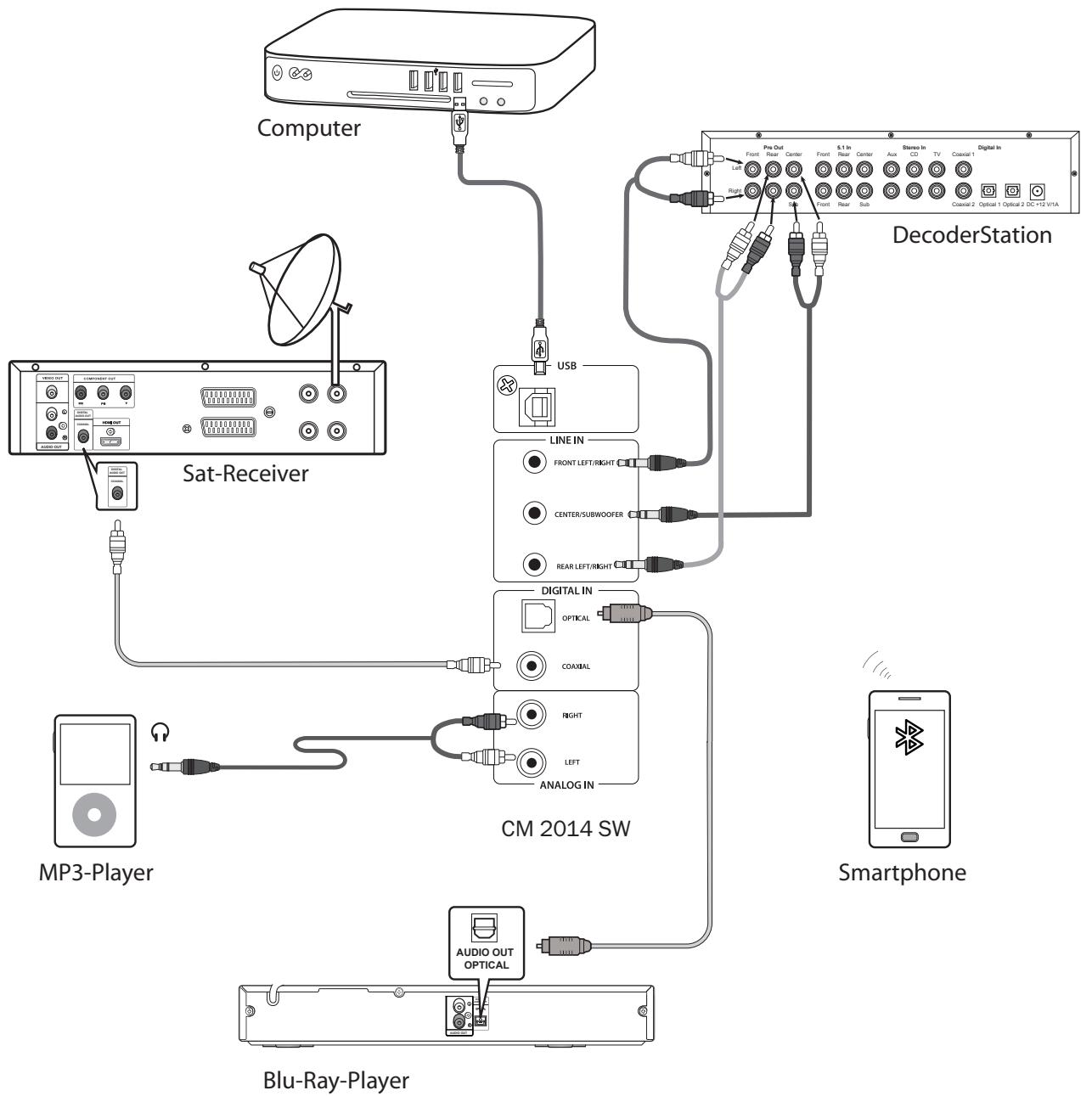

Satellitenlautsprecher anschließen

⚠ VORSICHT

Die Lautsprecherkabel können zur Stolperfalle werden.

- Verlegen Sie die Kabel so, dass sich niemand darin verfangen kann.

HINWEIS

Achten Sie auf die korrekte Polung!

- Verbinden Sie jeweils die Klemmen mit gleicher Farbe. Ansonsten leidet die Klangqualität.

Die Adern der Lautsprecherkabel sind durch unterschiedliche Farben oder Formen gekennzeichnet.

1. An der Rückseite des Concept E 450 Digital befinden sich die Anschlussklemmen **SPEAKER OUT (28)** für die Satellitenlautsprecher.

Verlegen Sie die Lautsprecherkabel vom Subwoofer zu jedem der Satellitenlautsprecher.

Kleiner Tipp: Beschriften Sie die Kabel am Subwoofer-Ende – das hilft bei eventuellem Ab- und Aufbau der Anlage.

2. Teilen Sie die Lautsprecherkabel an beiden Enden auf etwa 30 mm und entfernen Sie jeweils ca. 10 mm der Isolierung.
3. Verdrehen Sie die abisolierten Kabelenden, damit kein Draht heraussteht. Ein Verzinnen ist nicht notwendig.
4. Drücken Sie die Hebel der Anschlussklemme nach unten, und führen Sie die abisolierten Kabelenden in die entsprechenden Öffnungen ein. Beim Loslassen der Hebel sind die Kabelenden festgeklemmt. Schließen Sie so alle Kabel an den Subwoofer an. Achten Sie darauf, dass keine Isolierung mit eingeklemmt wird.
5. Schließen Sie die anderen Enden der Lautsprecherkabel an die Satellitenlautsprecher an. Hinweise dazu sollten Sie in der dazugehörigen Bedienungsanleitung finden.

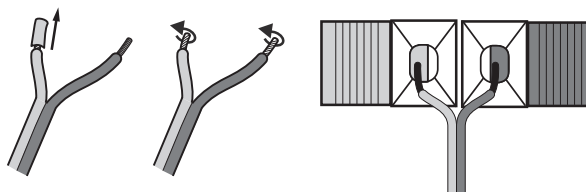
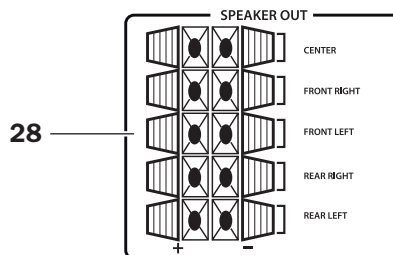

Netzanschluss

- Stecken Sie den Netzstecker in eine leicht zugängliche Netzsteckdose.
- Stecken Sie auch die Netzstecker Ihrer Zusprieler wieder zurück in die Netzsteckdose.

Fernbedienung

Die Fernbedienung ist magnetisch und kann auf dem Setup-Panel fixiert werden.

Batteriewechsel

Die Fernbedienung arbeitet mit 2 Batterien Typ AAA. Zum Öffnen des Batteriefachs einfach den Drehregler (20) abziehen.

⚠ VORSICHT

Ausgelaufene Batteriesäure kann zu Verätzungen führen.

- Vermeiden Sie den Kontakt von Batterie-säure mit Haut, Augen und Schleimhäuten. Spülen Sie bei Kontakt mit der Säure die betroffenen Stellen sofort mit reichlich klarem Wasser und suchen Sie ggf. einen Arzt auf.

Batterien (insbesondere Lithiumbatterien) können bei unsachgemäßem Umgang explodieren.

- Versuchen Sie niemals, Batterien zu laden.
- Setzen Sie nur Batterien desselben oder gleichwertigen Typs ein.
- Batterien und Akkus dürfen Sie nicht erhitzen, kurzschließen oder durch Verbrennen beseitigen.
- Setzen Sie Batterien und Akkus nicht der direkten Sonne aus. Batterie wechseln

Pairing Fernbedienung

Standardmäßig ist die Fernbedienung bereits mit dem System gekoppelt. Sollte die Verbindung einmal unterbrochen sein, muss das Pairing erneut durchgeführt werden. Gehen Sie in einem solchen Fall wie folgt vor:

1. Schalten Sie das Concept E 450 Digital ein.
2. Positionieren Sie die Fernbedienung in einem Abstand von maximal 25 cm zum Concept E 450 Digital.
3. Halten Sie den seitlichen Taster (22) so lange gedrückt, bis der LED-Ring (21) zu blinken beginnt, und lassen Sie ihn dann los.
 - 3-mal blinken: Pairing war erfolgreich.
 - 10-mal blinken: Pairing ist fehlgeschlagen und muss wiederholt werden.

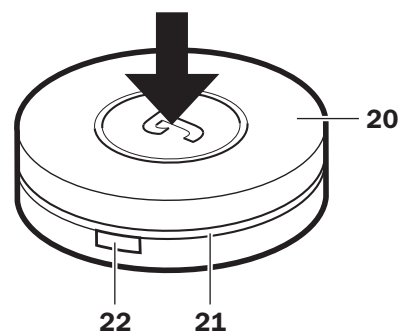
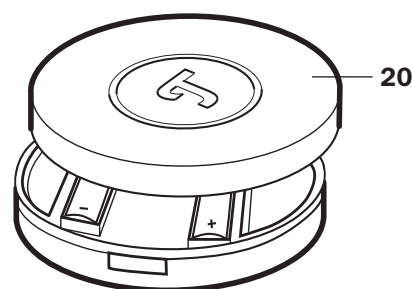
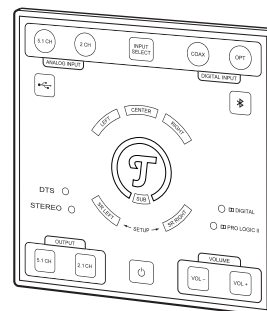

Funktionen

- Concept E 450 Digital einschalten: Auf die Mitte des Drehreglers **(20)** drücken.
- Concept E 450 Digital in Standby schalten: Drehregler **(20)** 3 Sekunden lang gedrückt halten.
- Lautstärke ändern: Drehregler **(20)** drehen.
- Stummschaltung (Mute) ein- / ausschalten: Drehregler **(20)** kurz drücken.
- Eingang wählen: Seitlichen Taster **(22)** (wiederholt) drücken. Durch jeden Tastendruck wird der nächste Eingang ausgewählt (siehe Tabelle rechts).

Gewählter Eingang	LED leuchtet:
LINE IN (24)	5.1 CH (1)
ANALOG IN (27)	2.1 CH (2)
DIGITAL IN COAXIAL (26)	COAX (4)
DIGITAL IN OPTICAL (25)	OPT (5)
BLUETOOTH	⌘ (6)
USB (23)	🔌 (13)

Bedienung

Ein- / in Standby schalten

Einschalten

- **Am Gerät:** Taste **(10)** kurz drücken.
- **Mit der Fernbedienung:** Mitte des Drehreglers **(20)** kurz drücken.

Im eingeschalteten Betrieb leuchten folgende LEDs:

- der gewählte Eingang **(1,2,4,5,6 oder 13)**
- die Lautstärkeanzeige
- die aktiven Lautsprecher (5.1 bzw. 2.1)
- das Audioformat des Eingangssignals

Die zuletzt verwendeten Einstellungen sind auch nach dem Einschalten wieder aktiv.

In Standby schalten

- **Am Gerät:** Taste **(10)** kurz drücken.
- **Mit der Fernbedienung:** Mitte des Drehreglers **(20)** ca. 3 Sekunden lang gedrückt halten.

In Standby leuchtet die Taste **(10)**.

Eingang wählen

- **Am Gerät:** Taste **INPUT SELECT (3)** wiederholt drücken, bis die LED des gewünschten Eingangs leuchtet.
- **Mit der Fernbedienung:** Seitlichen Taster **(22)** wiederholt drücken, bis die LED des gewünschten Eingangs leuchtet **(1,2,4,5,6 und 13)**.
- Die Eingänge Bluetooth® und USB können Sie direkt durch Antippen der Tasten **⌘ (6)** bzw. **🔌 (13)** auswählen.

Lautstärkeanzeige

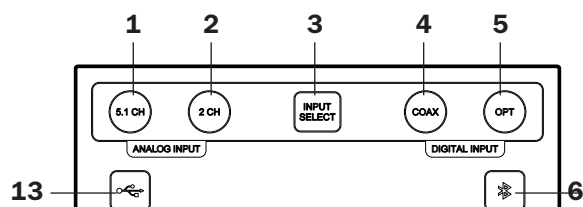
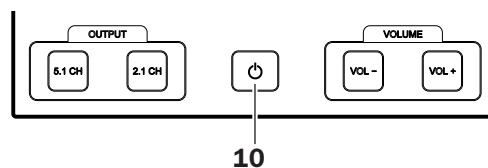
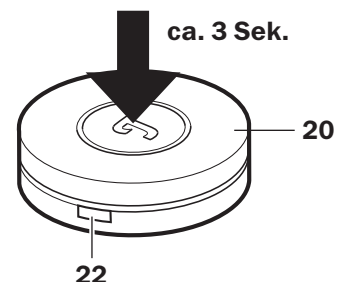
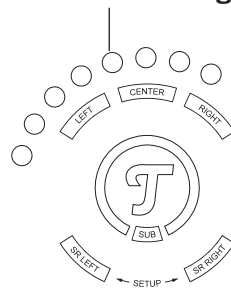

Pairing Bluetooth®

Kompatible Geräte wie z.B. die meisten Smartphones können Sie über Bluetooth® mit Ihrem Concept E 450 Digital verbinden (Pairing). Die Tonausgabe des Smartphones erfolgt dann über das Concept E 450 Digital.

1. Wählen Sie mit Taste **6** den Eingang „Bluetooth®“ aus. Die Taste leuchtet nun.
2. Schalten Sie an Ihrem Zusprieler (z.B. Smartphone) die Bluetooth®-Funktion ein.
3. Lassen Sie Ihr Smartphone nach Bluetooth®-Geräten suchen. Mehr Informationen dazu finden Sie in der Bedienungsanleitung Ihres Smartphones. In der Liste der gefundenen Geräte sollte nach dem Suchlauf auch „Teufel Concept E“ aufgeführt sein.

Wählen Sie Teufel Concept E aus der Liste der gefundenen Geräte aus.

Das Pairing ist damit erfolgt und Ihr Concept E 450 Digital arbeitet jetzt wie ein Bluetooth®-Kopfhörer. Alle Töne, die sonst von Ihrem Smartphone abgespielt würden, werden nun vom Concept E 450 Digital wiedergegeben.

4. Zum Beenden der Bluetooth®-Verbindung schalten Sie die Bluetooth®-Funktion an Ihrem Zusprieler aus.

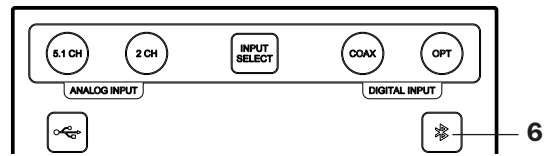

Output wählen

Sie können einstellen, ob die Tonausgabe über alle Lautsprecher oder nur die Frontlautsprecher + Subwoofer erfolgen soll.

- Taste 2.1 CH (**11**): Ausgabe über Frontlautsprecher + Subwoofer.
- Taste 5.1 CH (**12**): Ausgabe über alle Lautsprecher.

Je nach Einstellung leuchten die entsprechenden Sensorfelder der Lautsprecher (**14 - 19**).

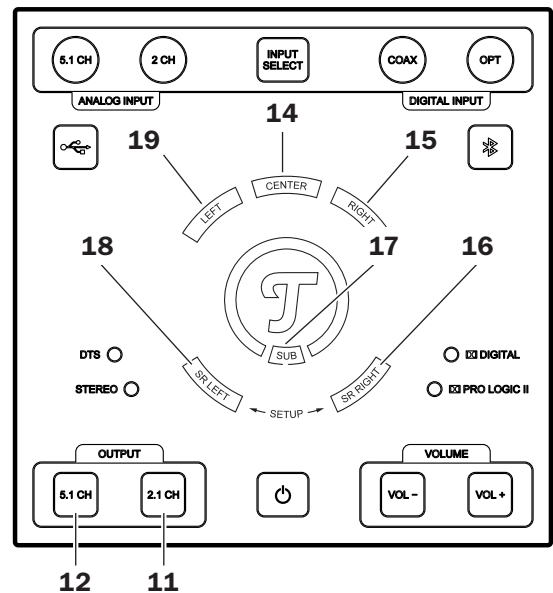

Audioformat

Die LEDs (**7**) und (**8**) zeigen das Audioformat an:

Eingangssignal	Output	LED leuchtet
Stereo	2.1 CH (11)	Stereo (7)
	5.1 CH (12)	<input checked="" type="checkbox"/> PRO LOGIC II (8)
Dolby Digital	5.1 CH (12)	<input checked="" type="checkbox"/> Digital (7)
DTS Digital Surround	5.1 CH (12)	DTS (7)

i Wenn Sie den Output auf 5.1 CH (12) eingestellt haben, das Eingangssignal aber aus weniger Kanälen besteht, generiert das Concept E 450 Digital ein Upmix und gibt den Ton in PRO LOGIC II aus.

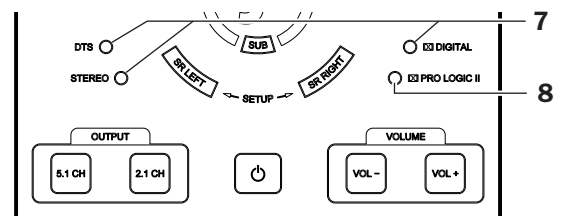

Lautstärke einstellen

Systemlautstärke einstellen

- **Am Gerät:** Mit den Tasten **Vol +/- (9)** die Lautstärke des kompletten Systems einstellen.
- **Mit der Fernbedienung:** Lautstärke durch Drehen des Drehreglers **(20)** einstellen.

Durch die Lautstärkeanzeige wird die eingestellte Lautstärke auch optisch dargestellt.

Lautstärke der einzelnen Lautsprecher einstellen

1. Tippen Sie auf das Sensorfeld **(14 – 19)** des entsprechenden Lautsprechers.
Das Sensorfeld leuchtet und die aktuell eingestellte Lautstärke wird angezeigt.
2. Stellen Sie die Lautstärke für den ausgewählten Lautsprecher mit den Tasten **Vol +/- (9)** oder dem Drehregler **(20)** der Fernbedienung ein.
3. Verfahren Sie ggf. mit den anderen Lautsprechern auf die gleiche Weise.

Mute (Stumm schalten)

- Durch wiederholtes kurzes Drücken auf die Mitte des Drehregler **(20)** können Sie den Ton aus- und einschalten.

Setup

Im Setup-Modus können Sie die Lautstärke der einzelnen Lautsprecher prüfen und dauerhaft einstellen.

4. Tippen Sie gleichzeitig auf die Sensorfelder **SR RIGHT (16)** und **SR LEFT (18)**, um den Setup-Modus zu aktivieren.
Das Sensorfeld **LEFT (19)** leuchtet, aus dem linken Frontlautsprecher hören Sie ein Rauschen, die für den Lautsprecher eingestellte Lautstärke wird angezeigt.
5. Korrigieren Sie ggf. die Lautstärke mit den Tasten **Vol +/- (9)** oder dem Drehregler **(20)** der Fernbedienung.
Nach 5 Sekunden ohne Eingabe werden nacheinander die nächsten Lautsprecher angesteuert (CENTER ⇒ RIGHT ⇒ SR RIGHT ⇒ SR LEFT ⇒ SUB ⇒ Normal-Modus).
Durch Drücken auf die Mitte des Drehreglers **(20)** können Sie den vorhergehenden Lautsprecher wieder anwählen (endet bei LEFT).
6. Stellen Sie auf diese Weise für jeden Lautsprecher die Lautstärke optimal ein.
Nach dem Einstellen des Subwoofers kehrt das Concept E 450 Digital in den Normal-Modus zurück. Die Einstellungen sind damit gespeichert.

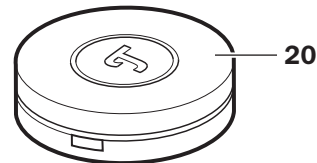
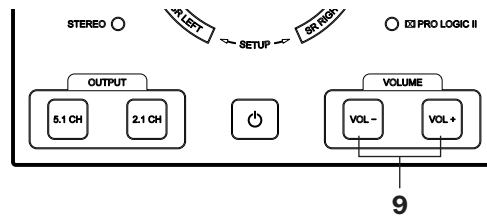

Lautstärkeanzeige

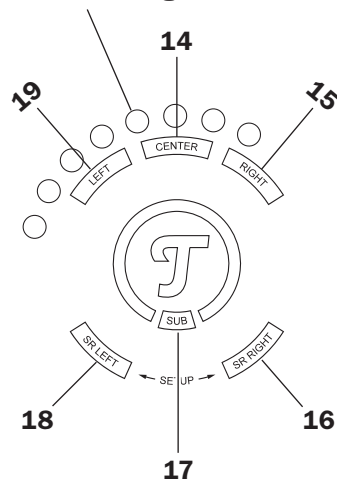

Reinigung und Pflege

Reinigen Sie die Lautsprecher regelmäßig mit einem weichen, leicht angefeuchteten Microfasertuch. Beachten Sie dabei bitte unbedingt die folgenden Hinweise:

⚠ VORSICHT

Wasser kann in Verbindung mit Spannung führenden Teilen zu elektrischem Stromschlag oder Kurzschluss führen.

- Sorgen Sie dafür, dass keine Flüssigkeit in das Gerät gelangt.
- Ziehen Sie vor dem Reinigen den Netzstecker.

HINWEIS

Äußere Einflüsse können das Gerät beschädigen bzw. zerstören.

- Ist das Gerät längere Zeit unbeaufsichtigt (z.B. während des Urlaubs), oder droht ein Gewitter, ziehen Sie den Netzstecker aus der Steckdose heraus. Plötzlich auftretende Überspannungen können sonst zum Defekt führen.

- Nehmen Sie bei längerer Abwesenheit die Batterie(n) aus der Fernbedienung. Ausgelaufene Batterien können die Fernbedienung beschädigen.
- Verwenden Sie möglichst nur klares Wasser ohne Reinigungszusätze. Bei hartnäckigen Flecken können Sie mildes Seifenwasser verwenden.
- Verwenden Sie auf keinen Fall scharfe Reiniger, Spiritus, Verdünner, Benzin oder Ähnliches. Solche Reinigungsmittel können die empfindliche Gehäuseoberfläche beschädigen.

Hilfe bei Störungen

Die folgenden Hinweise und weitere ausführliche Informationen auf unserer Webseite sollen Ihnen helfen, Störungen zu beseitigen. Sollte dies nicht gelingen, nehmen Sie bitte Kontakt mit unserer Hotline auf ☎ 030 / 300 9300. Beachten Sie auch die Garantiehinweise.

Störung	Mögliche Ursache	Abhilfe
Das Gerät bleibt stumm.	Lautstärke ist auf »0« gestellt.	Lautstärke erhöhen (siehe „Lautstärke einstellen“ auf Seite 15).
	Eingangssignal ist zu schwach.	Lautstärke am Zuspielder erhöhen.
	Falscher Eingang gewählt.	Richtigen Eingang wählen (siehe „Eingang wählen“ auf Seite 13).
Die Fernbedienung funktioniert nicht.	Keine Verbindung zwischen Fernbedienung und Concept E 450 Digital.	Verbindung herstellen (siehe „Pairing Fernbedienung“ auf Seite 12).
	Batterien sind leer.	Neue Batterien einsetzen (siehe „Batteriewechsel“ auf Seite 12).
Es sind nicht alle Lautsprecher aktiv.	Der Output ist auf 2.1 CH eingestellt.	Output auf 5.1 CH umschalten (siehe „Output wählen“ auf Seite 14).
Einige Lautsprecher sind zu leise, einige zu laut.	Die Balance zwischen den einzelnen Lautsprechern stimmt nicht.	Lautstärke anpassen (siehe „Lautstärke der einzelnen Lautsprecher einstellen“ auf Seite 15) und (siehe „Setup“ auf Seite 15).
Der Subwoofer brummt.	Das Brummen wird durch Netzstörungen verursacht.	Netzfilter kaufen und Gerät daran anschließen.
	Das Brummen wird durch eine Mehrfachsteckdose verursacht.	Andere Mehrfachsteckdose verwenden oder Subwoofer direkt an die Wandsteckdose anschließen. Eventuell hilft es auch, wenn Sie den Netzstecker anders herum in die Steckdose stecken.
Die digitale Tonquelle wird nicht wiedergegeben.	Es ist das falsche digitale Ausgabe-Format am Zuspielder eingestellt.	Stellen Sie im Setup-Menü des Zuspielders „PCM“ als digitales Ausgabe-Format ein.
Die Wiedergabe ist verwaschen.	Grundsätzlich ist das Concept E 450 Digital ein sehr rauscharmes System. Meist „entlarven“ die im Hochtonbereich sehr gut auflösenden Lautsprecher die mangelhafte Qualität einer Signalquelle (z.B. von MP3-Dateien).	Sorgen Sie dafür, dass vom Zuspielder ein einwandfreies Signal zum Concept E 450 Digital gesendet wird.

Technische Daten

Leistungsaufnahme, max:	500 W
Betriebsspannung:	230 V~, 50 Hz
Maße (B x H x T)	40 x 40 x 62 cm
Nettogewicht:	25,3 kg

Weitere technische Daten erhalten Sie auf unserer Webseite.

Alle Angaben ohne Gewähr. Technische Änderungen, Tippfehler und Irrtum vorbehalten.

Konformitätserklärung



Die Lautsprecher Teufel GmbH erklärt, dass dieses Produkt der Richtlinie 2014/53/EU entspricht. Den vollständigen Text der EU-Konformitätserklärung finden sie unter diesen Internetadressen:

www.teufel.de/konformitaetserklaerungen

www.teufelaudio.com/declaration-of-conformity

In diesem Produkt kommen folgende Funkfrequenzbänder und Funk-Sendeleistungen zur Anwendung:

Funknetz	Frequenzbänder in Mhz	Sendeleistung in mW/dBm
Bluetooth®	2400–2483,5	2,5/4
Nordic	2400–2483,5	2,5/4

Entsorgung

Wichtige Informationen nach dem Elektro- und Elektronikgerätegesetz (ElektroG)

Wir weisen Besitzer von Elektro- und Elektronikaltgeräten darauf hin, dass Elektroaltgeräte gemäß den geltenden gesetzlichen Vorschriften einer vom Siedlungsabfall getrennten Erfassung zuzuführen sind. In den Elektroaltgeräten enthaltene Batterien und Akkumulatoren, die nicht fest vom Elektroaltgerät umschlossen sind, sowie Lampen, die zerstörungsfrei aus dem Altgerät entnommen werden können, sind vor deren Abgabe an einer Erfassungsstelle zerstörungsfrei von diesem zu trennen und einer vorgesehenen Entsorgung zuzuführen. Für die Entsorgung der Batterien beachten Sie bitte unsere nachstehenden Hinweise zum BattG.

Sie leisten einen wichtigen Beitrag zur Wiederverwendung, zum Recycling und zur sonstigen Verwertung von Altgeräten dadurch, dass Sie Ihre Altgeräte einer getrennten Erfassung in den richtigen Sammelgruppen zuführen.

Das nachfolgend dargestellte und auf Elektro- und Elektronikaltgeräten aufgebrachte Symbol einer durchgestrichenen Abfalltonne weist zusätzlich auf die Pflicht zur getrennten Erfassung hin:



Elektrofachmärkte und Lebensmittelläden sind nach § 17 ElektroG unter bestimmten Voraussetzungen zur Rücknahme von Elektro- und Elektronikaltgeräten verpflichtet. Stationäre Vertreiber müssen bei Verkauf eines neuen Elektrogeräts ein Elektroaltgerät der gleichen Art kostenfrei zurücknehmen (1:1-Rücknahme). Dies gilt auch bei Lieferungen nach Hause. Diese Händler müssen außerdem bis zu drei kleine Elektroaltgeräte (≤ 25 cm) zurücknehmen, ohne dass dies an einen Neukauf geknüpft werden darf (0:1-Rücknahme).

Nach dem ElektroG sind wir als Online-Vertreiber von Elektrogeräten entsprechend verpflichtet, wobei unsere Pflicht zur 1:1-Rücknahme bei Auslieferung eines neuen Elektro- und Elektronikgeräts aufgrund unseres Produktsortiments auf die Mitnahme von Großgeräten (> 50 cm) der gleichen Art beschränkt ist. Der Pflicht zur Rücknahme von anderen als Großgeräten kommen wir über unseren Dienstleister

nach. Die genauen Kontaktdaten und Abgabeorte finden Sie auf unserer Website www.Teufel.de/entsorgung. Daneben ist die Rückgabe von Elektroaltgeräten auch bei einer offiziellen Abgabestelle der öffentlich-rechtlichen Entsorgungsträger kostenlos möglich.

Wichtig: Aus Sicherheitsgründen möchten wir Sie bitten, auf den Versand von Beleuchtungskörpern (etwa Lampen) zu verzichten. Bitte nutzen Sie für eine Rückgabe von Beleuchtungskörpern die Sammelstellen der öffentlich-rechtlichen Entsorgungsträger oder kontaktieren Sie uns unmittelbar unter www.Teufel.de/entsorgung.

Für die Löschung personenbezogener Daten auf den zu entsorgenden Elektroaltgeräten sind Sie als Endnutzer vor der Abgabe selbst verantwortlich.

Wichtig: Unsere Geräte können Batterien/Akkumulatoren enthalten. Soweit dies der Fall ist, entnehmen Sie weitere Informationen zum Typ und chemischen System der Batterie bitte der beige-fügten Produktdokumentation. Bei Produkten mit Batteriefächern können Sie die Batterien oder Akkumulatoren direkt entnehmen und fachgerecht entsorgen. Sofern die Batterien in dem Produkt fest verbaut sind, versuchen Sie bitte auf keinen Fall, die Batterien selbst auszubauen, sondern wenden sich dazu an einen unserer Mitarbeiter oder aber an entsprechendes Fachpersonal.

Wichtige Informationen nach dem Batteriegesetz (BattG)

Batterien und Akkumulatoren dürfen nicht im Hausmüll entsorgt werden.

Altbatterien können Schadstoffe enthalten, die bei nicht sachgemäßer Lagerung oder Entsorgung die Umwelt oder Ihre Gesundheit schädigen können. Dies betrifft insbesondere den nicht sachgemäßen Umgang mit lithiumhaltigen Batterien.

Batterien enthalten aber auch wichtige Rohstoffe wie z. B. Eisen, Zink, Mangan oder Nickel und können verwertet werden. Die getrennte Sammlung ermöglicht die Wiederverwertung dieser Rohstoffe und vermeidet negative Auswirkungen freierwerdender Schadstoffe auf die Umwelt und die menschliche Gesundheit.



Das Zeichen mit der durchgekreuzten Abfalltonne bedeutet, dass Sie Altbatterien und Akkus nicht im Hausmüll entsorgen dürfen. Vielmehr sind Sie als Endnutzer gesetzlich verpflichtet, Altbatterien zurückzugeben.

Sie können die Batterien und Akkumulatoren bei einer offiziellen Abgabestelle wie etwa einer Sammelstelle der öffentlich-rechtlichen Entsorgungsträger kostenlos abgeben. Altbatterien, die wir als Neubatterie führen oder geführt haben, können Sie auch in unseren Teufel Stores oder bei einem unserer Versandlager abgeben. Im Falle des Versendens an unser Versandlager weisen wir Sie aber auf die gefahrgutrechtlichen Bestimmungen des gewählten Versanddienstleisters hin und möchten Sie bitten, Batterien nicht postalisch an uns zu versenden. Die Adressen unserer Versandlager können sie über unseren Kundenservice beziehen.

Bei Vorliegen der gesetzlichen Voraussetzungen müssen vom Hersteller der Batterien nachstehende Symbole mit folgender Bedeutung bei der Kennzeichnung der Batterien verwendet werden:

Hg: Batterie enthält mehr als 0,0005 Massenprozent Quecksilber

Pb: Batterie enthält mehr als 0,004 Massenprozent Blei

Cd: Batterie enthält mehr als 0,002 Massenprozent Cadmium

Zur Abfallvermeidung und zur Vermeidung von Vermüllung sollte im Übrigen auf Batterien mit großer Lebensdauer oder auf Akkus zurückgegriffen werden. Austauschbare Akkumulatoren ermöglichen eine lange Nutzungsdauer von Elektro- und Elektronikgeräten und dadurch können Geräte und Akkus auf eine Wiederverwendung vorbereitet werden (bspw. Akkus regenerieren/austauschen).

Weitere Informationen zur Abfallvermeidung für Verbraucher sind etwa dem Abfallvermeidungsprogramm des Bundes unter Beteiligung der Länder zu entnehmen.

Teufel

Bei Fragen, Anregungen oder Kritik wenden Sie sich bitte an unseren Service:

Lautsprecher Teufel GmbH
BIKINI Berlin
Budapester Str. 44
10787 Berlin (Germany)
www.teufel.de
www.teufelaudio.at
www.teufel.ch

Tel.: D: +49 (0)30 217 84 217

A: +43 12 05 22 3

CH: +41 43 50 84 08 3

Fax: +49 (0)30 / 300 930 930

Online-Support: www.teufel.de/service

Kontaktformular: www.teufel.de/kontakt

Alle Angaben ohne Gewähr.
Technische Änderungen, Tippfehler und Irrtum vorbehalten.