

Technische Beschreibung und Bedienungsanleitung

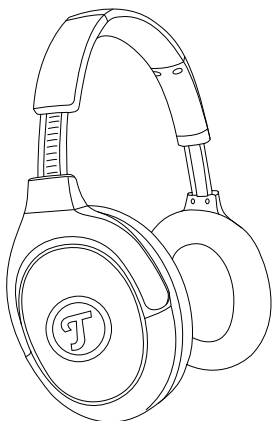

Teufel MUTE BT

Kopfhörer mit Bluetooth®-Funktion

Teufel

Allgemeine Hinweise und Informationen

Zur Kenntnisnahme

Die Informationen in diesem Dokument können sich ohne vorherige Ankündigung ändern und stellen keinerlei Verpflichtung seitens der Lautsprecher Teufel GmbH dar.

Ohne vorherige schriftliche Genehmigung der Lautsprecher Teufel GmbH darf kein Teil dieser Bedienungsanleitung vervielfältigt, in irgendeiner Form oder auf irgendeine Weise elektronisch, mechanisch, durch Fotokopien oder durch Aufzeichnungen übertragen werden.

© Lautsprecher Teufel GmbH
Version 1.0, November 2016

Kontakt

Bei Fragen, Anregungen oder Kritik wenden Sie sich bitte an unseren Service:

Lautsprecher Teufel GmbH
BIKINI Berlin

Budapester Straße 44
10787 Berlin (Germany)

Telefon +49 (0)30 / 217 84 217

E-Mail: info@teufel.de

teufel.de oder teufelaudio.com

Originalverpackung

Falls Sie das achtwöchige Rückgaberecht in Anspruch nehmen wollen, müssen wir Sie bitten, die Verpackung unbedingt aufzubewahren. Wir können den Artikel nur mit ORIGINALVERPACKUNG zurücknehmen.

Leerkartons sind nicht erhältlich!

Reklamation

Im Falle einer Reklamation benötigen wir zur Bearbeitung unbedingt folgende Angaben:

1. Rechnungs-Nummer

Zu finden auf dem Kaufbeleg (der dem Produkt beiliegt) oder der Auftragsbestätigung, die Sie als PDF-Dokument erhalten haben, z. B. 4322543

2. Serien-Nummer bzw. Los-Nummer

Zu finden auf der Verpackung des Geräts, z. B. Serien-Nr.: UL 04007480121A

Vielen Dank für Ihre Unterstützung!

Umweltschutz



Altgeräte dürfen nicht in den Hausmüll!

Sollte das Gerät einmal nicht mehr benutzt werden können, so ist jeder Verbraucher gesetzlich verpflichtet, Altgeräte getrennt vom Hausmüll z. B. bei einer Sammelstelle seiner Gemeinde / seines Stadtteils abzugeben. Damit wird gewährleistet, dass die Altgeräte fachgerecht verwertet und negative Auswirkungen auf die Umwelt vermieden werden.

Deshalb sind Elektrogeräte mit dem abgebildeten Symbol gekennzeichnet.



Batterien und Akkus dürfen nicht in den Hausmüll!

Jeder Verbraucher ist gesetzlich verpflichtet, alle Batterien und Akkus, egal ob sie Schadstoffe*) enthalten oder nicht, bei einer Sammelstelle

seiner Gemeinde/seines Stadtteils oder im Handel abzugeben, damit sie einer umweltschonenden Entsorgung zugeführt werden können.

Batterien und Akkus bitte nur in entladendem Zustand abgeben!

*) gekennzeichnet mit: Cd = Cadmium, Hg = Quecksilber, Pb = Blei

Lieferumfang

- 1x Kopfhörer „Teufel MUTE BT“
- 1x Verbindungskabel mit zwei 3,5-mm-Klinkensteckern, 1,3 m lang
- 1x Flugzeugadapter
- 1x Aufbewahrungsbox
- 1x Li-Ionen Akku, Varta Easy-Pack

Zu Ihrer Sicherheit

Bitte lesen



Bevor Sie den Kopfhörer in Betrieb nehmen, lesen Sie bitte zuerst die Sicherheitshinweise und die Bedienungsanleitung aufmerksam durch. Nur so können Sie alle Funktionen sicher und zuverlässig nutzen.

Heben Sie die Bedienungsanleitung gut auf und übergeben Sie sie auch an einen möglichen Nachbesitzer.

Bestimmungsgemäßer Gebrauch

Der Kopfhörer „Teufel MUTE BT“ dient zur Wiedergabe von Tonsignalen, die mithilfe des mitgelieferten Kabels oder über Bluetooth® von einem Audiosystem übertragen werden.

Verwenden Sie den Kopfhörer ausschließlich wie in dieser Bedienungs-

anleitung beschrieben. Jede andere Verwendung gilt als nicht bestimmungsgemäß und kann zu Sach- oder sogar zu Personenschäden führen.

Der Hersteller übernimmt keine Haftung für Schäden, die durch nicht bestimmungsgemäßen Gebrauch entstanden sind.

Der Kopfhörer ist für den Heim-, DJ- und Profibereich geeignet.



Sicherheitshinweise

Erstickungsgefahr für Kinder!

Achten Sie darauf, dass Kinder nicht mit der Verpackungsfolie spielen und keine kleinen Teile vom Kopfhörer abziehen und in den Mund nehmen. Es besteht Erstickungsgefahr.



Dauerhaftes Hören mit hoher Lautstärke kann zu Gehörschäden führen.

Beugen Sie Gesundheitsschäden vor und vermeiden Sie das Hören bei großem Lautstärkepegel über lange Zeiträume.

Kopfhörer gehören nur an Kopfhörerausgänge! Nicht an den Lautsprecheranschluss eines Verstärkers anschließen.

Stellen Sie den Lautstärkeregler Ihrer Audioquelle auf einen niedrigen Pegel ein, bevor Sie den Kopfhörer aufsetzen.

Gefahr im Straßenverkehr!

Kopfhörer dämpfen Außengeräusche stark ab. Tragen Sie Ihren Kopfhörer deshalb aus Gründen der Verkehrssicherheit nicht beim Führen von Kraftfahrzeugen oder beim Fahrrad fahren.

Achten Sie auch als Fußgänger auf Ihre Umgebung, während Sie den Kopfhörer tragen, besonders wenn Sie Straßen überqueren.

Verletzungsgefahr!

Benutzen Sie Ihre Kopfhörer nicht in explosionsgefährdeten Bereichen.

Gesundheitsgefahr!

Ausgelaufene Batteriesäure kann zu Verätzungen führen. Vermeiden Sie den Kontakt von Batteriesäure mit Haut, Augen und Schleimhäuten. Spülen Sie bei Kontakt mit der Batteriesäure die betroffenen Stellen sofort mit reichlich klarem Wasser und suchen Sie ggf. einen Arzt auf.

Achtung! Explosions-/Brandgefahr!

Lithiumakkus können bei unsachgemäßem Umgang explodieren.

Ersetzen Sie den Akku nur durch denselben oder einen gleichwertigen Typ. Erhitzen oder verbrennen Sie den Akku nicht. Laden Sie den Akku nur bei einer Umgebungstemperatur von 0–45 °C. Benutzen Sie den Kopfhörer nicht in explosionsgefährdeten Bereichen. Setzen Sie Batterien und Akkus nicht der direkten Sonne aus.

Störungen durch Funkwellen!

Funkwellen können andere empfindliche, ungeschützte Geräte in ihrer Funktion beeinträchtigen. Benutzen Sie den Kopfhörer nur in Umgebungen, in denen die Verwendung von Bluetooth® erlaubt ist.

Beschädigungsgefahr!

Schützen Sie Ihren Kopfhörer vor Nässe, Feuchtigkeit, Hitze (z. B. im Sommer im Auto) und mechanischen Einwirkungen (z. B. starken Stößen, Druck und Fall).

Fassen Sie beim Herausziehen des Verbindungskabels immer den Stecker an. Ziehen Sie nicht am Kabel.

Reinigung

Reinigen Sie die Ohrpolster und den Bügel mit einem weichen, trockenen Tuch. Verwenden Sie auf keinen Fall aggressive Reinigungsmittel, da diese die empfindliche Oberfläche beschädigen können.

Akku laden

Der Akku in Ihrem Teufel MUTE BT besitzt eine Kapazität von mind. 28 Stunden, wenn der Kopfhörer im Bluetooth®- und gleichzeitig im ANC-Modus betrieben wird.

Wenn der Akkustand niedrig ist, blinkt die LED **4** weiß und ein Signalton erklingt. Ein niedriger Akkustand wird nur angezeigt, wenn Sie den MUTE BT im Bluetooth®-Betrieb verwenden. Nachdem ein niedriger Akkustand angezeigt wird, hält der Akku noch ca. 1 Stunde im Bluetooth® + ANC-Modus.

Der Akku in Ihrem MUTE BT wird über USB geladen.

1. Öffnen Sie die Gummiabdeckung an der USB-Buchse.
2. Verbinden Sie die USB-Buchse des Kopfhörers mit der USB-Buchse Ihres Computers, USB-Ladegerätes etc. Verwenden Sie hierfür ein geeignetes USB-Ladekabel (Steckertyp-A auf Stecker-Typ Micro B).

Während des Ladens pulsiert die LED weiß. Die Helligkeit der LED zeigt den Ladestatus an. Je heller die LED leuchtet, desto höher ist der Ladestatus.

Ist der Akku voll geladen, leuchtet die LED dauerhaft weiß.

3. Lösen Sie das USB-Ladekabel von der USB-Buchse des Kopfhörers und schließen Sie den Gummiverschluss wieder. Die LED erlischt.

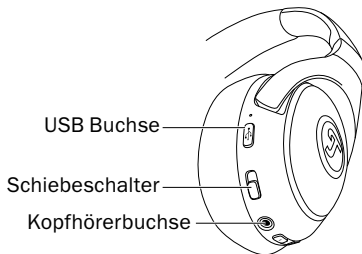

Handhabung

Setzen Sie den Kopfhörer so auf, dass beide Ohren fest abgedeckt werden. Beachten Sie dabei die Kennzeichnungen auf der Innenseite des Bügels: R=rechts, L=links.

Passen Sie ggf. die Länge des Bügels an Ihre Kopfgröße an.

Über ein Kabel verbinden



Verbinden Sie den Kopfhörer und die Kopfhörerbuchse Ihres Audiosystems mithilfe des beiliegenden Kabels.

Verwenden Sie bei Bedarf den Flugzeugadapter (im Lieferumfang enthalten) oder einen Adapter 3,5 mm auf 6,3 mm (im Lieferumfang nicht enthalten).

Bluetooth®-Pairing

Der Bluetooth®-Modus funktioniert nur, wenn kein Kabel angeschlossen ist. Sobald Sie den Kopfhörer zum Aufladen an ein USB-Ladegerät anschließen oder den Kopfhörer über ein Verbindungskabel betreiben, wird der Bluetooth®-Modus automatisch deaktiviert.

Kompatible Geräte wie z. B. die meisten Smartphones können Sie über Bluetooth® mit Ihrem MUTE BT Kopfhörer verbinden (Pairing). Die Tonausgabe des Smartphones erfolgt dann über den MUTE BT.

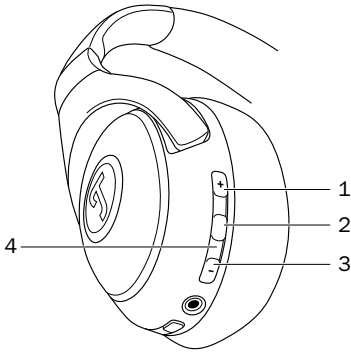

1. Stellen Sie den Schiebeschalter auf Position **B** oder **C** (siehe Abb. auf S. 6).

Der Kopfhörer befindet sich im Pairing-Modus. Die LED **4** blinkt blau.

2. Ist dies nicht der Fall, halten Sie die Multifunktions-taste **2** ca. 2 Sek. lang gedrückt.

Der Pairing-Modus ist nun wieder eingeschaltet, die LED **4** blinkt blau.

3. Schalten Sie an Ihrem Zusprieler (Smartphone) die Bluetooth®-Funktion ein.

4. Lassen Sie Ihr Smartphone nach Bluetooth®-Geräten suchen (mehr Informationen dazu finden Sie in der Bedienungsanleitung Ihres Smartphones).

In der Liste der gefundenen Geräte sollte nach dem Suchlauf auch „Teufel MUTE BT“ aufgeführt sein.

5. Wählen Sie „Teufel MUTE BT“ aus der Liste der gefundenen Geräte aus. Wenn Ihr Zusprieler die Eingabe eines PIN Codes verlangt, geben Sie den werkseitig eingestellten PIN-Code „0000“ ein.

Wenn der Kopfhörer und Ihr Bluetooth®-Gerät verbunden sind, ertönt ein Signalton.

Alle Töne, die sonst von Ihrem Smartphone abgespielt würden, werden nun vom MUTE BT wiedergegeben.

6. Um die Bluetooth®-Verbindung zu trennen, schalten Sie die Bluetooth®-Funktion an Ihrem Zusprieler (Smartphone) aus.

Verbindung mit einem gekoppelten Zusprieler wiederherstellen

Wenn Ihr MUTE BT bereits einmal mit Ihrem Zusprieler (Smartphone) verbunden war, reicht das Einschalten der Bluetooth®-Funktion an Ihrem Zusprieler (Smartphone) aus, um beide Geräte zu verbinden.

Bluetooth®-Pairing-Einstellungen zurücksetzen

Um die Bluetooth®-Pairing-Einstellungen zurückzusetzen, stellen Sie den Schiebeschalter auf Position **B** oder **C**.

Halten Sie die Multifunktions-taste **2** und die Taste **3** „Lautstärke verringern“ gleichzeitig für ca. 4 Sek. gedrückt. Die LED **4** blinkt zweimal blau und die Bluetooth®-Pairing-Einstellungen sind zurückgesetzt.

Telefonieren über den MUTE BT

Wenn Ihr MUTE BT mit einem kompatiblen Smartphone oder Mobiltelefon verbunden ist, können Sie Telefonate wie bei einem Headset über den MUTE BT führen. Der Kopfhörer verfügt über ein integriertes Mikrofon. Bei einem eingehenden Anruf wird die Musikwiedergabe unterbrochen und stattdessen ein Klingelton abgespielt.

Folgende Funktionen stehen zur Verfügung:

Eingehenden Anruf annehmen.	Multifunktionstaste 2 kurz drücken.
Eingehenden Anruf ablehnen.	Multifunktionstaste 2 lange drücken.
Laufendes Gespräch beenden.	Multifunktions-taste 2 kurz drücken.
Laufendes Gespräch zurück auf das Smartphone leiten oder laufendes Gespräch vom Smartphone auf die Kopfhörer leiten.	Multifunktions-taste 2 ca. 2 Sek. lang gedrückt halten, während das Smartphone aktiv ist.
Laufendes Gespräch stummschalten.	Taste 1 „Lautstärke erhöhen“ und Taste 3 „Lautstärke verringern“ kurz drücken.
Aktuellen Anruf halten und einkommenden Anruf annehmen.	Multifunktions-taste 2 während des einkommenden Anrufs kurz drücken.
Spracheingabe der Telefonnummer.	Multifunktions-taste 2 ca. 2 Sek. drücken, während das Smartphone im Standby ist.
Letzte Nummer zurückrufen.	Taste 1 „Lautstärke erhöhen“ und Taste 3 „Lautstärke verringern“ ca. 3-4 Sek. lang gedrückt halten.
Lautstärke einstellen.	Taste 1 „Lautstärke erhöhen“ oder Taste 3 „Lautstärke verringern“ drücken.

Musik hören mit dem MUTE BT

Wenn Ihr MUTE BT mit einem kompatiblen Smartphone oder MP3-Spieler verbunden ist, können Sie die Musikwiedergabe über den MUTE BT steuern. Folgende Funktionen stehen zur Verfügung:

Musik abspielen/anhalten.	Multifunktionstaste 2 kurz drücken.
Nächstes Musikstück anwählen.	Taste 1 „Lautstärke erhöhen“ 2 Sek. gedrückt halten.
Vorheriges Musikstück anwählen	Taste 3 „Lautstärke verringern“ 2 Sek. gedrückt halten.
Lautstärke einstellen	Taste 1 „Lautstärke erhöhen“ oder Taste 3 „Lautstärke verringern“ drücken.

Verwendung der ANC Funktion

Was ist ANC?

ANC=Active Noise Cancellation ist eine Funktion, um störende Umgebungsgeräusche zu reduzieren.

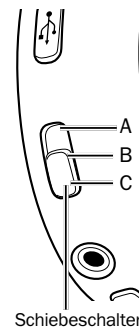

Das Verstellen des Schiebesechalters an Ihrem Kopfhörer löst folgende Funktionen aus:

Position **A**: Bluetooth und ANC sind ausgeschaltet.

Position **B**: Bluetooth ist aktiviert (LED leuchtet blau).

Position **C**: Bluetooth und ANC sind aktiviert (LED blinkt zweimal kurz blau).

Wenn Sie den Kopfhörer über ein Kabel verbunden haben, können Sie die ANC Funktion aktivieren, indem Sie den Schiebesechalter auf Position **C** stellen.

Sonstige Funktionen

Pairing Modus

Erfolgt die Bluetooth®-Verbindung nicht innerhalb von 3 Min., bricht der Pairing-Modus automatisch ab. Die LED **4** blinkt dann nicht mehr.

- Um den Pairing-Modus wieder zu aktivieren, halten Sie die Multifunktions-taste ca. 2 Sek. lang gedrückt.
- Der Kopfhörer geht wieder in den Pairing-Modus.

Automatisches Abschalten

Wenn Sie nach dem Abbruch des Pairing-Modus keine Taste am MUTE BT drücken, schaltet er sich nach weiteren 3 Min. in den Standby-Modus ab.

- Um den Kopfhörer wieder einzuschalten, halten Sie die Multifunktions-taste **2** ca. 2 Sek. lang gedrückt.
- Der Kopfhörer geht automatisch in den Pairing-Modus.

Abbruch der Verbindung

Wenn Sie mit Ihrem MUTE BT außerhalb der Reichweite Ihres Zuspilers geraten, wird die Bluetooth®-Verbindung unterbrochen. Es ertönt eine Abfolge von Beep-Tönen im 15 Sek. Intervall.

Wenn Sie sich wieder innerhalb der Reichweite befinden, wird die Verbindung wieder automatisch hergestellt. Es ertönen 2 Beep-Töne und die LED **4** blinkt zweimal blau im 5 Sek. Intervall.

Akku wechseln

Sollte der Akku einmal nicht mehr funktionieren oder sollten Sie einen zweiten Ersatzakku verwenden, können Sie den Akku austauschen.

Setzen Sie nur gleichwertige Akkus vom gleichen Typ ein.

Das Akkufach befindet sich in der rechten Hörmuschel. Ziehen Sie die Abdeckung nach oben ab. Entnehmen Sie den Akku und legen Sie den neuen, gleichwertigen Akku ein. Achten Sie auf die korrekte Position.

Klicken Sie die Abdeckung wieder zurück auf die Hörmuschel.

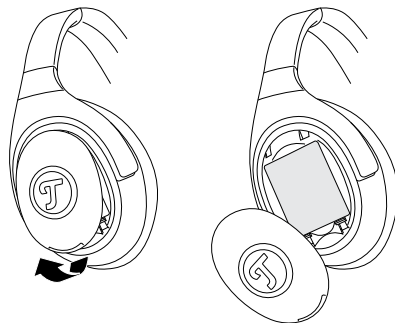

Technische Daten

Treibereinheit:	ø 40 mm
Max. Belastbarkeit:	200 mW
Impedanz:	48 Ω
Empfindlichkeit bei 1 kHz:	89 ±3 dB (ANC aus) 93 ±3 dB (ANC ein)
Frequenzgang:	20-20000 Hz
Akku	
Spannung:	3,7 V
Kapazität:	660 mAh
Typ:	Lithium-Ionen-Akku, Li-Polymer

Weitere Technische Daten finden Sie auf unserer Website.

Technische Änderungen vorbehalten!



Dieses Gerät erfüllt die geltenden europäischen und nationalen Richtlinien. Dies wird durch die CE Kennzeichnung bestätigt (entsprechende Erklärungen sind beim Hersteller hinterlegt).

Hiermit erklärt Lautsprecher Teufel GmbH, dass der Funkanlagentyp „MUTE BT“ der Richtlinie 2014/53/EU entspricht. Der vollständige Text der EU-Konformitätserklärung ist unter der folgenden Internetadresse verfügbar: www.teufel.de/konformitaetserklaerungen.html

Hilfe bei Störungen

Die folgenden Hinweise sollen Ihnen helfen, Störungen zu beseitigen.

Sollte dies nicht gelingen, helfen Ihnen sicherlich unsere ausführlichen FAQs auf unserer Website weiter. Ansonsten nehmen Sie bitte Kontakt mit unserer Hotline auf (siehe Seite 1).

Störung	Mögliche Ursache	Abhilfe
Der MUTE BT lässt sich nicht einschalten.	Der Akku ist leer.	Laden Sie den Akku auf (siehe Kapitel „Akku laden“).
Keine Tonwiedergabe bei Bluetooth®-Verbindung.	Der MUTE BT ist ausgeschaltet.	Schalten Sie den MUTE BT ein.
	Der MUTE BT ist nicht beim Zuspeler angemeldet oder nicht mit ihm gekoppelt.	Prüfen Sie alle Einstellungen gemäß Kapitel „Bluetooth®-Pairing“.
	Am Zuspeler ist die Bluetooth®-Funktion ausgeschaltet.	Schalten Sie die Bluetooth®-Funktion ein. Lesen Sie ggf. in der Bedienungsanleitung des Zuspelers nach.
Keine Sprachwiedergabe bei Bluetooth® Verbindung bei eingehendem Anruf auf einem iPhone.	Das iPhone ist auf „Automatische Anrufaudioausgabe“ eingestellt.	Schalten Sie die Anrufaudioausgabe des iPhones auf „Bluetooth-Headset“ (iPhone/Einstellungen/Bedienungshilfen/Anrufaudioausgabe).
		Nehmen Sie, wenn „Automatische Anrufaudioausgabe“ aktiviert ist, den eingehenden Anruf direkt über den MOVE BT an.

Bei Fragen, Anregungen oder Kritik wenden Sie sich bitte an unseren Service:



Lautsprecher Teufel GmbH
BIKINI Berlin
Budapester Straße 44
10787 Berlin (Germany)

Tel.: +49 (0)30 - 217 84 217
www.teufel.de

Alle Angaben ohne Gewähr.
Technische Änderungen, Tippfehler und Irrtum vorbehalten.