



Motiv 3

5.1-Lautsprecher-Kombination für das Heimkino

Teufel

Zur Kenntnisnahme

Die Informationen in diesem Dokument können sich ohne vorherige Ankündigung ändern und stellen keinerlei Verpflichtung seitens der Lautsprecher Teufel GmbH dar.

Ohne vorherige schriftliche Genehmigung der Lautsprecher Teufel GmbH darf kein Teil dieser Bedienungsanleitung vervielfältigt, in irgendeiner Form oder auf irgendeine Weise elektronisch, mechanisch, durch Fotokopien oder durch Aufzeichnungen übertragen werden.

© Lautsprecher Teufel GmbH
Version 1.0
August 2008

Originalverpackung

Falls Sie das achtwöchige Rückgaberecht in Anspruch nehmen wollen, müssen wir Sie bitten, die Verpackung unbedingt aufzubewahren. Wir können die Lautsprecher nur MIT ORIGINAL-VERPACKUNG zurücknehmen. Leerkartons sind nicht erhältlich!

Technische Daten

Die technischen Daten finden Sie in der Produktbeschreibung auf unserer Homepage unter www.teufel.de

Reklamation

Im Falle einer Reklamation benötigen wir zur Bearbeitung unbedingt folgende Angaben:

1. Rechnungs-Nummer

Zu finden auf dem Kaufbeleg (der dem Produkt beiliegt) oder der Auftragsbestätigung, die Sie als PDF-Dokument erhalten haben, z.B. 4322543

2. Serien-Nummer bzw. Los-Nummer

Zu finden auf der Rückseite des Gerätes,
z. B. Serien-Nr: M0 04007480121A

Vielen Dank für Ihre Unterstützung!

Kontakt

Bei Fragen, Anregungen oder Kritik wenden Sie sich bitte an unseren Service:

Lautsprecher Teufel GmbH
Gewerbehof Bülowbogen · Bülowstraße 66
10783 Berlin (Germany)

Tel.: +49(30) - 300 9 300
Fax: +49(30) - 300 9 30 30
www.teufel.de

Garantiebestimmungen

12 Jahre Garantie für Lautsprecher und 2 Jahre Garantie für Endstufen und Elektronik ab Kaufdatum auf Material und Arbeitszeit, mit Ausnahme von Beschädigung aufgrund gebrauchswidriger Benutzung oder elektrischer oder mechanischer Überlastung. Als Garantiebeleg gilt das Original unserer Rechnung. Diese Garantie gilt ausschließlich für Lautsprecher, Endstufen und Elektronik, die von einem Endverbraucher zur privaten Nutzung von Teufel erworben wurden. Die Garantie gilt nicht für Lautsprecher, Endstufen und Elektronik, die durch einen anderen Händler an den Endverbraucher gelangen. Bei einem privaten Weiterverkauf von Teufel-Produkten kann die Garantie auf den Erwerber übertragen werden, solange der Original-Kaufbeleg mit übergeben wird.

Rückgabe

Teufel gewährt ein achtwöchiges Umtausch- bzw. Rückgaberecht mit Rückerstattung des gezahlten Kaufbetrages.

Die Rückgabe einzelner Komponenten eines Sets ist nur zulässig, wenn diese Komponenten auch einzeln von Lautsprecher Teufel zum Kauf angeboten werden. Mit der Rückgabe einer oder einzelner Komponenten verfällt der Preisnachlass, den Lautsprecher Teufel auf alle Komponenten eines Sets im Rahmen des Setpreises gewährt. Der Kunde erhält deshalb für die zurückgegebenen Komponenten nur die Differenz erstattet, die zwischen dem Setpreis und dem Kaufpreis der Einzelteile besteht, die er behält. Im wirtschaftlichen Ergebnis steht der Kunde dann so da, als ob er von Anfang an die bei ihm verbleibenden Komponenten zum Einzelpreis erworben hätte.

Weitere Informationen zum Thema Rückgabe finden Sie auf dem Rückgabe-Formular, welches der Sendung beiliegt oder online im Support-Bereich unserer Website www.teufel.de

Im Falle einer Rückgabe handeln Sie bitte nicht ohne vorherige Rücksprache mit Lautsprecher Teufel.

Nur wenn Sie die Rückgabe vorher telefonisch anmelden und den Vorgang mit uns besprechen, können wir die Rücknahme bearbeiten und akzeptieren!

Inhalt

Inhaltsverzeichnis	Seite	3
Einführung	Seite	4
Auspacken · Lieferumfang	Seite	5
Zubehör (optional)	Seite	6
Aufstellung der 5.1-Konfiguration	Seite	7
Anschluss	Seite	9
Montage · Einstellungen	Seite	10
Bedienungselemente (Subwoofer)	Seite	11
Probleme und Lösungen · Reinigung	Seite	12

Sehr geehrter Lautsprecher Teufel-Kunde,
vielen Dank für den Kauf des Lautsprecher-Sets
Motiv 3 von der Firma Lautsprecher Teufel.

Sie haben mit dem Motiv 3 ein sehr leistungs-
starkes Heimkino-Audiosystem erworben, denn
Teufel-Lautsprechersysteme sind mit hochwer-
tigen Komponenten bestückt und sorgfältig
gefertigt worden. Wir empfehlen das Motiv 3 für
eine Beschallung von Räumen bis zu einer Größe
von 20 m². Bitte lesen Sie die Anleitung vor der
Inbetriebnahme vollständig durch und bewahren
Sie diese zur späteren Bezugnahme an einem si-
cheren Ort auf.

Für weitere Fragen stehen Ihnen unsere In-
genieure unter Tel. +49 (30) 300 9 300 zur
Verfügung – oder nutzen Sie das Email-
Kontaktformular auf unserer Homepage
www.teufel.de. Bitte halten Sie hierzu Ihre
Rechnungs-Nummer bereit, damit wir Sie sogleich
zuordnen und optimal betreuen können.

BEVOR Sie uns im Falle einer Frage kontaktieren,
lesen Sie bitte den Abschnitt »Probleme und
Lösungen« auf Seite 12 dieser Bedienungs-
anleitung und besuchen Sie unsere Webpräsenz
www.teufel.de, wo Sie im Bereich »FAQ/Support«
Antworten auf viele Fragen finden.

Beachten Sie bitte auch die dieser Lieferung bei-
liegenden Sicherheitshinweise und beginnen erst
nach der Lektüre ebendieser Seite, die Lautspre-
cherboxen einzusetzen.



Bitte notieren Sie sich die auf einem Aufkle-
ber am Karton befindliche Serien-Nummer
zusammen mit der Rechnungs-Nummer hier:

Meine **RECHNUNGS-NUMMER** lautet:

.....

Meine **SERIEN-NUMMER** lautet:

.....

Diese Serien-Nummer und die Rechnungs-Num-
mer ermöglichen uns im Servicefall eine direkte
Bearbeitung Ihres Anliegens.

Teufel

Auspacken

Klappen Sie die Laschen der Kartonoberseite nach hinten, entnehmen Sie die Styroporteile und heben Sie den jeweiligen Lautsprecher vorsichtig aus dem Karton. Setzen Sie gegebenenfalls die beiliegenden Gitter in die Lautsprecherfront ein.

Wir empfehlen Ihnen dringend, die Kartons nicht zu entsorgen. Falls einmal eine Reparatur nötig sein sollte, schützt die Originalverpackung Ihre wertvollen Lautsprecher beim Transport am besten. Für Schäden die durch mangelhafte Verpackung entstehen können wir nicht haften.

Lieferumfang

- ▶ 1 x A 300 SW Subwoofer
- ▶ 1 x Netzkabel für Subwoofer
- ▶ 5 x MO 3 FCR Lautsprecher
- ▶ 5 x magnetischer Tischfuß für MO 3 FCR
- ▶ 5 x Montagewinkel
- ▶ 5 x Befestigungsschrauben für Montagewinkel

Zubehör

Verbindungskabel und Standfüße sind aufgrund der unterschiedlichen Kunden-Anforderungen nicht im Set enthalten. Sie erhalten jedoch passende Lautsprecher-Kabel, Subwoofer-Kabel und Standfüße direkt von uns.

Sämtliche Zubehöroptionen für das Motiv 3-Set finden Sie auf der folgenden Seite.



◀ Subwoofer
A 300 SW

Bitte prüfen Sie vorab die Vollständigkeit des Systems

Achtung:

Mindestens innerhalb der achtwöchigen Rückgabefrist sollten die Kartons aufbewahrt werden, denn NUR bei einer Rücksendung der Ware in der gelieferten ORIGINALVERPACKUNG können wir den vollen Kaufpreis erstatten!



◀ Netzkabel für Subwoofer



◀ Satellitenspeaker MO 3 FCR



◀ magnetischer Tischfuß für
MO 3 FCR



◀ Montagewinkel



◀ Befestigungsschrauben für
Montagewinkel

Optionales Zubehör für das Motiv 3-Set

Hier finden Sie eine Übersicht von passendem Zubehör für Ihr Motiv 3-Set:

*Sämtliches optionales Zubehör können Sie bei Bedarf z.B. einfach in unserem Zubehörbereich im Internet bestellen:
www.teufel.de*

Teufel Lautsprecherkabel 2 x 2,5 mm²



Hochflexible Kupferlitze (650 Adern) mit durchsichtiger Ummantelung und Markierung für richtige Polung. Das 2 x 2,5 mm²-Kabel liefert in Kombination

mit dem Motiv 3 optimale Ergebnisse. Auf vielfachen Kundenwunsch ist unser Kabel auf praxisnahe Längen vorkonfektioniert.

Teufel NF-Mono-Cinchkabel



Optimale Verbindung zwischen aktiven Subwoofern und AV-Receiver/Verstärker, durch Abschirmung gegen Störeinflüsse anderer Quellen geschützt. Stabile, vergoldete Stecker sorgen für sicheren Kontakt. Das Kabel gibt es in abgestuften Längen von 2,5 bis 15 Metern; somit kann der Subwoofer auch wirklich überall stehen.

Standfuß M 50 P

Optimal für die MO 3 FCR-Satelliten passende Standfüße. Die Lautsprecherkabel werden unsichtbar im Innern des Fußes verlegt.

Höhe
verstellbar zwischen 80 und 120 cm.

Ausführung

Metall, Schwarz (auch in Silber verfügbar). Die Lieferung erfolgt als Paar. Zur Fixierung der Satelliten kommen die mitgelieferten Montagewinkel zum Einsatz.



Wandhalter Shortlock



Speziell für kleine Satelliten-Boxen konzipierte und daher optimal für die MO 3 FCR geeignete Wandhalterung aus Metall.

Durch das an diesen Lautsprechern vorhandene Gewinde lassen sich die Shortlock-Halterungen mit integrierter Schraubenspitze ohne jegliches Bohren an den MO 3 FCR Satelliten befestigen. Eine horizontale und vertikale Mobilität ist gegeben um die Boxen genau auf die Hörposition auszurichten.

Aufstellung der 5.1-Konfiguration

Allgemeine Hinweise zur Aufstellung

Aufgrund seines ansprechenden und modernen Designs ist es leicht, ein Teufel Motiv 3-Set harmonisch in Ihr Wohnzimmer zu integrieren. Dennoch gilt es gerade im Heimkino-Bereich, einige Aufstellungskriterien zu beachten, um das Optimum an Klang mit dem Teufel Lautsprecher-Set zu erreichen.

Beim Heimkinosystem ist es empfehlenswert, sich auf den wirklich genutzten Bereich – also dem Raum(abschnitt), wo TV und Sitzgelegenheit sich befinden – zu konzentrieren. Hilfreich ist eine vom Hörplatz aus gesehen möglichst zentrale Positionierung des Bildschirms bzw. der Leinwand.

Die von uns empfohlenen Aufstellungshinweise (auf den folgenden Seiten) stellen jeweils das Optimum für eine perfekte Mehrkanalwiedergabe in Ihrem Heim dar. Nicht immer erlauben der Raum, der Partner oder die Einrichtung eine derart optimale Platzierung. Versuchen Sie, soweit wie möglich die Vorgaben zu erfüllen. Moderne AV-Receiver bieten vielfältige Möglichkeiten, etwaige Abstriche in der Aufstellung elektronisch zu kompensieren. Generell gilt die Regel: Stets können Sie auf Basis unserer Empfehlungen ausprobieren, was in Ihren Räumlichkeiten akustisch und optisch am besten funktioniert. Lassen Sie Ihre Ohren (und Augen) entscheiden!

Centerlautsprecher

Da der Center die Dialoge der Schauspieler wiedergibt, muss dieser Lautsprecher gegenüber der zentralen Hörposition möglichst mittig unter oder über dem Bildschirm positioniert werden. Wir empfehlen, den MO 3 FCR leicht zum Hörer hin an- oder abzuwinkeln, wenn er in einer Höhe von weniger als 40 Zentimetern oder mehr als 1,20 Meter aufgestellt wurde.

Frontlautsprecher

Die Frontlautsprecher werden in alter Stereo-Tradition (Entfernung zum Hörer = Entfernung zwischen linker und rechter Box) neben dem Bildschirm in gleichem Abstand links und rechts aufgestellt oder an der Wand befestigt. Der Einsatz der optional erhältlichen Standfüße M 50 P gewährleistet automatisch eine optimale Wiedergabehöhe der Satellitenboxen. Bei Wand- oder Regalplatzierung gilt: die Aufstellhöhen sollte zwischen 40 Zentimeter und 1,20 Meter gewählt werden.

Wichtig ist, dass sich Center- und Frontlautsprecher in etwa auf einer Geraden, eventuell auch auf einem leicht zum Bildschirm gewölbten Kreisbogen, befinden. Aufgrund von Laufzeitunterschieden kann sonst die Homogenität der Abbildung leiden.

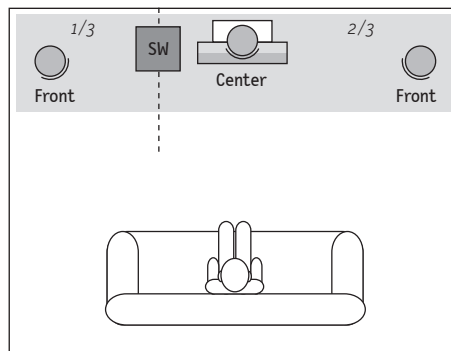

Subwoofer

Der Standort des Subwoofers ist bei einer empfohlenen Trennfrequenz von 120 Hz frei wählbar und beeinflusst die übrigen Lautsprecher nicht. Ideal ist eine Platzierung innerhalb der geraden Strecke zwischen den beiden Front-Satelliten*. Sie können aber auch jeden anderen Ort im Raum ausprobieren. Es ist vorteilhaft, wenn der vordere Teil des Subwoofers (mit dem Frontgitter) in Richtung des Raumes frei abstrahlen kann und nicht direkt auf eine Wand gerichtet wird (falls doch: Mindestabstand zur Wand: 0,50 Meter).

* Tipp

Für eine gute Basswiedergabe hat es sich als sinnvoll erwiesen, den Subwoofer im Verhältnis 1/3 zu 2/3 zu platzieren – also nicht genau in der Mitte einer Front- oder Seitenwand, sondern näher an der einen als der anderen Wand aufzustellen.

Wir empfehlen den Subwoofer im grauen vorderen Bereich zu platzieren.

Aufstellung der 5.1-Konfiguration

Wir empfehlen die Rear-Lautsprecher im hinteren grauen Bereich zu platzieren. Wählen Sie Positionsbereich A, B oder C. Der Pfeil markiert die Abstrahlrichtung der Box.

Rear Lautsprecher

Beide Boxen für den Rückraum sind links und rechts entweder seitlich oder rückwärtig vom Hörplatz aufzustellen. Die optimale Position liegt links und rechts seitlich um ca. 20 Grad versetzt von der Parallelposition zum Hörer.

Empfehlenswert ist es stets, dass die Entfernung der Rear-Speaker zum Hörplatz 1,00 Meter überschreitet.

Wenn Sie aber näher sitzen, sorgen Sie bitte dafür, dass die Frontseite der Box Sie nicht direkt anstrahlt, sondern durch Anwinkeln des Lautsprechers dieser eher zur Wand hin ausgerichtet wird. Oder erzeugen Sie einen grösseren Abstand indem Sie die Boxen weiter entfernt aufstellen.

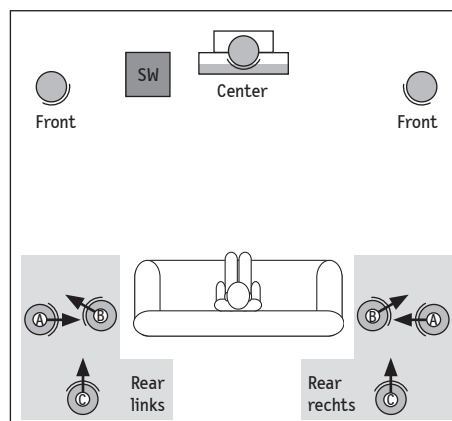

Achtung!

Die im Lieferumfang enthaltenen magnetischen Tischfüße dienen ausschließlich dem stabilen Stand der Satelliten (beispielsweise auf einem Tisch oder in einem Regal) sowie der optimalen Ausrichtung auf den Hörplatz! Auch wenn die integrierten Magnete stark genug sind, um kurzfristig das gesamte Gewicht der MO 3 FCR Lautsprecher zu tragen, sind sie unter keinen Umständen für eine Wand- oder Deckenmontage geeignet! Durch das zusätzliche Gewicht der Lautsprecherkabel, durch minimale Vibrationen während einer Wiedergabe oder durch äußere Einflüsse können sich die Satelliten bei nicht sachgemäßer Aufstellung lösen und sich selbst oder andere Einrichtungsgegenstände beschädigen oder möglicherweise sogar Sie oder andere Personen verletzen. Möchten oder können Sie die MO 3 FCR Satelliten nicht unter Verwendung der magnetischen Tischfüße aufstellen lesen Sie bitte den Abschnitt »Montage« auf Seite 10 dieser Bedienungsanleitung.

Die Lautsprecher Teufel GmbH kann keine Haftung für Schäden jeglicher Art übernehmen, die aus unsachgemäßer oder nicht vorgesehener Aufstellung und/oder Montage der Satelliten resultieren.



Anschluss

Front-, Center- und Rearlautsprecher

Das Motiv 3 Set in 5.1-Konfiguration mit aktivem Subwoofer kann an jeden gängigen Dolby-Digital-/DTS-/5.1-/6.1-/7.1-AV-Receiver/-Verstärker angeschlossen werden. Bei einem 6.1-/7.1-Receiver belegen Sie dessen Rear-Center-Buchse(n) nicht. Schließen Sie bei einem 5.1-Receiver die Front-, Center- und Rearlautsprecher gemäß der Zeichnung an.

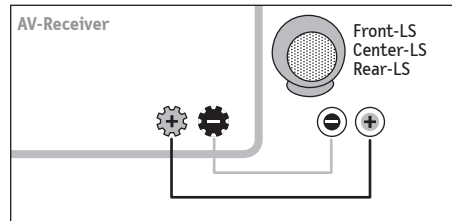

Belastbarkeit

Bitte beachten Sie, dass die Angaben zur Belastbarkeit der Satelliten-Lautsprecher sich ausschließlich auf eine Verwendung mit einem AV-Receiver beziehen, der durch eine interne Filterung die Satelliten vor der intensiveren Beanspruchung durch tieffrequente Signale bewahrt.

Subwoofer

Verbinden Sie den Subwooferausgang (Sub Out) Ihres Dolby-Digital-/DTS-AV-Receiver/-Verstärkers über ein Mono-Cinch-Kabel mit dem »Input«-Eingang des Subwoofers.

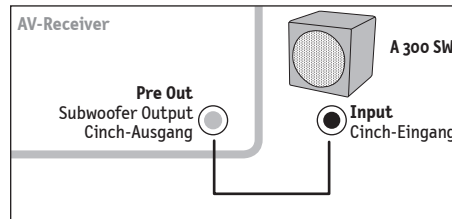

Plus und Minus

Bitte achten Sie darauf, die Lautsprecher – wie abgebildet – polrichtig zu verkabeln. Fast alle Lautsprecherkabel erleichtern Ihnen dieses durch eine Markierung. Meist ist die Isolation einer Leitung geriffelt und die andere glatt. Manche Hersteller markieren eine der beiden Leitungen auch farblich. Achten Sie darauf, dass in Ihrer Installation die Markierung immer die selbe Bedeutung hat, also etwa die Leitung mit der geriffelten Ummantelung einheitlich mit dem Pluspol verbunden wird.

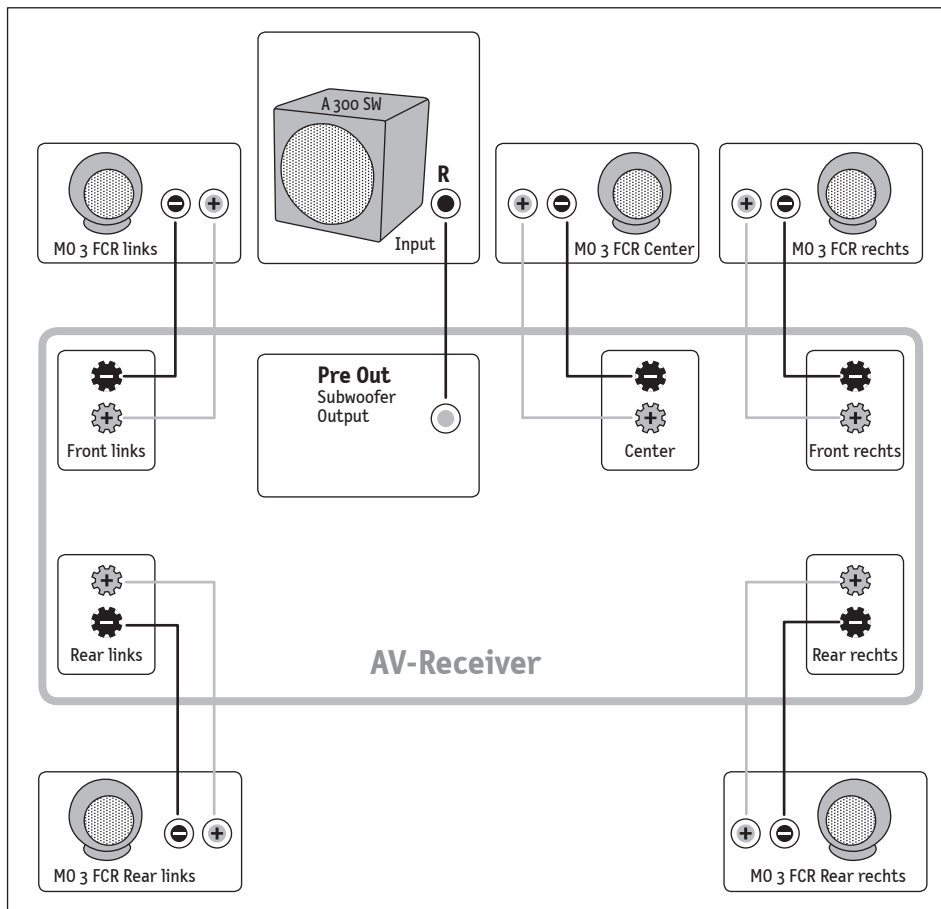

Anschluss der Lautsprecher an einen AV-Surround-Receiver*

*Da es sich bei allen fünf Satelliten jeweils um das gleiche Modell handelt, können Sie jede Kugel für jede Funktion (Front-, Center, Rear) einsetzen.

* Belastbarkeit

Bitte beachten Sie, dass die Angaben zur Belastbarkeit der Satelliten-Lautsprecher sich ausschließlich auf eine Verwendung mit einem AV-Receiver beziehen, der durch eine interne Filterung die Satelliten vor der intensiveren Beanspruchung durch tieffrequente Signale bewahrt.

Montage der Satelliten MO 3 FCR

Die Satelliten MO 3 FCR können auf drei Arten platziert werden:

1. Per magnetischem Tischfuß (im Lieferumfang)
2. An einem optionalen Wandhalter (bspw. Shortlock)
3. Auf einem optionalen Standfuß (bspw. M 50 P)

1. Die Aufstellung per magnetischem Tischfuß funktioniert kinderleicht: Setzen Sie einfach einen der Satellitenlautsprecher MO 3 FCR auf einen der magnetischen Tischfüße. Sie den Lautsprecher nun auf dem Fuß horizontal dehen oder auch vertikal anwinkeln und so optimal auf den Hörplatz einrichten.

Ein Gummiring auf dem Tischfuß verhindert das Verkratzen der Satelliten. Dank einer hochwertigen Abschirmung der MO 3 FCR Lautsprecherchassis hat der Magnet im Tischfuß selbstverständlich keine negativen Auswirkungen auf die Audioqualität.

2. Für eine Wand-Befestigung empfehlen wir die Nutzung unseres optional erhältlichen Wandhalters »Shortlock«. Dieser verfügt über ein zu den MO 3 FCR passendes Gewinde, so dass die Satelliten direkt montiert werden können und keine Löcher in das Gehäuse gebohrt werden müssen. Der Wandhalter »Shortlock« ermöglicht zudem gleichzeitig eine vertikale und horizontale Ausrichtung auf den Hörplatz.

3. Zur Fixierung an einem optional erhältlichen Standfuß M 50 P (siehe Seite 6) befestigen Sie bitte die beiliegenden Montagewinkel mit den dafür vorgesehenen Schrauben an der Rückseite der Satelliten. Die Montagewinkel können anschließend dank ihrer »Schlüsselloch-Öffnung« mit dem Standfuß M 50 P verbunden werden – siehe dessen Aufbauanleitung.

Einstellung AV-Receiver/-Verstärker

Wählen Sie für Ihr System Motiv 3 Set im Bass-Management/Lautsprecher-Management (»Speaker Setup«) des AV-Receiver für die Satelliten die Einstellung »small« oder »normal« (nicht »large«) – dadurch wird garantiert, dass die Satelliten voll belastet werden können und der Subwoofer und die Frontlautsprecher perfekt miteinander harmonisieren.*

Der Subwoofer muss im Bass-Management/Lautsprecher-Management (»Speaker Setup«) des Receivers auf »On« stehen. Die passende, dort einzustellende Übergangsfrequenz für das Motiv 3 liegt bei 120 Hz. 150 Hz sind ebenfalls möglich

Einstellung Subwoofer

Moderne AV-Receiver stellen die Subwoofer-Phase im Rahmen der Entfernungsjustage des Subwoofers vom Hörplatz während des »Speaker Setup«-Programms korrekt ein – insofern ist die Phase am Subwoofer selbst in Position »0°« zu belassen.

Die Lautstärke-Einstellung des Subwoofers wird bei Musikwiedergabe im Vergleich zum Heimkinton je nach Aufnahmequalität und Abmischung geringfügig abweichend sein. Während bei effektstarken DVDs häufig ein massiver Tiefton-Anteil vorherrscht, ist im Musikbereich teilweise nicht der gewünschte Pegel zu vernehmen (insbesondere wenn das Set auf optimale DVD-Wiedergabe hin eingestellt worden ist). Hier ist vor allem der eigene Geschmack für das beste Kompromissverhältnis zwischen beiden Quellen ausschlaggebend.

So finden Sie nach und nach die beste Lautstärke des Subwoofers heraus:

Tendenziell empfehlen wir für den Subwoofer keine Automatik-Einstellung per integriertem Einmess-Computer zu wählen (falls der Receiver einen solchen anbietet), sondern den Subwoofer im Bass-Management/Lautsprecher-Management (»Speaker Setup«) auf einen eher hohen Wert zwischen +4 und +12 dB zu stellen, auf diese Art das Funktionieren des Standby-Modus zu garantieren und dann durch Hörversuche den optimalen Pegel am Subwoofer zu ermitteln.

Zubehör

Optionales Zubehör, wie beispielsweise passende Wandhalter oder Standfüße erhalten Sie direkt in unserem Webshop auf der Seite www.teufel.de im Bereich »Zubehör«.

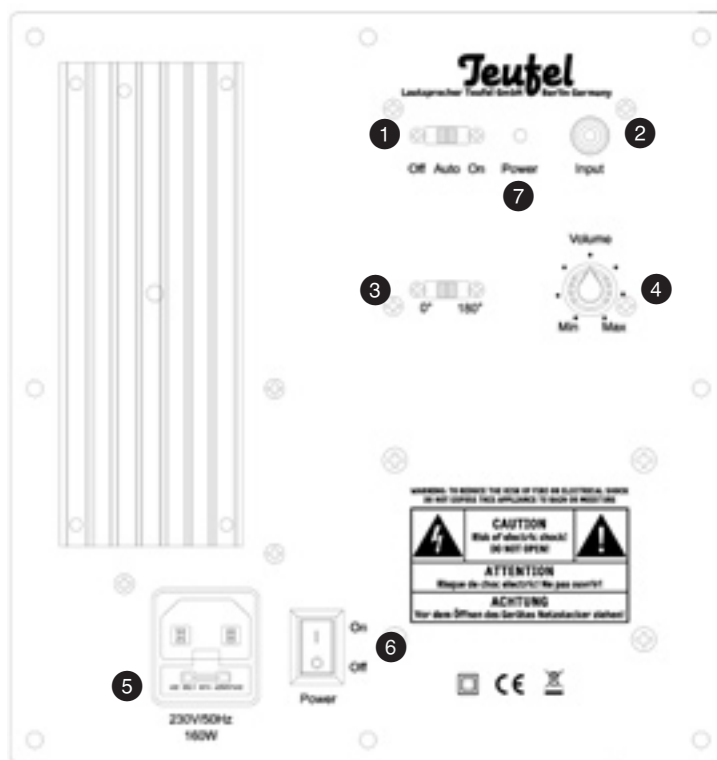

1 Off-Auto-On (Einschaltautomatik)

In der Stellung OFF ist der Subwoofer ausgeschaltet, steht er auf ON, ist er eingeschaltet. Stellen Sie den Schalter auf AUTO, schaltet sich der Subwoofer automatisch ein, wenn er ein Tonsignal vom AV-Receiver erhält. Er schaltet sich ohne Signal nach rund 20 Minuten aus. Wir empfehlen die Betriebsart AUTO.

Bitte beachten Sie: Um den Subwoofer vollständig vom Stromnetz zu trennen, müssen Sie den Schalter 6 auf OFF stellen.

2 Input

Hier schließen Sie Ihr Mono-Cinch-Kabel (vom Tieftonausgang »Subwoofer Out«) Ihres AV-Receivers oder -Verstärkers an.

3 Phase

Hier stellen Sie die Phase des Subwoofers im Verhältnis zu Ihren Front- und Centerlautsprechern ein. Liegt der Aufstellungsort im grauen Bereich der Zeichnung auf Seite 7, stellen Sie die Phase auf 0°, sonst auf 180°.

4 Volume (Pegelregler)

Mit diesem Regler stellen Sie die Lautstärke des Subwoofers ein. Stellen Sie den Vorabpegel im Bass-Management Ihres AV-Receivers oder -Verstärkers auf einen hohen Wert zwischen +4 bis +12 dB. Den Level-Regler des Subwoofers stellen Sie auf ein Viertel des Regelbereichs. Drehen Sie ihn – während der Rauschgenerator des AV-Receivers läuft – langsam bis zur gewünschten Lautstärke.

5 Sicherung

Unterhalb der Buchse für das Netzkabel finden Sie die Netzsicherung des Subwoofers.

6 Power (Hauptschalter)

In der Stellung OFF ist der Subwoofer ausgeschaltet und vollständig vom Stromnetz getrennt, steht er auf ON, ist er eingeschaltet. Bitte beachten Sie auch die Erläuterungen zu Schalter 1.

7 Betriebs-Leuchtdiode

Ist der Power-Schalter 6 in Stellung OFF, leuchtet die Betriebsdiode nicht. Ist der Subwoofer am Power-Schalter 6 eingeschaltet, leuchtet die Betriebsdiode rot oder grün – abhängig von der Stellung des OFF-AUTO-ON-Schiebeschalters 1. Ist der Subwoofer im Dauerbetrieb eingeschaltet (also Schalter 1 auf ON), leuchtet die Betriebsdiode grün. Befindet sich der Subwoofer in Bereitschaft (Schalter 1 auf AUTO), leuchtet die Betriebsdiode zunächst rot. Sobald der Subwoofer ein Audiosignal erhält, schaltet er sich ein und die Diode wechselt auf grün. Schaltet sich der Subwoofer nach ca. 20 Minuten ab, weil er kein Signal erhält, leuchtet die Diode rot. Steht die Power-Funktion 1 bei OFF, leuchtet die Diode ebenfalls rot.

Zeichenerklärung



Das Blitzsymbol mit Pfeilspitze in einem gleichseitigen Dreieck weist den Benutzer auf das Vorhandensein einer nicht isolierten, gefährlichen elektrischen Spannung innerhalb des Systemgehäuses hin, so dass die Gefahr von Stromschlägen besteht.



Das Ausrufezeichen in einem gleichseitigen Dreieck, wie es am Gerät angebracht ist, soll den Benutzer auf wichtige Bedienungs- und Wartungsanweisungen aufmerksam machen.



Dieses Produkt entspricht den Richtlinien des Rates der europäischen Gemeinschaft 89/336E WG und 73/23 EWG



Das auf den Typenschildern bzw. Endstufen unserer Produkte aufgedruckte Mülltonnen-Symbol besagt, dass Lautsprecher Teufel die vorschriftsmäßige Entsorgung dieser Lautsprecher und Subwoofer nach dem Elektro- und Elektronikgerätegesetz sicherstellt.



Dieses Produkt entspricht laut Normen DIN EN 61140 (VDE 0140-1) und IEC 60417 der Schutzklasse II und benötigt zum Betrieb keinen Schutzkontaktstecker, sondern lediglich den beiliegenden Konturenstecker (2-polig). Das Gehäuse ist mit einer verstärkten oder doppelten Isolierung gegen Stromschlag versehen.

Der Subwoofer spielt nicht

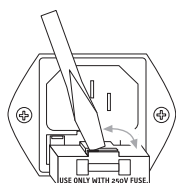

Leuchtet nach Einschalten Des Gerätes keine Power-Lampe auf der Vorderseite, tauschen Sie bitte die Sicherung aus (siehe Seite 11, Position 5).

Leuchtet die Power-Lampe, drehen Sie den Subwoofer Pegel (»Level«) auf »Min«, ziehen das Subwoofer-Cinchkabel am Verstärker ab, drehen den Pegel (»Level«) vorsichtig hoch und berühren den inneren, hervorstehenden Kontakt des Cinchsteckers mit dem Finger. Ist nun ein Brummen oder Knacken zu hören, liegt der Fehler beim Verstärker oder seinen Einstellungen. Bleibt der Subwoofer in beiden Fällen stumm, wenden Sie sich bitte an unseren Service.

Der Subwoofer brummt

Diese Brummgeräusche können durch angeschlossene Geräte oder Störungen im Stromnetz hervorgerufen werden. Meist hat das übermäßige Brummen eine der folgenden Ursachen:

1. Der Woofer ist an einem anderen Stromkreis als die restliche Anlage angeschlossen. Stellen Sie sicher, dass alle zusammenschalteten Geräte (ggf. einschließlich PC) an einem Stromkreis bzw. einer Steckdose angeschlossen sind.
2. Die an die Anlage oder das TV-Gerät angeschlossene Antenne hat ein anderes Massepotential als die Steckdose. Zum Testen ziehen Sie ein-

fach alle Antennenkabel aus der Wandsteckdose. Ist dann das Brummen nicht mehr zu hören, benötigen Sie ein sogenanntes Mantelstromfilter, das in Elektronik-Fachmärkten erhältlich ist. Es wird zwischen Antennen-Steckdose und TV-Gerät bzw. Receiver gesteckt.

3. Ein separat zu erwerbendes Netzfilter an welches alle verwendeten Geräte angeschlossen werden müssen kann bei der Eliminierung des Brummens nützlich sein. Bitte vereinbaren Sie ein Rückgaberecht des Filters, falls es nicht zu positiven Ergebnissen führt.
4. Gelegentlich hat sich eine verwendete Mehrfachsteckdose als verantwortlich für das Erzeugen einer Brummstörung erwiesen. Verzichten Sie probeweise auf eine solche Mehrfachsteckdose und verbinden den Netzstecker des Subwoofers direkt mit einer Wandsteckdose.
5. Sie können auch versuchen, den Netzstecker einmal zu drehen und andersherum in die Steckdose zu stecken.
6. Um das Brummen genauer zu lokalisieren, ist zu prüfen, ob sich der Subwoofer mit einer anderen Stromversorgung in einem anderen Zimmer (z.B. mittels Verlängerungskabel) brummfrei verhält. Weiterhin ist die Cinch-Verbindung von Subwoofer zum Receiver probeweise zu trennen, um einen Einfluss der angeschlossenen Komponenten auszuschließen.

Reinigung

Um möglichst lange Freude an Ihrem Produkt von Lautsprecher Teufel zu haben, beachten Sie bitte die folgenden Tipps:

Setzen Sie die Gehäuse nicht direktem Sonnenlicht aus. Vermeiden Sie extreme Temperaturunterschiede und schützen Sie Ihre Lautsprecher

vor Feuchtigkeit. Zum Reinigen der Lautsprecherbox benutzen Sie ausschließlich leicht angefeuchtete oder trockene Lappen. Alkoholhaltige und scheuernde Mittel sind zu vermeiden. Die Membran sollten Sie sehr vorsichtig mit einem trockenen Tuch entstauben. Ziehen Sie vor dem Reinigen des Gerätes den Netzstecker.

Teufel

Bei Fragen, Anregungen oder Kritik wenden Sie sich bitte an unseren Service:

Lautsprecher Teufel GmbH

Gewerbefoh Bülowbogen · Bülowstraße 66
10783 Berlin (Germany)

Tel.: +49(30) 30 09 30 0
Fax: +49(30) 30 09 30 30
www.teufel.de

Alle Angaben ohne Gewähr. Technische Änderungen, Tippfehler und Irrtum vorbehalten.