

Manuale di Base

Collegamento

Passaggio 1: Disposizione diffusori	3
Passaggio 2: Collegamento dei diffusori	9
Passaggio 3: Collegare il televisore	11
Passaggio 4: Collegamento dei componenti AV	13
Passaggio 5: Collegamento Multi-zona	17
Passaggio 6: Collegare gli altri cavi	20

Setup

Passaggio 7: Accensione e Initial Setup	21
Setup HDMI	22

Riproduzione

Riproduzione base	23
Funzioni di rete	24
Altri	26

Nome dei componenti

Pannello frontale	29
Display	30
Pannello posteriore	31
Telecomando	32

Questo manuale comprende le informazioni necessarie per l'avvio ed anche istruzioni per operazioni frequenti. Su Internet è disponibile il "Manuale Avanzato" con informazioni su funzionalità di riproduzione/modalità di ascolto/impostazioni, caratteristiche tecniche, e risoluzione dei problemi. Il Manuale Avanzato è stato creato in un formato facile da leggere su PC o smartphone.



AV RECEIVER
TX-RZ1100
ONKYO

Contenuto della confezione

1. Unità principale
2. Telecomando (RC-926R) ×1, Batterie (AA/R6) ×2
3. Antenna FM interna ×1
4. Antenna a telaio AM ×1
5. Microfono di configurazione dei diffusori ×1
6. Cavo di alimentazione ×1

Glossario

Dolby Atmos

Questa unità supporta la riproduzione del formato Dolby Atmos che fornisce un posizionamento del suono a 360°. A differenza dei sistemi surround esistenti, Dolby Atmos non si basa sui canali, ma permette l'accurato posizionamento di oggetti sonori con movimento indipendente in uno spazio tridimensionale con una chiarezza ancora maggiore. Dolby Atmos è un formato audio opzionale disponibile su Blu-ray Disc, che permette di ottenere un campo sonoro tridimensionale attraverso l'introduzione di un campo sonoro sopra la posizione di ascolto.

ARC

La funzione ARC (Audio Return Channel) trasferisce i segnali audio del televisore tramite cavo HDMI, in modo da poter riprodurre l'audio dal televisore tramite questa unità. È possibile collegare l'unità a televisori compatibili con ARC tramite un cavo HDMI. Fare riferimento al manuale di istruzioni del televisore per vedere se supporta ARC. (→P11)

Funzionalità HDMI CEC

Funzioni di comando, quali collegamento della commutazione ingressi al selettore di ingresso e a lettori conformi allo standard CEC, commutazione del segnale audio in uscita e del volume tramite il telecomando di un televisore compatibile con lo standard CEC, e messa in standby automatica di questa unità quando si spegne il televisore (→P13)

HDMI Standby Through

I segnali video e audio provenienti dai componenti AV possono essere trasmessi al televisore anche se questa unità è in standby (→P13)

i **ATTENZIONE:** Collegare diffusori con impedenza da 4 Ω a 16 Ω. Il cavo di alimentazione deve essere collegato solo dopo che sono stati completati tutti gli altri collegamenti. Non accetteremo responsabilità per danni derivanti dal collegamento di apparecchiature prodotte da altre aziende.

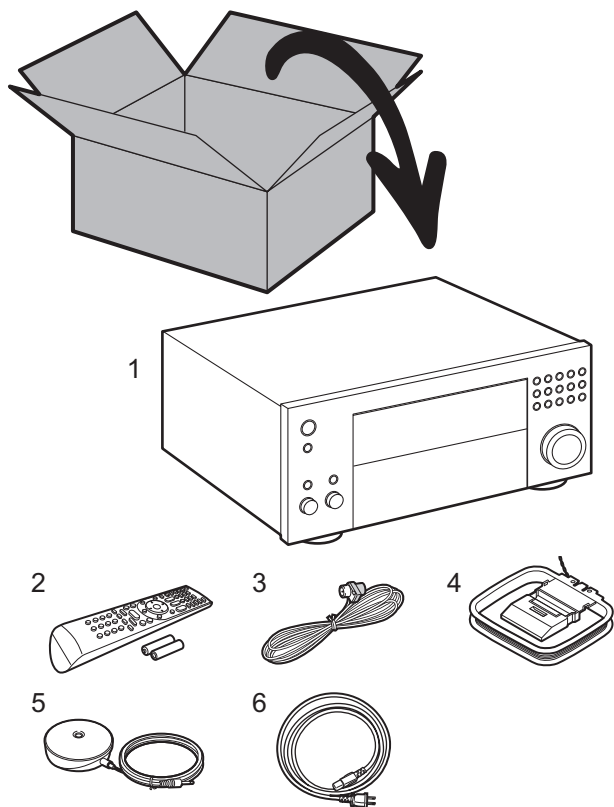

Passaggio 1: Disposizione diffusori

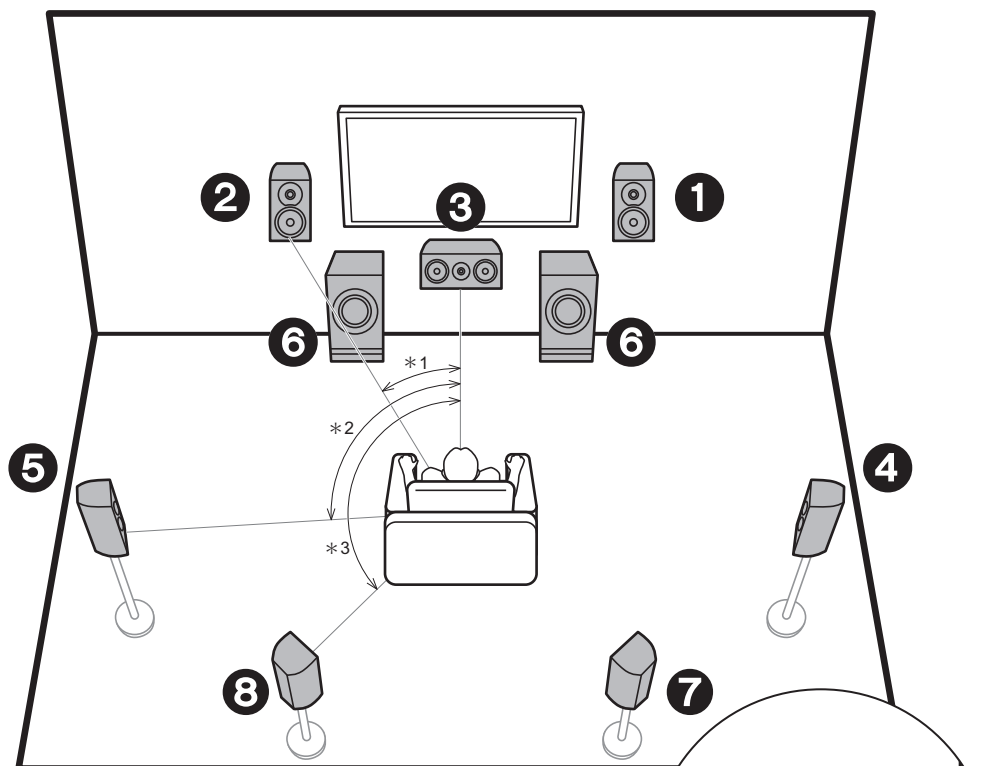

* 1: 22° a 30°, * 2: 90° a 120°, * 3: 135° a 150°

- ❶ ❷ Diffusori anteriori
- ❸ Diffusore centrale
- ❹ ❺ Diffusori surround
- ❻ Subwoofer attivo
- ❼ ❽ Diffusori posteriori surround

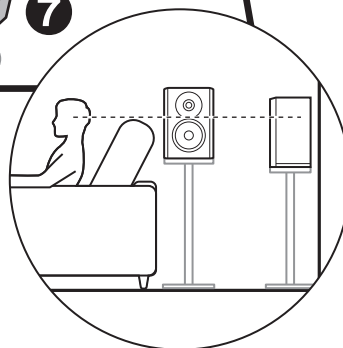

✓ Sistema a 7.1 canali

I diffusori anteriori emettono l'audio stereo centrale ed un diffusore centrale emette l'audio centrale, ad esempio i dialoghi e le voci. I diffusori surround consentono di creare un campo sonoro posteriore. Il subwoofer attivo riproduce i suoni bassi e crea un ricco campo sonoro. I diffusori posteriori surround migliorano il senso di avvolgimento creato dal campo sonoro posteriore e forniscono un campo sonoro più realistico. Inoltre, installando i diffusori surround posteriori, è possibile selezionare la modalità di ascolto Dolby Atmos, che consente di ottenere il suono 3D più avanzato oggi disponibile, quando il formato di ingresso è Dolby Atmos. I diffusori anteriori devono essere posizionati all'altezza delle orecchie, mentre i diffusori surround devono essere posizionati appena al di sopra. Il diffusore centrale deve essere posizionato rivolto verso la posizione di ascolto. Collocando il subwoofer attivo tra il diffusore centrale e un diffusore anteriore è possibile ottenere un suono naturale anche quando si riproduce della musica. Il posizionamento ottimale dei diffusori posteriori surround è all'altezza dell'orecchio.

- Se si stanno includendo dei diffusori posteriori surround nella configurazione, sono necessari dei diffusori surround.

➔ Andare a "Collegamento" (➔P9)

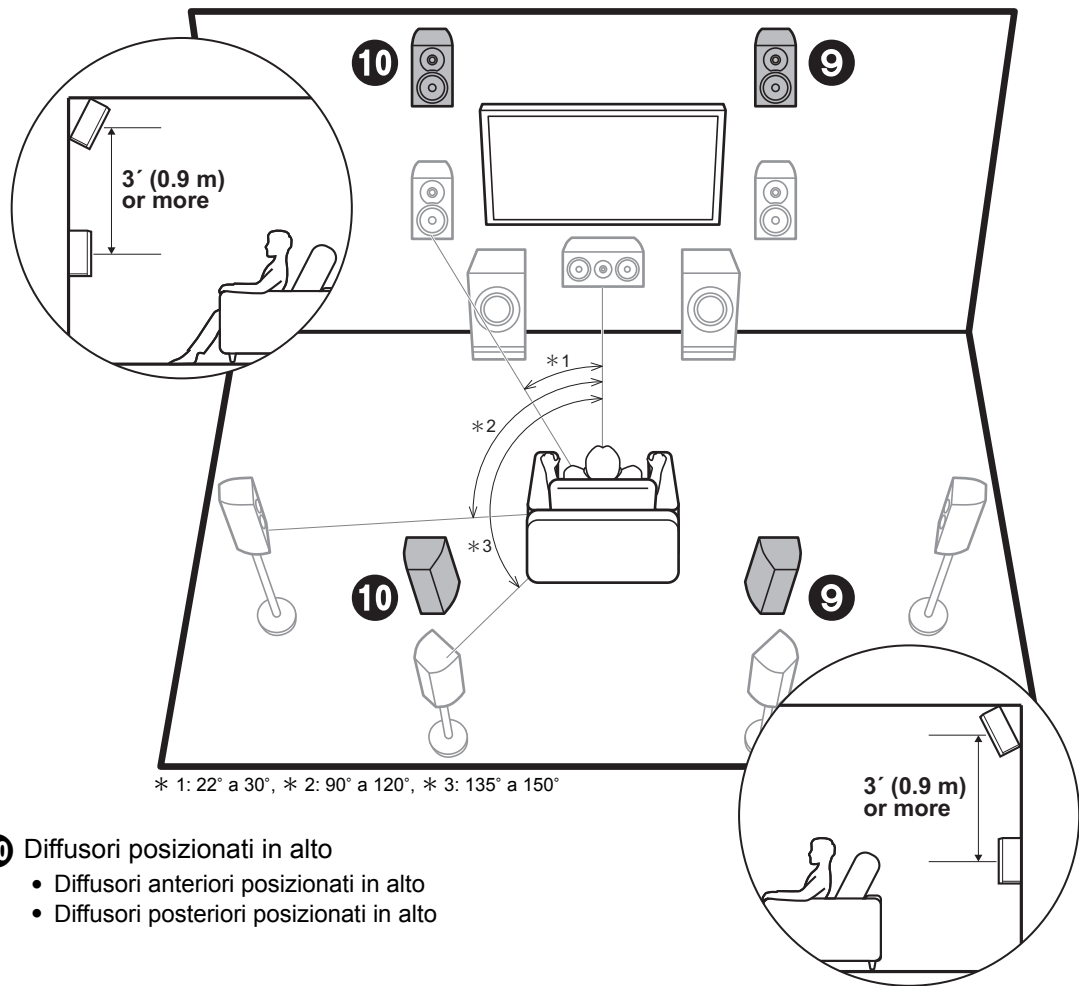

- 9 10** Diffusori posizionati in alto
- Diffusori anteriori posizionati in alto
 - Diffusori posteriori posizionati in alto

- ✓ **Diffusori posizionati in alto;**
Diffusori anteriori
posizionati in alto/
Diffusori posteriori
posizionati in alto

Esistono diversi tipi di diffusori posizionati in alto. Inoltre, installando i diffusori posizionati in alto, è possibile selezionare la modalità di ascolto Dolby Atmos, che consente di ottenere il suono 3D più avanzato oggi disponibile, comprendente i suoni in alto, quando il formato di ingresso è Dolby Atmos.

I diffusori anteriori posizionati in alto o i diffusori posteriori posizionati in alto devono essere situati almeno 0,9 m più in alto dei diffusori anteriori. I diffusori anteriori posizionati in alto devono essere situati direttamente al di sopra dei diffusori anteriori e la distanza tra i diffusori posteriori posizionati in alto deve essere uguale a quella tra i diffusori anteriori. Entrambi devono essere posizionati rivolti verso la posizione di ascolto. Notare che è possibile installare sino a due set di diffusori posizionati in alto; Height 1 Speaker e Height 2 Speaker.

 **Andare a "Collegamento" (→P9)**

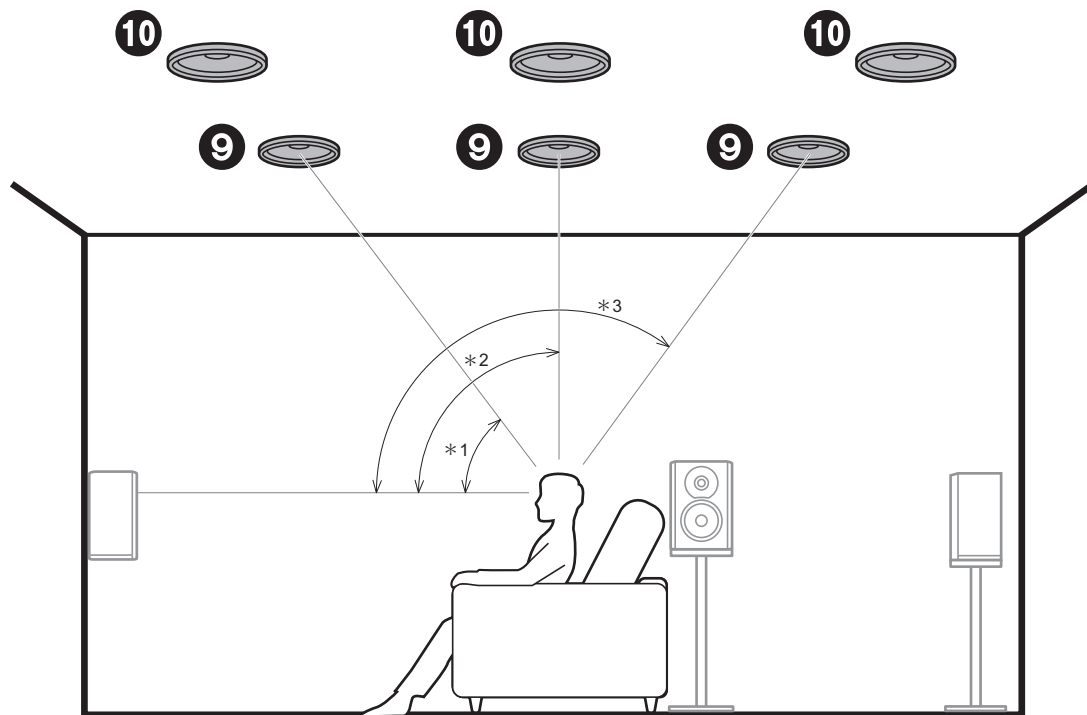

* 1: 30° a 55°, * 2: 65° a 100°, * 3: 125° a 150°

9 10 Diffusori posizionati in alto

- Diffusori a soffitto anteriori
- Diffusori a soffitto centrali
- Diffusori a soffitto posteriori

**Diffusori posizionati in alto;
Diffusori a soffitto**

Esistono diversi tipi di diffusori posizionati in alto. Inoltre, installando i diffusori posizionati in alto, è possibile selezionare la modalità di ascolto Dolby Atmos, che consente di ottenere il suono 3D più avanzato oggi disponibile, comprendente i suoni in alto, quando il formato di ingresso è Dolby Atmos.

Montare i diffusori a soffitto anteriori sul soffitto davanti alla posizione di ascolto, i diffusori a soffitto centrali sul soffitto direttamente sopra alla posizione di ascolto, e i diffusori a soffitto posteriori sul soffitto dietro alla posizione di ascolto. La distanza tra ciascuna coppia deve essere uguale alla distanza tra i due diffusori anteriori.

Nota che è possibile installare sino a due set di diffusori posizionati in alto; Height 1 Speaker e Height 2 Speaker.

- Dolby consiglia di utilizzare questo tipo di diffusori posizionati in alto per ottenere il miglior effetto Dolby Atmos.

 **Andare a "Collegamento" (➔P9)**

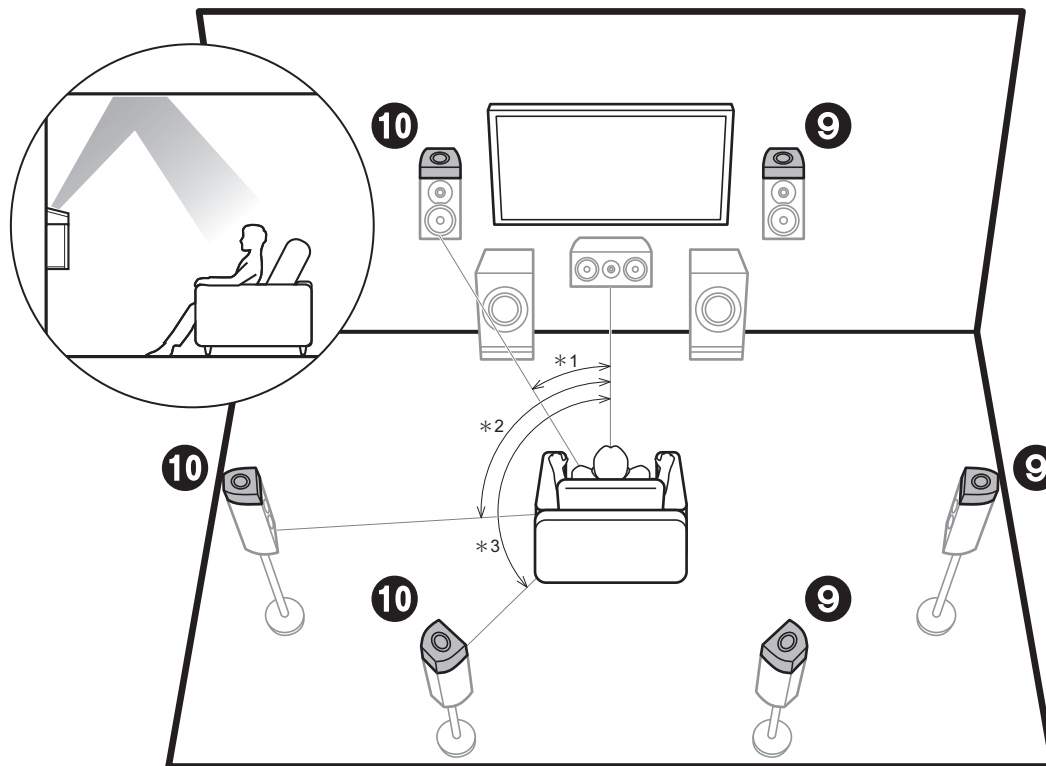

* 1: 22° a 30°, * 2: 90° a 120°, * 3: 135° a 150°

✓ **Diffusori posizionati in alto;
Diffusori abilitati Dolby
(Diffusori Dolby)**

Esistono diversi tipi di diffusori posizionati in alto. I diffusori abilitati Dolby sono speciali diffusori progettati per essere orientati verso il soffitto, in modo che il suono venga ascoltato dopo essere rimbalzato sul soffitto, dando l'impressione di provenire dall'alto.

Inoltre, installando i diffusori posizionati in alto, è possibile selezionare la modalità di ascolto Dolby Atmos, che consente di ottenere il suono 3D più avanzato oggi disponibile, comprendente i suoni in alto, quando il formato di ingresso è Dolby Atmos.

Posizionarli sopra i diffusori anteriori o sopra i diffusori surround o sopra i diffusori surround posteriori. Notare che è possibile installare sino a due set di diffusori posizionati in alto; Height 1 Speaker e Height 2 Speaker.

📄 ➔ Andare a "Collegamento" (➔P9)

9 10 Diffusori posizionati in alto

- Diffusori abilitati Dolby (anteriori)
- Diffusori abilitati Dolby (surround)
- Diffusori abilitati Dolby (surround posteriori)

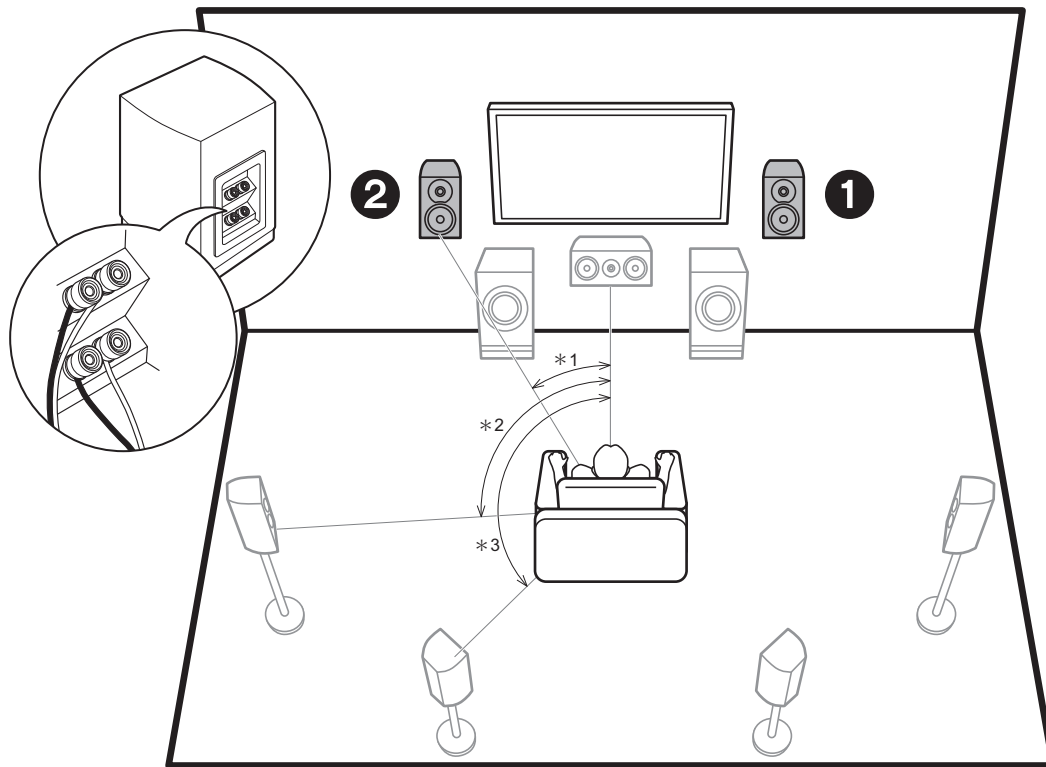

* 1: 22° a 30°, * 2: 90° a 120°, * 3: 135° a 150°

1 2 Diffusori anteriori (bi-amplificazione)

✓ Bi-amplificazione dei diffusori

È possibile collegare dei diffusori anteriori che supportano la funzione Bi-Amping per migliorare la qualità dei bassi e degli acuti. Gli effetti e il posizionamento dei diffusori sono gli stessi di un sistema che non usa diffusori Bi-Amping.

 Andare a "Collegamento" (→P10)

✓ Combinazioni di diffusori

In qualsiasi combinazione è possibile collegare fino a due subwoofer attivi.

Canali diffusori	FRONT	CENTER	SURROUND	SURROUND BACK	HEIGHT 1	HEIGHT 2	Bi-AMP * 1	ZONE 2 * 1 (→P18)	ZONE 3 * 1 (→P19)
2.1 ch	✓						✓	✓	✓
3.1 ch	✓	✓					✓	✓	✓
4.1 ch	✓		✓				✓	✓	✓
5.1 ch	✓	✓	✓				✓	✓	✓
6.1 ch	✓		✓	✓			✓	✓ * 2	✓
7.1 ch	✓	✓	✓	✓			✓	✓ * 2	✓
2.1.2 ch	✓				✓ * 3		✓	✓	✓ * 4
3.1.2 ch	✓	✓			✓ * 3		✓	✓	✓ * 4
4.1.2 ch	✓		✓		✓ * 3		✓	✓	✓ * 4
5.1.2 ch	✓	✓	✓		✓ * 3		✓	✓	✓ * 4
6.1.2 ch	✓		✓	✓	✓ * 5		✓	✓	
7.1.2 ch	✓	✓	✓	✓	✓ * 5		✓	✓	
4.1.4 ch	✓		✓		✓	✓			
5.1.4 ch	✓	✓	✓		✓	✓			
6.1.4 ch	✓		✓	✓ * 6	✓	✓			
7.1.4 ch	✓	✓	✓	✓ * 6	✓	✓			

Note sulle combinazioni dei diffusori

- * 1: Non è possibile usare contemporaneamente Bi-AMP e diffusori ZONE. Tuttavia, con da 2.1 ch a 7.1 ch, è possibile usare contemporaneamente diffusori Bi-AMP e ZONE 2.
- * 2: Se in un'altra stanza non si sono collegati i diffusori ZONE 3 ma solamente i diffusori ZONE 2, collegare i diffusori ZONE 2 ai terminali HEIGHT 1. Tuttavia, se per i diffusori anteriori vengono usati collegamenti Bi-Amping, collegare i diffusori ZONE 2 ai terminali HEIGHT 2.
- * 3: Se i diffusori anteriori sono collegati in Bi-Amping, i diffusori posizionati in alto devono essere collegati ai terminali HEIGHT 2.
- * 4: I diffusori ZONE 2 devono essere collegati al terminale HEIGHT 1, i diffusori ZONE 3 devono essere collegati ai terminali SURROUND BACK, e i diffusori posizionati in alto devono essere collegati ai terminali HEIGHT 2.
- * 5: Questa unità consiste in un amplificatore a 9 canali, quindi quando si usa un collegamento Bi-Amping per i diffusori anteriori, usare un cavo RCA per collegare il finale di potenza ai terminali PRE OUT HEIGHT 2, quindi collegare i diffusori posizionati in alto al finale di potenza.
- * 6: Questa unità consiste in un amplificatore a 9 canali, quindi con questa combinazione usare un cavo RCA per collegare il finale di potenza ai terminali PRE OUT BACK, quindi collegare i diffusori

surround posteriori al finale di potenza.

HEIGHT 1/HEIGHT 2

Quando si collegano 2 set di diffusori posizionati in alto, le combinazioni di diffusori posizionati in alto che è possibile scegliere sono le seguenti.

- Height 1 Speaker: Top Middle, Height 2 Speaker: Rear High
- Height 1 Speaker: Front High, Height 2 Speaker: Uno tra Rear High/Top Middle/Top Rear/Dolby Enabled Speaker (Surround)/Dolby Enabled Speaker (Surround Back)
- Height 1 Speaker: Top Front o Dolby Enabled Speaker (Front), Height 2 Speaker: Uno tra Rear High/Top Rear/Dolby Enabled Speaker (Surround)/Dolby Enabled Speaker (Surround Back)

Quando si collega un solo set di diffusori posizionati in alto, selezionare un tipo di diffusori posizionati in alto tra quelli disponibili.

Passaggio 2: Collegamento dei diffusori

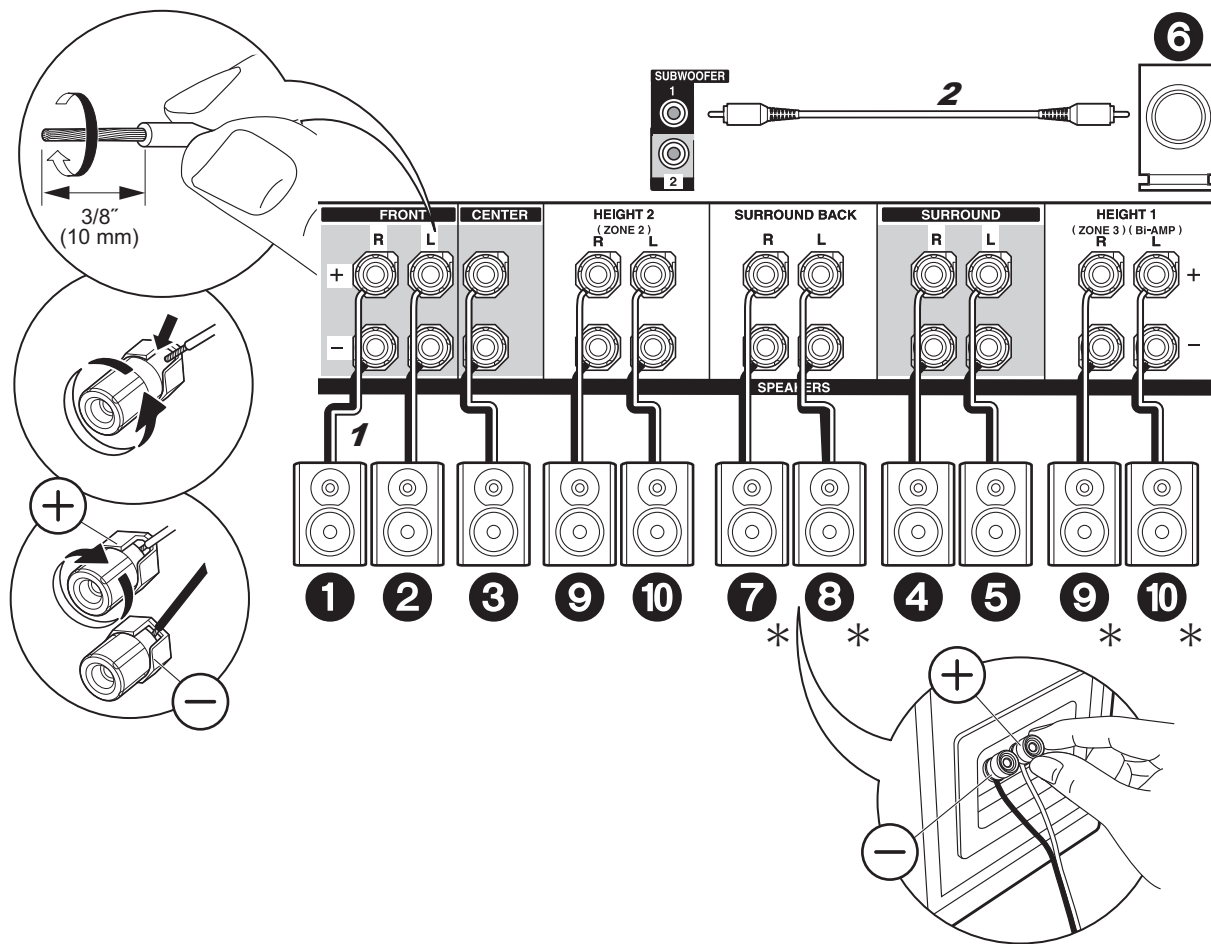

✓ Connessioni standard

Per collegare il sistema di diffusori consultare l'illustrazione.

* A seconda della combinazione di diffusori, potrebbe essere necessario effettuare il collegamento ad altri terminali. Per maggiori informazioni, vedere "Note sulle combinazioni dei diffusori" (→P8).

Nell'effettuare il collegamento, accertarsi che i conduttori spellati dei cavi dei diffusori non fuoriescano dai terminali dei diffusori. Se i conduttori spellati dei cavi dei diffusori toccano il pannello posteriore o i conduttori + e - si toccano tra loro, il circuito di protezione si attiva.

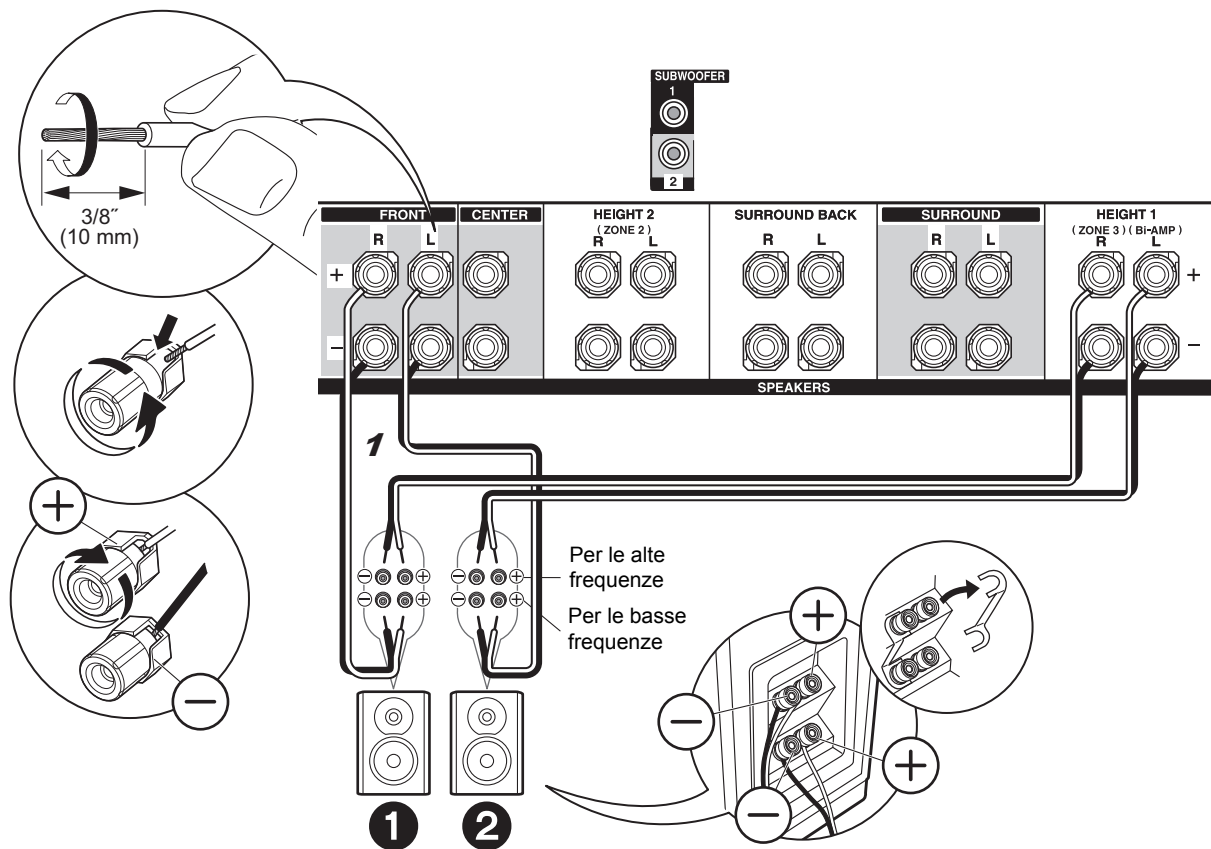

✓ Connessioni con diffusori Bi-Amping

Collegare dei diffusori anteriori compatibili con la connessione Bi-Amping ai terminali FRONT e ai terminali HEIGHT 1. Accertarsi di rimuovere la barra dei jumper tra i terminali del woofer ed i terminali del tweeter dei diffusori anteriori. In caso di collegamento Bi-Amp, consultare il manuale di istruzioni dei propri diffusori.

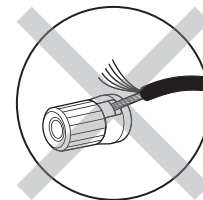

Nell'effettuare il collegamento, accertarsi che i conduttori spellati dei cavi dei diffusori non fuoriescano dai terminali dei diffusori. Se i conduttori spellati dei cavi dei diffusori toccano il pannello posteriore o i conduttori + e - si toccano tra loro, il circuito di protezione si attiva.

Passaggio 3: Collegare il televisore

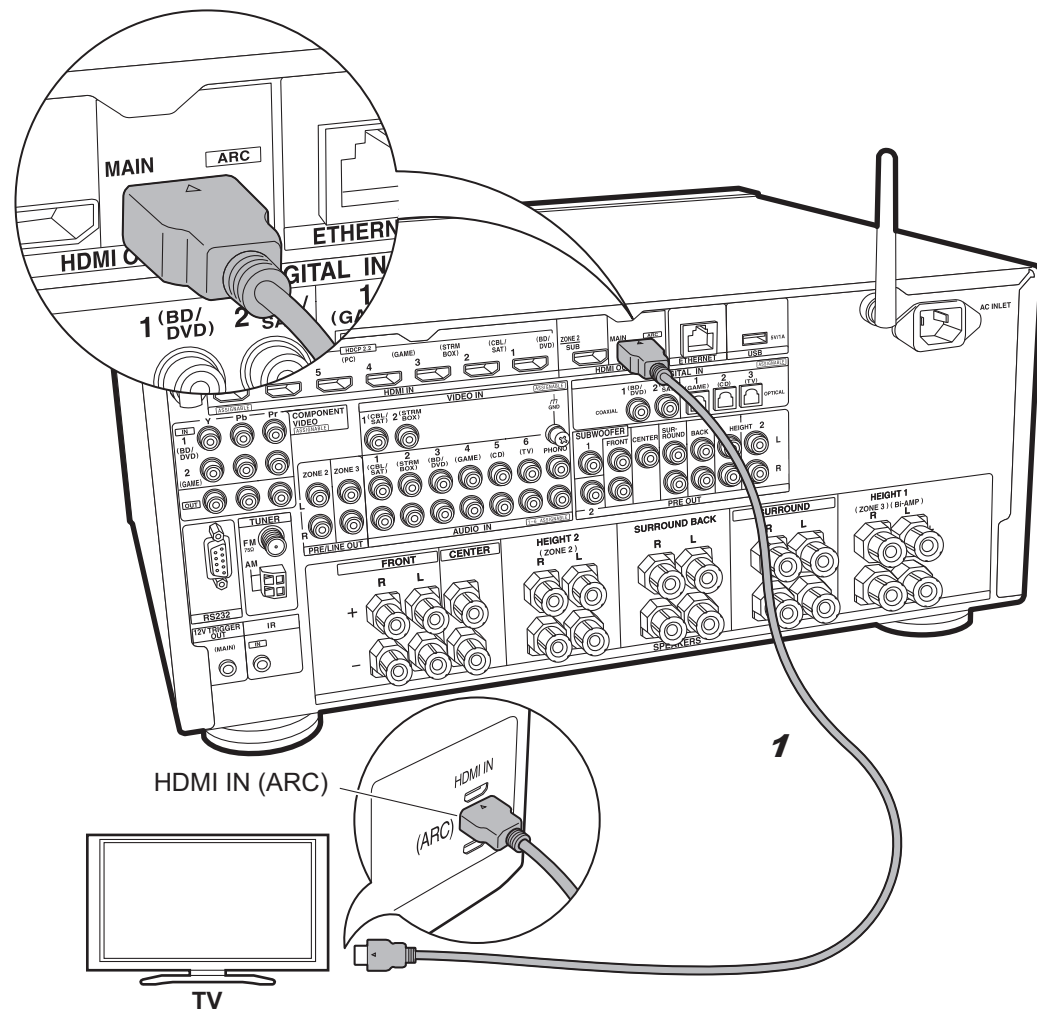

1 Cavo HDMI

✓ TV-1 (ARC TV)

Questa sezione descrive i collegamenti per un televisore che supporta la funzione ARC (Audio Return Channel). Utilizzando un singolo cavo HDMI per la connessione, è possibile non solo trasmettere il segnale video ricevuto da questa unità al televisore, ma anche riprodurre il suono proveniente dal televisore tramite questa unità. Quando si effettua la connessione scegliere un terminale HDMI IN sul televisore che supporta la funzione ARC.



Setup

- Per utilizzare la funzione ARC è necessario effettuare alcune impostazioni. Selezionare "Yes" in "5. Audio Return Channel" (→P22) in Initial Setup.
- Fare riferimento alle istruzioni per l'uso del televisore per i collegamenti e le impostazioni del televisore.

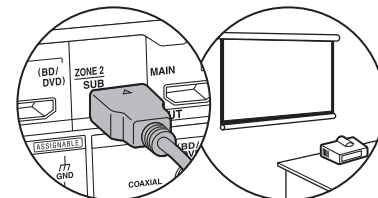

Un altro televisore o un proiettore possono essere collegati al terminale HDMI OUT SUB. Tale terminale non supporta la funzione ARC. Per informazioni su come emettere video dall'uscita HDMI OUT SUB (→P23)

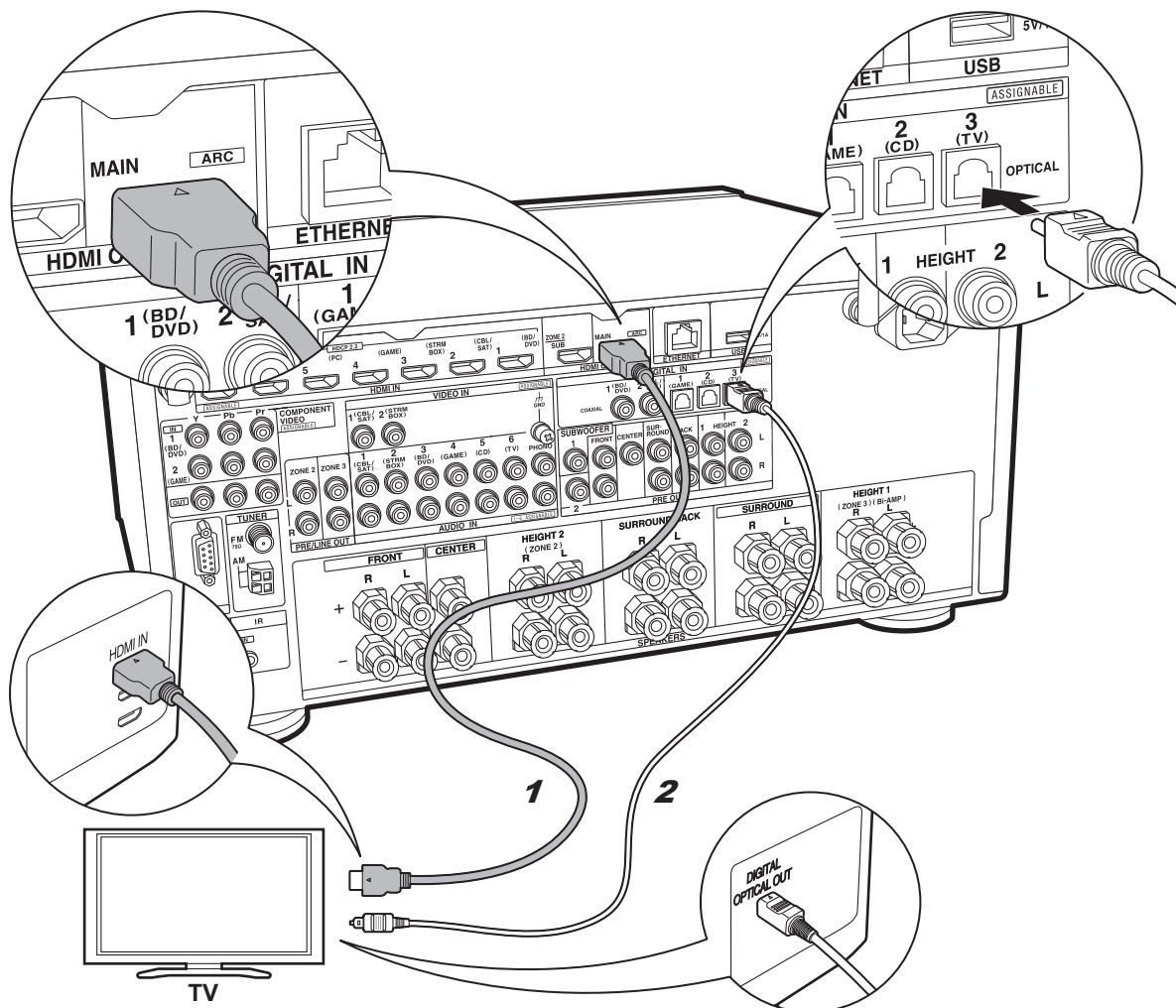

1 Cavo HDMI, 2 Cavo digitale ottico

✓ TV-2 (TV senza ARC)

Questa sezione descrive i collegamenti per un televisore che non supporta la funzione ARC (Audio Return Channel). Utilizzando sia un cavo HDMI che un cavo digitale ottico per la connessione, è possibile non solo trasmettere il segnale video ricevuto da questa unità al televisore, ma anche riprodurre il suono proveniente dal televisore tramite questa unità.

Se il televisore non dispone di un terminale DIGITAL OPTICAL OUT, utilizzare un cavo audio analogico e collegare il terminale ANALOG AUDIO OUT del televisore al terminale AUDIO IN TV su questa unità.

- L'utilizzo di un cavo digitale ottico per il collegamento non è necessario se si desidera utilizzare un dispositivo come un decoder via cavo (ossia, se non si desidera utilizzare un sintonizzatore incorporato nel televisore) collegato al terminale INPUT su questa unità.

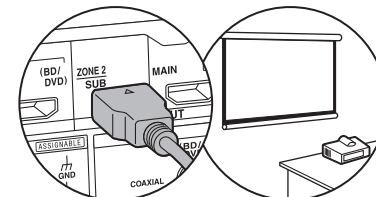

Un altro televisore o un proiettore possono essere collegati al terminale HDMI OUT SUB. Tale terminale non supporta la funzione ARC. Per informazioni su come emettere video dall'uscita HDMI OUT SUB (➔P23)

Passaggio 4: Collegamento dei componenti AV

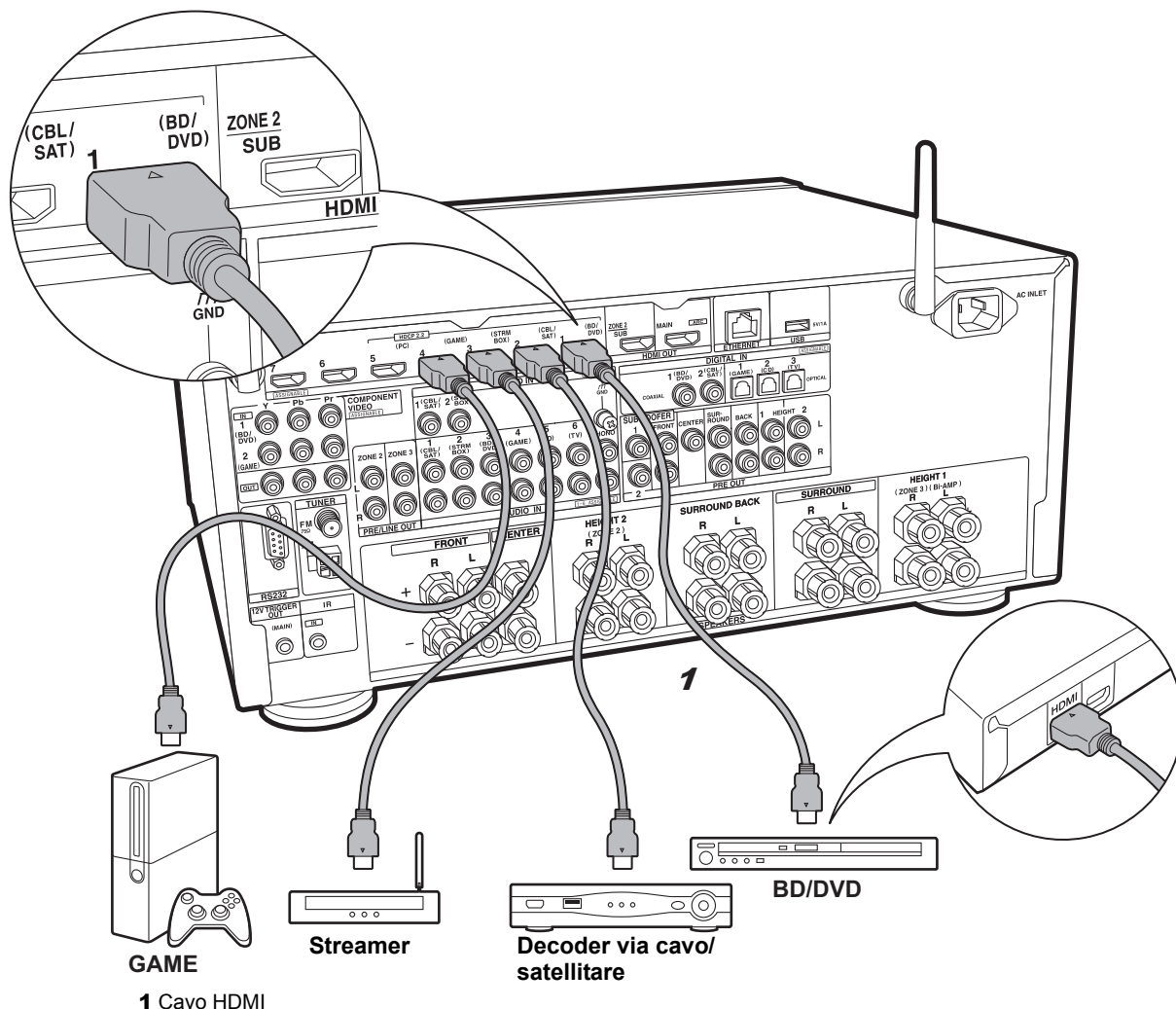

✓ Componenti AV HDMI

Questo è un esempio di connessione con un componente AV munito di terminale HDMI. Se si collega l'unità a un componente AV conforme allo standard CEC (Consumer Electronics Control), è possibile utilizzare funzionalità quali HDMI CEC, che collega il componente al selettore ingresso, e HDMI Standby Through, che consente di riprodurre segnali video e audio provenienti da componenti AV sul televisore anche quando questa unità si trova in modalità standby.

- Per riprodurre video 4K o 1080p, usare un cavo HDMI High Speed. In aggiunta, per guardare video compatibili con HDCP2.2, collegarlo ai terminali da HDMI IN1 a IN5.



Setup

- È necessario effettuare le impostazioni HDMI (→ P22) per poter utilizzare le funzionalità HDMI CEC e HDMI Standby Through. Effettuare le impostazioni dopo aver completato tutte le connessioni.
- Per fruire del suono digitale surround, tra cui Dolby Digital, l'uscita audio sul lettore Blu-ray o su altro dispositivo deve essere impostata su "Bitstream output".

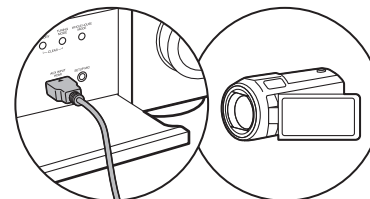

È possibile collegare un dispositivo quale una videocamera al terminale AUX INPUT HDMI sul pannello anteriore.

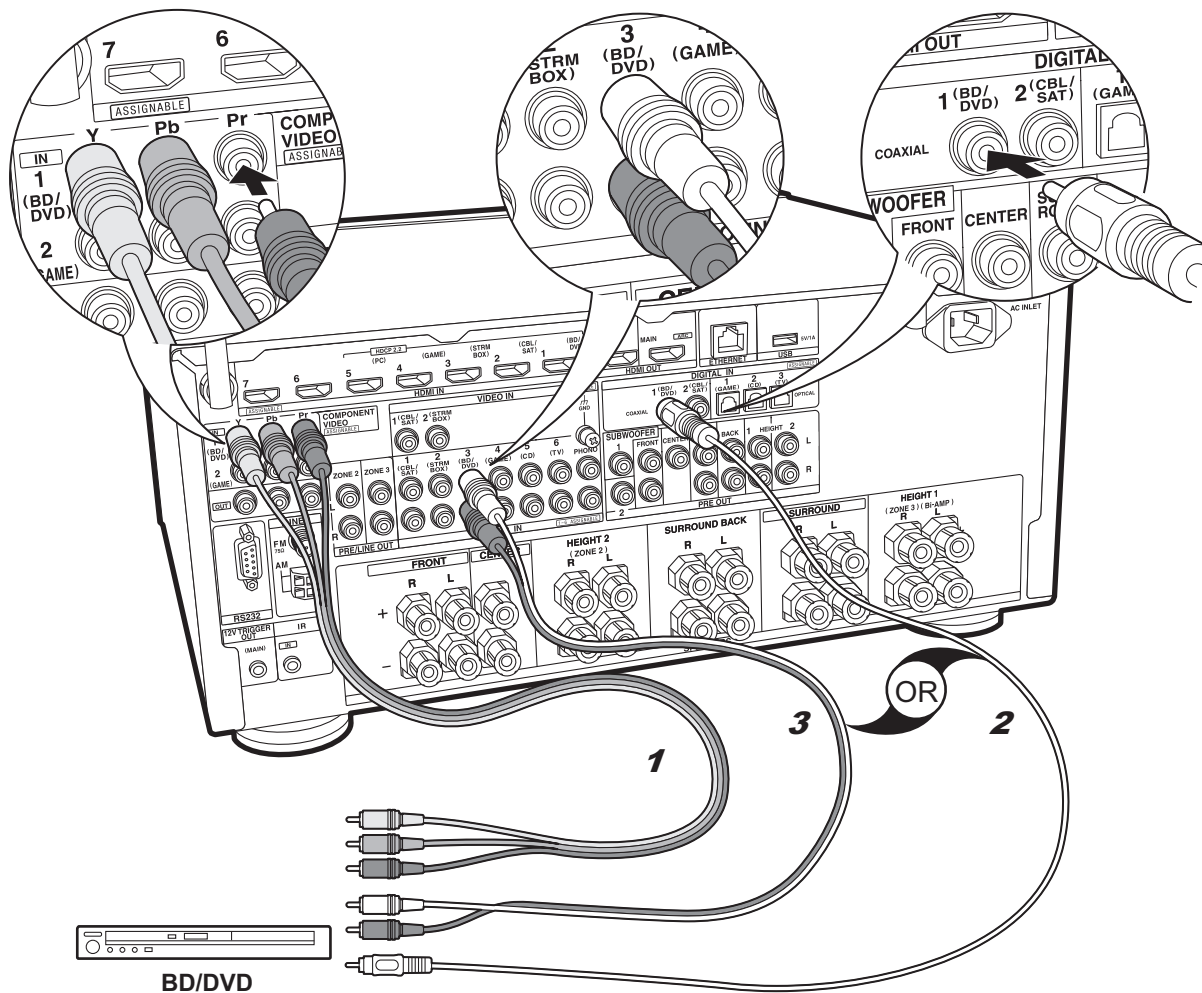

✓ Componenti AV non HDMI

Questo è un esempio di connessione con un componente AV privo di terminale HDMI. Effettuare le connessioni appropriate ai terminali presenti sul componente AV. Quando l'ingresso video viene collegato al terminale BD/DVD, anche l'ingresso audio deve essere collegato ai terminali BD/DVD, e così via, in modo da collegare i terminali degli ingressi video con i terminali che hanno lo stesso nome dei terminali degli ingressi audio. Si noti che i segnali video che arrivano al terminale VIDEO IN o agli ingressi COMPONENT VIDEO IN saranno convertiti in segnali video HDMI e quindi emessi dal terminale HDMI OUT.

- Per fruire della riproduzione surround digitale in formati quali Dolby Digital, è necessario utilizzare un cavo digitale coassiale o un cavo digitale ottico per il collegamento dei segnali audio.
- È possibile modificare l'impostazione dei terminali di ingresso visibili nell'illustrazione a sinistra, in modo da potersi collegare anche a qualsiasi terminale diverso da BD/DVD. Per informazioni, vedere il Manuale Avanzato.

⚙️ Setup

- I terminali COMPONENT VIDEO IN sono compatibili solo con la risoluzione 480i o 576i. Quando si collegano i segnali video in ingresso ai terminali COMPONENT VIDEO IN, impostare la risoluzione di uscita del lettore su 480i o 576i. Se non è possibile scegliere 480i, ecc., selezionare il segnale interlacciato. Se il lettore non supporta la risoluzione di uscita 480i o 576i, utilizzare il terminale VIDEO IN.
- Per fruire del suono digitale surround, tra cui Dolby Digital, l'uscita audio sul lettore Blu-ray o su altro dispositivo deve essere impostata su "Bitstream output".

1 Cavo component video, 2 Cavo digitale coassiale, 3 Cavo audio analogico

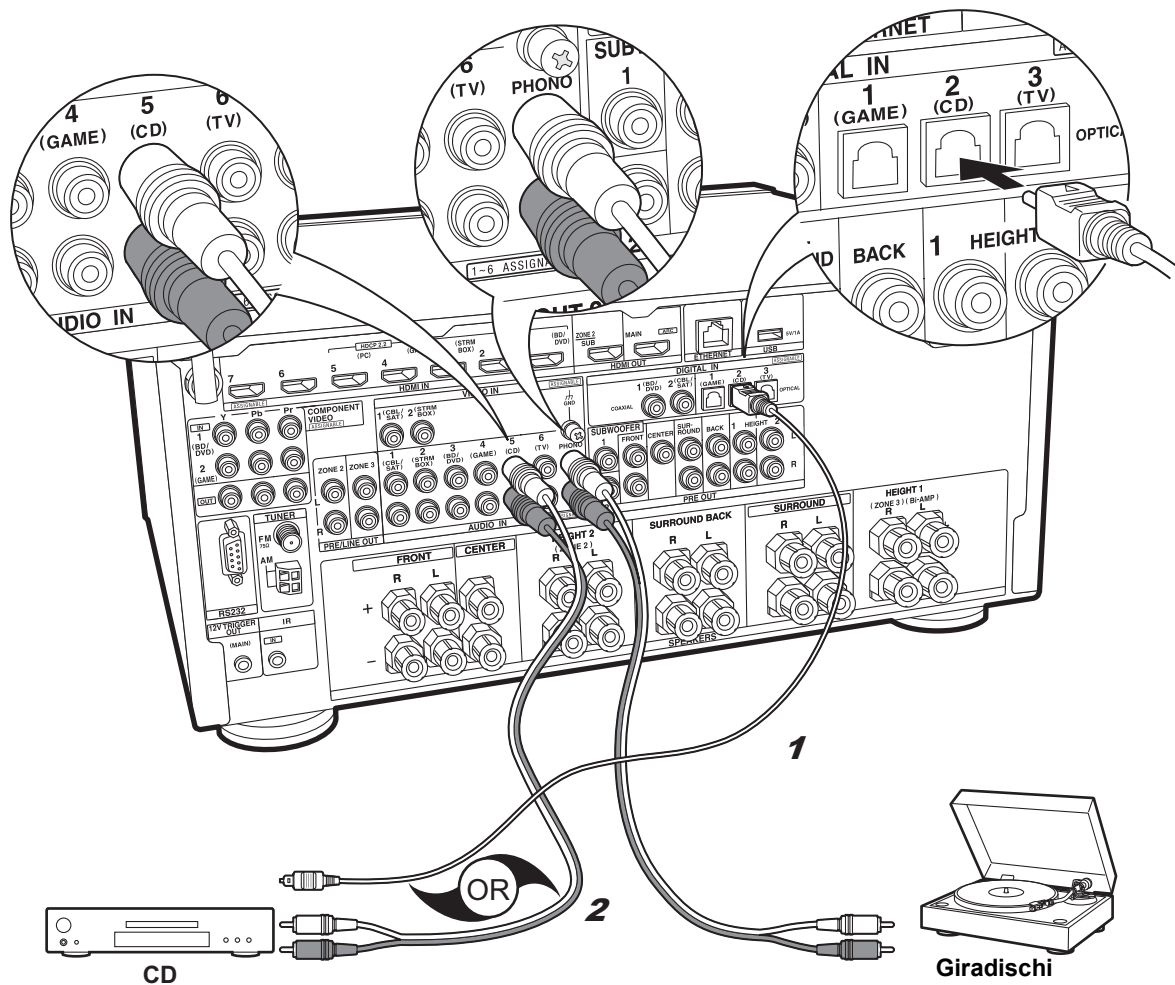

1 Cavo digitale ottico, 2 Cavo audio analogico

✓ Componenti audio

Esempio di connessione a un componente audio. Effettuare il collegamento al lettore CD usando un cavo digitale ottico o un cavo audio analogico. È anche possibile collegare un piatto con testina di tipo MM al terminale PHONO.

- Se il giradischi ha un pre-fono incorporato, collegarlo ad un ingresso AUDIO IN diverso da PHONO. Se il piatto utilizza una testina di tipo MC, installare inoltre un pre-fono compatibile con una testina di tipo MC tra l'unità e il piatto, quindi collegarlo a qualsiasi terminale AUDIO IN diverso dal terminale PHONO.

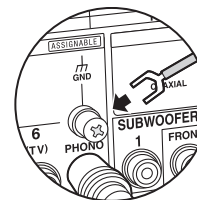

Se il giradischi ha un cavo di messa a terra, collegarlo al terminale GND di questa unità.

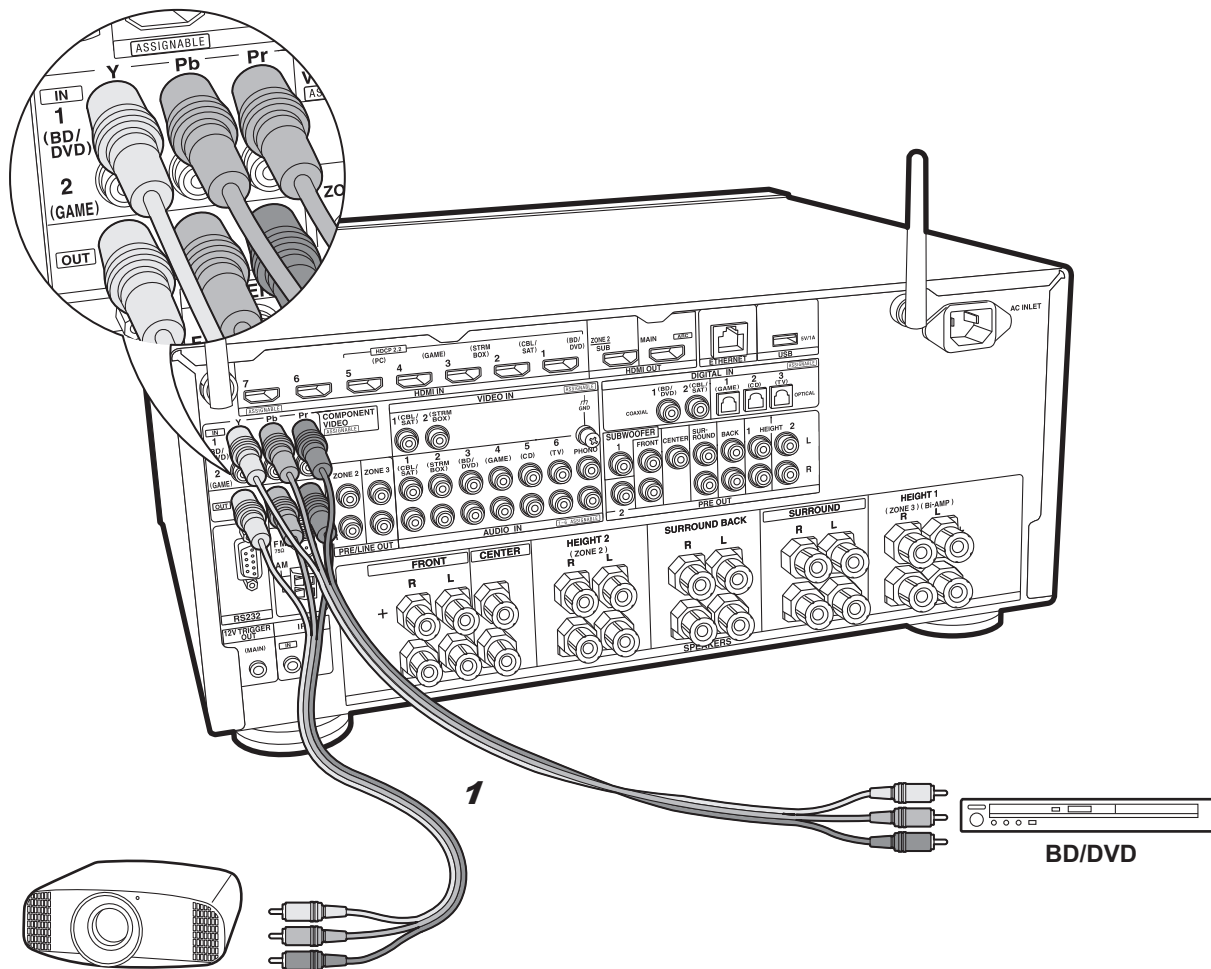

✓ Monitor Component Video

Usare un cavo component video per collegare un televisore o proiettore munito di terminali component video invece di un ingresso HDMI. Per trasmettere video dalle uscite COMPONENT VIDEO OUT, è necessario collegare i componenti AV esterni usando un cavo component video.

Proiettore, ecc.

1 Cavo component video

Passaggio 5: Collegamento Multi-zona

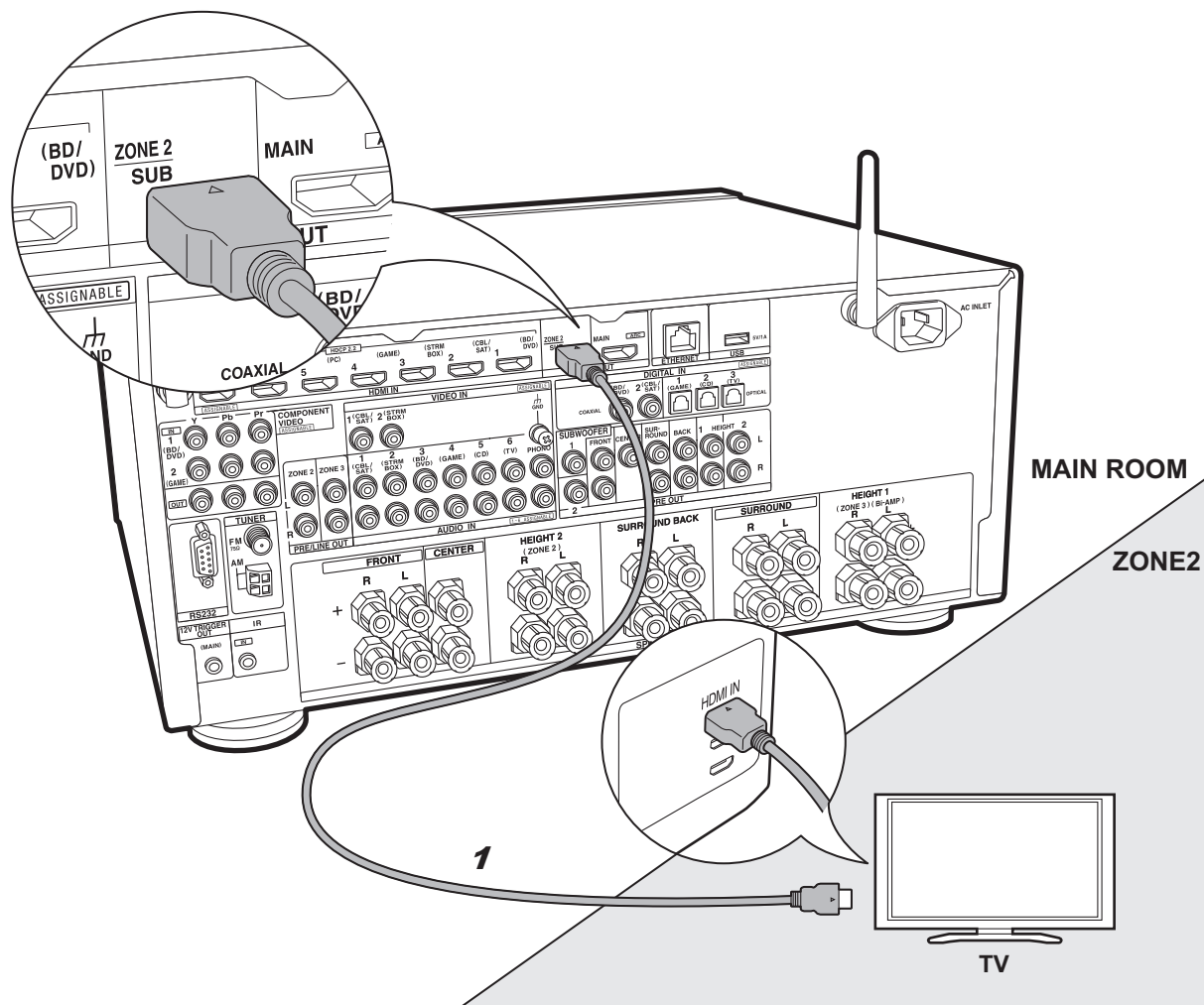

1 Cavo HDMI

✓ ZONE 2 TV

È possibile riprodurre contenuti da un lettore Blu-ray su un televisore munito di ingresso HDMI nella stanza separata (ZONE 2) utilizzando il lettore Blu-ray nella stanza principale (dove si trova questa unità), o riproducendo i contenuti da un altro componente AV. Solo il video da dispositivi collegati agli ingressi da HDMI IN1 a IN5 possono essere riprodotti sul televisore nella stanza separata.



Setup

- Per poter utilizzare questa funzione è necessario effettuare delle impostazioni in Initial Setup, "4. Impostazione Multi Zone" (→P22).
- L'audio proveniente da componenti AV esterni può essere riprodotto in ZONE 2 solo quando i segnali in ingresso sono segnali audio analogici o PCM a 2 canali. Potrebbe inoltre essere necessario convertire l'uscita audio del componente AV in formato PCM.

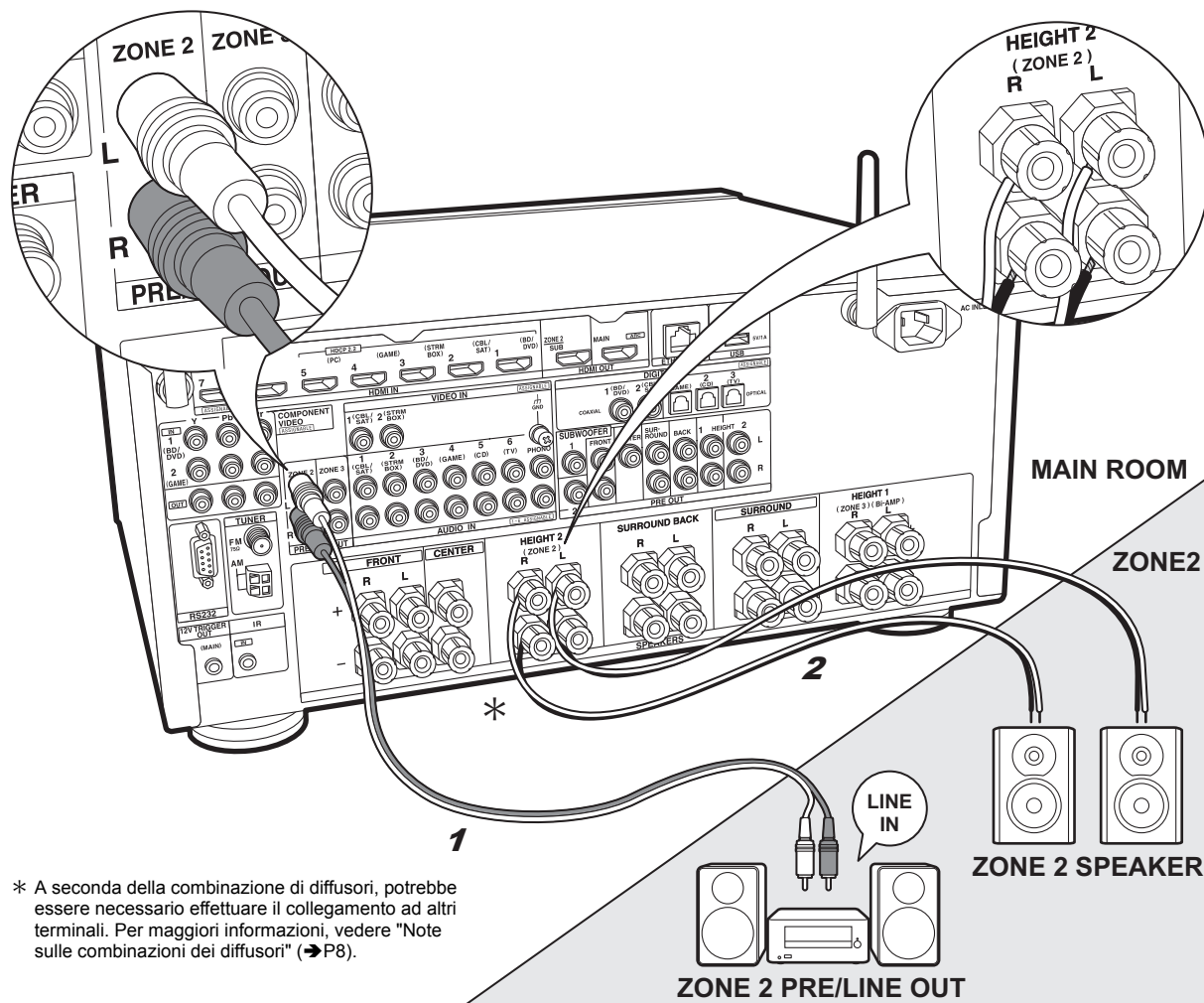

* A seconda della combinazione di diffusori, potrebbe essere necessario effettuare il collegamento ad altri terminali. Per maggiori informazioni, vedere "Note sulle combinazioni dei diffusori" (➔P8).

1 Cavo audio analogico, 2 Cavo di potenza

✓ ZONE 2 PRE/LINE OUT / ZONE 2 SPEAKER

È possibile ascoltare dell'audio in una stanza separata, ad esempio riproducendo l'audio di un lettore di dischi Blu-ray nella stanza principale (in cui si trova questa unità) e ascoltando la Internet radio nella stanza separata (ZONE 2).

Collegamenti con un componente AV

Effettuare il collegamento con HDMI IN da 1 a 5 se si desidera inviare il segnale di un componente AV esterno a ZONE 2. Se il componente AV non ha un terminale HDMI, effettuare il collegamento usando un cavo digitale ottico, digitale coassiale, o audio analogico.

ZONE 2 PRE/LINE OUT

È possibile riprodurre sorgenti a 2 canali in una stanza separata mentre sorgenti con un massimo di 11.1 canali vengono riprodotte nella stanza principale. Collegare le uscite ZONE 2 PRE/LINE OUT dell'unità e gli ingressi LINE IN dell'amplificatore integrato o del finale di potenza in una stanza separata con un cavo audio analogico.

ZONE 2 SPEAKER

È possibile collegare dei diffusori in una stanza separata e riprodurre delle sorgenti a 2 canali.

- È possibile utilizzare un massimo di 7.1 canali per la riproduzione nella stanza principale mentre si sta eseguendo la riproduzione in ZONE 2. Quando la connessione Bi-Amping o le impostazioni di collegamento dei diffusori ZONE 3 sono attive, non viene emesso alcun suono dai diffusori surround posteriori o dai diffusori posizionati in alto ed è possibile ottenere una riproduzione con un massimo di 5.1 canali nella stanza principale. Non è possibile selezionare modalità di ascolto come Dolby Atmos.



Setup

- Per poter utilizzare questa funzione è necessario effettuare delle impostazioni in Initial Setup, "4. Impostazione Multi Zone" (➔P22).
- L'audio proveniente da componenti AV esterni può essere riprodotto in ZONE 2 solo quando i segnali in ingresso sono segnali audio analogici o PCM a 2 canali. Se è stato effettuato il collegamento a questa unità con un cavo HDMI o con un cavo digitale ottico/coassiale, potrebbe essere necessario convertire l'uscita audio del componente AV in PCM.

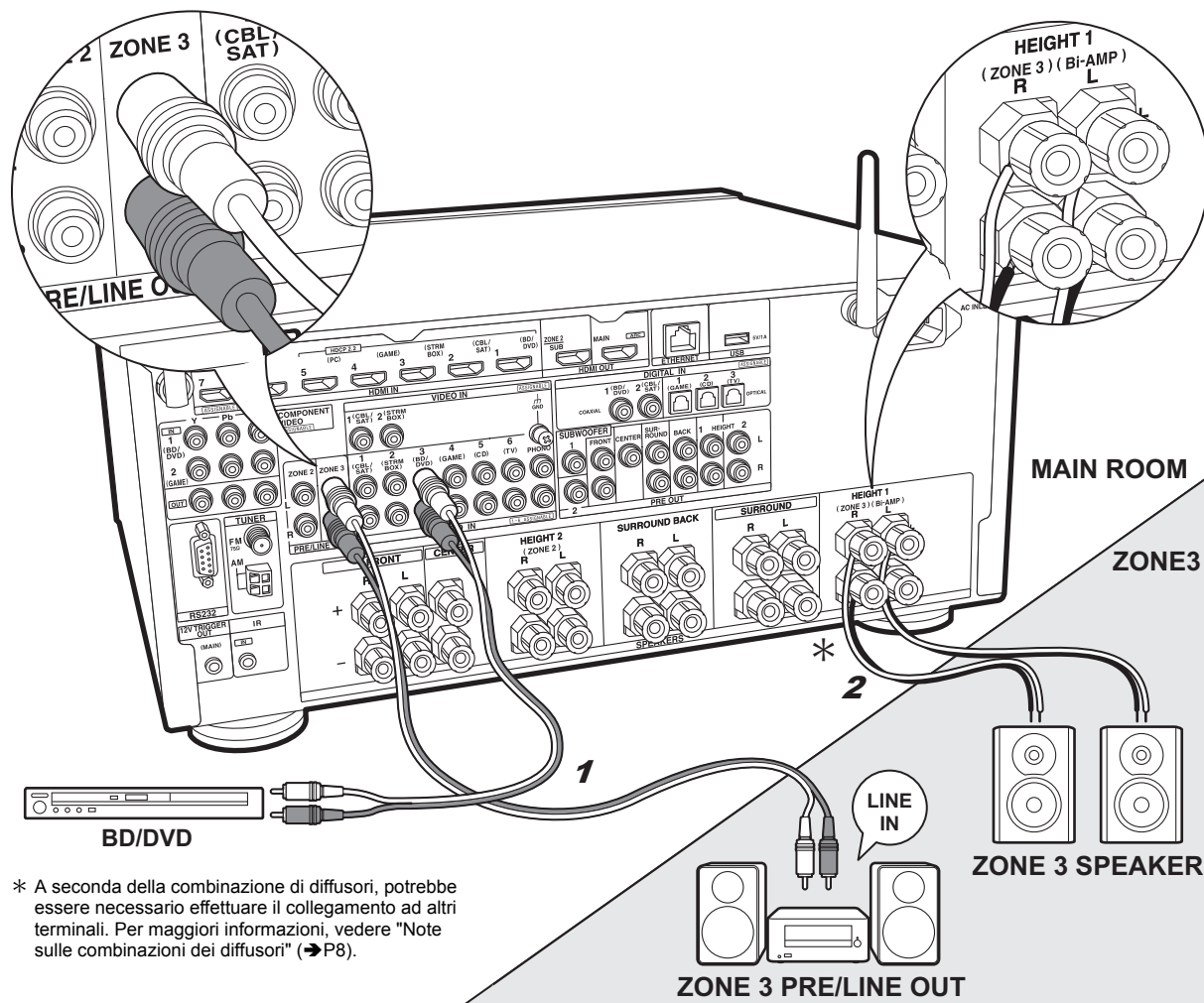

* A seconda della combinazione di diffusori, potrebbe essere necessario effettuare il collegamento ad altri terminali. Per maggiori informazioni, vedere "Note sulle combinazioni dei diffusori" (➔P8).

1 Cavo audio analogico, 2 Cavo di potenza

✓ ZONE 3 PRE/LINE OUT / ZONE 3 SPEAKER

Oltre che nella stanza principale ed in ZONE 2, è possibile ascoltare audio in un'ulteriore stanza (ZONE 3).

Collegamenti con un componente AV

Quando si trasmette l'audio proveniente da un componente AV esterno alla ZONE 3, effettuare il collegamento usando un cavo audio analogico. L'uscita ZONE 3 non è possibile quando il collegamento avviene con cavo HDMI o cavo digitale ottico/coassiale.

ZONE 3 PRE/LINE OUT

È possibile riprodurre sorgenti a 2 canali in una stanza separata mentre sorgenti con un massimo di 11.1 canali vengono riprodotte nella stanza principale. Collegare le uscite ZONE 3 PRE/LINE OUT dell'unità e gli ingressi LINE IN dell'amplificatore integrato o del finale di potenza in una stanza separata con un cavo audio analogico.

ZONE 3 SPEAKER

È possibile collegare dei diffusori in una stanza separata e riprodurre delle sorgenti a 2 canali.

- Durante la riproduzione in ZONE 3 non viene emesso alcun suono dai diffusori surround posteriori o dai diffusori posizionati in alto ed è possibile ottenere una riproduzione con un massimo di 5.1 canali nella stanza principale. Non è possibile selezionare modalità di ascolto come Dolby Atmos.



Setup

- Per poter utilizzare questa funzione è necessario effettuare delle impostazioni in Initial Setup, "4. Impostazione Multi Zone" (➔P22).

Passaggio 6: Collegare gli altri cavi

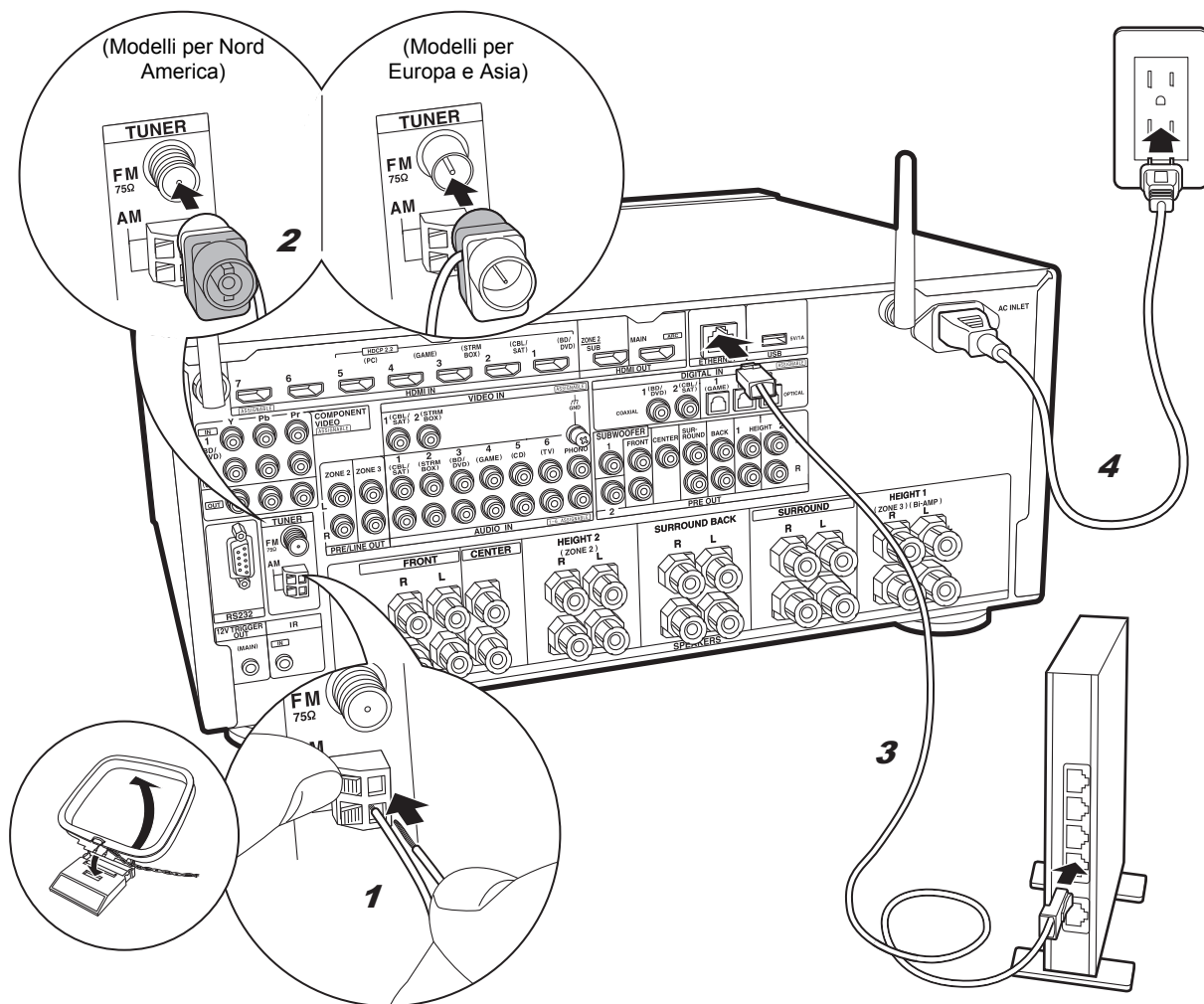

1 Antenna AM a telaio, 2 Antenna FM per interni, 3 Cavo Ethernet, 4 Cavo di alimentazione

Collegamento dell'antenna

Spostare l'antenna mentre si riproduce la radio per trovare la posizione che garantisce la ricezione migliore. Usare una puntina o simili per fissare l'antenna FM per interni al muro.

Collegamento di rete

Collegare questa unità alla rete utilizzando una LAN cablata o Wi-Fi (LAN wireless). Collegando l'unità ad una rete è possibile utilizzare funzioni di rete quali Internet radio, Music Server e AirPlay. Se si utilizza una LAN cablata, collegarla tramite un cavo Ethernet alla porta ETHERNET, come mostrato nell'illustrazione. Per la connessione Wi-Fi, dopo aver selezionato "Wireless" in "3. Connessione rete" (→P22) in Initial Setup, selezionare il metodo di impostazione desiderato e seguire le istruzioni visualizzate sullo schermo per configurare la connessione.

Collegamento del cavo di alimentazione

Questa unità include un cavo di alimentazione rimovibile. Collegare il cavo di alimentazione alla presa elettrica dopo aver completato tutti gli altri collegamenti. Collegare il cavo di alimentazione all'AC INLET dell'unità, quindi collegarlo alla presa. Scollegare sempre prima il lato presa e successivamente il cavo di alimentazione.

Per i modelli multitemperatura, il selettore è posto sul pannello posteriore.

Impostare la tensione corretta in base al Paese o alla regione in cui si utilizza l'unità.

Prima di modificare la tensione, scollegare il cavo di alimentazione. Usare un cacciavite di dimensioni medie per intervenire sul selettore.

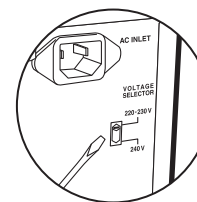

Passaggio 7: Accensione e Initial Setup

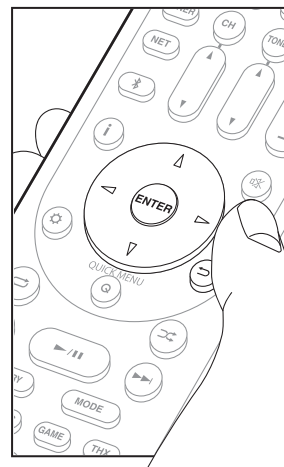
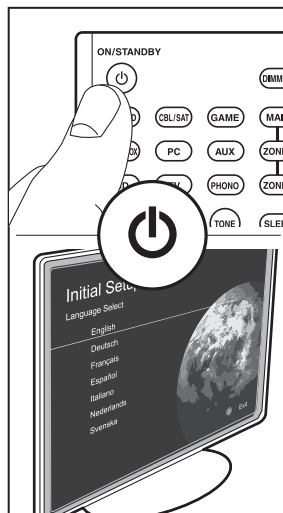
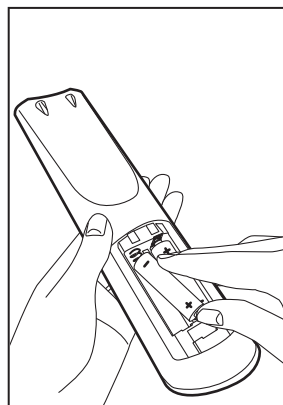
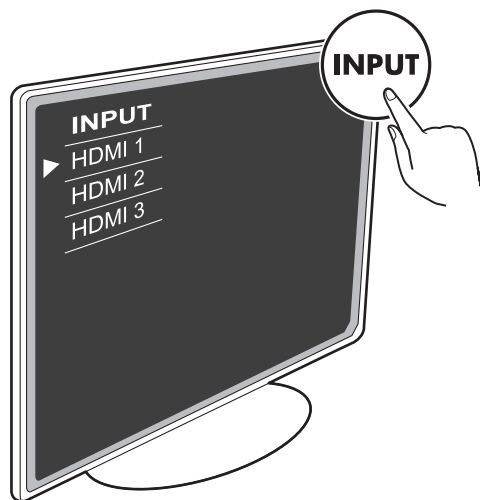

Δ ▽ ◀ ▶ : Selezione

ENTER : OK

◀ : Torna indietro

Initial Setup inizia automaticamente

Spostare l'ingresso sul televisore a quello assegnato all'unità.

Quando si accende l'unità per la prima volta, sul televisore viene automaticamente visualizzato l'Initial Setup, per consentire all'utente di effettuare le impostazioni di avvio necessarie tramite semplici operazioni, seguendo la guida visualizzata sullo schermo.

- Se si termina la procedura prima della fine o si desidera cambiare un'impostazione definita durante Initial Setup, premere  sul telecomando, selezionare "7. Miscellaneous" – "Initial Setup" e premere ENTER.

1. AccuEQ Room Calibration

Collocare il microfono di configurazione dei diffusori nella posizione di ascolto e misurare i toni di prova emessi dai diffusori; l'unità imposterà automaticamente il livello del volume, le frequenze di crossover e la distanza dalla posizione di ascolto ottimali per ciascun diffusore. Questo consente inoltre di correggere la distorsione causata dall'ambiente acustico della stanza.

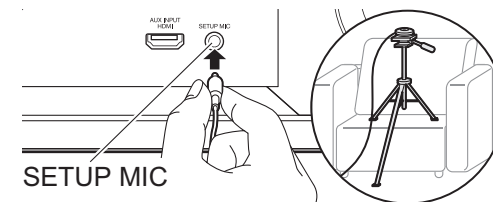

- Quando si mette il microfono per il setup dei diffusori su un treppiede, consultare l'illustrazione quando lo si posiziona.
- Impostare il volume del subwoofer a oltre metà scala.
- Il completamento della calibrazione richiede dai 3 ai 12 minuti. Saranno necessari diversi minuti per completare la calibrazione. I diffusori emettono i toni di prova a volume elevato durante le misurazioni, per cui fare attenzione all'ambiente circostante.
- Quando si utilizzano diffusori certificati THX, THX consiglia di impostare la frequenza di crossover su "80Hz(THX)". Si raccomanda inoltre di regolare manualmente le impostazioni per ciascun diffusore in modo da adattarle alle caratteristiche specifiche di ciascuna stanza.
- Se si verifica un'interruzione improvvisa dell'alimentazione di questa unità, i fili all'interno dei cavi di potenza potrebbero aver toccato il pannello posteriore o altri fili con la conseguente attivazione del circuito di protezione. Ritorcere i fili in modo corretto e assicurarsi che non fuoriescano dai terminali dei diffusori durante il collegamento.

2. Connessione sorgente

Verificare che ciascuna sorgente di ingresso sia collegata correttamente. Seguire la guida, selezionare l'ingresso che si desidera controllare, avviare la riproduzione sul lettore selezionato, quindi controllare che le immagini vengano visualizzate sul televisore e che il suono venga riprodotto.

3. Connessione rete

Impostare la connessione Wi-Fi con un punto di accesso come un router LAN wireless. I due metodi di collegamento tramite Wi-Fi sono i seguenti:
"Scan Networks": Ricerca di un punto di accesso da questa unità. È necessario conoscere in anticipo l'SSID del punto di accesso.
"Use iOS Device (iOS7 or later)": condividere le impostazioni Wi-Fi del dispositivo iOS con questa unità.

Se si seleziona "Scan Networks", è possibile scegliere ulteriormente tra due metodi di connessione. Controllare quanto segue.

- **"Enter Password"**: Immettere la password (o la chiave) del punto di accesso per stabilire la connessione.
- **"Push Button"**: Se il punto di accesso è dotato di un pulsante di connessione automatica, è possibile stabilire la connessione senza immettere una password.
- Se l'SSID del punto di accesso non viene visualizzato, nella schermata in cui vengono elencati gli SSID selezionare "Other..." tramite il cursore ▷ sul telecomando, quindi premere ENTER e seguire le istruzioni su schermo.

Immissione tramite tastiera



Per passare da caratteri maiuscoli a minuscoli e viceversa, selezionare "A/a" sullo schermo e premere ENTER. Per scegliere se nascondere la password con "*" o visualizzarla in formato testo, premere MEMORY sul telecomando. Premere CLR per cancellare tutti i caratteri immessi.

- Durante l'impostazione di rete appare una schermata di conferma che chiede di accettare la politica relativa alla privacy. Selezionare "Yes" e premere ENTER per indicare l'accettazione.

4. Impostazione Multi Zone

Effettuare queste impostazioni per avere video e audio in una stanza diversa dalla stanza principale (ZONE 2/ZONE 3). Selezionare "Using AV Receiver" quando si collegano i diffusori nella stanza separata. Selezionare "with External Premain Amplifier" quando si collega un amplificatore integrato nella stanza separata. Selezionare "with External Power Amplifier" quando si collega un finale di potenza. Se si collega un televisore nella stanza separata (ZONE 2), quando viene visualizzato "Would you be using TV in 2nd room?", selezionare "Yes".

5. Audio Return Channel

Se si è collegato un televisore che supporta ARC, selezionare "Yes". Verranno attivate le impostazioni ARC di questa unità e sarà possibile ascoltare l'audio del televisore attraverso questa unità.

- Se si seleziona "Yes", la funzione HDMI CEC viene abilitata ed il consumo di corrente aumenta durante lo standby.

Setup HDMI

HDMI CEC

Effettuare questa impostazione per abilitare la funzione di comando per i dispositivi conformi allo standard CEC. Viene attivata automaticamente se si è selezionato "Yes" in "5. Audio Return Channel" durante l'Initial Setup. Premere il pulsante  sul telecomando per impostare "5. Hardware" – "HDMI" – "HDMI CEC" su "On" sullo schermo del televisore. Abilitare la funzione di comando CEC sul dispositivo CEC che si è collegato.

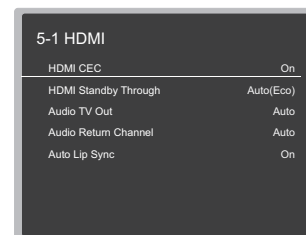

HDMI Standby Through

Anche se questa unità si trova in standby, i segnali in ingresso provenienti dai componenti AV vengono trasmessi al televisore.

- **"Auto" / "Auto (Eco)"**: Selezionare una di queste impostazioni quando i componenti AV collegati sono conformi allo standard CEC. Indipendentemente dall'ingresso selezionato prima di mettere l'unità in standby, è possibile trasmettere i segnali di input dai componenti AV al televisore. Selezionare "Auto (Eco)" se anche il televisore è compatibile con CEC. È possibile ridurre il consumo di energia elettrica in modalità standby.
 - **Nomi dei selettori di ingresso per "BD/DVD", ecc.:** È possibile trasmettere i segnali in ingresso provenienti dal selettore di ingresso impostato al televisore. Può essere selezionato quando "HDMI CEC" è impostato su "Off".
 - **"Last"**: È possibile trasferire i segnali in ingresso provenienti dal selettore di ingresso selezionato subito prima di mettere l'unità in standby. Può essere selezionato quando "HDMI CEC" è impostato su "Off". Con questa impostazione, è possibile commutare il selettore di ingresso anche in modalità standby.
- Per uscire dalle impostazioni, premere .

Riproduzione base

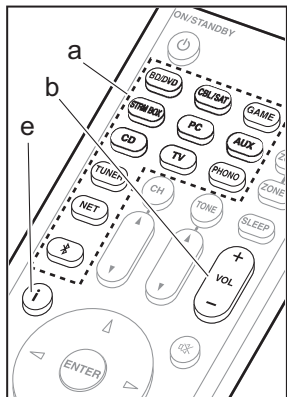

Riproduzione di un componente AV

1. Spostare l'ingresso sul televisore a quello assegnato all'unità.
2. Per cambiare ingresso, premere il selettore di ingresso (a) sul telecomando con lo stesso nome dell'ingresso a cui è connesso il lettore. Premere ad esempio BD/DVD per utilizzare il lettore collegato al terminale BD/DVD. Premere TV per ascoltare l'audio del televisore.
 - Quando la funzione di collegamento CEC è attiva, l'ingresso viene commutato automaticamente quando si sono collegati un televisore e un lettore compatibili con CEC a questa unità utilizzando una connessione HDMI.
3. Avviare la riproduzione sul lettore.
4. Usare VOL +/- (b) per regolare il volume.

Quando è collegato un televisore al terminale HDMI OUT SUB

Premere Q sul telecomando per visualizzare Quick Menu, e impostare "Other" – "HDMI Out" su "SUB" o "MAIN+SUB".

Modalità di ascolto

Questa unità dispone di numerose modalità di ascolto diverse, ed è possibile selezionare la modalità di ascolto ottimale per i film, la TV, la musica e i giochi utilizzando MOVIE/TV, MUSIC e GAME (c). È possibile selezionare modalità di ascolto correlate a THX anche premendo ripetutamente THX (d). Per i dettagli sulle modalità di ascolto, vedere il Manuale Avanzato. Questa sezione presenta alcune delle modalità utilizzate più frequentemente.

Modalità Dolby Digital/DTS

Quando il segnale in ingresso è in un formato

surround digitale come Dolby Digital o DTS, è possibile selezionare la modalità di ascolto più adatta al segnale in ingresso. Dolby Digital viene visualizzato per Dolby Digital e DTS-HD Master Audio viene visualizzato per DTS-HD Master Audio. Viene visualizzato stereo per i segnali in ingresso a 2 canali.

Direct

Questa modalità di ascolto può essere selezionata per tutti i segnali in ingresso. Le elaborazioni che influenzano la qualità audio vengono disattivate. I diffusori riproducono il campo sonoro in base al numero di canali nel segnale in ingresso, quindi ad esempio in caso di segnale a 2 canali la riproduzione avviene solo dai diffusori anteriori.

Dolby Surround/DTS Neural:X

Queste modalità di ascolto consentono di espandere il segnale riprodotto ad un massimo di 11 canali per adattarlo alla configurazione dei diffusori collegati quando il segnale in ingresso è in formato 2 canali o 5.1 canali.

Modalità surround THX

Nei cinema vengono installati più diffusori surround in modo che lo spettatore sia avvolto da un suono surround naturale. Anche con soli due diffusori surround, la modalità THX Cinema permette di ottenere, con la stessa tecnologia di elevata qualità sviluppata da THX, lo stesso tipo di ampiezza sonora che si otterrebbe in un cinema insieme al flusso naturale di timbro con il campo sonoro frontale. Sono anche disponibili modalità come THX Music e THX Games.

Modalità surround originali

È possibile selezionare modalità di ascolto quali All Ch Stereo, in cui viene riprodotto un'immagine stereo sia dall'area anteriore che da quella posteriore, e Orchestra (solo con il pulsante MUSIC), la modalità migliore per la riproduzione di brani classici e musica lirica.

Pure Audio

Una modalità di ascolto che consente di ottenere una qualità audio più pura interrompendo l'alimentazione del circuito di visualizzazione e del circuito video analogico.

L'ultima modalità di ascolto selezionata per la sorgente viene memorizzata per i pulsanti MOVIE/TV, MUSIC, GAME e THX. Se il contenuto che si sta riproducendo non è supportato dall'ultima modalità di ascolto selezionata, verrà automaticamente selezionata la modalità di ascolto standard per il contenuto in questione. Premere ripetutamente **i** (e) sul telecomando per cambiare il display dell'unità principale nel seguente ordine:

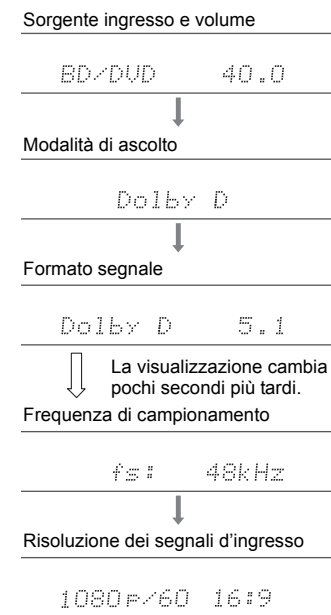

Funzioni di rete

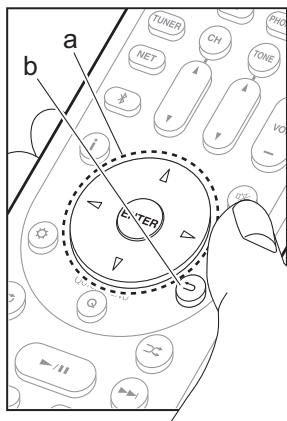
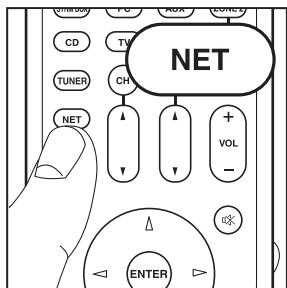

Servizi di rete

1. Spostare l'ingresso sul televisore a quello assegnato all'unità.
2. Premere NET per visualizzare la schermata in cui vengono elencati i servizi di rete.

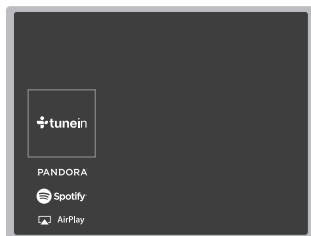

3. Selezionare la voce con i cursori del telecomando e premere ENTER per confermare la selezione (a). Per tornare alla schermata precedente, premere ↵ (b).

Internet radio

Quando questa unità è connessa a una rete, è possibile ascoltare TuneIn o altri servizi di Internet radio preregistrati. Dopo aver selezionato il servizio desiderato, seguire le istruzioni sullo schermo, usando i cursori per selezionare stazioni e programmi radio, quindi premere ENTER per avviare la riproduzione. La riproduzione inizia quando il livello di riempimento del buffer visualizzato raggiunge il 100%.

Music Server

È possibile riprodurre file musicali memorizzati su PC conformi agli standard home network o su dispositivi NAS collegati alla stessa rete dell'unità. Selezionare il server con i cursori, selezionare il file musicale desiderato, quindi premere ENTER per avviare la riproduzione. La

riproduzione inizia quando il livello di riempimento del buffer visualizzato raggiunge il 100%.

- Questa unità è compatibile con server di rete Windows Media® Player 11 o 12 o NAS compatibili con la funzionalità home network. Per usare Windows Media® Player 11 o 12 potrebbe essere necessario effettuare alcune impostazioni preliminari. Abilitare media streaming per questo lettore in Windows Media® Player. Per informazioni, vedere il Manuale Avanzato.

USB

Riproduzione di file musicali su un dispositivo di memorizzazione USB. Collegare il dispositivo di memoria USB al terminale USB sul retro dell'unità, selezionare USB nell'elenco di servizi di rete, e premere ENTER per confermare. Selezionare la cartella desiderata o il file musicale con i cursori e premere ENTER per confermare e avviare la riproduzione.

- Il funzionamento non è garantito con tutti i dispositivi di memorizzazione USB.
- Questa unità è in grado di utilizzare dispositivi di archiviazione USB conformi allo standard USB Mass Storage Class. Questa unità, inoltre, è compatibile con i dispositivi di memorizzazione USB che utilizzano i formati di file system FAT16 o FAT32.



Note:

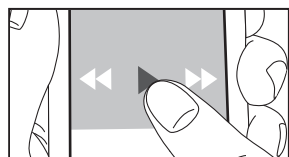
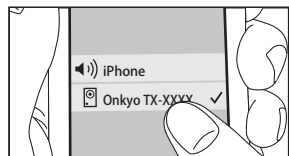
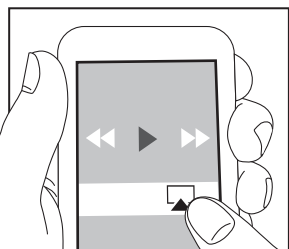
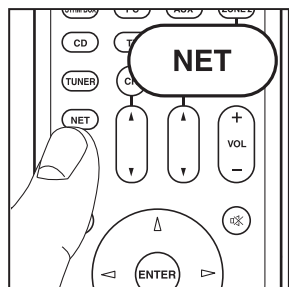

- I servizi di rete diventano selezionabili dopo che la rete è avviata anche se non possono essere selezionati lo in precedenza.
- È possibile che gli aggiornamenti del firmware introducano nuove funzionalità o che i provider cessino la fornitura di servizi, per cui alcuni servizi di rete e contenuti potrebbero non essere più disponibili in futuro. I servizi disponibili, inoltre, possono variare a seconda della zona di residenza.



AirPlay

È possibile ascoltare in modalità wireless i file musicali su un iPhone®, iPod touch®, o iPad® collegati allo stesso punto di accesso di questa unità.

- Aggiornare la versione del sistema operativo sul proprio dispositivo iOS alla versione più recente.

1. Collegare il dispositivo iOS al punto di accesso.
2. Premere NET.
3. Toccare l'icona AirPlay  nel centro di controllo del dispositivo iOS e selezionare questa unità dall'elenco di dispositivi visualizzati, quindi toccare "Done".
4. Riprodurre i file musicali sul dispositivo iOS.
 - Le funzione Network Standby è attiva per impostazione predefinita, per cui quando si eseguono i passaggi 3 e 4 sopra descritti questa unità si accende immediatamente e l'ingresso viene commutato su "NET". Per ridurre la quantità di corrente che si consuma in modalità standby, premere il pulsante  sul telecomando, poi nel menu Setup visualizzato impostare "5. Hardware" – "Power Management" – "Network Standby" su "Off".
 - Date le caratteristiche della tecnologia wireless AirPlay, il suono prodotto su questa unità potrebbe essere leggermente in ritardo rispetto al suono riprodotto sul dispositivo abilitato AirPlay.

È anche possibile riprodurre file musicali sul computer con iTunes (Ver. 10.2 o successiva). Prima di eseguire l'operazione, accertarsi che questa unità e il PC siano connessi alla stessa rete, quindi premere NET su questa unità. Sforare quindi l'icona AirPlay  in iTunes, selezionare questa unità dall'elenco di dispositivi visualizzato, e avviare la riproduzione di un file musicale.

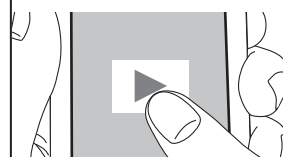
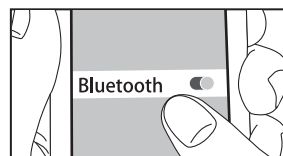
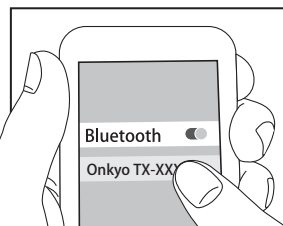
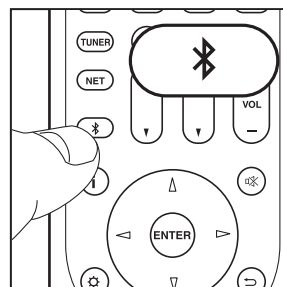

Riproduzione BLUETOOTH®

Abbinamento

1. Quando si preme il pulsante  sul telecomando, sul display dell'unità viene visualizzata l'indicazione "Now Pairing..." e viene abilitata la modalità di abbinamento.

Now Pairing...

2. Abilitare (attivare) la funzione BLUETOOTH sul dispositivo BLUETOOTH, quindi selezionare questa unità tra i dispositivi visualizzati. Se viene richiesta una password, immettere "0000".
 - Per collegare un altro dispositivo BLUETOOTH, tenere premuto il pulsante  finché non viene visualizzato "Now Pairing...", quindi eseguire il passaggio 2 sopra descritto. Questa unità può memorizzare i dati di sino ad un massimo di 8 dispositivi accoppiati.
 - L'area di copertura è di 15 metri. Si noti che la connessione non è sempre garantita con tutti i dispositivi abilitati BLUETOOTH.

In riproduzione

1. Quando l'unità è accesa, collegare il dispositivo BLUETOOTH.
2. Il selettore di ingresso di questa unità passerà automaticamente a "BLUETOOTH".
3. Riproduzione di musica. Aumentare il volume del dispositivo abilitato BLUETOOTH sino ad un livello appropriato.
 - Date le caratteristiche della tecnologia wireless BLUETOOTH, l'audio prodotto su questa unità potrebbe essere leggermente in ritardo rispetto all'audio riprodotto sul dispositivo abilitato BLUETOOTH.

Altri

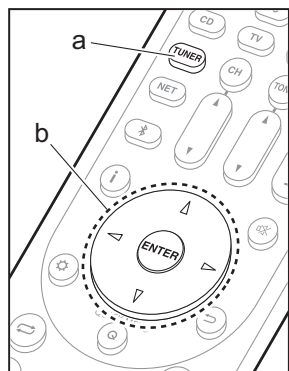

Ascolto della radio

1. Premere ripetutamente TUNER (a) sul telecomando per selezionare "AM" o "FM" sul display.
2. Premere MODE (c) sul telecomando in modo che sul display appaia "TunMode: Auto".
3. Quando si premono i tasti cursore Δ / ∇ (b) sul telecomando, ha inizio la sintonizzazione automatica, e la ricerca si arresta quando viene trovata una stazione. Quando viene sintonizzata una stazione radio, sul display si accende l'indicatore "TUNED".

È possibile memorizzare fino a 40 stazioni.

1. Sintonizzarsi sulla stazione radio AM/FM che si desidera registrare.
2. Premere MEMORY (d) sul telecomando in modo che sul display il numero preimpostato lampeggi.
3. Mentre il numero preimpostato lampeggia (circa 8 secondi), premere ripetutamente i tasti cursore $\triangleleft / \triangleright$ (b) sul telecomando per selezionare un numero compreso tra 1 e 40.
4. Premere nuovamente MEMORY (d) sul telecomando per registrare la stazione. Il numero preimpostato smette di lampeggiare dopo la registrazione. Per selezionare una stazione radio preimpostata, premere i tasti cursore (b) $\triangleleft / \triangleright$ sul telecomando.
 - Per eliminare una stazione preimpostata, premere i tasti cursore (b) $\triangleleft / \triangleright$ sul telecomando per selezionare il numero preimpostato che si vuole eliminare, premere MEMORY (d) sul telecomando, quindi premere CLR (e) mentre lampeggia il numero della stazione memorizzata. Il numero sul display si spegne dopo la cancellazione.

Impostazione passo frequenza

Premere il pulsante \odot sul telecomando per selezionare "7. Miscellaneous" – "Tuner" – "AM/FM Frequency Step" o "AM Frequency Step" e selezionare il passo della frequenza per la propria area. Notare che quando si modifica questa impostazione, vengono eliminate tutte le radio preimpostate.

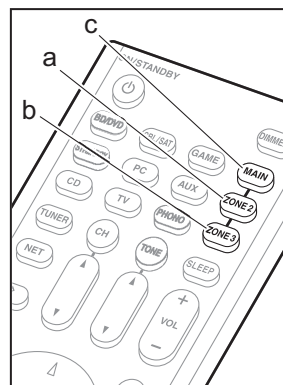

Multi-zona

Riproduzione

1. Impostare il telecomando nella modalità per controllare ZONE 2 o ZONE 3.
 - Per passare alla modalità per controllare ZONE 2, premere ZONE 2 (a) sul telecomando.
 - Per passare alla modalità per controllare ZONE 3, premere ZONE 3 (b) sul telecomando.

i Per ripristinare la modalità di comando stanza principale sul telecomando. Premere MAIN (c) sul telecomando.

2. Puntare il telecomando verso l'unità principale e premere \odot ON/STANDBY (d). "Z2" o "Z3" si accende sul display dell'unità principale.



3. Premere il pulsante del selettore di ingresso (e) corrispondente all'ingresso che si desidera riprodurre nella stanza separata. Sull'unità principale, dopo aver premuto ZONE 2 o ZONE 3, entro 8 secondi premere il pulsante di selezione dell'ingresso che deve essere riprodotto in una stanza separata. Per riprodurre la stessa sorgente nella stanza principale e in quella separata, premere due volte ZONE 2 o ZONE 3 sull'unità principale.
 - Non è inoltre possibile selezionare ingressi diversi per la stanza principale e una stanza separata con il selettore di ingresso "NET" o "BLUETOOTH". Non è inoltre possibile selezionare stazioni diverse per la stanza principale e una stanza separata con la radio AM/FM. Quando si seleziona un ingresso o una stazione per la stanza separata, verrà commutata anche la stanza principale.
 - I segnali audio DSD e Dolby TrueHD non vengono trasmessi alla ZONE 2/ZONE 3 quando vengono selezionati con il selettore di ingresso "NET".

- Se ZONE 2 o ZONE 3 è attiva quando la modalità di ascolto nella stanza principale è Pure Audio, la modalità di ascolto passerà automaticamente a Direct.
4. Per regolare il volume sul finale di potenza nella stanza separata o per il diffusore ZONE, utilizzare VOL+/- sul telecomando. Per utilizzare il comando sull'unità principale, premere ZONE 2 o ZONE 3, quindi regolare il volume utilizzando il comando MASTER VOLUME entro 8 secondi.
- Le informazioni relative a un dispositivo collegato possono essere visualizzate sullo schermo del televisore in una stanza separata. Premere il tasto **i** mentre il telecomando è nella modalità per il controllo di ZONE 2.
 - Se si utilizza la funzione multi-zona, il consumo di energia in modalità standby aumenta.

Per disattivare la funzione

Premere **ON/STANDBY** nella modalità di controllo ZONE 2 o ZONE 3 sul telecomando.

Riproduzione solo in ZONE 2 o ZONE 3

Se si mette l'unità in standby durante la riproduzione multi-zona, la luminosità dell'indicatore Z2 o Z3 viene ridotta e la modalità di riproduzione viene commutata alla riproduzione solo in una stanza separata. Se si attiva ZONE 2/ZONE 3 mentre questa unità si trova in standby anche la modalità di riproduzione verrà impostata in modo analogo.

WHOLE HOUSE MODE

Se si preme WHOLE HOUSE MODE mentre è in corso la riproduzione nella stanza principale, viene attivato WHOLE HOUSE MODE, "Z2" e "Z3" sul display si accendono contemporaneamente e le sorgenti di riproduzione di tutte le stanze passano contemporaneamente alla stessa sorgente.

- Le sorgenti riproducibili nella ZONE 2 possono essere riprodotte in tutte le stanze.
- Questa funzione non può essere usata se le cuffie sono collegate o l'audio viene emesso dagli altoparlanti del televisore.

Impostazioni

Per usare la funzione multi zona sono richieste impostazioni in Initial Setup, "4. Impostazione Multi Zone" (➔P22). Quando si verificano le impostazioni, premere **⚙** sul telecomando, e controllare nel menu Setup che viene visualizzato.

- Quando avete collegato un televisore nella stanza separata con un cavo HDMI, avete selezionato "Use" in "1. Input/Output Assign" – "TV Out/OSD" – "Zone2 HDMI"?
- Quando state riproducendo l'audio da un componente AV con un cavo HDMI nella stanza separata, avete selezionato "Use" in "1. Input/Output Assign" – "TV Out/OSD" – "Zone2 HDMI"?
- Quando avete collegato i diffusori in una stanza separata con cavo per diffusori, avete selezionato "Zone 2" o "Zone 2/Zone 3" in "2. Speaker" – "Configuration" – "Zone Speaker"?
- Quando avete collegato un finale di potenza in una stanza separata con un cavo audio analogico e desiderate controllare il volume con questa unità, avete selezionato "Variable" in "6. Multi Zone" – "Zone 2" o "Zone 3" – "Output Level"?

Altri

Regolazione della qualità audio

È possibile aumentare o ridurre i bassi e gli alti per tutti i canali, eccetto per il canale subwoofer. Premere ripetutamente TONE sull'unità principale per selezionare l'impostazione desiderata tra "Bass" e "Treble" e ruotare il selettore TONE per effettuare la regolazione.

- Non può essere impostato se la modalità di ascolto è Pure Audio, Direct o THX.
- È anche possibile regolare la qualità dell'audio di un finale di potenza collegato in una stanza separata. Dopo aver premuto ZONE 2 o ZONE 3 sull'unità principale, entro 8 secondi premere TONE e ruotare la manopola TONE per effettuare la regolazione.

Quick Menu

Premendo Q sul telecomando durante la riproduzione è possibile regolare alcune impostazioni utilizzate con frequenza, come la qualità audio, utilizzando dei menu visualizzati sullo schermo. Selezionare la voce con i cursori del telecomando e premere ENTER per confermare la selezione. Per tornare alla schermata precedente, premere **↶**.

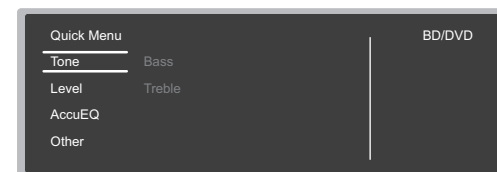

- La qualità audio può essere regolata con "Tone". "Other" comprende impostazioni quali "A/V Sync", che consente di regolare il ritardo dell'audio quando il video è indietro rispetto all'audio, "Music Optimizer" che consente di ottenere una migliore qualità audio per l'audio compresso, e "HDMI Out", che consente di selezionare il terminale HDMI OUT da usare tra "MAIN", "SUB" e "MAIN+SUB".

Quando l'unità non funziona correttamente

Provare a riavviare l'unità

Il riavvio dell'unità può contribuire al corretto funzionamento. Per riavviare l'unità, metterla in standby, quindi tenere premuto \odot ON/STANDBY sull'unità principale per almeno 5 secondi. (Le impostazioni dell'unità verranno mantenute.) Se non si verificano miglioramenti anche dopo il riavvio dell'unità, provare a scollegare e ricollegare il cavo di alimentazione elettrica dell'unità e dell'apparecchiatura collegata.

Resettare l'unità (questo resetta le impostazioni dell'unità ai valori predefiniti)

Se il riavvio dell'unità non risolve il problema, ripristinare l'unità allo stato in cui era al momento della spedizione potrebbe risolvere il problema. Se si ripristina lo stato dell'unità, le preferenze verranno ripristinate ai valori predefiniti. Annotarle prima di effettuare le operazioni indicate di seguito.

1. Tenendo premuto il pulsante di selezione dell'input CBL sull'unità principale, premere \odot ON/STANDBY.
2. Sul display compare l'indicazione "Clear" e l'unità torna in modalità standby. Non staccare il cavo di alimentazione sino a che "Clear" scompare dal display. Per resettare il telecomando, mentre si tiene premuto CLR, premere MODE fino a quando MAIN non lampeggia due volte (circa 3 secondi).

Quando il subwoofer non produce alcun suono

Se l'impostazione per i diffusori anteriori è "Full Band" e durante l'ingresso 2ch, ad esempio da televisore o musica, gli elementi della gamma delle basse frequenze saranno riprodotti dai diffusori anteriori e non dal subwoofer. Se si desidera che tali elementi vengano riprodotti dal subwoofer, optare per una delle seguenti impostazioni.

1. Modificare le impostazioni per i diffusori anteriori selezionando un'impostazione diversa da "Full Band" per il valore della frequenza di crossover. La gamma sotto alla frequenza specificata verrà emessa dal subwoofer invece che dai diffusori anteriori. Si consiglia di non modificare questa impostazione se i diffusori anteriori possiedono buone capacità di riproduzione delle basse frequenze.

2. Modificare "Double Bass" in "On". Gli elementi della gamma delle basse frequenze saranno riprodotti sia dai diffusori anteriori sia dal subwoofer. Ciò potrebbe implicare dei bassi eccessivi. Se ciò dovesse verificarsi, non effettuare questa modifica oppure scegliere l'opzione 1.

Per ulteriori dettagli, consultare "Menu Setup" – "Crossover" nel Manuale avanzato.

Pannello frontale

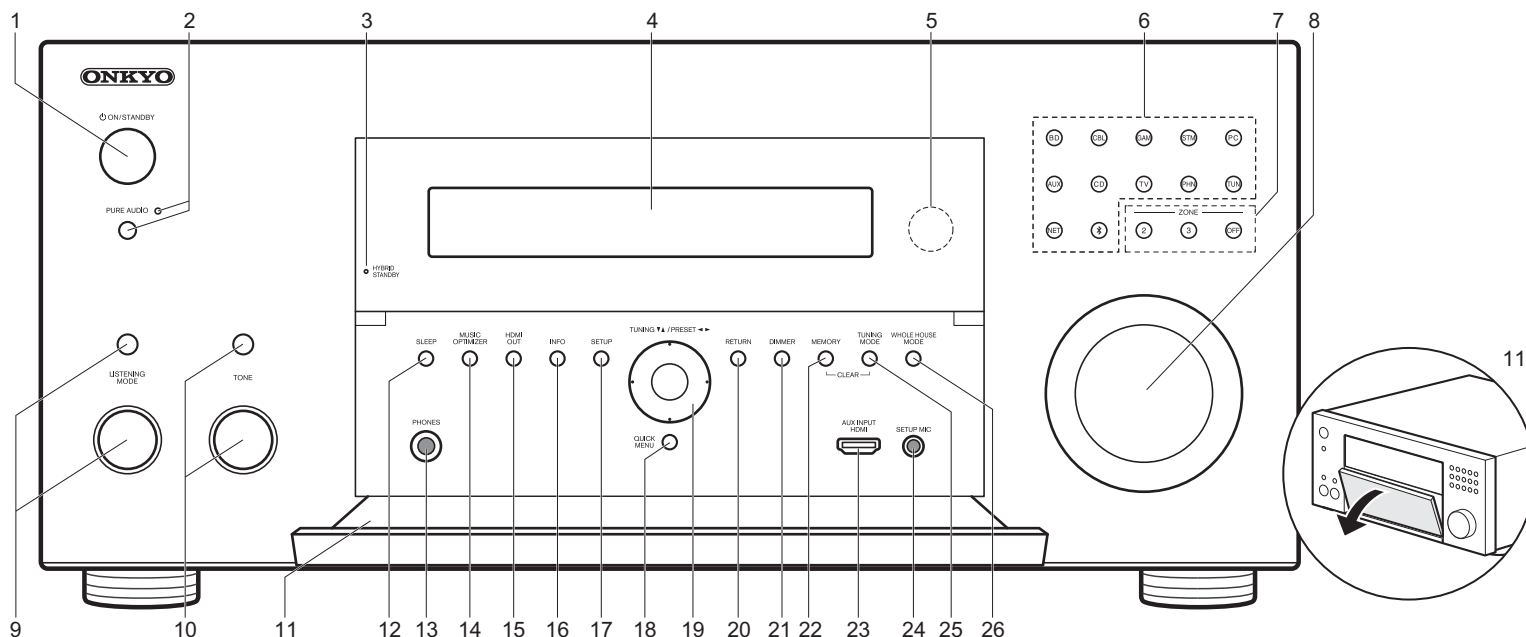

1. Pulsante ON/STANDBY: Accende l'unità o la mette in standby.
2. Pulsante/indicatore PURE AUDIO: Seleziona la modalità Pure Audio sull'unità principale. (➔P23)
3. Indicatore HYBRID STANDBY: Si illumina se l'unità entra in modalità standby quando sono abilitate le funzioni che rimangono attive quando questa unità si trova in standby, come HDMI Standby Through e Network Standby.
4. Display (➔P30)
5. Sensore del telecomando
6. Pulsanti selezione ingresso: Premere i seguenti pulsanti per selezionare l'input da riprodurre. I terminali assegnati ai pulsanti al momento dell'acquisto sono indicati tra parentesi ().
BD (BD/DVD)

- CBL (CBL/SAT)
- GAM (GAME)
- STM (STRM BOX)
- PC (PC)
- AUX (AUX INPUT HDMI)
- CD (CD)
- TV (TV)
- PHN (PHONO)
- TUN: Radio AM/FM
- NET: Riproduzione di Internet Radio, USB, ecc.
✱ : Funzione BLUETOOTH
7. Pulsanti ZONE 2/ZONE 3: Consente il controllo della funzione multi-zona. (➔P26)
Pulsante OFF: Disattiva la funzione multi-zona.
8. MASTER VOLUME: Consente di regolare il volume.

9. (Aumento) Pulsante LISTENING MODE / (Diminuzione) Selettore LISTENING MODE: Consente di selezionare la modalità di ascolto. Premere ripetutamente il pulsante per selezionare una categoria tra "Movie/TV", "Music", "Game", quindi ruotare il selettore per modificare la modalità. (➔P23)
10. (Aumento) Pulsante TONE / (Diminuzione) Selettore TONE: Consente di regolare i toni alti e bassi. Premere il pulsante ripetutamente per selezionare l'elemento da regolare tra "Bass" e "Treble", quindi ruotare il selettore per effettuare la regolazione.
11. Linguetta anteriore
12. Pulsante SLEEP: Imposta il timer di spegnimento automatico. Selezionare tra "30 minutes", "60 minutes", e "90 minutes".

Display

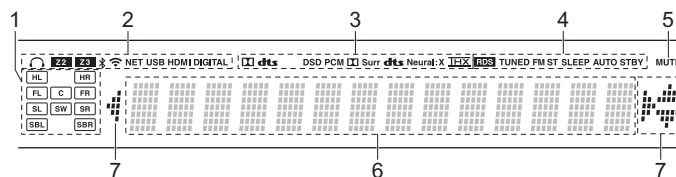

13. Terminale PHONES: Consente di connettere le cuffie stereo con uno spinotto standard (1/4 di pollice o ø6,3 mm).
14. Pulsante MUSIC OPTIMIZER: Attiva/disattiva la funzione Music Optimizer che fornisce una qualità audio migliore per l'audio compresso.
15. Pulsante HDMI OUT: Consente di selezionare il terminale HDMI OUT per l'uscita dei segnali video da "MAIN", "SUB", e "MAIN+SUB".
16. Pulsante INFO: Cambia le informazioni sul display.
17. Pulsante SETUP: Consente di visualizzare il menu Setup.
18. Pulsante QUICK MENU: È possibile effettuare impostazioni comuni sullo schermo della televisione. (→P27)
19. Pulsanti cursore (pulsante TUNING▼▲ / PRESET◀▶) e pulsante ENTER: Selezionare la voce con i cursori e premere ENTER per confermare la selezione. Quando si utilizza TUNER, selezionare la frequenza con TUNING▼▲, oppure selezionare le stazioni preimpostate con PRESET◀▶.
20. Pulsante RETURN: Riporta il display allo stato precedente.
21. Pulsante DIMMER: È possibile regolare la luminosità del display su tre livelli. Non può essere completamente disattivato.
22. Pulsante MEMORY: Usato per memorizzare stazioni radio AM/FM.
23. Jack AUX INPUT HDMI: Permette il collegamento ad una videocamera, ecc., usando un cavo HDMI.
24. Terminale SETUP MIC: È collegato il microfono di impostazione diffusore in dotazione.
25. Pulsante TUNING MODE: Consente di passare alla modalità sintonizzazione.
26. Pulsante WHOLE HOUSE MODE: Consente di utilizzare la funzione WHOLE HOUSE MODE per riprodurre la stessa sorgente in tutti gli ambienti collegati con la multi-zona. (→P27)

1. Display Altoparlante/Canale: Visualizza il canale di uscita corrispondente alla modalità di ascolto selezionata.
2. Si accende nelle seguenti condizioni.
 - 🎧: Quando sono collegate le cuffie.
 - Z2/Z3: Quando ZONE 2/ZONE 3 è attivo.
 - 📶: Quando è connesso tramite BLUETOOTH.
 - 📶: Quando è connesso tramite Wi-Fi.
 - NET: Quando si è selezionato "NET" tramite il selettore di ingresso e l'unità è collegata alla rete. Lampeggerà se la connessione alla rete non è corretta.
 - USB: Quando si è selezionato "NET" tramite il selettore di ingresso, l'unità è collegata via USB e il dispositivo USB è selezionato. Lampeggia se la USB non è connessa correttamente.
 - HDMI: Quando i segnali HDMI sono in ingresso e l'ingresso HDMI è selezionato.
 - DIGITAL: Quando i segnali digitali sono in ingresso e l'ingresso digitale è selezionato.
3. Si accende a seconda del tipo di segnale audio di ingresso digitale e della modalità di ascolto.
4. Si accende nelle seguenti condizioni.
 - RDS (Modelli per Europa e Asia): Ricezione di trasmissioni RDS.
 - TUNED: Ricezione di radio AM/FM.
 - FM ST: Ricezione di FM stereo.
 - SLEEP: Quando è impostato il timer di spegnimento automatico.
 - AUTO STBY: Quando è abilitata la funzione Auto Standby.
5. Lampeggia quando l'audio è attivato.
6. Consente di visualizzare diverse informazioni dei segnali di ingresso. I caratteri che non possono essere visualizzati su questa unità vengono sostituiti da asterischi (*).
 - Durante la riproduzione di software codificati in Dolby Digital, Dolby Digital Plus, Dolby TrueHD e Dolby Atmos, talvolta può comparire un breve messaggio che riporterà "DialogNorm: X dB" (dove X è un valore numerico). Per esempio, se viene visualizzato il seguente messaggio: "DialogNorm:+4dB" per mantenere il livello complessivo in uscita sulla sonorità calibrata THX, basta girare verso il basso il regolatore del volume di 4dB.
7. Si accende quando si utilizza il selettore di ingresso "NET" indicando le operazioni del cursore del telecomando in schermate che mostrano elenchi di brani, ad esempio.

Pannello posteriore

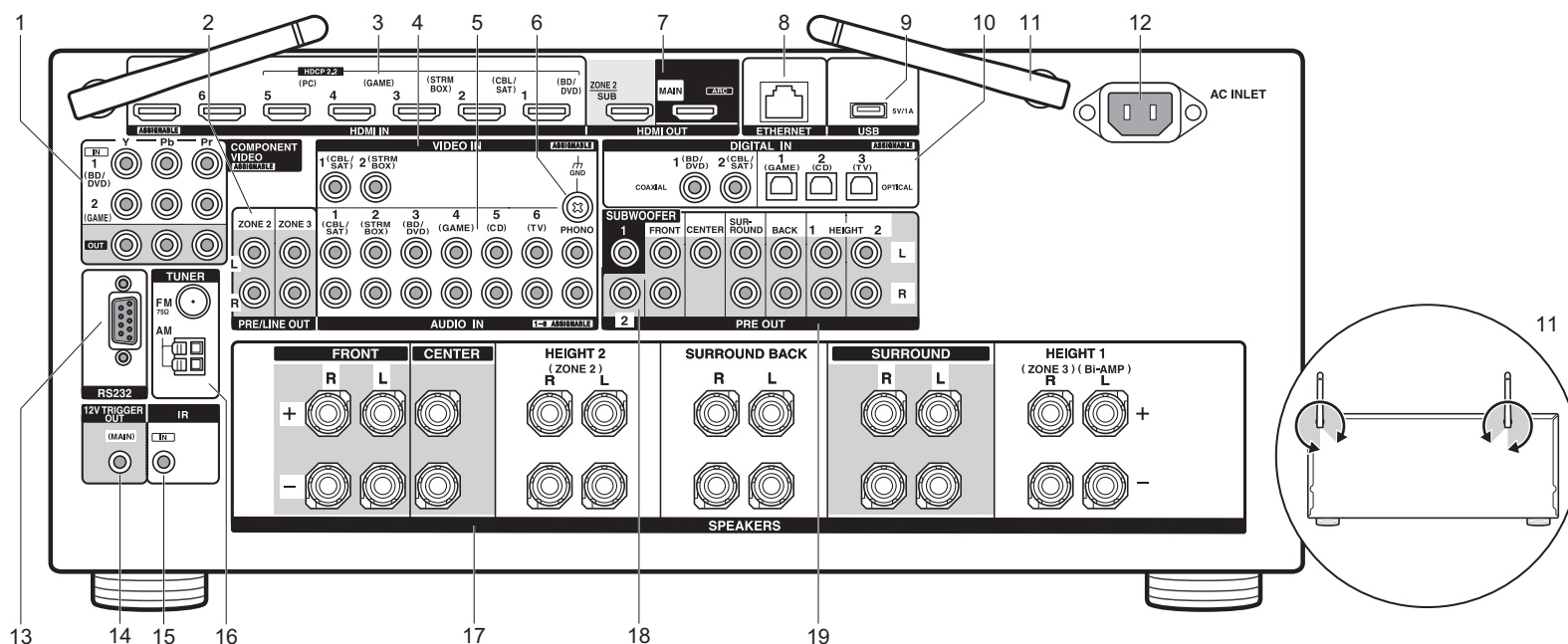

1. Terminali COMPONENT VIDEO IN/OUT: Trasferiscono i segnali video di un componente AV con un cavo component video.
2. Jack ZONE 2/ZONE 3 PRE/LINE OUT: Trasmissione di segnali audio tramite un cavo audio analogico a un amplificatore integrato o a un amplificatore di potenza installati in una stanza separata (ZONE 2/ZONE 3). (➔P18, 19)
3. Jack HDMI IN: Trasmissione di segnali video e segnali audio tramite un cavo HDMI collegato a un componente AV.
4. Jack VIDEO IN: Permettono l'ingresso di segnali video da componenti AV tramite un cavo video analogico.
5. Jack AUDIO IN: Ricevono segnali audio provenienti da un televisore o da un componente AV tramite un cavo audio analogico.
6. Terminale GND: Il cavo di terra del giradischi è collegato.
7. Jack HDMI OUT: Trasmissione di segnali video e segnali

audio tramite un cavo HDMI collegato a un monitor come un televisore o un proiettore.

8. Porta ETHERNET: Permette il collegamento alla rete con un cavo Ethernet.
9. Porta USB: Consente di connettere un dispositivo di memorizzazione USB per poter riprodurre i file musicali in esso memorizzati. È anche possibile alimentare (massimo 5V/1A) dei dispositivi USB tramite un cavo USB.
10. Jack DIGITAL IN OPTICAL/COAXIAL: Permettono l'ingresso di segnali audio digitali provenienti da un televisore o da componenti AV tramite un cavo digitale ottico o un cavo digitale coassiale.
11. Antenna wireless: Utilizzata in verticale per il collegamento Wi-Fi o durante l'uso di un dispositivo abilitato BLUETOOTH. Il disegno mostra l'intervallo di movimento dell'antenna wireless. Non forzarla oltre tale intervallo onde evitare di romperla.
12. AC INLET: Consente di connettere il cavo di

alimentazione in dotazione.

13. Porta RS232: Per la connessione al sistema di controllo domestico.
14. Uscite 12V TRIGGER OUT: Consente di collegare un dispositivo con un jack di ingresso trigger 12V per abilitare il funzionamento del collegamento tra il dispositivo e l'unità.
15. Porta IR IN: Consente di collegare un kit telecomando multi stanza.
16. Terminale TUNER AM/FM 75Q: Consente di connettere le antenne in dotazione.
17. Terminali SPEAKERS: Collegare i diffusori con i cavi di potenza. (I modelli Nord Americani sono compatibili con i connettori a banana.)
18. Jack SUBWOOFER PRE OUT: Collegamento di un subwoofer attivo tramite un cavo per subwoofer. È possibile collegare fino a due subwoofer attivi. È possibile impostare in modo indipendente i livelli di volume dei 2 subwoofer attivi.
19. Terminali PRE OUT: Collegamento di un finale di potenza.

Telecomando

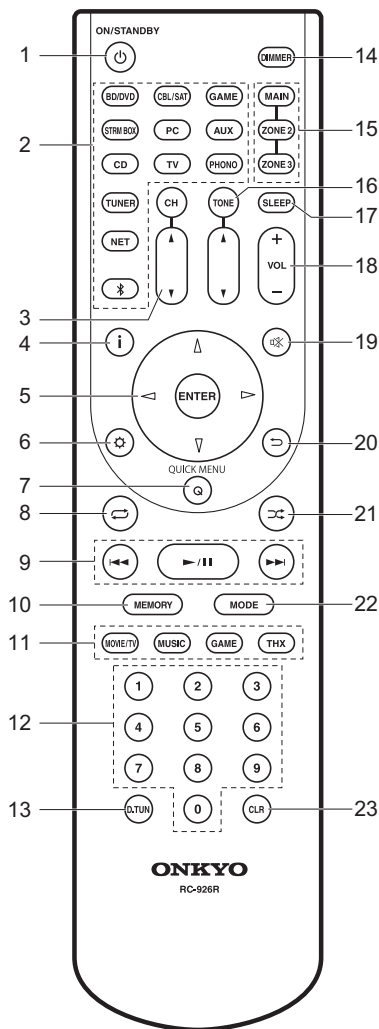

1. Pulsante ON/STANDBY: Accende l'unità o la mette in standby.
2. Pulsanti del selettore di ingresso: Consentono di attivare l'input per la riproduzione.
3. Pulsanti CH / : Regolare il livello del volume del diffusore. Premere ripetutamente CH per selezionare i diffusori, quindi premere / per regolare il livello.
4. Pulsante : Cambia le informazioni sul display.
5. Pulsanti cursore e pulsante ENTER: Selezionare la voce con i cursori e premere ENTER per confermare la selezione.
6. Pulsante : Consente di visualizzare il Setup.
7. Pulsante Q (QUICK MENU): È possibile effettuare impostazioni comuni sullo schermo della televisione. (→P27)
8. Pulsante : È possibile avviare la riproduzione ripetuta da Music Server o USB.
9. Pulsanti riproduzione: È possibile avviare la riproduzione da Music Server o USB.
10. Pulsante MEMORY: Usato per memorizzare stazioni radio AM/FM.
11. Pulsanti LISTENING MODE: Consentono di selezionare la modalità di ascolto. (→P23)
12. Pulsanti numerati
13. Pulsante D.TUN: Possono essere utilizzati per immettere direttamente la frequenza delle stazioni AM/FM durante la sintonizzazione.
14. Pulsante DIMMER: È possibile regolare la luminosità del display su tre livelli. Non può essere completamente disattivato.
15. Pulsanti MAIN/ZONE 2/ZONE 3: Consentono il controllo della funzione multi-zona. (→P26)
16. Pulsanti TONE / : Regola gli acuti ed i bassi. Premere ripetutamente TONE per selezionare la voce che si desidera regolare tra "Bass" e "Treble", quindi premere / per regolare il livello.
17. Pulsante SLEEP: Imposta il timer di spegnimento automatico. Selezionare tra "30 minutes", "60 minutes", e "90 minutes".
18. Pulsanti volume: Consentono di regolare il volume. Questo pulsante annulla anche la tacitazione.
19. Pulsante : Consente di silenziare temporaneamente l'audio. Premere nuovamente per annullare il muting.
20. Pulsante : Riporta il display allo stato precedente.
21. Pulsante : È possibile avviare la riproduzione casuale da Music Server o USB.

22. Pulsante MODE: Passa dalla sintonizzazione automatica di una stazione AM/FM a quella manuale e viceversa.
23. Pulsante CLR: Cancella tutti i caratteri immessi quando si immette del testo sullo schermo del televisore.

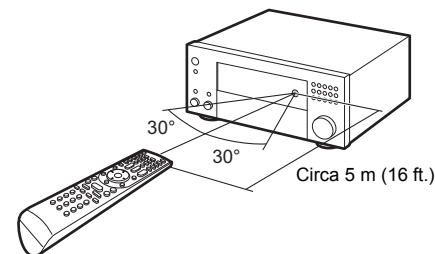

Informazioni di licenza e dei marchi

DOLBY ATMOS

Manufactured under license from Dolby Laboratories. Dolby, Dolby Atmos, Dolby Surround, and the double-D symbol are trademarks of Dolby Laboratories.



For DTS patents, see <http://patents.dts.com>. Manufactured under license from DTS, Inc. DTS, the Symbol, DTS in combination with the Symbol, DTS:X, and the DTS:X logo are registered trademarks or trademarks of DTS, Inc. in the United States and/or other countries. © DTS, Inc. All Rights Reserved.



THX and the THX logo are trademarks of THX Ltd., registered in the U.S. and other countries. U.S. Pat. nos. 7,254,239 & 7,593,533 & 7,974,425 & 8,452,028 & 8,509,457 Taiwan Pat. I238671 European Pat. 1,360,874

THX Select2 Plus

Before any home theater component can be THX Select2 Plus certified, it must pass a rigorous series of quality and performance tests. Only then can a product feature the THX Select2 Plus logo, which is your guarantee that the Home Theater products you purchase will give you superb performance for many years to come. THX Select2 Plus requirements define hundreds of parameters, including power amplifier performance, and integrated amplifier performance and operation for both digital and analog domains. THX Select2 Plus receivers also feature proprietary THX technologies (e.g., THX Mode) which accurately translate movie soundtracks for home theater playback.

Re-Equalization and the "Re-EQ" logo are trademarks of THX Ltd.



"VLSC" and "VLSC (logo)" are trademarks of Onkyo Corporation.



The terms HDMI and HDMI High-Definition Multimedia Interface, and the HDMI Logo are trademarks or registered trademarks of HDMI Licensing LLC in the United States and other countries.



The Wi-Fi CERTIFIED Logo is a certification mark of Wi-Fi Alliance®.



AirPlay, iPad, iPhone, and iPod touch are trademarks of Apple Inc., registered in the U.S. and other countries.

iPad Air and iPad mini are trademarks of Apple Inc.

"Made for iPod", "Made for iPhone" and "Made for iPad" mean that an electronic accessory has been designed to connect specifically to iPod, iPhone, or iPad, respectively, and has been certified by the developer to meet Apple performance standards. Apple is not responsible for the operation of this device or its compliance with safety and regulatory standards.

Please note that the use of this accessory with iPod, iPhone or iPad may affect wireless performance.

AirPlay works with iPhone, iPad, and iPod touch with iOS 4.3.3 or later, Mac with OS X Mountain Lion or later, and PC with iTunes 10.2.2 or later.

Apple, Apple TV and Safari are trademarks of Apple Inc., registered in the U.S. and other countries.



The BLUETOOTH® word mark and logos are registered trademarks owned by Bluetooth SIG, Inc. and any use of such marks by Onkyo Corporation is under license. Other trademarks and trade names are those of their respective owners.

Onkyo Corporation does not guarantee BLUETOOTH compatibility between the AV receiver and all BLUETOOTH enabled devices. For compatibility between the AV receiver and another device with BLUETOOTH technology, consult the device's documentation and dealer. In some countries, there may be restrictions on using BLUETOOTH devices. Check with your local authorities.

Onkyo Corporation ne garantit pas la compatibilité BLUETOOTH entre l'amplificateur AV et tous les appareils compatibles BLUETOOTH. Pour assurer la compatibilité entre l'amplificateur AV et un autre périphérique à technologie BLUETOOTH, consultez la documentation de l'appareil et le vendeur. Dans certains pays, il peut exister des restrictions sur l'utilisation d'appareils BLUETOOTH. Vérifiez auprès des autorités locales.

Onkyo Corporation no garantiza la compatibilidad BLUETOOTH entre el receptor de AV y todos los dispositivos con tecnología BLUETOOTH. Para obtener información sobre la compatibilidad entre el receptor de AV y otro dispositivo con tecnología BLUETOOTH, consulte al distribuidor y la documentación del dispositivo. En algunos países, es posible que el uso de dispositivos BLUETOOTH esté restringido. Consulte con las autoridades locales.

Onkyo Corporation non garantisce la compatibilità BLUETOOTH tra il ricevitore AV e tutti i dispositivi abilitati al BLUETOOTH. Per verificare la compatibilità tra il ricevitore AV e un altro dispositivo dotato di tecnologia BLUETOOTH, consultare la documentazione del dispositivo in questione o contattare il rivenditore. In alcuni Paesi potrebbero esistere delle limitazioni per l'utilizzo di dispositivi BLUETOOTH. Verificare le condizioni con le autorità locali.

Onkyo Corporation garantiert nicht die BLUETOOTH Kompatibilität zwischen dem AV-Receiver und allen BLUETOOTH fähigen Geräten. Zur Kompatibilität zwischen dem AV-Receiver und einem anderen Gerät mit BLUETOOTH Technologie, schauen Sie in die Dokumentation des Geräts und fragen Sie den Händler. Es kann sein, dass es in einigen Ländern Beschränkungen zur Nutzung der BLUETOOTH Geräte gibt. Prüfen Sie das bei Ihren lokalen Behörden.

Onkyo Corporation garandeert niet de BLUETOOTH compatibiliteit tussen de AV-receiver en alle BLUETOOTH apparaten. Raadpleeg voor compatibiliteit tussen de AV-receiver en een ander apparaat met BLUETOOTH technologie de documentatie van het apparaat of de

verkoper. In sommige landen geldt mogelijk een beperking op het gebruik van BLUETOOTH apparatuur. Controleer de wetgeving in het land van gebruik.

Onkyo Corporation garanterar inte BLUETOOTH kompatibilitet mellan AV-receiver och alla BLUETOOTH aktiverade enheter. För kompatibilitet mellan AV-receiver och en annan enhet med BLUETOOTH teknik, se enhetens dokumentation och återförsäljaren. I vissa länder kan det finnas begränsningar för användandet av BLUETOOTH enheter. Kontrollera hos de lokala myndigheterna.

لا تضمن وجود توافق في البلوتوث (BLUETOOTH) بين مستقبل إشارات الصوت والصورة وجميع الأجهزة المزودة بالبلوتوث (BLUETOOTH). للتعرف على مدى التوافق بين مستقبل إشارات الصوت والصورة وأي جهاز آخر مزود بالبلوتوث (BLUETOOTH)، قم بمراجعة الوثائق المرافقة للجهاز أو أسأل الوكيل. في بعض الدول، قد تكون هناك قيودات على استخدام الأجهزة المزودة بالبلوتوث (BLUETOOTH). راجع السلطات المحلية.

PANDORA

PANDORA, the PANDORA logo, and the Pandora trade dress are trademarks or registered trademarks of Pandora Media, Inc. Used with permission.



This Mark Certifies that this product is compliant with the BLACKFIRE ALLIANCE Standard. Please refer to WWW.BLACKFIREALLIANCE.COM for more information. BLACKFIRE™ is a Registered Trademark (No. 85,900,599) of BLACKFIRE RESEARCH CORP. All rights reserved.



FireConnect™ is technology powered by BlackFire Research.



The product with this logo is conformed to Hi-Res Audio standard defined by Japan Audio Society. This logo is used under license from Japan Audio Society.

This product is protected by certain intellectual property rights of Microsoft. Use or distribution of such technology outside of this product is prohibited without a license from Microsoft.

Windows and the Windows logo are trademarks of the Microsoft group of companies.

QR Code is a registered trademark of DENSO WAVE INCORPORATED.

"x.v.Color" and "x.v.Color" logo are trademarks of Sony Corporation.

DSD and the Direct Stream Digital logo are trademarks of Sony Corporation.

MPEG Layer-3 audio coding technology licensed from Fraunhofer IIS and Thomson.

AccuEQ, Music Optimizer, RIHD and WRAT are trademarks of Onkyo

It

Corporation.

"All other trademarks are the property of their respective owners."

"Toutes les autres marques commerciales sont la propriété de leurs détenteurs respectifs."

"El resto de marcas comerciales son propiedad de sus respectivos propietarios".

"Tutti gli altri marchi di fabbrica sono di proprietà dei rispettivi proprietari."

"Alle anderen Warenzeichen sind das Eigentum ihrer jeweiligen Eigentümer."

"Alle andere handelsmerken zijn eigendom van de desbetreffende rechthebbenden."

"Alla andra varumärken tillhör deras respektive ägare."

"جميع العلامات التجارية الأخرى مملوكة لأصحابها المعنيين."

DICHIARAZIONE LIBERATORIA

Attraverso questo dispositivo è possibile collegarsi ad altri servizi o a siti web che non si trovano sotto il controllo delle aziende, e delle loro società affiliate, che hanno progettato, prodotto o distribuito questo dispositivo (collettivamente denominate "Azienda"). Non possediamo il controllo sulla natura, il contenuto e la disponibilità di tali servizi. La presenza di eventuali collegamenti non implica necessariamente una raccomandazione o un avallo delle opinioni espresse negli stessi.

Tutte le informazioni, i contenuti e i servizi disponibili tramite il dispositivo appartengono a terzi e sono protetti da copyright, brevetti, marchi e/o altre leggi relative alla proprietà intellettuale dei Paesi in questione.

Le informazioni, il contenuto e i servizi forniti tramite il dispositivo sono destinati esclusivamente a uso personale, non commerciale. Non è consentito utilizzare qualsiasi informazione, contenuto o servizio in modo diverso da quelli precedentemente approvati dal corretto proprietario dei contenuti o fornitore di servizi.

Non è consentito modificare, copiare, ripubblicare, tradurre, sfruttare, creare opere derivate, caricare, postare, trasmettere, vendere o distribuire in qualunque maniera qualsiasi informazione, contenuto o servizio disponibile tramite il dispositivo, a meno che ciò non sia stato espressamente consentito dal relativo proprietario di copyright, brevetto, marchio e/o altro diritto di proprietà intellettuale, compresi, senza limitazione, il proprietario dei contenuti medesimi o il fornitore di servizi.

I CONTENUTI E I SERVIZI DISPONIBILI TRAMITE QUESTO DISPOSITIVO SONO FORNITI "COSÌ COME SONO".

L'AZIENDA NON GARANTISCE LE INFORMAZIONI, I CONTENUTI O I SERVIZI COSÌ FORNITI, NÉ ESPRESSAMENTE NÉ IMPLICITAMENTE, PER QUALSIASI SCOPO.

L'AZIENDA DECLINA ESPLICITAMENTE QUALSIASI GARANZIA, ESPRESSA O IMPLICITA, COMPRESA, MA NON LIMITATA A, LE GARANZIE DI TITOLO, NON VIOLAZIONE, COMMERCIALIZZABILITÀ O IDONEITÀ A UNO SCOPO SPECIFICO.

L'Azienda non fornisce alcuna dichiarazione o garanzia di alcun genere, espresse o implicite, riguardo alla completezza, accuratezza, validità, legalità, affidabilità, idoneità o disponibilità in relazione a informazioni, contenuti o servizi disponibili tramite il dispositivo. L'Azienda declina qualsiasi responsabilità, sia essa risultante da contratto o torto, incluse negligenza e responsabilità limitata, per danni diretti, indiretti, speciali, incidentali o consequenziali o per qualsiasi altro danno derivante da, o in connessione con, qualsiasi informazione contenuta in qualsiasi contenuto o servizio, o come risultato dell'utilizzo di questi da parte dell'utente o di terzi, anche se l'Azienda era stata informata della possibilità di tali danni, né l'Azienda sarà responsabile per qualsiasi tipo di rivendicazione di terze parti contro gli utenti di questo dispositivo o terze parti.

In nessun caso l'Azienda sarà responsabile per interruzioni o sospensioni di informazioni, contenuti o servizi disponibili tramite questo dispositivo, senza limitare il carattere generale di quanto precede. L'Azienda non è né responsabile né punibile per il servizio clienti relativo alle informazioni, ai contenuti e ai servizi disponibili tramite questo dispositivo. Qualsiasi domanda o richiesta di servizio relativa alle informazioni, ai contenuti o ai servizi deve essere fatta direttamente ai relativi proprietari del contenuto e fornitori di servizi.

Grund Anleitung

Anschluss

Schritt 1: Lautsprecherkonfiguration	3
Schritt 2: Anschließen der Lautsprecher	9
Schritt 3: Anschließen des Fernsehers	11
Schritt 4: Anschließen der AV-Komponenten	13
Schritt 5: Multizonenverbindung	17
Schritt 6: Anschließen weiterer Kabel	20

Setup

Schritt 7: Einschalten und erste Einrichtung	21
HDMI-Setup	22

Wiedergabe

Basis-Wiedergabe	23
Netzwerkfunktionen	24
Sonstiges	26

Teilennamen

Bedienfeld	29
Display	30
Rückseite	31
Fernbedienung	32

Zu dieser Bedienungsanleitung gehören Informationen zur Inbetriebnahme und zu häufigen Bedienvorgängen. Im Internet ist eine erweiterte Anleitung mit Details zu Wiedergabefunktionen/Wiedergabemodi/Einstellungen, Spezifikationen und Problemlösungen verfügbar. Das Format dieser erweiterten Anleitung ist am PC oder Smartphone besonders gut lesbar.

AV RECEIVER
TX-RZ1100
ONKYO



<http://www.onkyo.com/manual/txrz1100/adv/de.html>
Erweiterte Anleitung ist hier zu finden

Lieferumfang

1. Hauptgerät
2. Fernbedienung (RC-926R) ×1, Batterien (AA/R6) ×2
3. FM-Zimmerantenne ×1
4. AM-Rahmenantenne ×1
5. Mikrofון zur Lautsprechereinstellung ×1
6. Netzkabel ×1

Glossar

Dolby Atmos

Dieses Gerät unterstützt eine Wiedergabe im Dolby Atmos-Format, mit dem eine 360°-Beschallung möglich ist. Im Unterschied zu herkömmlichen Surroundsystemen basiert Dolby Atmos nicht auf Kanälen, sondern ermöglicht ein präzises freies Platzieren von Klangobjekten im dreidimensionalen Raum. So lässt sich ein besonders klarer Klang erzielen. Dolby Atmos ist ein optionales Audioformat auf Blu-ray-Discs, bei dem dreidimensionaler Klang durch ein Klangfeld über der Hörposition erzielt wird.

ARC

Die ARC-Funktion (Audio Return Channel) überträgt Audiosignale vom Fernseher über HDMI-Kabel, sodass Sie Audio vom Fernseher mit diesem Gerät wiedergeben können. Die Verbindung mit einem ARC-kompatiblen Fernseher ist mit einem HDMI-Kabel vollständig. Lesen Sie die Bedienungsanleitung Ihres Fernsehers, um sich zu informieren, ob ARC unterstützt wird. (→P11)

HDMI CEC-Funktionalität

Umfasst Bedienfunktionen wie Verknüpfen des Eingangsselektors mit Playern, die dem CEC-Standard entsprechen, Ändern von Audioausgang und Lautstärke mit der Fernbedienung eines CEC-kompatiblen Fernsehers und automatisches Wechseln dieses Geräts in den Standby-Modus, wenn der Fernseher ausgeschaltet wird (→P13)

HDMI Standby Through

Video- und Audiosignale von AV-Komponenten können auch dann an den Fernseher übertragen werden, wenn dieses Gerät sich im Standby-Modus befindet (→P13)



VORSICHT: Schließen Sie Lautsprecher mit einer Impedanz von 4 Ω bis 16 Ω an. Das Netzkabel darf erst angeschlossen werden, wenn alle anderen Kabelverbindungen hergestellt wurden. Wir übernehmen keine Haftung für Schäden, die beim Anschließen von Drittanbietergeräten entstehen.

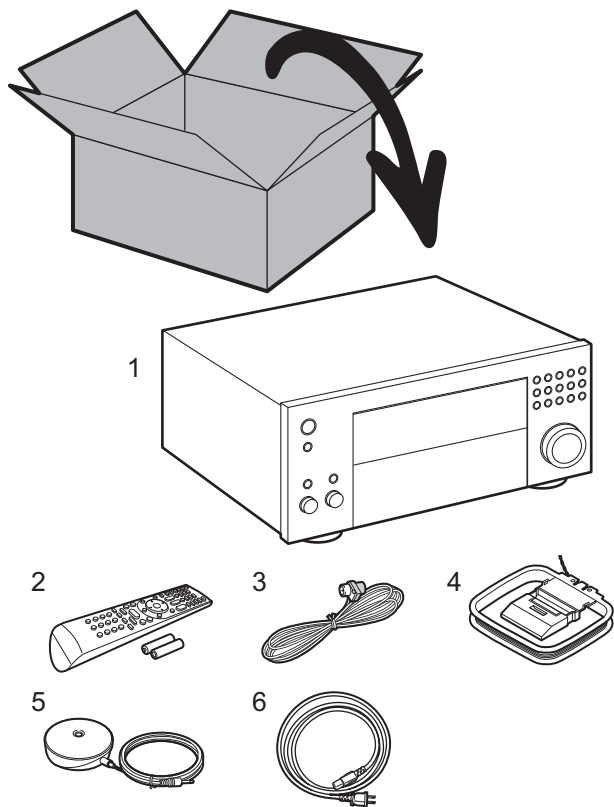

Schritt 1: Lautsprecherkonfiguration

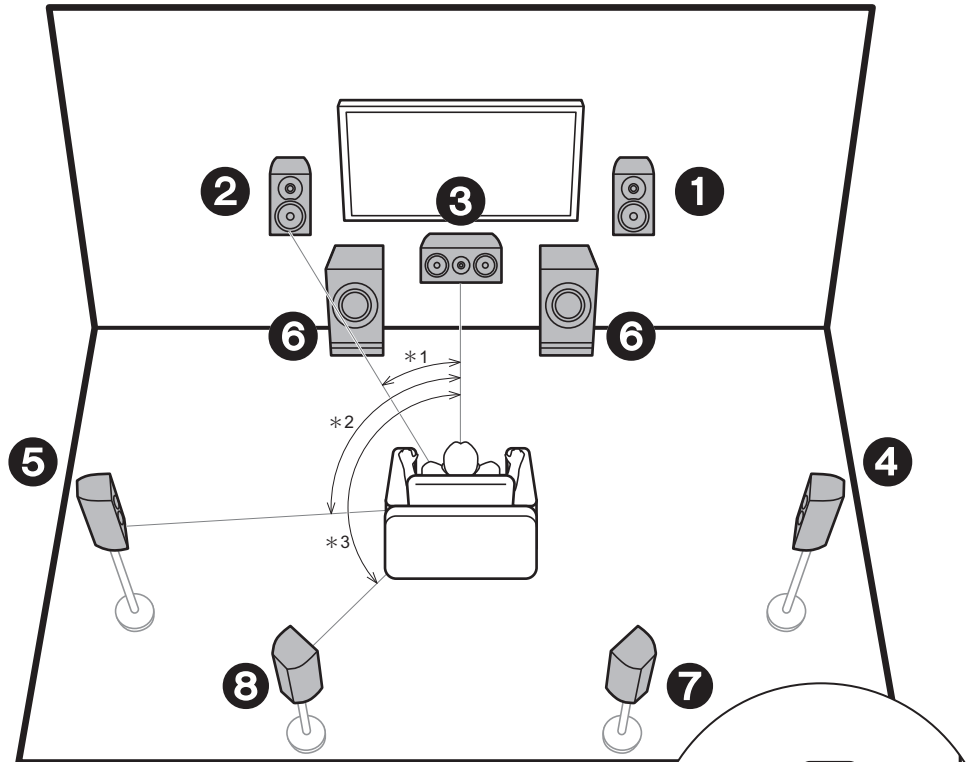

* 1: 22° bis 30°, * 2: 90° bis 120°, * 3: 135° bis 150°

- ❶ ❷ Frontlautsprecher
- ❸ Center-Lautsprecher
- ❹ ❺ Surround-Lautsprecher
- ❻ Aktiver Subwoofer
- ❼ ❽ Surround-Back-Lautsprecher

✓ 7.1-Kanalsystem

Über die Frontlautsprecher wird Front-Stereoklang ausgegeben, über einen Center-Lautsprecher wird Center-Klang wie Dialoge und Gesang ausgegeben. Die Surround-Lautsprecher erzeugen das hintere Klangfeld. Der aktive Subwoofer gibt Bassklänge wieder und erzeugt volle Klangfelder.

Durch Surround-Back-Lautsprecher wird der Eindruck des klanglichen Umschlossenseins durch das Back-Klangfeld erhöht, und das Klangfeld wird realistischer. Sie können mit Surround-Back-Lautsprechern außerdem den Dolby Atmos-Wiedergabemodus auswählen, mit dem beim Eingangsformat Dolby Atmos der modernste 3D-Klang umgesetzt wird.

Frontlautsprecher sollten in Kopfhöhe, Surround-Lautsprecher etwas höher platziert werden. Der Center-Lautsprecher sollten der Hörposition zugewandt platziert werden.

Wird der aktive Subwoofer zwischen Center-Lautsprecher und einem Frontlautsprecher platziert, so ergibt sich auch bei Wiedergabe von Musik ein natürlicher Klang. Die Surround-Back-Lautsprecher werden am besten auf Kopfhöhe platziert.

- Wenn Surround-Back-Lautsprecher im Setup verwendet werden, sind Surround-Lautsprecher erforderlich.

Fahren Sie bei "Anschluss" (→P9)

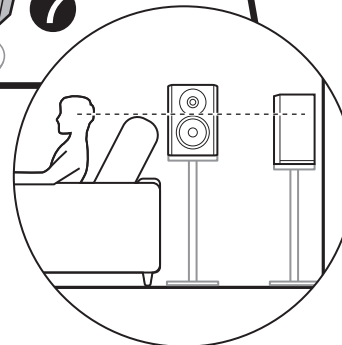

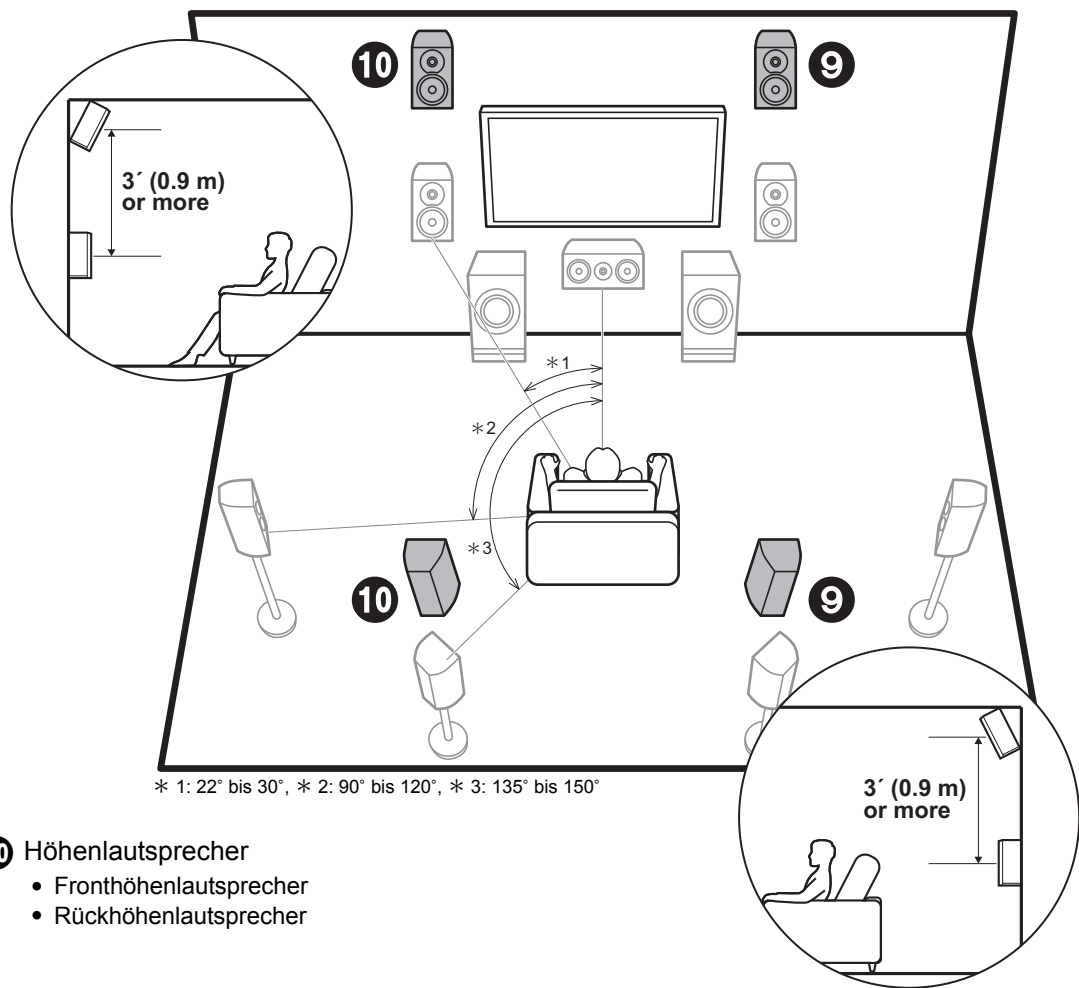

- 9 10** Höhenlautsprecher
- Fronthöhenlautsprecher
 - Rückhöhenlautsprecher

✓ **Höhenlautsprecher;
Fronthöhenlautsprecher/
Rückhöhenlautsprecher**

Hierbei handelt es sich um Höhenlautsprechertypen. Sie können außerdem mit Höhenlautsprechern den Dolby Atmos-Wiedergabemodus auswählen, mit dem beim Eingangsformat Dolby Atmos der modernste 3D-Klang einschließlich Klangfeld über Hörposition umgesetzt wird. Front- bzw. Rückhöhenlautsprecher sollten mindestens 0,9 m höher als die Frontlautsprecher platziert werden. Die Fronthöhenlautsprecher sollten direkt über den Frontlautsprechern platziert werden, und der Abstand zwischen den Rückhöhenlautsprechern sollte dem Abstand zwischen den Frontlautsprechern entsprechen. Beide sollten der Hörposition zugewandt platziert werden. Beachten Sie, dass Sie bei Höhenlautsprechern bis zu zwei Sets installieren können: Height 1 Speaker und Height 2 Speaker.

 **Fahren Sie bei "Anschluss" (→P9)**

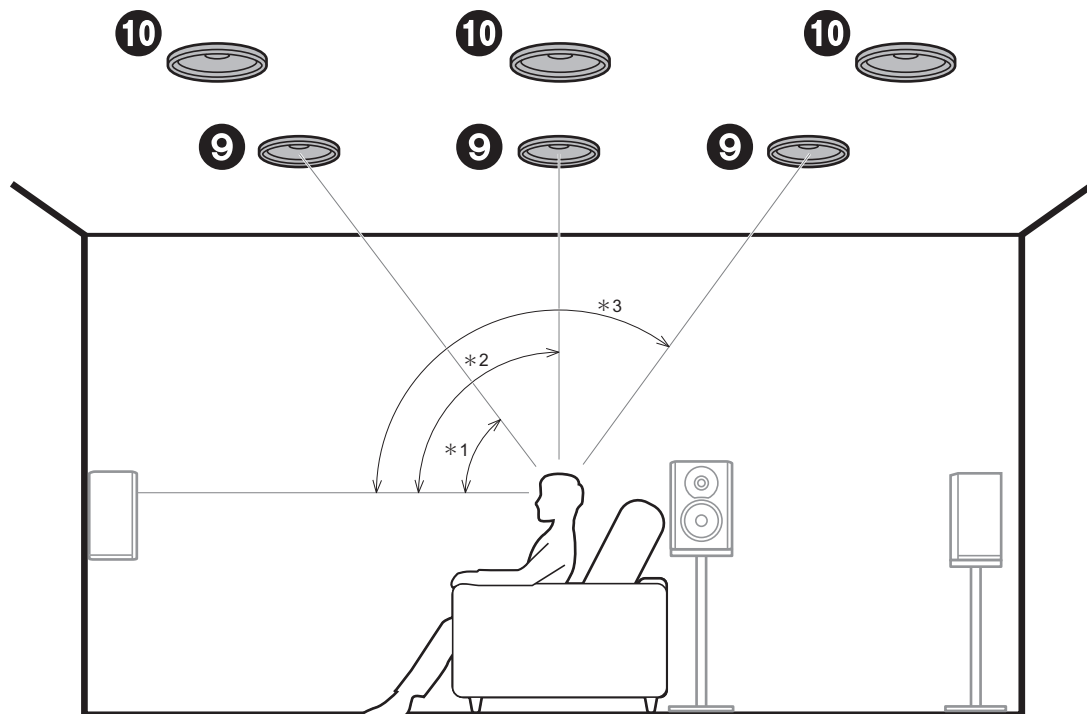

* 1: 30° bis 55°, * 2: 65° bis 100°, * 3: 125° bis 150°

9 10 Höhenlautsprecher

- Obere Frontlautsprecher
- Obere Mittellautsprecher
- Obere Rücklautsprecher

✓ **Höhenlautsprecher;
Deckenlautsprecher**

Hierbei handelt es sich um Höhenlautsprechertypen. Sie können außerdem mit Höhenlautsprechern den Dolby Atmos-Wiedergabemodus auswählen, mit dem beim Eingangsformat Dolby Atmos der modernste 3D-Klang einschließlich Klangfeld über Hörposition umgesetzt wird. Bringen Sie die oberen Frontlautsprecher vor der Hörposition an der Decke an, die oberen Mittellautsprecher direkt über der Hörposition und die oberen Rücklautsprecher hinter der Hörposition. Der Abstand zwischen den jeweiligen Lautsprecherpaaren sollte dem Abstand zwischen den beiden Frontlautsprechern entsprechen. Beachten Sie, dass Sie bei Höhenlautsprechern bis zu zwei Sets installieren können: Height 1 Speaker und Height 2 Speaker.

- Dolby Laboratories empfiehlt, diesen Höhenlautsprechertyp zu platzieren, um den besten Dolby Atmos-Effekt zu erzielen.

 **Fahren Sie bei "Anschluss" (→P9)**

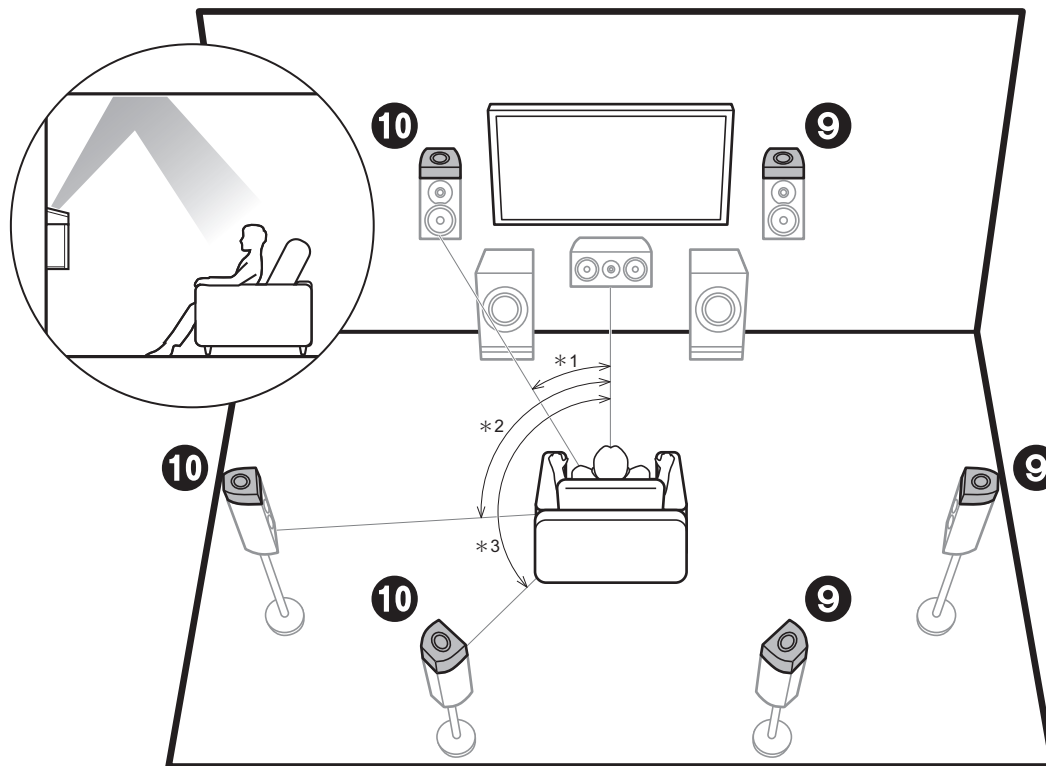

* 1: 22° bis 30°, * 2: 90° bis 120°, * 3: 135° bis 150°

✓ Höhenlautsprecher; Dolby-aktivierte Lautsprecher (Dolby-Lautsprecher)

Hierbei handelt es sich um Höhenlautsprechertypen. Dolby-aktivierte Lautsprecher sind spezielle Lautsprecher, deren Klangausgabe in Richtung Decke erfolgt, sodass der reflektierte Klang als Overhead-Klang wahrgenommen wird.

Sie können außerdem mit Höhenlautsprechern den Dolby Atmos-Wiedergabemodus auswählen, mit dem beim Eingangsformat Dolby Atmos der modernste 3D-Klang einschließlich Klangfeld über Hörposition umgesetzt wird. Platzieren Sie sie über den Frontlautsprechern, über den Surround-Lautsprechern oder über den hinteren Surround-Lautsprechern. Beachten Sie, dass Sie bei Höhenlautsprechern bis zu zwei Sets installieren können: Height 1 Speaker und Height 2 Speaker.

 Fahren Sie bei "Anschluss" (→P9)

9 10 Höhenlautsprecher

- Dolby-aktivierte Lautsprecher (Vorne)
- Dolby-aktivierte Lautsprecher (Surround)
- Dolby-aktivierte Lautsprecher (Surround Back)

✓ Bi-Amping der Lautsprecher

Sie können Frontlautsprecher anschließen, die Bi-Amping unterstützen, um die Qualität der Bässe und Höhen zu erhöhen. Die Effekte sowie die Platzierung der Lautsprecher entsprechen denen eines Systems ohne Bi-Amping-Lautsprecher.

 Fahren Sie bei "Anschluss" (→P10)

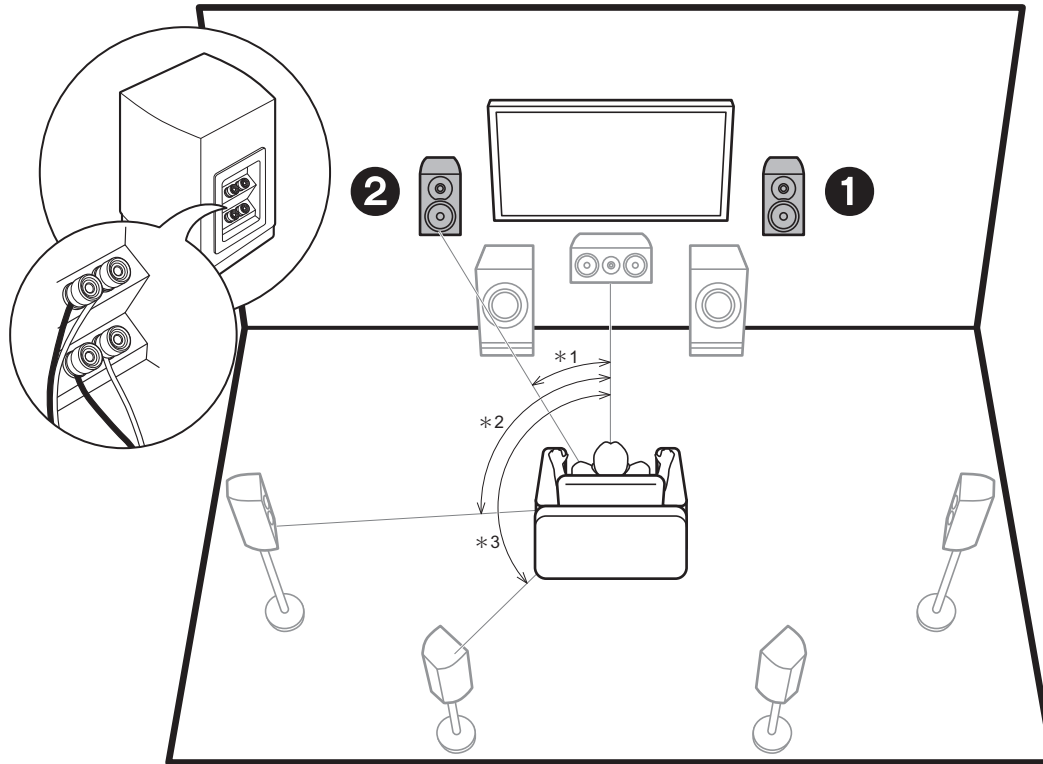

* 1: 22° bis 30°, * 2: 90° bis 120°, * 3: 135° bis 150°

1 2 Frontlautsprecher (Bi-Amping)

✓ Lautsprecherkombinationen

In allen Kombinationen können bis zu zwei aktive Subwoofer angeschlossen werden.

Lautsprecherkanäle	FRONT	CENTER	SURROUND	SURROUND BACK	HEIGHT 1	HEIGHT 2	Bi-AMP * 1	ZONE 2 * 1 (→P18)	ZONE 3 * 1 (→P19)
2.1 ch	✓						✓	✓	✓
3.1 ch	✓	✓					✓	✓	✓
4.1 ch	✓		✓				✓	✓	✓
5.1 ch	✓	✓	✓				✓	✓	✓
6.1 ch	✓		✓	✓			✓	✓ * 2	✓
7.1 ch	✓	✓	✓	✓			✓	✓ * 2	✓
2.1.2 ch	✓				✓ * 3		✓	✓	✓ * 4
3.1.2 ch	✓	✓			✓ * 3		✓	✓	✓ * 4
4.1.2 ch	✓		✓		✓ * 3		✓	✓	✓ * 4
5.1.2 ch	✓	✓	✓		✓ * 3		✓	✓	✓ * 4
6.1.2 ch	✓		✓	✓	✓ * 5		✓	✓	
7.1.2 ch	✓	✓	✓	✓	✓ * 5		✓	✓	
4.1.4 ch	✓		✓		✓	✓			
5.1.4 ch	✓	✓	✓		✓	✓			
6.1.4 ch	✓		✓	✓ * 6	✓	✓			
7.1.4 ch	✓	✓	✓	✓ * 6	✓	✓			

Hinweise zu Lautsprecherkombinationen

- * 1: Es ist nicht möglich, Bi-AMP und die ZONE-Lautsprecher zugleich zu verwenden. Mit 2.1 ch zu 7.1 ch ist es jedoch möglich, Bi-AMP und ZONE 2-Lautsprecher zugleich zu verwenden.
- * 2: Wenn keine ZONE 3-Lautsprecher in einem anderen Raum, sondern nur ZONE 2-Lautsprecher angeschlossen sind, schließen Sie die ZONE 2-Lautsprecher an die HEIGHT 1-Buchsen an. Wenn jedoch Bi-Amping-Verbindungen für die Frontlautsprecher verwendet werden, schließen Sie die ZONE 2-Lautsprecher an die HEIGHT 2-Buchsen an.
- * 3: Wenn die Front-Lautsprecher mit Bi-Amping angeschlossen werden sollen, müssen Höhenlautsprecher an die HEIGHT 2-Buchsen angeschlossen werden.
- * 4: ZONE 2-Lautsprecher müssen an die HEIGHT 1-Buchse angeschlossen werden, ZONE 3-Lautsprecher müssen an die SURROUND BACK-Buchsen angeschlossen werden, und Höhenlautsprecher müssen an die HEIGHT 2-Buchsen angeschlossen werden.
- * 5: Dieses Gerät enthält einen 9-Kanal-Verstärker. Wenn eine Bi-Amping-Verbindung für die Front-Lautsprecher verwendet wird, schließen Sie den Leistungsverstärker über ein RCA-Kabel an die PRE OUT HEIGHT 2-Buchsen an und verbinden dann die Höhenlautsprecher mit dem Leistungsverstärker.

- * 6: Dieses Gerät enthält einen 9-Kanal-Verstärker. Schließen Sie bei dieser Kombination den Leistungsverstärker über ein RCA-Kabel an die PRE OUT BACK-Buchsen an und verbinden dann die Surround-Back-Lautsprecher mit dem Leistungsverstärker.

HEIGHT 1/HEIGHT 2

Wenn Sie 2 Sätze Höhenlautsprecher anschließen, stehen die folgenden Höhenlautsprecherkombinationen zur Verfügung:

- Height 1 Speaker: Top Middle, Height 2 Speaker: Rear High
 - Height 1 Speaker: Front High, Height 2 Speaker: Eine der Optionen Rear High/Top Middle/Top Rear/ Dolby Enabled Speaker (Surround)/Dolby Enabled Speaker (Surround Back)
 - Height 1 Speaker: Top Front oder Dolby Enabled Speaker (Front), Height 2 Speaker: Eine der Optionen Rear High/Top Rear/Dolby Enabled Speaker (Surround)/Dolby Enabled Speaker (Surround Back)
- Wenn Sie nur einen Satz Höhenlautsprecher anschließen, wählen Sie aus den verfügbaren Höhenlautsprechertypen eine Option aus.

Schritt 2: Anschließen der Lautsprecher

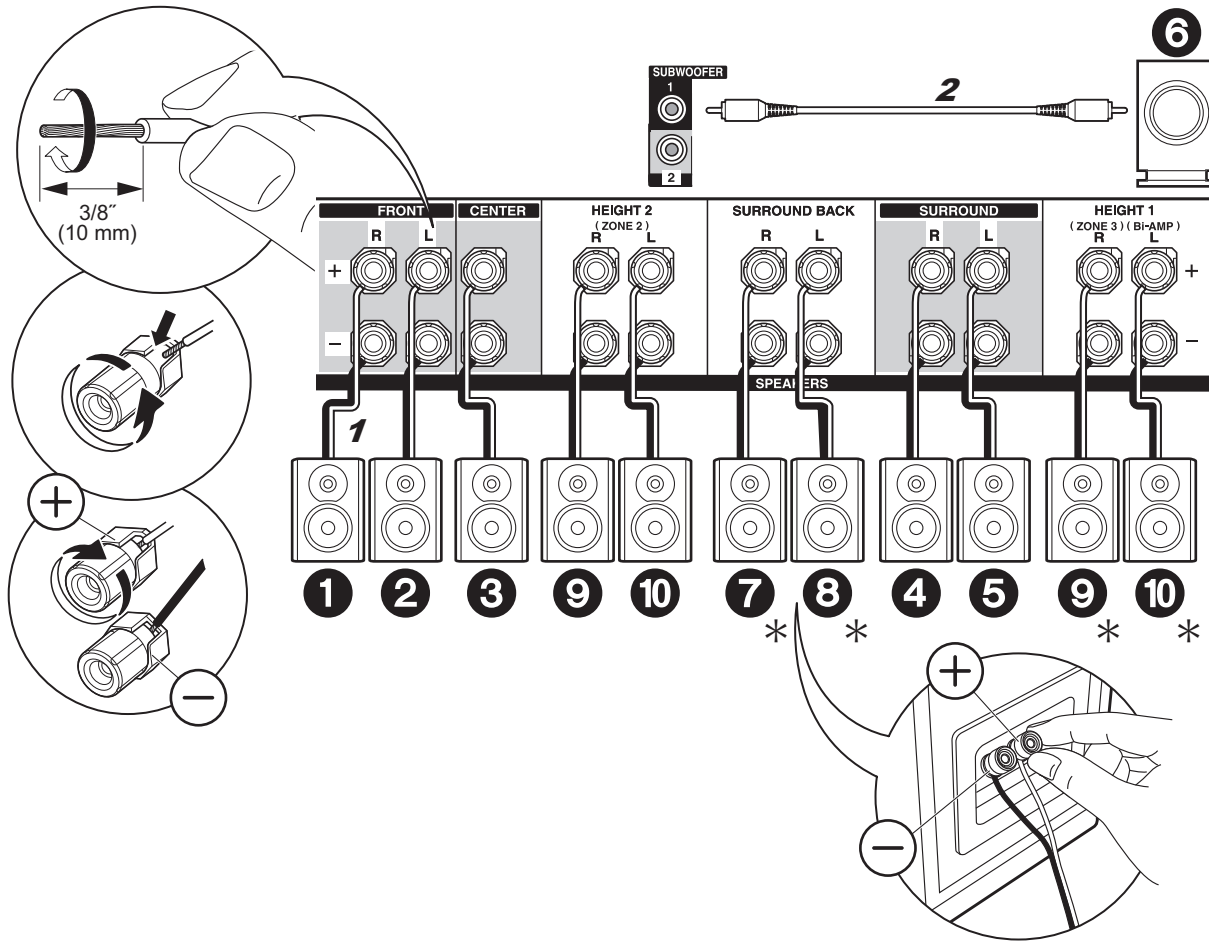

✓ Standardanschlüsse

Informationen zum Anschließen des Lautsprechersystems entnehmen Sie der Abbildung.
 * Je nach Lautsprecherkombination müssen Sie möglicherweise andere Buchsen zum Anschließen verwenden. Details finden Sie unter "Hinweise zu Lautsprecherkombinationen" (→P8).

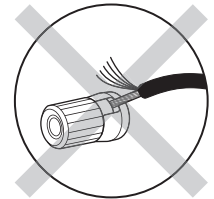

Vergewissern Sie sich, dass beim Anschließen der Kabel die freiliegenden Drähte nicht aus den Lautsprecheranschlüssen herausragen. Wenn die freiliegenden Lautsprecherdrähte die Geräte rückwand berühren oder das (+)- und das (-)-Kabel einander berühren, wird die Schutzschaltung aktiviert.

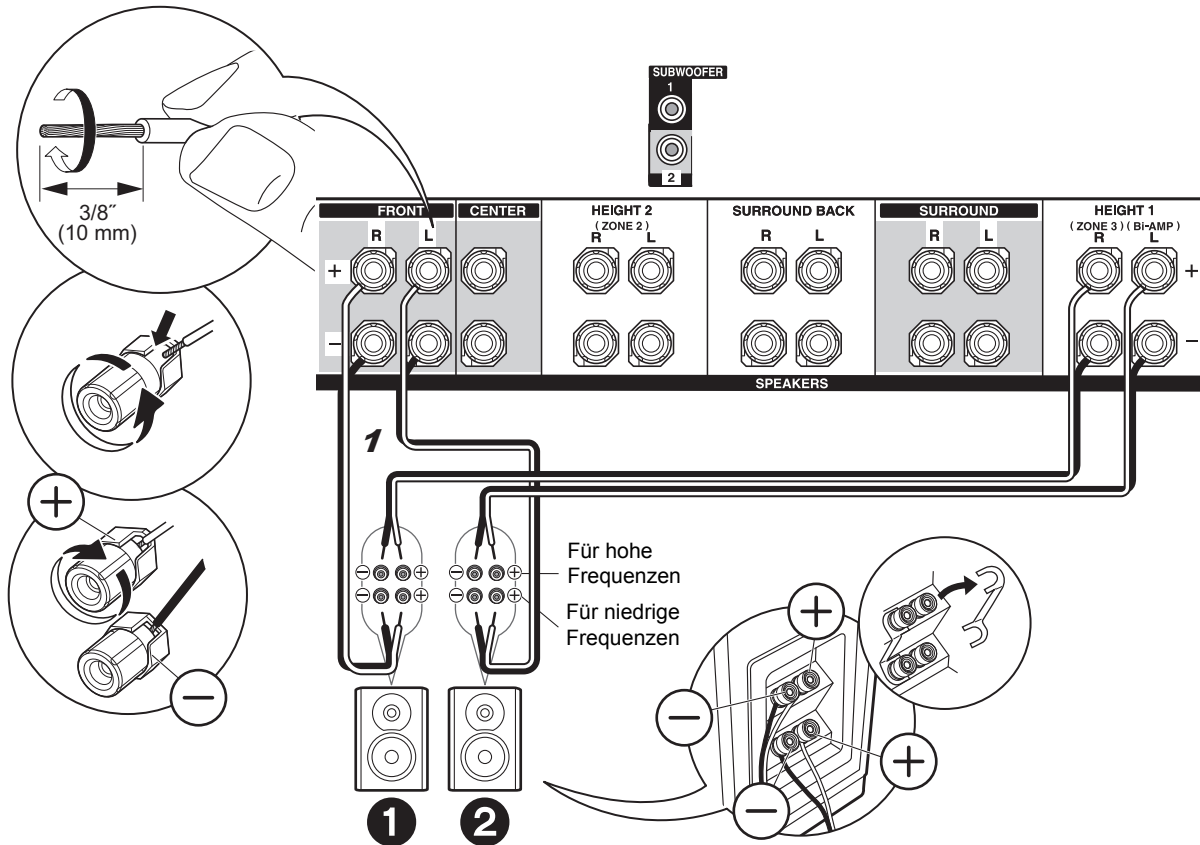

✓ Anschlüsse mit Bi-Amping-Lautsprechern

Schließen Sie Bi-Amping-kompatible Frontlautsprecher an die FRONT- und die HEIGHT 1-Buchsen an. Achten Sie darauf, die Leitungsbrücke zwischen den Tieftönerbuchsen und den Hochtönerbuchsen der Frontlautsprecher zu entfernen. Bei Bi-Amping-Anschlüssen lesen Sie die Bedienungsanleitung Ihrer Lautsprecher.

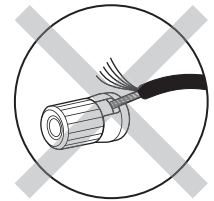

Vergewissern Sie sich, dass beim Anschließen der Kabel die freiliegenden Drähte nicht aus den Lautsprecheranschlüssen herausragen. Wenn die freiliegenden Lautsprecherdrähte die Geräteückwand berühren oder das (+)- und das (-)-Kabel einander berühren, wird die Schutzschaltung aktiviert.

Schritt 3: Anschließen des Fernsehers

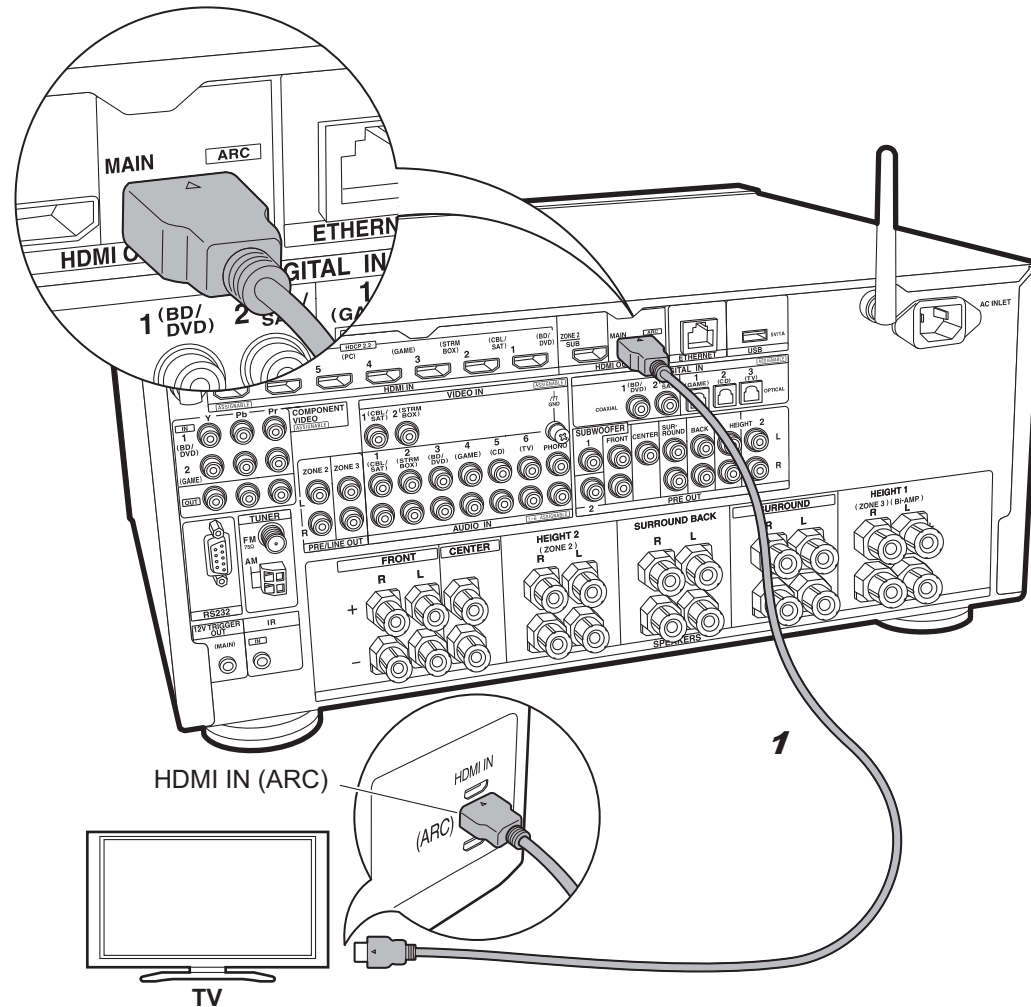

1 HDMI-Kabel

✓ TV-1 (ARC TV)

In diesem Abschnitt wird der Anschluss eines Fernsehers beschrieben, welcher die Funktion ARC (Audio Return Channel) unterstützt. Bei Verbindungen mit einem einzelnen HDMI-Kabel können Sie nicht nur den Videoeingang in dieses Gerät mit dem Fernseher wiedergeben, sondern auch den Klang aus den Fernseher mit diesem Gerät. Wählen Sie beim Anschließen am Fernseher eine HDMI IN-Buchse aus, von der ARC unterstützt wird.



Setup

- Es sind bestimmte Einstellungen erforderlich, um die ARC-Funktion zu verwenden. Wählen Sie "Yes" in "5. ARC (Audio Return Channel)" (→P22) unter Initial Setup aus.
- Informationen zum Anschließen und Einrichten des Fernsehers finden Sie in der Bedienungsanleitung des Fernsehers.

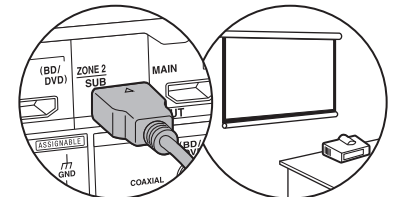

An die HDMI OUT SUB-Buchse kann ein weiterer Fernseher bzw. Projektor angeschlossen werden. Von dieser Buchse wird ARC nicht unterstützt. Details zum Ausgeben von Video aus der HDMI OUT SUB-Buchse (→P23)

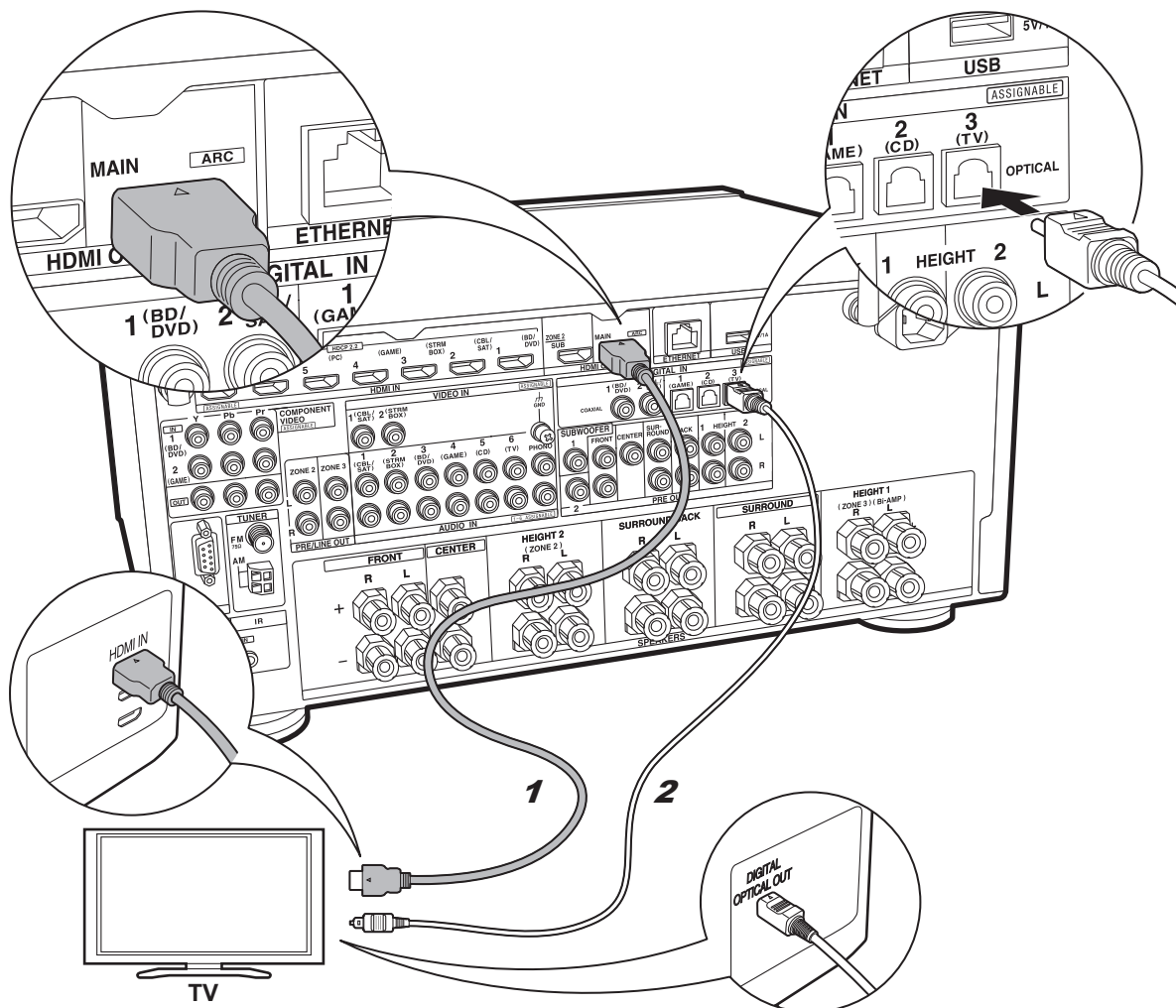

1 HDMI-Kabel, 2 Digitales optisches Kabel

✓ TV-2 (Nicht-ARC TV)

In diesem Abschnitt wird der Anschluss eines Fernsehers beschrieben, welcher die Funktion ARC (Audio Return Channel) nicht unterstützt. Bei Verbindungen mit einem HDMI-Kabel sowie einem digitalen optischen Kabel können Sie nicht nur den Videoeingang in dieses Gerät mit dem Fernseher wiedergeben, sondern auch den Klang aus den Fernseher mit diesem Gerät. Wenn der Fernseher nicht über eine DIGITAL OPTICAL OUT-Buchse verfügt, verwenden Sie ein analoges Audiokabel und verbinden die ANALOG AUDIO OUT-Buchse des Fernsehers mit der AUDIO IN TV-Buchse an diesem Gerät.

- Es ist kein digitales optisches Kabel erforderlich, wenn Sie den Fernseher über Geräte wie Kabel-Digitalempfänger verwenden, die an die INPUT-Buchse an diesem Gerät angeschlossen sind (also keinen im Fernseher integrierten Tuner verwenden).

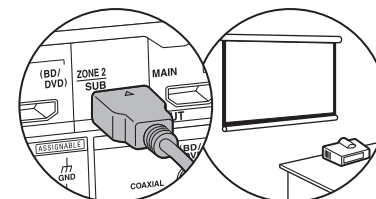

An die HDMI OUT SUB-Buchse kann ein weiterer Fernseher bzw. Projektor angeschlossen werden. Von dieser Buchse wird ARC nicht unterstützt. Details zum Ausgeben von Video aus der HDMI OUT SUB-Buchse (→P23)

Schritt 4: Anschließen der AV-Komponenten

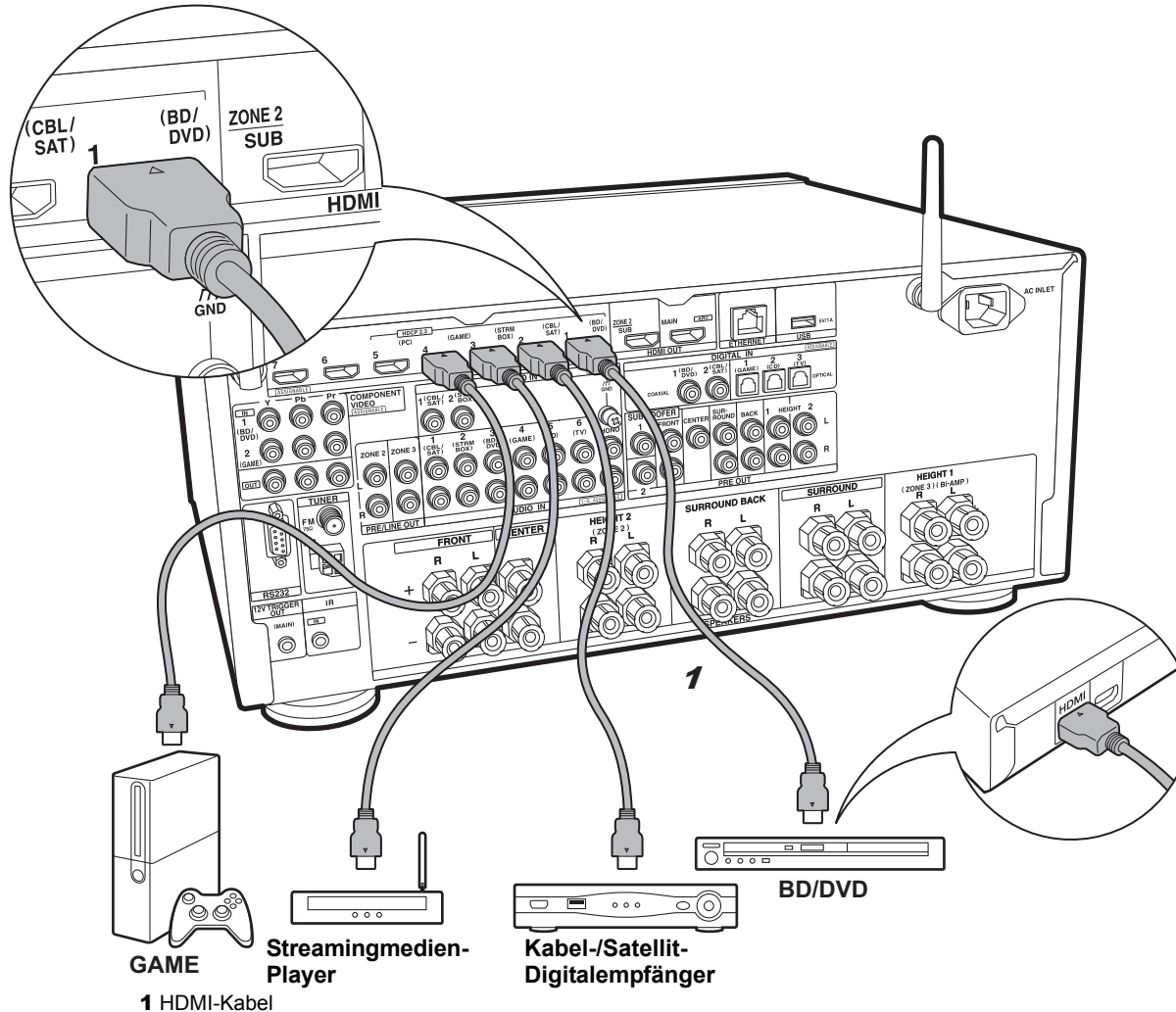

✓ HDMI-AV-Komponenten

Dies ist eine Beispielverbindung mit einer AV-Komponente mit HDMI-Buchse. Wenn eine AV-Komponente angeschlossen ist, die dem CEC-Standard (Consumer Electronics Control) entspricht, können Funktionen wie die HDMI CEC-Funktion, die mit dem Eingangselektor verknüpft ist, und die HDMI Standby Through-Funktion verwendet werden, mit der Video und Audio von AV-Komponenten auch dann über den Fernseher wiedergegeben werden können, wenn dieses Gerät sich im Standby-Modus befindet.

- Verwenden Sie zur Wiedergabe von 4K- oder 1080p-Video ein Hochgeschwindigkeits-HDMI-Kabel. Um HDCP2.2-kompatible Videos zu genießen, verwenden Sie die Buchsen HDMI IN1 bis IN5.



Setup

- Es ist ein HDMI-Setup (→ P22) erforderlich, um die Funktionen HDMI CEC und HDMI Standby Through zu verwenden. Nehmen Sie Einstellungen vor, wenn alle Anschlüsse vollständig sind.
- Um digitalen Surround-Sound wie Dolby Digital wiederzugeben, muss der Audioausgang am angeschlossenen Blu-ray-Disc-Player oder sonstigen Gerät auf "Bitstream output" eingestellt werden.

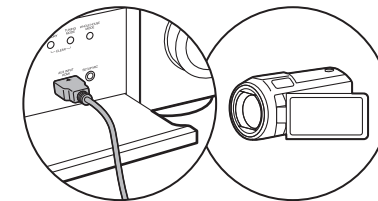

Sie können Geräte wie Videokameras an die AUX INPUT HDMI-Buchse an der Vorderseite anschließen.

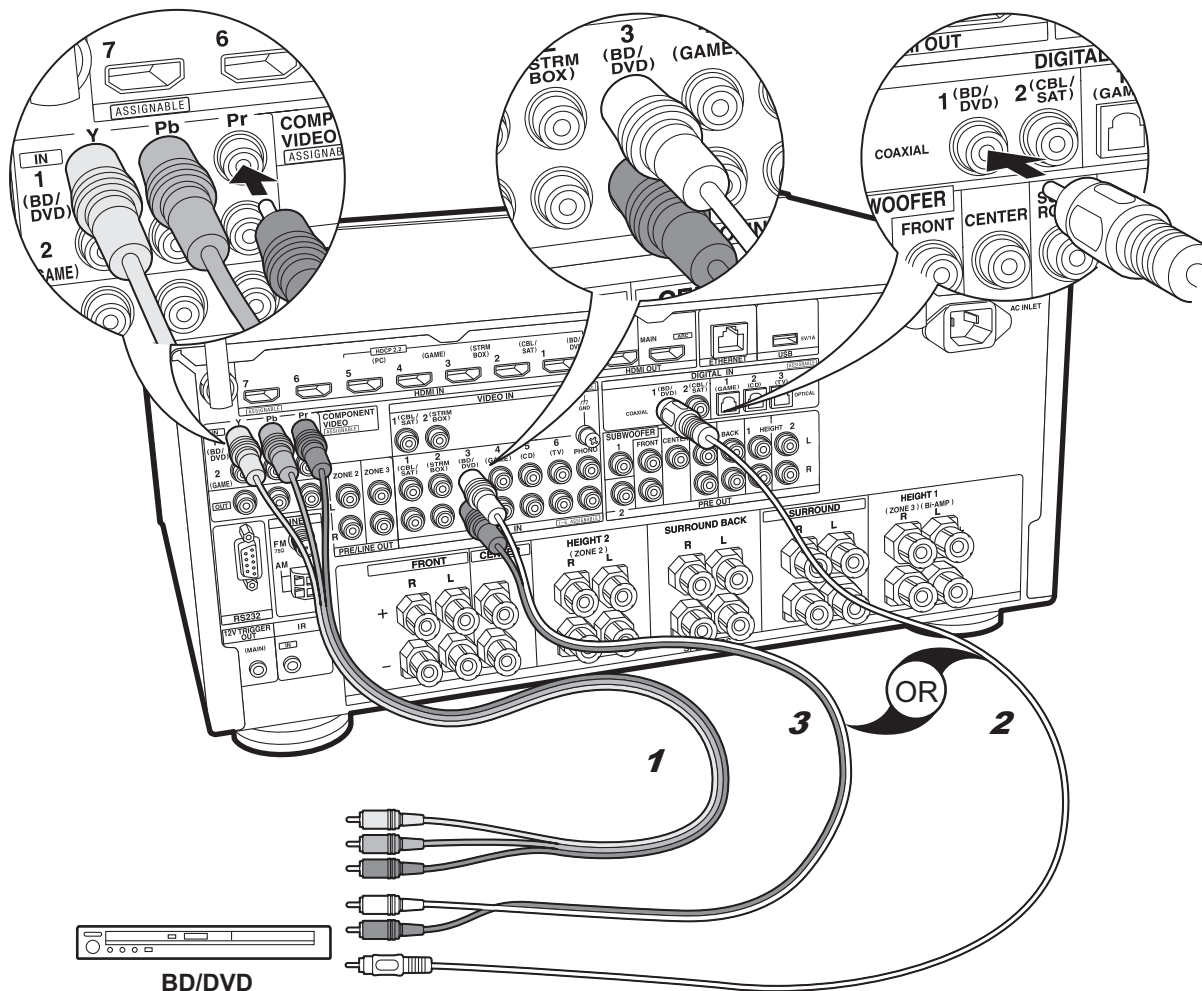

✓ Nicht-HDMI-AV-Komponenten

Dies ist eine Beispielverbindung mit einer AV-Komponente ohne HDMI-Buchse. Schließen Sie die AV-Komponente entsprechend ihren Buchsen an. Wenn der Videoeingang über die BD/DVD-Buchse erfolgt, muss der Audioeingang ebenfalls über die BD/DVD-Buchsen erfolgen. Es müssen stets Videoeingangsbuchsen und Audioeingangsbuchsen des gleichen Namens verwendet werden. Beachten Sie, dass Videosignale, die in die VIDEO IN-Buchse oder die COMPONENT VIDEO IN-Buchsen eingehen, in HDMI-Videosignale umgewandelt und über die HDMI OUT-Buchse ausgegeben werden.

- Zur digitalen Surround-Wiedergabe in Formaten wie Dolby Digital ist eine Audiosignalverbindung mit einem digitalen Koaxial- oder optischen Kabel erforderlich.
- Die Zuweisung der Eingangsbuchsen in der Abbildung links können geändert werden. Es sind also auch Anschlüsse an andere Buchsen als BD/DVD möglich. Einzelheiten dazu finden Sie in der Erweiterten Bedienungsanleitung.

⚙️ Setup

- Die COMPONENT VIDEO IN-Buchsen sind nur mit Auflösungen von 480i oder 576i kompatibel. Gehen Videosignale über die COMPONENT VIDEO IN-Buchsen ein, stellen Sie die Ausgangsaufösung des Players auf 480i oder 576i ein. Wählen Sie "Interlace" aus, wenn keine Option für 480i usw. verfügbar ist. Wenn Ihr Player keine 480i- oder 576i-Ausgabe unterstützt, verwenden Sie die VIDEO IN-Buchse.
- Um digitalen Surround-Sound wie Dolby Digital wiederzugeben, muss der Audioausgang am angeschlossenen Blu-ray-Disc-Player oder sonstigen Gerät auf "Bitstream output" eingestellt werden.

1 Component-Videokabel, 2 Digitales Koaxialkabel, 3 Analoges Audiokabel

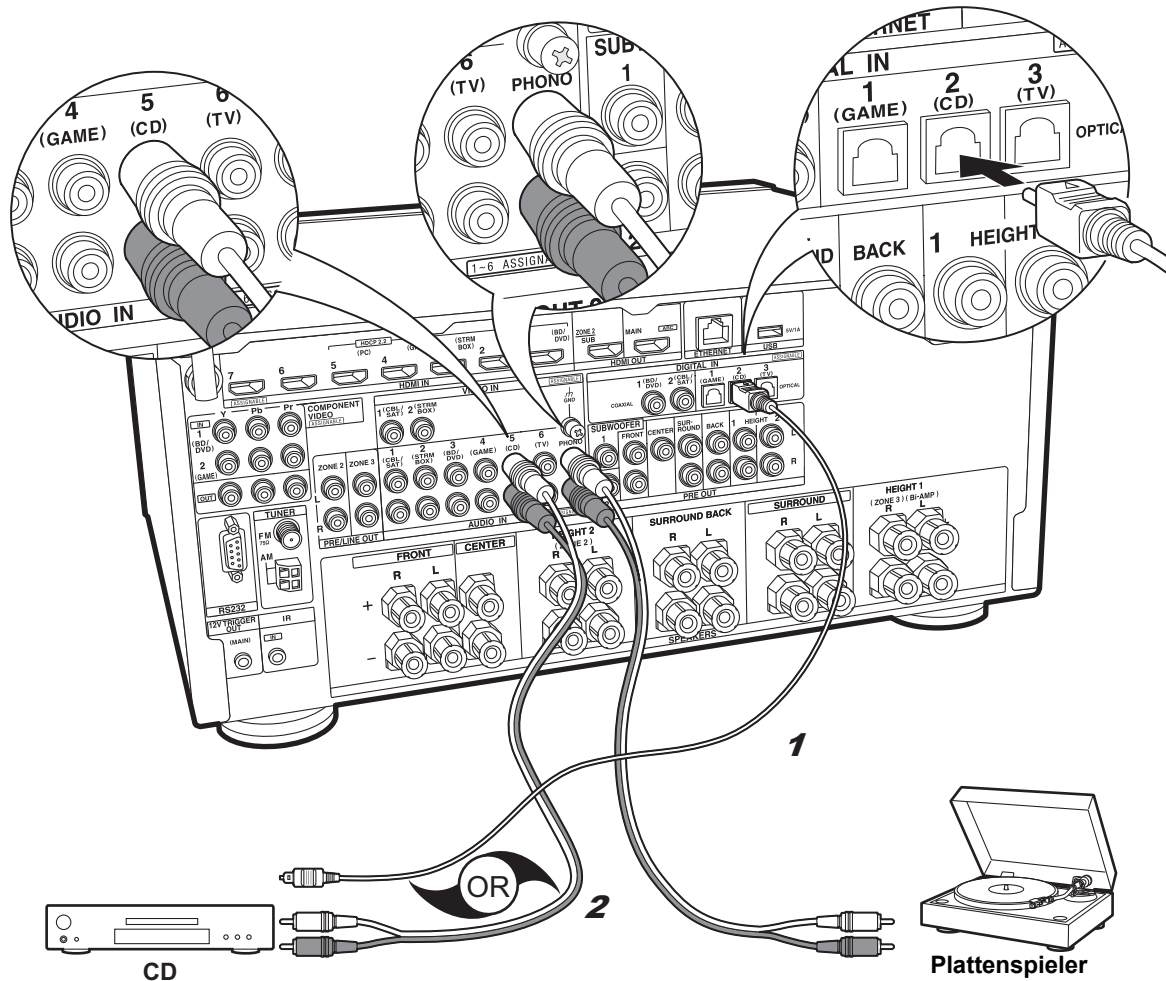

1 Digitales optisches Kabel, **2** Analoges Audiokabel

✓ Audiokomponenten

Beispielverbindung mit einer Audiokomponente. Schließen Sie einen CD-Player mithilfe eines digitalen optischen Kabels oder eines analogen Audiokabels an. Sie können auch einen Plattenspieler mit einem MM-Tonabnehmer an die PHONO-Buchse anschließen.

- Wenn der Plattenspieler über einen eingebauten Audioequalizer verfügt, schließen Sie ihn an eine andere AUDIO IN-Buchse als die PHONO-Buchse an. Wenn der Plattenspieler über einen MC-Tonabnehmer verfügt, installieren Sie einen kompatiblen Audioequalizer zwischen den Plattenspieler und dieses Gerät. Verwenden Sie eine beliebige AUDIO IN-Buchse, jedoch nicht die PHONO-Buchse.

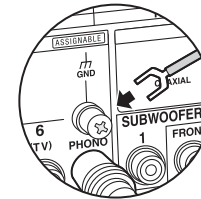

Wenn der Plattenspieler ein Erdungskabel hat, schließen Sie es an den GND-Anschluss an diesem Gerät an.

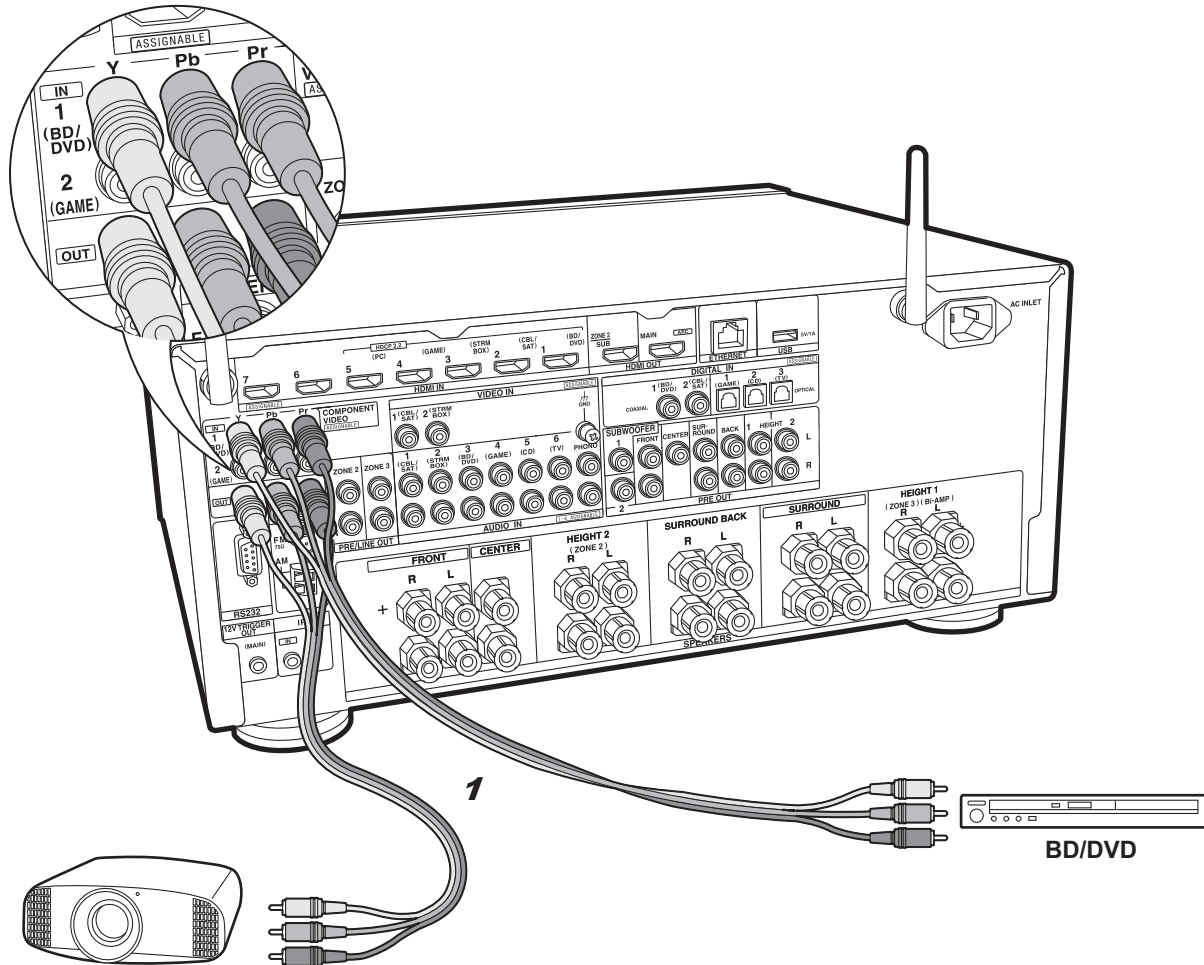

✓ Component-Videomonitor

Verwenden Sie zum Anschließen eines Fernsehers oder Projektors mit Component-Videoeingangsbuchsen ein Component-Video-kabel, anstatt die HDMI-Eingangsbuchse zu verwenden. Zum Ausgeben von Video über die COMPONENT VIDEO OUT-Buchsen müssen Sie die externe AV-Komponente über ein Component-Video-kabel anschließen.

Projektor usw.

1 Component-Video-kabel

Schritt 5: Multizonenverbindung

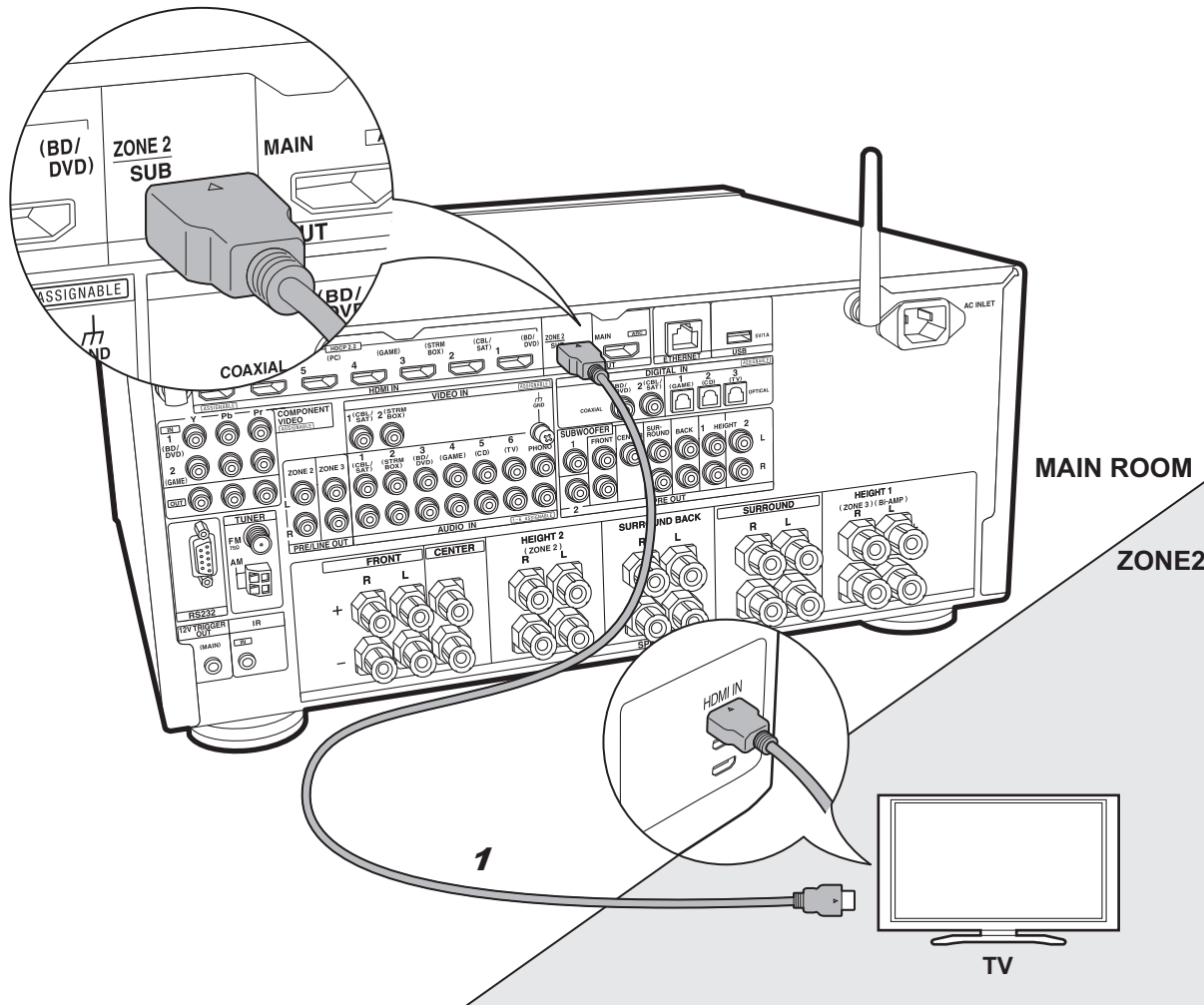

1 HDMI-Kabel

✓ ZONE 2 TV

Sie können Inhalte von Blu-ray-Disc-Playern über einen Fernseher mit HDMI-Eingangsbuchse im separaten Raum (ZONE 2) wiedergeben, indem Sie einen Blu-ray-Disc-Player im Hauptraum (in dem sich dieses Gerät befindet) verwenden oder den Inhalt von einer anderen AV-Komponente wiedergeben. Es können nur Videoinhalte von Geräten, welche an die Buchsen HDMI IN1 bis IN5 angeschlossen sind, über den Fernseher im separaten Raum wiedergegeben werden.



Setup

- Es sind Einstellungen in Initial Setup, "4. Multizonen-Einrichtung" (→P22) erforderlich, um diese Funktion zu verwenden.
- Eine Audioausgabe von extern angeschlossenen AV-Komponenten ist in ZONE 2 nur möglich, wenn es sich um analoge oder 2-Kanal-PCM-Audiosignale handelt. Es kann außerdem erforderlich sein, die Audioausgabe der AV-Komponente in eine PCM-Ausgabe umzuwandeln.

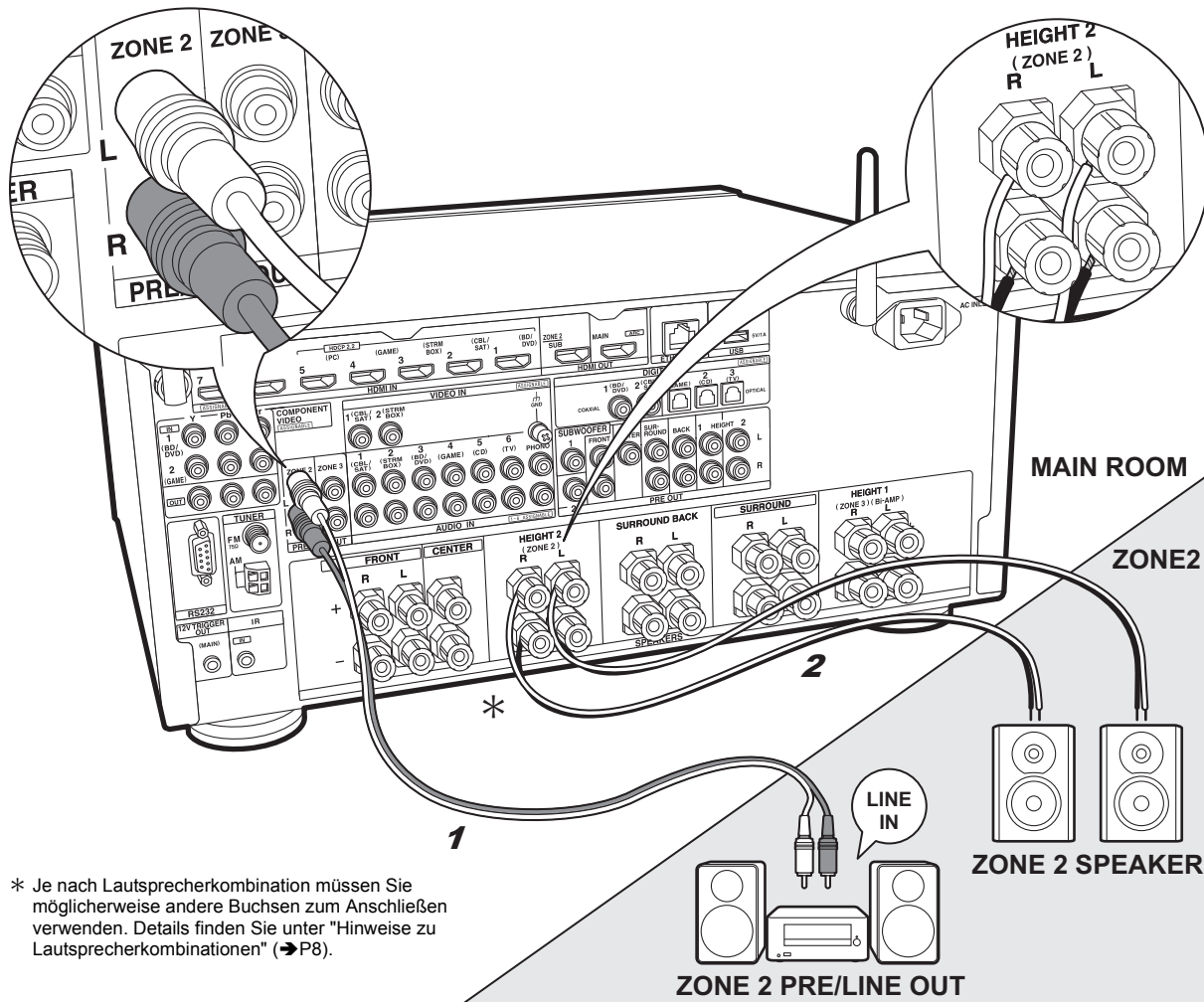

* Je nach Lautsprecherkombination müssen Sie möglicherweise andere Buchsen zum Anschließen verwenden. Details finden Sie unter "Hinweise zu Lautsprecherkombinationen" (→P8).

1 Analoges Audiokabel, 2 Lautsprecherkabel

✓ ZONE 2 PRE/LINE OUT / ZONE 2 SPEAKER

Es ist eine Audiowiedergabe im anderen Raum möglich, z. B. indem ein Blu-Ray-Disc-Player im Hauptraum (in dem sich dieses Gerät befindet) und Internetradio im anderen Raum (ZONE 2) wiedergegeben wird.

Verbindungen mit AV-Komponente

Anschluss an HDMI IN 1 bis 5, wenn eine externe AV-Komponente in ZONE 2 wiedergegeben werden soll. Wenn die AV-Komponente nicht über eine HDMI-Buchse verfügt, verwenden Sie ein digitales optisches Kabel, ein digitales Koaxialkabel oder ein analoges Audiokabel.

ZONE 2 PRE/LINE OUT

Es ist möglich, 2-Kanal-Quellen in einem separaten Raum wiederzugeben, während bis zu 11.1-Kanal-Quellen im Hauptraum wiedergegeben werden können. Verbinden Sie die ZONE 2 PRE/LINE OUT-Buchsen dieses Geräts und die LINE IN-Buchsen des Vorverstärkers bzw. Leistungsverstärkers im separaten Raum mit einem analogen Audiokabel.

ZONE 2 SPEAKER

Es ist möglich, in einem separaten Raum Lautsprecher anzuschließen und 2-Kanal-Quellen wiederzugeben.

- Sie können bei der Wiedergabe in ZONE 2 bis zu 7.1 Kanäle im Hauptraum wiedergeben. Bei einer Bi-Amping-Verbindung oder aktiven ZONE 3-Lautsprecherverbindungen wird von den Surround-Back-Lautsprechern oder den Höhenlautsprechern kein Ton ausgegeben, und im Hauptraum ist maximal eine 5.1-Kanalwiedergabe möglich. Wiedergabemodi wie Dolby Atmos sind nicht verfügbar.



Setup

- Es sind Einstellungen in Initial Setup, "4. Multizonen-Einrichtung" (→P22) erforderlich, um diese Funktion zu verwenden.
- Eine Audioausgabe von extern angeschlossenen AV-Komponenten ist in ZONE 2 nur möglich, wenn es sich um analoge oder 2-Kanal-PCM-Audiosignale handelt. Wenn der Anschluss an dieses Gerät über HDMI-Kabel oder digitales optisches/Koaxialkabel erfolgt, kann es erforderlich sein, die Audioausgabe der AV-Komponente in eine PCM-Ausgabe umzuwandeln.

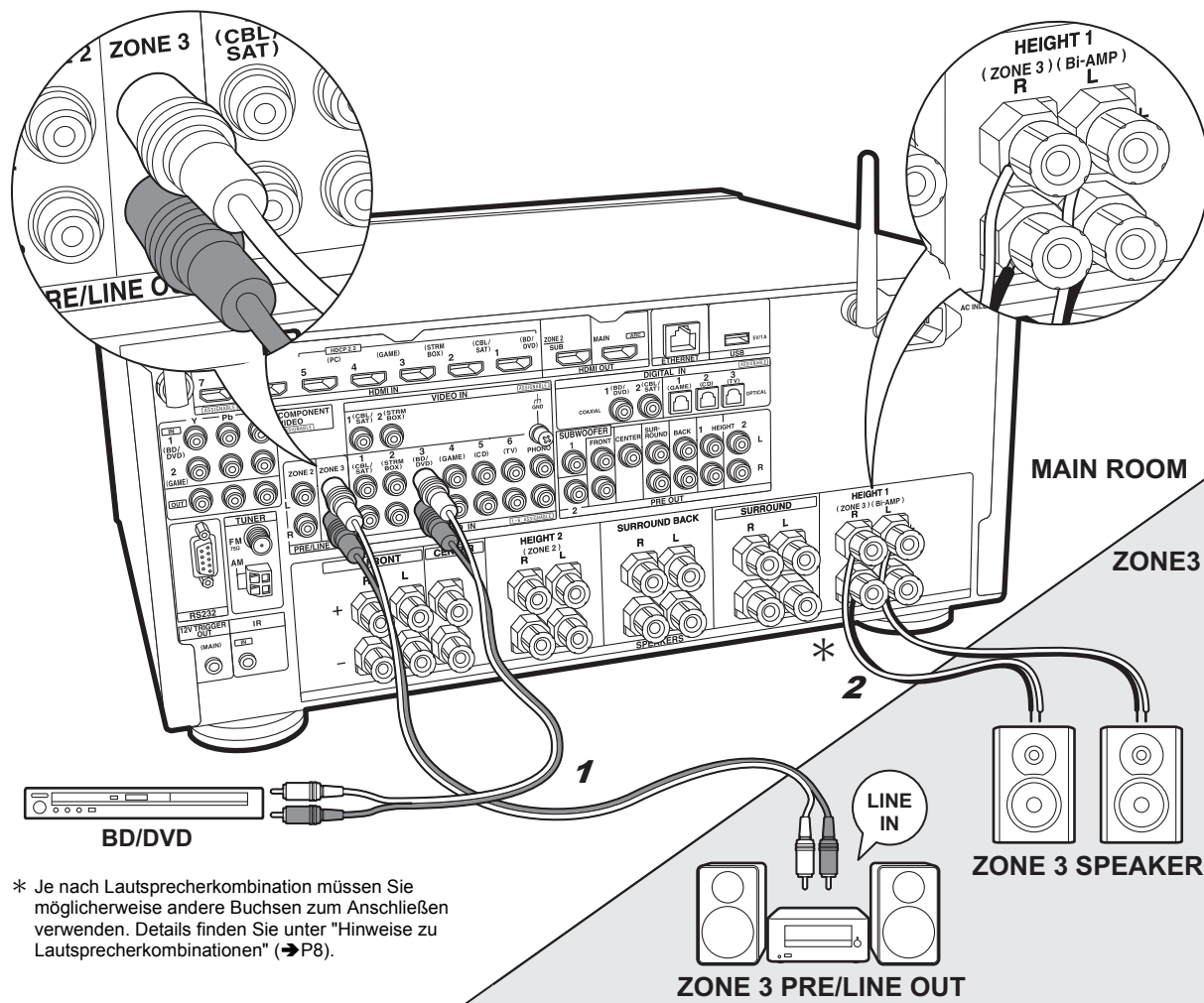

* Je nach Lautsprecherkombination müssen Sie möglicherweise andere Buchsen zum Anschließen verwenden. Details finden Sie unter "Hinweise zu Lautsprecherkombinationen" (→P8).

1 Analoges Audiokabel, 2 Lautsprecherkabel

✓ ZONE 3 PRE/LINE OUT / ZONE 3 SPEAKER

Sie können nicht nur im Hauptraum und ZONE 2, sondern in einem weiteren Raum (ZONE 3) Musik wiedergeben.

Verbindungen mit AV-Komponente

Wenn Audiosignale einer externen AV-Komponente in ZONE 3 ausgegeben werden sollen, verwenden Sie ein analoges Audiokabel. Eine Ausgabe in ZONE 3 ist bei Anschluss über HDMI-Kabel oder digitales optisches/ Koaxialkabel nicht möglich.

ZONE 3 PRE/LINE OUT

Es ist möglich, 2-Kanal-Quellen in einem separaten Raum wiederzugeben, während bis zu 11.1-Kanal-Quellen im Hauptraum wiedergegeben werden können. Verbinden Sie die ZONE 3 PRE/LINE OUT-Buchsen dieses Geräts und die LINE IN-Buchsen des Vorverstärkers bzw. Leistungsverstärkers im separaten Raum mit einem analogen Audiokabel.

ZONE 3 SPEAKER

Es ist möglich, in einem separaten Raum Lautsprecher anzuschließen und 2-Kanal-Quellen wiederzugeben.

- Bei der Wiedergabe in ZONE 3 wird von den Surround-Back-Lautsprechern oder den Höhenlautsprechern kein Ton ausgegeben, und im Hauptraum ist nur eine Wiedergabe von maximal 5.1-Kanal möglich. Wiedergabemodi wie Dolby Atmos können nicht ausgewählt werden.



Setup

- Es sind Einstellungen in Initial Setup, "4. Multizonen-Einrichtung" (→P22) erforderlich, um diese Funktion zu verwenden.

Schritt 6: Anschließen weiterer Kabel

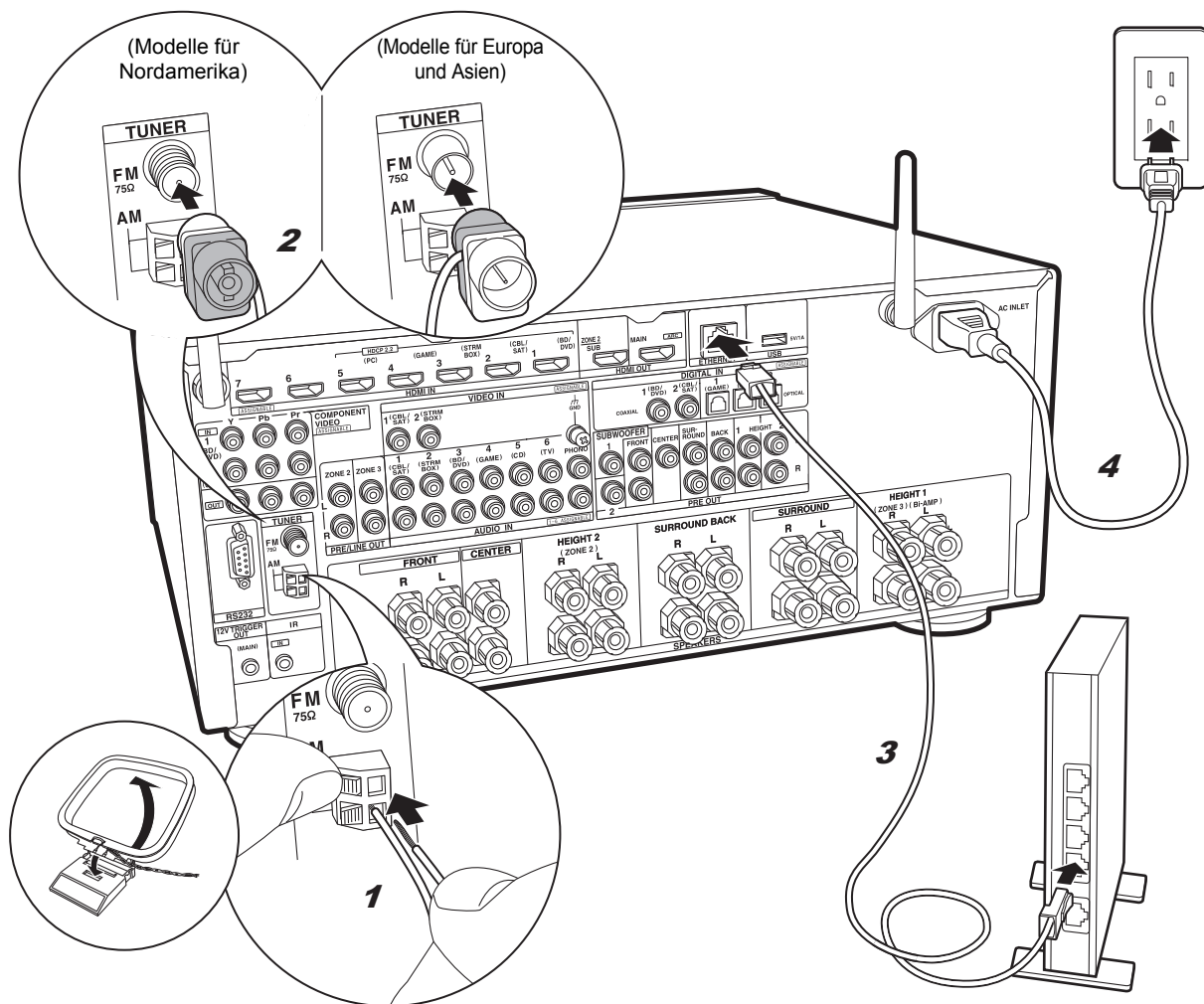

1 AM-Rahmenantenne, 2 FM-Zimmerantenne, 3 Ethernetkabel, 4 Netzkabel

Antennenanschluss

Während das Radio eingeschaltet ist, bewegen Sie die Antenne im Zimmer herum, um die Position mit dem besten Empfang zu finden. Verwenden Sie eine Reißzwecke oder Ähnliches, um die FM-Zimmerantenne an der Wand zu befestigen.

Netzwerkanschluss

Verbinden Sie dieses Gerät über LAN oder WLAN (Wireless LAN) mit dem Netzwerk. Sie können Netzwerkfunktionen wie Internetradio, Music Server und AirPlay genießen, wenn Sie das Gerät mit einem Netzwerk verbinden. Bei kabelgebundenem LAN schließen Sie ein Ethernet-Kabel an die ETHERNET-Buchse an (siehe Abbildung). Zum Verbinden über WLAN wählen Sie "Wireless" in "3. Netzwerkverbindung" (→P22) bei der ersten Einrichtung (Initial Setup) aus, dann die gewünschte Einstellungsmethode, dann folgen Sie zum Einrichten der Verbindung den Anweisungen auf dem Bildschirm.

Netzkabelanschluss

Diesem Gerät liegt ein abtrennbares Netzkabel bei. Wenn alle anderen Verbindungen vollständig sind, schließen Sie das Netzkabel an die Netzsteckdose an. Verbinden Sie das Netzkabel mit AC INLET an diesem Gerät und anschließend mit der Steckdose. Trennen Sie immer zuerst die Verbindung zur Steckdose, wenn Sie das Netzkabel abziehen.

Bei Modellen mit mehreren Betriebsspannungsoptionen finden Sie den Spannungsauswahlschalter auf der Geräterückseite. **Wählen Sie die in Ihrem Land/Ihrer Region verfügbare Spannung aus.**

Trennen Sie das Netzkabel ab, bevor Sie Änderungen an der Betriebsspannung vornehmen. Verwenden Sie einen mittelgroßen Schraubendreher, um den Spannungsauswahlschalter zu bedienen.

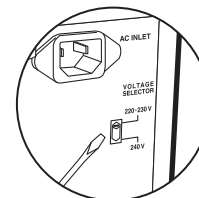

Schritt 7: Einschalten und erste Einrichtung

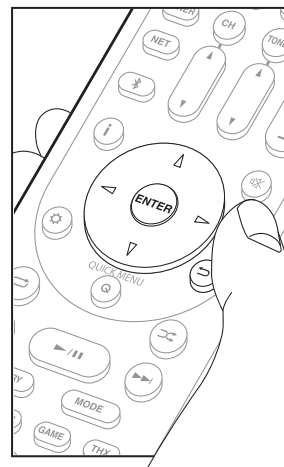
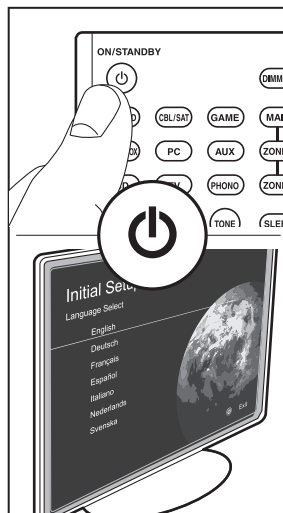
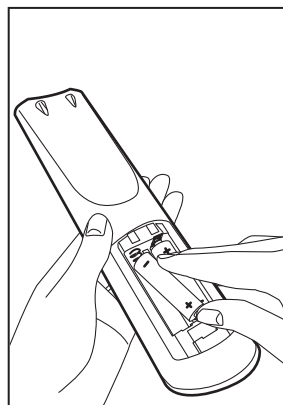
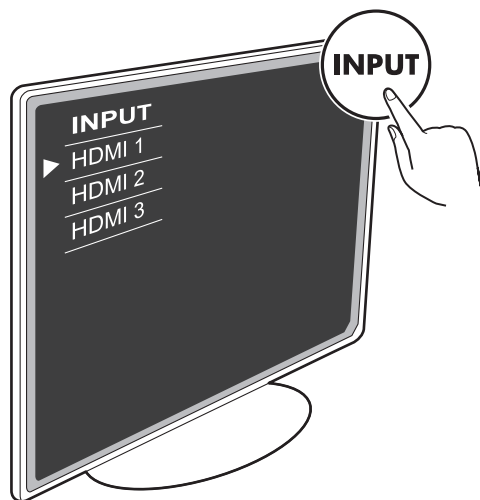

Δ ▽ ◀ ▶ : Auswahl

ENTER : OK

↶ : Zurück

Die erste Einrichtung (Initial Setup) wird automatisch gestartet. Schalten Sie den Eingang des Fernsehers auf denjenigen, der mit dem Gerät belegt ist.

Wenn Sie dieses Gerät zum ersten Mal einschalten, wird auf dem Fernseher automatisch die erste Einrichtung (Initial Setup) angezeigt, damit Sie den einfachen Anweisungen auf dem Bildschirm folgen und die erforderlichen Einstellungen zum Starten vornehmen können.

- Wenn Sie den Vorgang abbrechen oder die Einstellungen der ersten Einrichtung (Initial Setup) ändern möchten, drücken Sie  auf der Fernbedienung, wählen "7. Miscellaneous" – "Initial Setup" aus und drücken ENTER.

1. AccuEQ-Raumkalibrierung

Platzieren Sie das mitgelieferte Mikrofon zur Lautsprechereinstellung in Hörposition und messen Sie die von den Lautsprechern ausgehenden Testtöne. Die optimalen Lautstärkepegel, Crossoverfrequenzen und Abstände zur Hörposition werden von diesem Gerät automatisch für jeden Lautsprecher ermittelt. Außerdem wird eine Korrektur der Verzerrung durch die akustische Beschaffenheit des Raums vorgenommen.

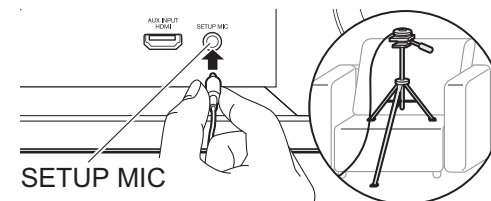

- Wenn Sie das Mikrofon zur Lautsprechereinstellung auf einem Stativ platzieren, gehen Sie entsprechend der Abbildung vor.
- Legen Sie den Lautstärkepegel des Subwoofers auf über die Hälfte fest.
- Es dauert 3–12 Minuten, bis die Kalibrierung abgeschlossen ist. Berücksichtigen Sie, dass die Testtöne von den Lautsprechern beim Messvorgang bei hohem Lautstärkepegel erfolgen. Achten Sie darauf, dass der Raum während der Messung so leise wie möglich ist.
- Wenn THX-zertifizierte Lautsprecher verwendet werden, wird eine manuelle Einstellung der Crossoverfrequenz auf "80Hz(THX)" empfohlen. Außerdem wird eine manuelle Anpassung der Einstellungen für jeden Lautsprecher empfohlen, um den jeweiligen Raumeigenschaften zu entsprechen.
- Wenn die Stromzufuhr plötzlich unterbrochen wird, sind die Lautsprecherkabel möglicherweise mit der Geräterückseite oder anderen Kabeln in Kontakt gekommen, und die Schutzschaltung wurde ausgelöst. Verdrehen Sie die Litze und vergewissern Sie sich, dass sie nach dem Anschließen nicht aus den Lautsprecherklemmen herausragen.

2. Quellenanschluss

Vergewissern Sie sich, dass alle Eingangsquellen korrekt angeschlossen sind. Folgen Sie den Anweisungen, wählen Sie die zu bestätigende Eingangsquelle aus, starten Sie die Wiedergabe vom ausgewählten Player und vergewissern Sie sich, dass die Bildausgabe über den Fernseher und die Klängausgabe erfolgen.

3. Netzwerkverbindung

Richten Sie die WLAN-Verbindung mit einem Zugangspunkt wie einem WLAN-Router ein. Es gibt die folgenden beiden WLAN-Anschlussmöglichkeiten:
"Scan Networks": Suchen Sie mit diesem Gerät nach einem Zugangspunkt. Bringen Sie zuvor die SSID des Zugangspunkts in Erfahrung.
"Use iOS Device (iOS7 or later)": Teilen Sie die WLAN-Einstellungen des iOS-Geräts mit diesem Gerät.

Wenn Sie "Scan Networks" auswählen, gibt es zwei weitere mögliche Verbindungsmethoden. Überprüfen Sie Folgendes:

- **"Enter Password"**: Geben Sie das Passwort bzw. den Schlüssel für den Zugangspunkt ein, mit dem eine Verbindung hergestellt werden soll.
- **"Push Button"**: Wenn der Zugangspunkt über eine Taste zum automatischen Verbinden verfügt, können Sie die Verbindung ohne Passworteingabe herstellen.
- Wird die SSID des Zugangspunkts nicht angezeigt, wählen Sie im Bildschirm mit der SSID-Liste "Other..." mit dem ▸-Cursor der Fernbedienung aus, drücken ENTER und folgen den Anweisungen auf dem Bildschirm.

Tastatureingabe



Zum Wechseln zwischen Groß- und Kleinschreibung wählen Sie "A/a" auf dem Bildschirm aus und drücken ENTER. Um auszuwählen, ob das Passwort mit " * " maskiert oder im Klartext angezeigt werden soll, drücken Sie MEMORY auf der Fernbedienung. Drücken Sie CLR, um alle eingegebenen Zeichen zu löschen.

- Bei der Einrichtung des Netzwerks werden Sie aufgefordert, die Datenschutzerklärung zu akzeptieren. Wählen Sie "Yes" und drücken Sie ENTER, um die Datenschutzerklärung zu akzeptieren.

4. Multizonen-Einrichtung

Nehmen Sie diese Einstellungen vor, wenn Sie Video und Audio in einem anderen Raum als dem Hauptraum (ZONE 2/ZONE 3) wiedergeben möchten. Wählen Sie "Using AV Receiver" aus, wenn Sie Lautsprecher im separaten Raum anschließen. Wählen Sie "with External Pre-main Amplifier" aus, wenn Sie einen Vorverstärker im separaten Raum anschließen. Wählen Sie "with External Power Amplifier" aus, wenn Sie einen Leistungsverstärker anschließen. Wenn Sie einen Fernseher im separaten Raum (ZONE 2) anschließen und "Would you be using TV in 2nd room?" angezeigt wird, wählen Sie "Yes" aus.

5. ARC (Audio Return Channel)

Wenn Sie einen Fernseher angeschlossen haben, von dem ARC unterstützt wird, wählen Sie "Yes" aus. Die ARC-Einstellung dieses Geräts wird aktiviert, und Sie können die Audiosignale des Fernsehers über dieses Gerät ausgeben.

- Wenn Sie "Yes" auswählen, ist die HDMI CEC-Funktion aktiviert, und der Stromverbrauch ist im Standby-Modus erhöht.

HDMI-Setup

HDMI CEC

Nehmen Sie diese Einstellung vor, um die Bedienfunktion für CEC-kompatible Geräte zu aktivieren. Die Einstellung wird automatisch aktiviert, wenn Sie "Yes" in "5. ARC (Audio Return Channel)" bei der ersten Einrichtung (Initial Setup) ausgewählt haben. Drücken Sie die ⚙-Taste auf der Fernbedienung, um auf dem Fernsehbildschirm für "5. Hardware" – "HDMI" – "HDMI CEC" den Wert "On" festzulegen. Aktivieren Sie außerdem am angeschlossenen CEC-Gerät die CEC-Steuerefunktion.

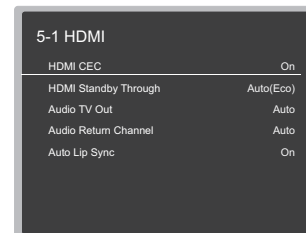

HDMI Standby Through

Auch wenn sich dieses Gerät im Standby-Modus befindet, werden die Eingangssignale von AV-Komponenten an den Fernseher übertragen.

- **"Auto" / "Auto (Eco)"**: Wählen Sie eine dieser Einstellungen aus, wenn angeschlossene AV-Komponenten CEC-kompatibel sind. Unabhängig vom Eingangsselektor, der ausgewählt wurde, bevor das Gerät in den Standby-Modus geschaltet wurde, werden die Eingangssignale von AV-Komponenten an den Fernseher übertragen. Wählen Sie "Auto (Eco)" aus, wenn der Fernseher ebenfalls CEC-kompatibel ist. Im Standby-Modus ist der Stromverbrauch des Geräts reduziert.
- **Input selector names for "BD/DVD", etc.** (**Eingangsselektor-Namen für BD/DVD usw.**): Sie können die Eingangssignale vom festgelegten Eingangsselektor an den Fernseher übertragen. Diese Methode kann ausgewählt werden, wenn "HDMI CEC" auf "Off" eingestellt ist.
- **"Last"**: Sie können die Eingangssignale von dem Eingangsselektor übertragen, der ausgewählt wurde, bevor das Gerät in den Standby-Modus geschaltet wurde. Diese Methode kann ausgewählt werden, wenn "HDMI CEC" auf "Off" eingestellt ist. Mit dieser Einstellung können Sie den Eingangsselektor auch im Standby-Modus wechseln. Um die Einstellungen zu verlassen, drücken Sie ⚙.

Basis-Wiedergabe

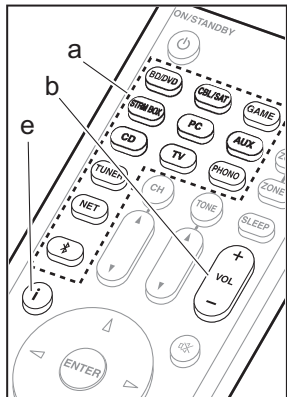

Wiedergabe von AV-Komponenten

1. Schalten Sie den Eingang des Fernsehers auf denjenigen, der mit dem Gerät belegt ist.
2. Drücken Sie auf der Fernbedienung den Eingangsselektor (a) mit dem Namen der Buchse, an die der Player angeschlossen ist, um den entsprechenden Eingang auszuwählen.

Drücken Sie beispielsweise BD/DVD, um den Player wiederzugeben, der an die BD/DVD-Buchse angeschlossen ist. Drücken Sie TV, um den Fernsehton wiederzugeben.

- Wenn die CEC-Linkfunktion verfügbar ist, wird der Eingang automatisch gewechselt, wenn ein CEC-kompatibler Fernseher bzw. Player mithilfe einer HDMI-Verbindung an dieses Gerät angeschlossen wird.

3. Starten Sie die Wiedergabe am Player.
4. Passen Sie die Lautstärke mit VOL+/- (b) an.

Wenn ein Fernseher an die HDMI OUT SUB Buchse angeschlossen wird

Drücken Sie Q auf der Fernbedienung, um das Quick Menu zu öffnen, und legen Sie für "Other" – "HDMI Out" entweder "SUB" oder "MAIN+SUB" fest.

Wiedergabemodus

Dieses Gerät bietet eine Vielzahl von Wiedergabemodi. Sie können mithilfe von MOVIE/TV, MUSIC und GAME (c) jeweils den optimalen Wiedergabemodus für Filme, Fernsehen, Musik, Spiele usw. auswählen. Sie können auch THX-bezogene Wiedergabemodi wählen. Drücken Sie dazu mehrfach THX (d). Einzelheiten zu den Wiedergabemodi finden Sie in der Erweiterten Bedienungsanleitung. In diesem Abschnitt werden einige beliebte Modi vorgestellt.

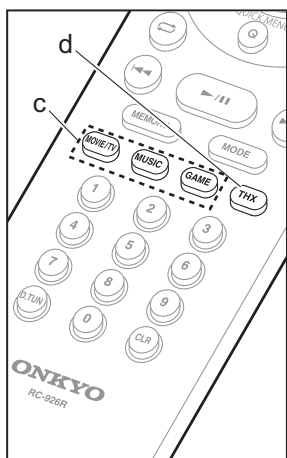

Dolby Digital-/DTS-Modi

Wenn es sich beim Eingangssignal um ein digitales Surround-Format wie Dolby Digital oder DTS handelt, können Sie einen Wiedergabemodus auswählen, der zum Eingangssignal passt. Dolby Digital wird bei Dolby Digital angezeigt, und DTS-HD Master Audio wird für DTS-HD Master Audio angezeigt. Bei 2-Kanal-Eingangssignalen wird stereo angezeigt.

Direct

Dieser Wiedergabemodus kann für alle Eingangssignale ausgewählt werden. Verarbeitungen, welche die Klangqualität beeinträchtigen, werden abgeschaltet. Es wird von den Lautsprechern ein Klangfeld entsprechend der Kanalanzahl im Eingangssignal erzeugt. Bei einem 2-Kanal-Signal beispielsweise erfolgt die Audioausgabe dann nur über die Frontlautsprecher.

Dolby Surround/DTS Neural:X

Mit diesen Wiedergabemodi können Sie das Wiedergabesignal je nach angeschlossener Lautsprecherkonfiguration auf maximal 11-Kanal erweitern, wenn das Eingangssignal 2-Kanal oder 5.1 -Kanal ist.

THX-Surround-Modi

In Kinos sind mehrere Surround-Lautsprecher installiert, damit das Publikum in den Genuss eines möglichst naturgetreuen Surround-Klangfelds kommt. Bereits mit zwei Surround-Lautsprechern lässt sich mithilfe des THX Cinema-Modus und der High-Quality-Technologie von THX eine dem Kino vergleichbare Klangfeldbreite sowie ein natürlicher Klangfarbenfluss im vorderen Klangfeld erzielen. Es sind auch Modi wie THX Music und THX Games verfügbar.

Original-Surround-Modi

Sie können Wiedergabemodi wie All Ch Stereo auswählen, bei dem ein Stereoklangbild von den Front- und Rücklautsprechern erzeugt wird, und Orchestra (nur

mit der MUSIC-Taste), der am besten zur Wiedergabe von klassischer Musik und Opern geeignet ist.

Pure Audio

Dieser Wiedergabemodus bietet eine reinere Klangqualität, indem die Stromversorgung des Displays und des analogen Videostromkreises ausgeschaltet wird.

Der für eine Quelle zuletzt ausgewählte Wiedergabemodus wird für die Tasten MOVIE/TV, MUSIC, GAME und THX gespeichert. Wird ein wiedergegebener Inhalt nicht vom zuletzt ausgewählten Wiedergabemodus unterstützt, wird automatisch der Standard-Wiedergabemodus für diesen Inhalt ausgewählt. Drücken Sie mehrfach **i** (e), um in folgender Reihenfolge durch die Anzeige am Hauptgerät zu schalten:

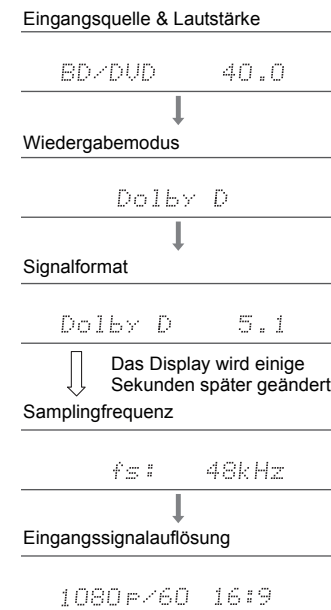

Netzwerkfunktionen

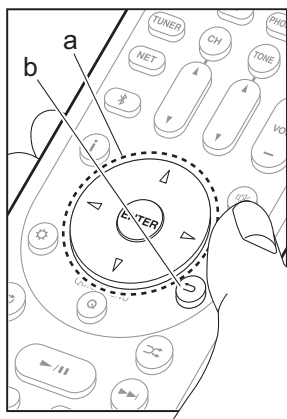
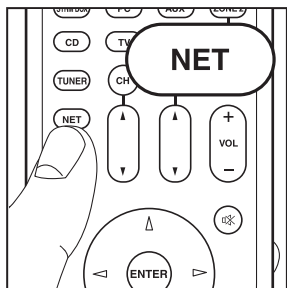

Netzwerkdienste

1. Schalten Sie den Eingang des Fernsehers auf denjenigen, der mit dem Gerät belegt ist.
2. Drücken Sie NET, um eine Liste der Netzwerkdienste zu öffnen.

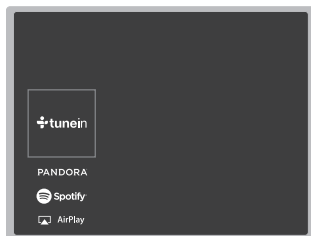

3. Wählen Sie das Element mit den Cursortasten auf der Fernbedienung aus und bestätigen Sie die Auswahl mit ENTER (a). Drücken Sie ↶ (b), um zum vorigen Bildschirm zurückzukehren.

Internetradio

Wenn dieses Gerät mit einem Netzwerk verbunden ist, können Sie Tuneln und weitere voreingestellte Internetradio-Dienste wiedergeben. Wählen Sie den gewünschten Dienst aus, folgen Sie den Anweisungen auf dem Bildschirm und wählen Sie mit den Cursortasten Radiosender und Programme aus. Drücken Sie dann ENTER, um die Wiedergabe zu starten. Die Wiedergabe beginnt, wenn der Buffer 100 % erreicht hat.

Music Server

Sie können Musikdateien wiedergeben, die auf mit dem Heimnetzwerk kompatiblen PCs oder NAS-Geräten gespeichert sind, die mit dem gleichen Netzwerk wie dieses Gerät verbunden sind. Wählen Sie den Server mit den

Cursortasten aus, wählen Sie die gewünschte Musikdatei aus und drücken Sie ENTER, um die Wiedergabe zu starten. Die Wiedergabe beginnt, wenn der Buffer 100% erreicht hat.

- Dieses Gerät ist kompatibel mit Netzwerkservern mit Windows Media® Player 11 und 12 sowie mit NAS mit Heimnetzwerkfunktion. Sie müssen möglicherweise vorab einige Einstellungen vornehmen, um Windows Media® Player 11 oder 12 verwenden zu können. Aktivieren Sie in Windows Media® Player Medienstreaming für diesen Player. Einzelheiten dazu finden Sie in der Erweiterten Bedienungsanleitung.

USB

Sie können Musikdateien wiedergeben, die sich auf einem USB-Speichergerät befinden. Schließen Sie das USB-Speichergerät an die USB-Buchse auf der Rückseite des Geräts an. Wählen Sie in der Netzwerkdiensteliste "USB" aus und drücken Sie zum Bestätigen ENTER. Wählen Sie mit den Cursortasten den gewünschten Ordner bzw. die Musikdatei aus und drücken Sie ENTER zum Bestätigen und Starten der Wiedergabe.

- Die Funktion kann nicht für alle USB-Speichergeräte garantiert werden.
- Dieses Gerät unterstützt USB-Speichergeräte, die den USB-Massenspeichergeräteklasse-Standard erfüllen. Das Gerät ist außerdem kompatibel mit USB-Speichergeräten mit den Dateisystemformaten FAT16 und FAT32.



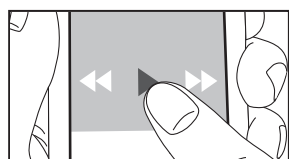
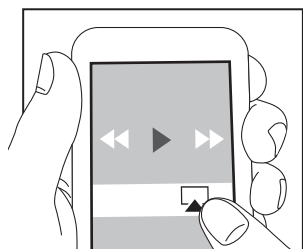
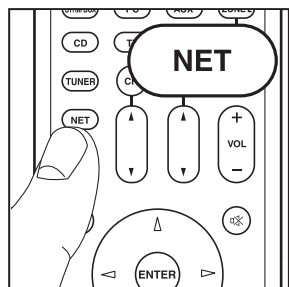

Hinweise:

- Netzwerkdienste können ausgewählt werden, wenn das Netzwerk hochgefahren ist, selbst wenn sie zunächst noch nicht ausgewählt werden können.
- Es werden möglicherweise Funktionen über Firmware-Updates ergänzt, und Dienste werden möglicherweise von ihren Anbietern eingestellt, sodass einige Netzwerkdienste zukünftig möglicherweise nicht mehr verfügbar sind. Außerdem können die verfügbaren Dienste je nach Region variieren.



AirPlay

Es ist eine drahtlose Wiedergabe von Musikdateien auf Geräten wie iPhone®, iPod touch® oder iPad® möglich, welche mit dem gleichen Zugangspunkt wie dieses Gerät verbunden sind.

- Aktualisieren Sie das Betriebssystem auf Ihrem iOS-Gerät auf die neueste Version.
- 1. Verbinden Sie das iOS-Gerät mit dem Zugangspunkt.
- 2. Drücken Sie NET.
- 3. Tippen Sie auf das AirPlay-Symbol  im Kontrollzentrum des iOS-Geräts, wählen Sie aus der angezeigten Liste von Geräten dieses Gerät aus und tippen Sie auf "Done".
- 4. Die Musikdateien auf dem iOS-Gerät werden wiedergegeben.
 - Die Network Standby-Funktion ist standardmäßig aktiviert. Wenn Sie die Schritte 3 und 4 oben ausführen, wird dieses Gerät automatisch eingeschaltet, und die Eingabe wird zu "NET" gewechselt. Um den Stromverbrauch im Standby-Modus zu verringern, drücken Sie die -Taste auf der Fernbedienung und legen dann im angezeigten Setup-Menü für "5. Hardware" – "Power Management" – "Network Standby" den Wert "Off" fest.
 - Aufgrund der Eigenschaften der drahtlosen AirPlay-Technologie kann der Ton auf diesem Gerät im Vergleich zum Ton, der auf dem AirPlay-fähigen Gerät wiedergegeben wird, leicht verzögert sein.

Sie können auch Musikdateien auf dem Computer mit iTunes wiedergeben (Version 10.2 oder höher). Vergewissern Sie sich vor Inbetriebnahme, dass dieses Gerät und der PC mit dem gleichen Netzwerk verbunden sind. Drücken Sie dann NET an diesem Gerät. Klicken Sie auf das AirPlay-Symbol  in iTunes, wählen Sie aus der angezeigten Liste dieses Gerät aus und starten Sie die Wiedergabe einer Musikdatei.

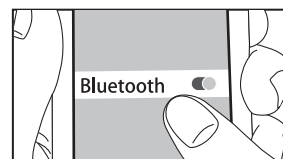
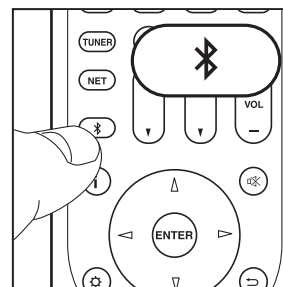

BLUETOOTH® Wiedergabe

Pairing

1. Wenn Sie die -Taste auf der Fernbedienung drücken, wird "Now Pairing..." auf dem Display dieses Geräts angezeigt, und der Pairing-Modus wird aktiviert.

Now Pairing...

2. Aktivieren Sie die BLUETOOTH Funktion beim BLUETOOTH fähigen Gerät und wählen Sie aus der angezeigten Liste dieses Gerät aus. Wenn Sie zur Eingabe eines Passworts aufgefordert werden, geben Sie "0000" ein.
 - Zum Anschließen eines weiteren BLUETOOTH fähigen Geräts halten Sie die -Taste gedrückt, bis "Now Pairing..." angezeigt wird, und führen dann den oben beschriebenen Schritt 2 aus. Dieses Gerät kann Pairingdaten von bis zu 8 Geräten speichern.
 - Der Empfangsbereich beträgt 15 Meter. Beachten Sie, dass die Verbindung zu BLUETOOTH fähigen Geräten nicht garantiert werden kann.

Wiedergabe

1. Wenn das Gerät eingeschaltet ist, schließen Sie das BLUETOOTH fähige Gerät an.
2. Der Eingangsselektor dieses Geräts wird automatisch auf "BLUETOOTH" gestellt.
3. Geben Sie Musik wieder. Erhöhen Sie die Lautstärke des BLUETOOTH fähigen Geräts auf den gewünschten Pegel.
 - Aufgrund der Eigenschaften der drahtlosen BLUETOOTH Technologie kann der Ton auf diesem Gerät im Vergleich zum Ton, der auf dem BLUETOOTH fähigen Gerät wiedergegeben wird, leicht verzögert sein.

Sonstiges

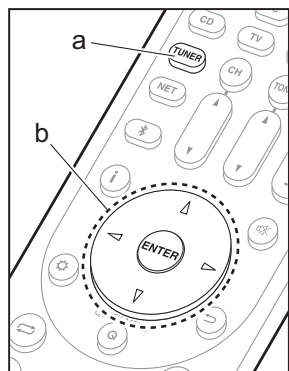

Radioempfang

1. Drücken Sie mehrfach TUNER (a) auf der Fernbedienung, um entweder "AM" oder "FM" auf dem Display auszuwählen.
2. Drücken Sie MODE (c) auf der Fernbedienung, sodass "TunMode: Auto" auf dem Display angezeigt wird.
3. Wenn Sie die Δ/∇ -Cursortasten (b) auf der Fernbedienung drücken, wird automatisch nach Radiosendern gesucht, bis ein Sender gefunden wird. Wenn ein Radiosender eingestellt ist, leuchtet die "TUNED"-Anzeige auf dem Display.

Sie können bis zu 40 Radiosender speichern.

1. Wählen Sie den AM/FM-Radiosender, den Sie registrieren möchten.
2. Drücken Sie am Gerät MEMORY (d). Die voreingestellte Nummer auf dem Display beginnt zu blinken.
3. Während die voreingestellte Nummer blinkt (ca. 8 Sekunden), wählen Sie mit den Δ/∇ -Cursortasten (b)- auf der Fernbedienung eine Nummer zwischen 1 und 40 aus.
4. Drücken Sie nochmals MEMORY (d) auf der Fernbedienung, um den Radiosender zu registrieren. Die voreingestellte Nummer hört auf zu blinken, wenn sie registriert ist. Zum Auswählen eines voreingestellten Radiosenders drücken Sie die Δ/∇ -Cursortasten (b) auf der Fernbedienung.
 - Zum Löschen eines voreingestellten Senders wählen Sie mit den Cursortasten Δ/∇ (b) auf der Fernbedienung die entsprechende voreingestellte Nummer aus, drücken MEMORY (d) auf der Fernbedienung und dann CLR (e), während die voreingestellte Nummer blinkt. Die Nummer auf der Anzeige erlischt nach dem Löschen.

Einstellen des Frequenzschritts

Drücken Sie die \odot -Taste auf der Fernbedienung, um "7. Miscellaneous" – "Tuner" – "AM/FM Frequency Step" oder "AM Frequency Step" und dann den Frequenzschritt für Ihre Region auszuwählen. Beachten Sie, dass alle Radiovoreinstellungen gelöscht werden, wenn diese Einstellung geändert wird.

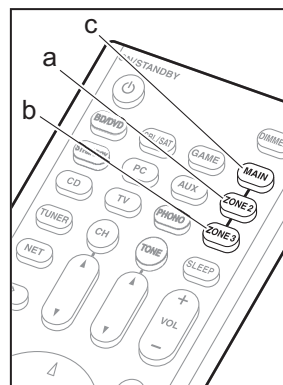

Multizonenfunktion

Wiedergabe

1. Schalten Sie die Fernbedienung in den Modus für ZONE 2 oder ZONE 3.
Zum Wechseln in den Steuermodus für ZONE 2 drücken Sie ZONE 2 (a) auf der Fernbedienung. Zum Wechseln in den Steuermodus für ZONE 3 drücken Sie ZONE 3 (b) auf der Fernbedienung.

i So schalten Sie die Fernbedienung wieder in den Modus zum Steuern des Hauptraums: Drücken Sie MAIN (c) auf der Fernbedienung.

2. Richten Sie die Fernbedienung auf das Hauptgerät und drücken Sie \odot ON/STANDBY (d). "Z2" oder "Z3" leuchtet auf dem Display des Hauptgeräts.



3. Drücken Sie die Eingangsselektor-Taste (e) für die Eingangsquelle, die im separaten Raum wiedergegeben werden soll. Drücken Sie am Hauptgerät zunächst ZONE 2 oder ZONE 3 und dann innerhalb von 8 Sekunden die Eingangsselektor-Taste, um die Eingangsquelle auszuwählen, die im separaten Raum wiedergegeben werden soll. Um die gleiche Quelle im Hauptraum sowie im separaten Raum wiederzugeben, drücken Sie zweimal ZONE 2 oder ZONE 3 am Hauptgerät.
 - Mit dem Eingangsselektor "NET" oder "BLUETOOTH" können keine verschiedenen Quellen für den Hauptraum und den separaten Raum ausgewählt werden. Bei AM/FM-Radio können keine verschiedenen Sender für den Hauptraum und den separaten Raum ausgewählt werden. Wird die Quelle bzw. der Sender für den separaten Raum gewechselt, erfolgt der Wechsel auch im Hauptraum.
 - DSD- und Dolby TrueHD-Audiosignale werden nicht

an ZONE 2/ZONE 3 ausgegeben, wenn die Auswahl mit dem "NET"-Eingangsselektor erfolgt ist.

- Wenn ZONE 2 oder ZONE 3 eingeschaltet wird, während der Wiedergabemodus im Hauptraum Pure Audio lautet, wird automatisch zum Direct-Wiedergabemodus gewechselt.
4. Die Lautstärkeregelung am Leistungsverstärker im separaten Raum oder beim ZONE-Lautsprecher nehmen Sie mit VOL+/- auf der Fernbedienung vor. Zum Steuern am Hauptgerät drücken Sie ZONE 2 oder ZONE 3 und regeln die Lautstärke innerhalb von 8 Sekunden mit der MASTER VOLUME-Steuerung.
- Informationen zu angeschlossenen Geräten können auf einem Fernseher in einem separaten Raum angezeigt werden. Drücken Sie die  -Taste, während sich die Fernbedienung im Modus für ZONE 2 befindet.
 - Der Stromverbrauch im Standby-Modus ist erhöht, wenn die Multizonenfunktion verwendet wird.

Ausschalten der Funktion

Drücken Sie  ON/STANDBY im Modus für ZONE 2 oder ZONE 3 auf der Fernbedienung.

Wiedergabe nur in ZONE 2 oder ZONE 3

Wenn Sie das Gerät während der Multizonenwiedergabe in den Standby-Modus schalten, wird die Z2- bzw. Z3 - Anzeige gedimmt, und der Wiedergabemodus wechselt zur Wiedergabe nur im separaten Raum. Wenn ZONE 2/ZONE 3 eingeschaltet wird, während dieses Gerät sich im Standby-Modus befindet, wechselt der Wiedergabemodus zur gleichen Einstellung.

WHOLE HOUSE MODE

Wenn Sie WHOLE HOUSE MODE drücken, während die Wiedergabe im Hauptraum erfolgt, wird WHOLE HOUSE MODE eingeschaltet, "Z2" und "Z3" werden gleichzeitig auf dem Display angezeigt, und die Wiedergabequellen aller Räume wechseln sofort zur gleichen Quelle.

- Quellen, die in ZONE 2 wiedergegeben werden können, können in allen Räumen wiedergegeben werden.
- Diese Funktion kann nicht verwendet werden, wenn die

Kopfhörer angeschlossen sind oder der Ton über die Lautsprecher des TV ausgegeben wird.

Einstellungen

Es sind Einstellungen im Initial Setup, "4. Multizonen-Einrichtung" erforderlich (➔P22), um die Multizonenfunktion zu verwenden. Zum Überprüfen der aktuellen Einstellungen drücken Sie  auf der Fernbedienung und überprüfen Sie das Setup-Menü, das angezeigt wird.

- Wenn im separaten Raum ein Fernseher über HDMI-Kabel angeschlossen ist, vergewissern Sie sich, dass "Use" in "1. Input/Output Assign" – "TV Out/OSD" – "Zone2 HDMI" ausgewählt ist.
- Wenn Audio von einer AV-Komponente mit HDMI-Kabel im separaten Raum wiedergegeben wird, vergewissern Sie sich, dass "Use" in "1. Input/Output Assign" – "TV Out/OSD" – "Zone2 HDMI" ausgewählt ist.
- Wenn im separaten Raum Lautsprecher über Lautsprecherkabel angeschlossen sind, vergewissern Sie sich, dass "Zone 2" oder "Zone 2/Zone 3" in "2. Speaker" – "Configuration" – "Zone Speaker" ausgewählt ist.
- Wenn im separaten Raum ein Leistungsverstärker über ein analoges Audiokabel angeschlossen ist und die Lautstärke über dieses Gerät geregelt werden soll, vergewissern Sie sich, dass "Variable" in "6. Multi Zone" – "Zone 2" oder "Zone 3" – "Output Level" ausgewählt ist.

Sonstiges

Anpassen der Klangqualität

Die Bässe und Höhen aller Kanäle außer dem Subwoofer-Kanal können verstärkt oder vermindert werden. Drücken Sie mehrfach TONE am Hauptgerät, um die gewünschte Einstellung für "Bass" und "Treble" auszuwählen, und verwenden Sie zum Anpassen den TONE-Regler.

- Es ist keine Einstellung möglich, wenn der Wiedergabemodus Pure Audio, Direct oder THX lautet.
- Sie können auch die Klangqualität eines Leistungsverstärkers regeln, der in einem separaten Raum angeschlossen ist. Drücken Sie entweder ZONE 2 oder ZONE 3 am Hauptgerät und dann innerhalb von 8 Sekunden TONE. Nehmen Sie die Anpassung mithilfe des TONE-Reglers vor.

Quick Menu

Wenn Sie die Q auf der Fernbedienung während der Wiedergabe drücken, können Sie häufig verwendete Einstellungen wie die Klangqualität mithilfe von Bildschirmen anpassen. Wählen Sie den Menüpunkt mit den Cursorstasten auf der Fernbedienung aus und drücken Sie ENTER, um Ihre Auswahl zu bestätigen. Drücken Sie , um zum vorigen Bildschirm zurückzukehren.

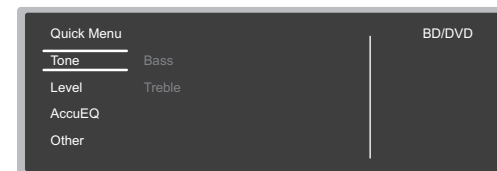

- La qualità audio può essere regolata con "Tone". "Other" comprende impostazioni quali "A/V Sync", che consente di regolare il ritardo dell'audio quando il video è indietro rispetto all'audio, "Music Optimizer" che consente di ottenere una migliore qualità audio per l'audio compresso, e "HDMI Out", che consente di selezionare il terminale HDMI OUT da usare tra "MAIN", "SUB" e "MAIN+SUB".

Erratische Gerätefunktionsweise

Neustart des Geräts

Ein Zurücksetzen dieses Geräts kann die Funktionsweise verbessern. Zum Neustarten des Geräts schalten Sie es in den Standby-Modus und drücken dann mindestens 5 Sekunden lang \odot ON/STANDBY am Hauptgerät. (Die Einstellungen des Geräts werden beibehalten.) Wenn durch den Neustart keine Verbesserung erzielt werden kann, trennen Sie die Netzkabel des Geräts und der angeschlossenen Geräte ab und schließen sie dann wieder an.

Zurücksetzen des Geräts (die werksseitigen Standardeinstellungen werden wiederhergestellt)

Führt ein Neustart des Geräts zu keiner Verbesserung, kann das Problem möglicherweise durch Zurücksetzen des Geräts in den Auslieferungszustand behoben werden. Wenn Sie den Gerätestatus zurücksetzen, werden Ihre Einstellungen auf die Standardwerte zurückgestellt. Notieren Sie Ihre Einstellungen, bevor Sie den nachstehenden Vorgang ausführen.

1. Halten Sie die CBL-Eingangsselektor-Taste am Hauptgerät gedrückt und drücken Sie \odot ON/STANDBY.
2. "Clear" wird auf dem Display angezeigt, und das Gerät wechselt in den Standby-Modus. Trennen Sie das Netzkabel nicht ab, solange auf dem Display "Clear" angezeigt wird.

Zum Zurücksetzen der Fernbedienung halten Sie CLR gedrückt und drücken MODE, bis die MAIN zweimal blinkt (ca. 3 Sekunden).

Wenn der Subwoofer keinen Ton ausgibt

Wenn die Einstellung des Frontlautsprechers "Full Band" lautet, werden bei 2-Kanal-Eingangssignalen (Fernseher, Musik) die unteren Frequenzbereiche über die Frontlautsprecher anstatt über den Subwoofer ausgegeben. Wenn Sie eine Ausgabe über den Subwoofer bevorzugen, nehmen Sie eine der folgenden Einstellungen vor:

1. Ändern Sie die Einstellungen der Frontlautsprecher zu einem anderen Wert als "Full Band" für die Crossoverfrequenz.
Der Bereich unterhalb der angegebenen Frequenz wird über den Subwoofer statt die Frontlautsprecher ausgegeben. Wenn Sie über Frontlautsprecher mit hoher Qualität in den unteren Frequenzbereichen verfügen, wird ein Ändern dieser Einstellung nicht empfohlen.
2. Ändern Sie "Double Bass" in "On".
Die unteren Frequenzbereiche werden nun sowohl über den Subwoofer als auch über die Frontlautsprecher ausgegeben. Dies kann zur Folge haben, dass die unteren Frequenzbereiche zu stark betont werden. Sie können in diesem Fall entweder keine Änderung vornehmen oder Option 1 auswählen.
Lesen Sie "Setup-Menü" – "Crossover" in der erweiterten Bedienungsanleitung, um sich genauer zu informieren.

Bedienfeld

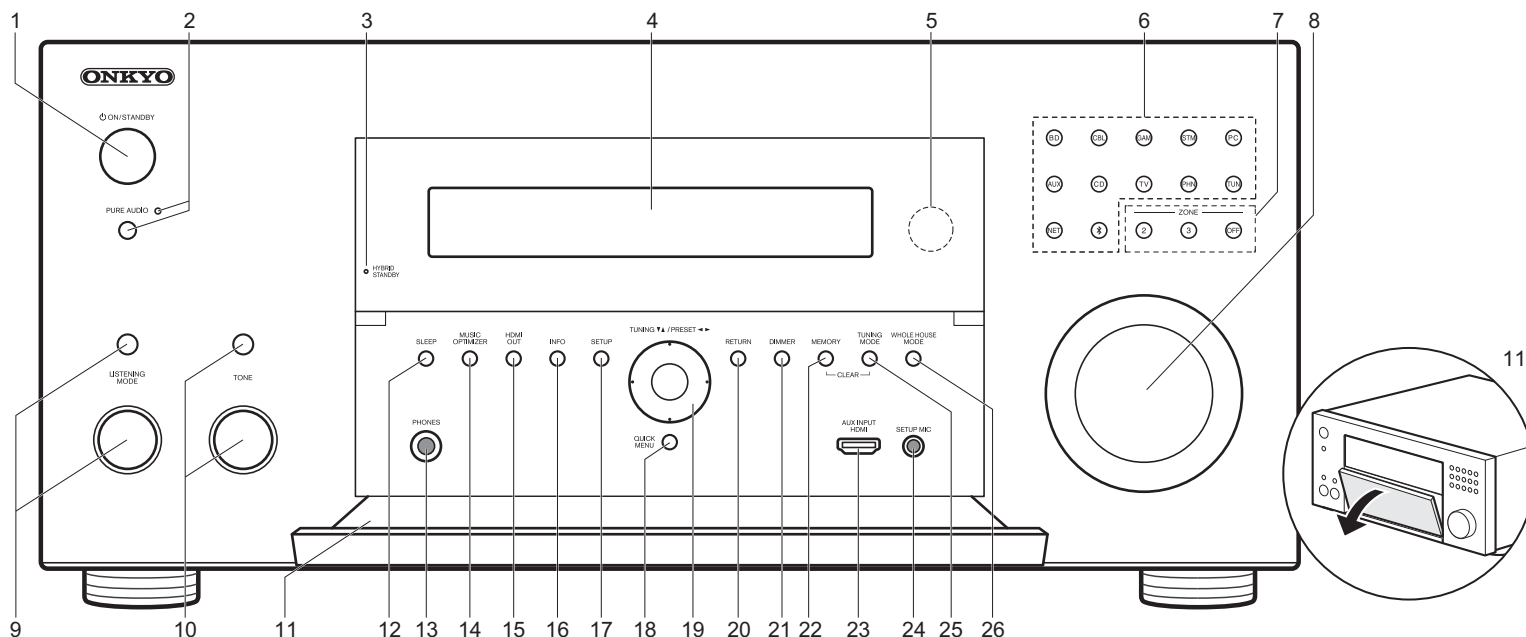

1. **ON/STANDBY-Taste:** Hiermit wird das Gerät eingeschaltet bzw. in den Standby-Modus geschaltet.
2. **PURE AUDIO-Taste/-Anzeige:** Hiermit wird das Gerät in den Pure Audio-Modus geschaltet. (→P23)
3. **HYBRID STANDBY Anzeige:** Leuchtet, wenn sich das Gerät im Standby-Modus befindet und Funktionen aktiviert sind, die im Standby-Modus weiterhin ausgeführt werden, z. B. HDMI Standby Through oder Network Standby.
4. **Display** (→P30)
5. **Fernbedienungs-sensor**
6. **Eingangsselektor-Tasten:** Drücken Sie die folgenden Tasten, um den Eingang zu wechseln, der wiedergegeben wird. Die den Tasten jeweils zum Kaufzeitpunkt zugeordnete Buchse ist in Klammern ()

- angegeben.
- BD (BD/DVD)
 - CBL (CBL/SAT)
 - GAM (GAME)
 - STM (STRM BOX)
 - PC (PC)
 - AUX (AUX INPUT HDMI)
 - CD (CD)
 - TV (TV)
 - PHN (PHONO)
 - TUN: AM/FM-Radio
 - NET: Wiedergabe von Internetradio, USB usw.
 - ⌘ : BLUETOOTH Funktion
7. **ZONE 2/ZONE 3-Tasten:** Steuert die Multizonenfunktion. (→P26)

- OFF Taste: Hiermit wird die Multizonenfunktion ausgeschaltet.
8. **MASTER VOLUME:** Hiermit kann die Lautstärke geregelt werden.
 9. **(Oben) LISTENING MODE-Taste / (Unten) LISTENING MODE-Regler:** Ermöglicht die Auswahl des Wiedergabemodus. Drücken Sie die Taste mehrfach, um eine der folgenden Kategorien auszuwählen: "Movie/TV", "Music", "Game". Verwenden Sie den Regler, um den Modus zu ändern. (→P23)
 10. **(Oben) TONE-Taste / (Unten) TONE-Regler:** Stellt die hohen und tiefen Töne ein. Drücken Sie die Taste mehrfach, um eins der Elemente "Bass" oder "Treble" auszuwählen, und verwenden Sie den Regler zum Anpassen.

Display

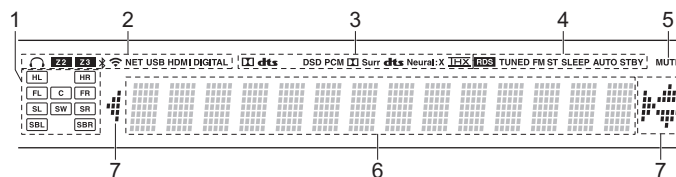

11. Vordere Klappe
12. SLEEP-Taste: Hiermit können Sie den Sleep-Timer einstellen. Sie können zwischen "30 minutes", "60 minutes" und "90 minutes" auswählen.
13. PHONES-Buchse: Hier können Stereokopfhörer mit Standardstecker (1/4 Zoll oder ø6,3 mm) angeschlossen werden.
14. MUSIC OPTIMIZER-Taste: Hiermit wird die Music Optimizer-Funktion ein-/ausgeschaltet, mit der die Klangqualität von komprimierten Audiodateien erhöht werden kann.
15. HDMI OUT-Taste: Hiermit können Sie die HDMI OUT-Buchse zur Ausgabe von Videosignalen von "MAIN", "SUB" und "MAIN+SUB" auswählen.
16. INFO Taste: Schaltet die Informationen auf der Anzeige um.
17. SETUP-Taste: Zeigt das Setup-Menü an.
18. QUICK MENU-Taste: Hiermit können Sie allgemeine Einstellungen auf dem Fernsehbildschirm vornehmen. (→P27)
19. Cursortasten (TUNING ▼ ▲ / PRESET ◀ ▶-Taste) und ENTER-Taste: Wählen Sie das Element mit den Cursortasten aus und drücken Sie ENTER, um die Auswahl zu bestätigen. Wenn Sie den TUNER verwenden, wählen Sie die Frequenz mit TUNING ▼ ▲ bzw. voreingestellte Sender mit PRESET ◀ ▶ aus.
20. RETURN Taste: Stellt die vorige Anzeige wieder her.
21. DIMMER-Taste: Sie können die Helligkeit des Displays in drei Schritten anpassen. Sie kann nicht vollständig ausgeschaltet werden.
22. MEMORY Taste: Hiermit können Sie AM-/FM-Radiosender registrieren.
23. AUX INPUT HDMI-Buchse: Hier können Sie Geräte wie Videokameras über ein HDMI-Kabel anschließen.
24. SETUP MIC-Buchse: Zum Anschluss des mitgelieferten Messmikrofons für die Lautsprecher.
25. TUNING MODE-Taste: Schaltet den Abstimmungsmodus um.
26. WHOLE HOUSE MODE Taste: Hiermit wird die WHOLE HOUSE MODE-Funktion zur Wiedergabe der gleichen Quelle in allen mit der Multizone verbundenen Räumen aktiviert. (→P27)

1. Lautsprecher-/Kanalanzeige: Zeigt den Ausgabekanal an, der dem ausgewählten Wiedergabemodus entspricht.
2. Leuchtet unter den folgenden Bedingungen.
 - 🎧: Wenn Kopfhörer angeschlossen sind.
 - Z2/Z3: Wenn ZONE 2/ZONE 3 eingeschaltet ist.
 - 📶: Bei Verbindung über BLUETOOTH.
 - 📶: Bei Verbindung über WLAN.
 - NET: Wenn "NET" mit dem Eingangsselektor ausgewählt wurde und das Gerät mit dem Netzwerk verbunden ist. Blinkt, wenn die Verbindung mit dem Netzwerk nicht korrekt ist.
 - USB: Wenn "NET" mit dem Eingangsselektor ausgewählt wurde, das Gerät über USB verbunden ist und das USB-Gerät ausgewählt wurde. Blinkt, wenn das USB-Gerät nicht korrekt angeschlossen ist.
 - HDMI: wenn HDMI-Signale eingegeben werden und der HDMI-Eingang ausgewählt ist.
 - DIGITAL: wenn digitale Signale eingegeben werden und der digitale Eingang ausgewählt ist.
3. Leuchtet je nach Typ der digitalen Audioeingangssignale und nach Wiedergabemodus.
4. Leuchtet unter den folgenden Bedingungen.
 - RDS (Modelle für Europa und Asien): Empfang von RDS-Übertragungen.
 - TUNED: Empfang von AM/FM-Radio.
 - FM ST: Empfang von FM-Stereo.
 - SLEEP: Wenn der Sleep-Timer eingestellt ist.
 - AUTO STBY: Bei aktivierter Auto Standby-Funktion.
5. Blinkt, wenn die Stummschaltung aktiv ist.
6. Zeigt verschiedene Informationen zu den Eingangssignalen an. Zeichen, die auf diesem Gerät nicht dargestellt werden können, werden durch Sternchen (*) ersetzt.
 - Bei der Wiedergabe von Software, die in Dolby Digital, Dolby Digital Plus, Dolby TrueHD und Dolby Atmos kodiert ist, sehen Sie möglicherweise manchmal eine kurze Nachricht, die "DialogNorm: X dB" anzeigt (X ist ein numerischer Wert). Wenn Sie beispielsweise die folgende Meldung sehen: "DialogNorm: +4dB", um den Gesamtausgabepegel auf die kalibrierte THX-Lautstärke zu halten, verringern Sie die Lautstärke um 4dB.
7. Leuchtet, wenn der "NET"-Eingangsselektor bedient wird, um anzuzeigen, dass Bedienungsvorgänge mit den Cursortasten der Fernbedienung möglich sind, z. B. beim Anzeigen von Track-Listen.

Rückseite

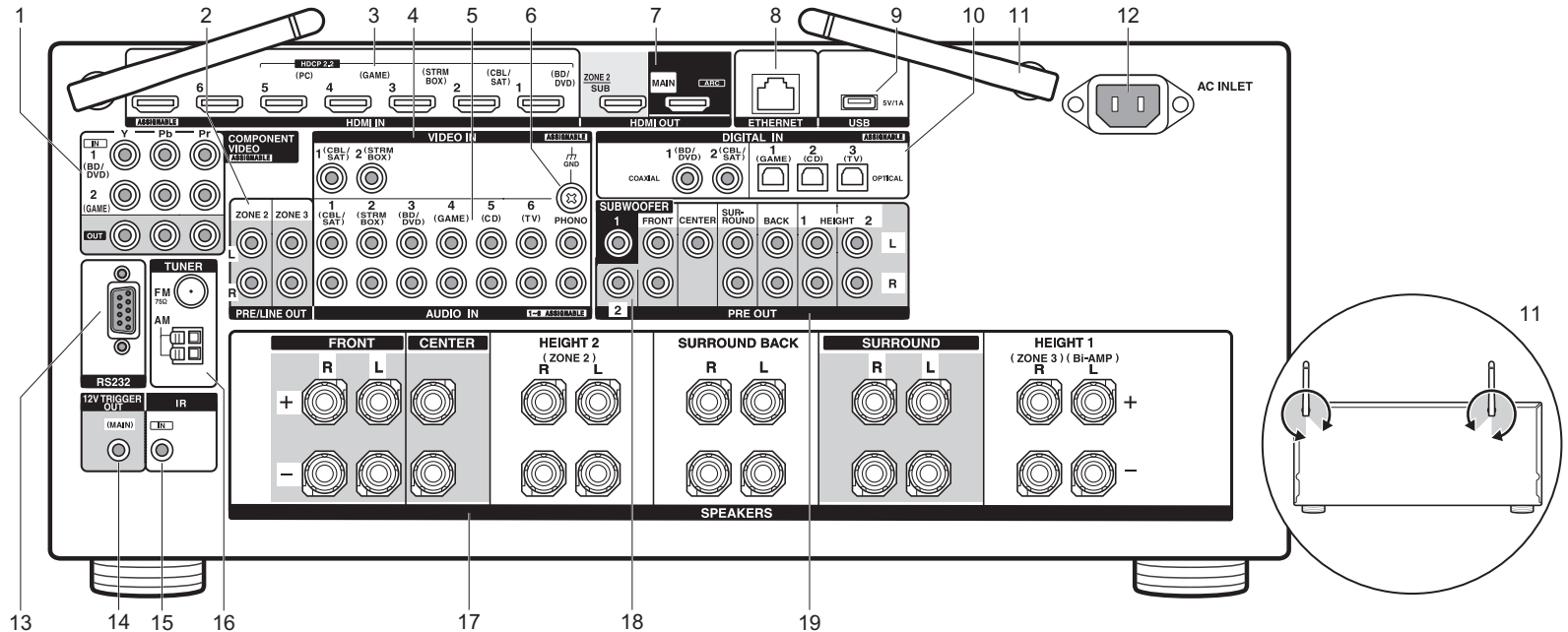

1. COMPONENT VIDEO IN/OUT-Buchsen: Übertragen Sie Videosignale von AV-Komponenten über ein Component-Videokabel.
2. ZONE 2/ZONE 3 PRE/LINE OUT-Buchsen: Es können Audiosignale über ein analoges Audiokabel an einen Vorverstärker oder Leistungsverstärker in einem separaten Raum (ZONE 2/ZONE 3) ausgegeben werden. (→ P18, 19)
3. HDMI IN-Buchsen: Es können Video- und Audiosignale über ein HDMI-Kabel übertragen werden, das an eine AV-Komponente angeschlossen ist.
4. VIDEO IN-Buchsen: Es können Videosignale von AV-Komponenten über ein analoges Videokabel eingegeben werden.
5. AUDIO IN-Buchsen: Hier können Audiosignale von Fernsehern oder AV-Komponenten über ein analoges Audiokabel eingegeben werden.
6. GND Anschluss: Zum Anschluss des Erdungskabels des Plattenspielers.
7. HDMI OUT-Buchsen: Hier können Video- und Audiosignale über ein HDMI-Kabel übertragen werden, das an einen Monitor

- wie einen Fernseher oder Projektor angeschlossen ist.
8. ETHERNET-Anschluss: Hier ist die Verbindung mit einem Netzwerk über ein Ethernet-Kabel möglich.
9. USB-Anschluss: Ein USB-Speichergerät wird angeschlossen, sodass die darauf gespeicherten Musikdateien abgespielt werden können. Es können auch USB-Geräte über ein USB-Kabel mit Strom versorgt werden (maximal 5V/1A).
10. DIGITAL IN OPTICAL/COAXIAL-Buchsen: Es können digitale Audiosignale von Fernsehern oder AV-Komponenten über ein digitales optisches Kabel oder ein digitales Koaxialkabel eingegeben werden.
11. Kabellose Antenne: Wird in aufrechter Position für WLAN-Verbindungen oder BLUETOOTH fähige Geräte verwendet. In der Abbildung ist der Bewegungsspielraum der Antenne dargestellt. Bewegen Sie die Antenne nicht über diesen Spielraum hinaus, da es anderenfalls zu Beschädigungen kommen kann.
12. AC INLET: Das mitgelieferte Netzkabel wird angeschlossen.
13. RS232-Port: Zum Anschluss an das Heimsteuerungssystem.

14. 12V TRIGGER OUT-Buchsen: Ermöglicht Ihnen den Anschluss eines Geräts mit einer 12V-Auslöseringangsbuchse, um den Verknüpfungsbetrieb zwischen dem Gerät und diesem Gerät zu ermöglichen.
15. IR IN-Anschluss: Hiermit ist der Anschluss eines Multiroom-Fernbedienungssystems möglich.
16. TUNER AM/FM 75Ω-Anschluss: Zum Anschluss der mitgelieferten Antennen.
17. SPEAKERS-Anschlüsse: Es können Lautsprecher mit Lautsprecherkabeln angeschlossen werden. (Modelle für Nordamerika sind mit Bananensteckern kompatibel.)
18. SUBWOOFER PRE OUT-Buchsen: Es kann ein aktiver Subwoofer mit einem Subwoofer-Kabel angeschlossen werden. Es können bis zu zwei aktive Subwoofer angeschlossen werden. Sie können die Lautstärkepegel der 2 aktiven Subwoofer verschieden einstellen.
19. PRE OUT-Buchsen: Es kann ein Leistungsverstärker angeschlossen werden.

Fernbedienung

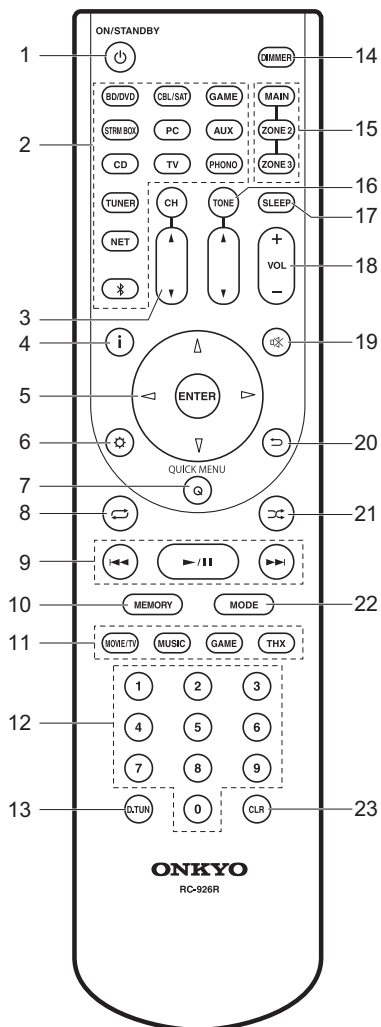

1. ON/STANDBY Taste: Hiermit wird das Gerät eingeschaltet bzw. in den Standby-Modus geschaltet.
2. Eingangsselektor-Tasten: Hiermit kann der wiederzugebende Eingang ausgewählt werden.
3. CH ▲ / ▼-Tasten: Regeln Sie den Lautstärkepegel des Lautsprechers. Drücken Sie mehrfach CH, um den Lautsprecher auszuwählen, und drücken Sie dann ▲/▼ zum Anpassen des Pegels.
4. Taste: Schaltet die Informationen auf der Anzeige um.
5. Cursortasten und ENTER-Taste: Wählen Sie das Element mit den Cursortasten aus und drücken Sie ENTER, um die Auswahl zu bestätigen.
6. Taste: Zeigt das Setup an.
7. Q (QUICK MENU)-Taste: Hiermit können Sie allgemeine Einstellungen auf dem Fernsehbildschirm vornehmen. (→P27)
8. Taste: Sie können eine wiederholte Wiedergabe vom Musikserver oder USB starten.
9. Wiedergabetasten: Hier kann die Wiedergabe von Music Server oder USB gestartet werden.
10. MEMORY Taste: Hiermit können Sie AM-/FM-Radiosender registrieren.
11. LISTENING MODE Tasten: Ermöglicht die Auswahl des Wiedergabemodus. (→P23)
12. Zifferntasten
13. D.TUN Taste: Hiermit können Sie die Frequenz von AM/FM-Sendern bei der Sendersuche direkt eingeben.
14. DIMMER-Taste: Sie können die Helligkeit des Displays in drei Schritten anpassen. Sie kann nicht vollständig ausgeschaltet werden.
15. MAIN/ZONE 2/ZONE 3-Tasten: Steuert die Multizonenfunktion. (→P26)
16. TONE ▲ / ▼-Tasten: Hiermit werden Bass- und Höhenpegel angepasst. Drücken Sie mehrfach TONE, um das anzupassende Element aus "Bass" und "Treble" auszuwählen, und drücken Sie dann ▲/▼ zum Anpassen des Pegels.
17. SLEEP-Taste: Hiermit können Sie den Sleep-Timer einstellen. Sie können zwischen "30 minutes", "60 minutes" und "90 minutes" auswählen.
18. Lautstärketasten: Ermöglicht die Anpassung der Lautstärke. Diese Taste hebt auch die Stummschaltung auf.
19. -Taste: Schaltet den Ton vorübergehend aus. Drücken Sie die Taste erneut, um die Stummschaltung aufzuheben.

20. -Taste: Stellt die vorige Anzeige wieder her.
21. Taste: Sie können eine zufällige Wiedergabe vom Musikserver oder USB starten.
22. MODE Taste: Hiermit wird bei der AM-/FM-Sendersuche zwischen automatischer und manueller Suche gewechselt.
23. CLR Taste: Hiermit werden bei der Texteingabe auf dem Fernsehbildschirm alle Zeichen gelöscht.

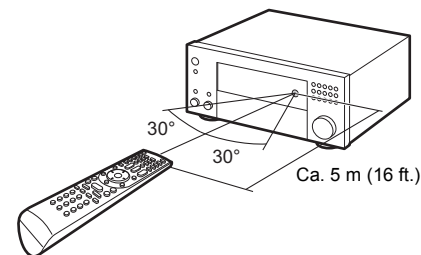

Lizenz- und Warenzeicheninformationen

DOLBY ATMOS

Manufactured under license from Dolby Laboratories. Dolby, Dolby Atmos, Dolby Surround, and the double-D symbol are trademarks of Dolby Laboratories.



For DTS patents, see <http://patents.dts.com>. Manufactured under license from DTS, Inc. DTS, the Symbol, DTS in combination with the Symbol, DTS:X, and the DTS:X logo are registered trademarks or trademarks of DTS, Inc. in the United States and/or other countries. © DTS, Inc. All Rights Reserved.



THX and the THX logo are trademarks of THX Ltd., registered in the U.S. and other countries. U.S. Pat. nos. 7,254,239 & 7,593,533 & 7,974,425 & 8,452,028 & 8,509,457 Taiwan Pat. I238671 European Pat. 1,360,874

THX Select2 Plus

Before any home theater component can be THX Select2 Plus certified, it must pass a rigorous series of quality and performance tests. Only then can a product feature the THX Select2 Plus logo, which is your guarantee that the Home Theater products you purchase will give you superb performance for many years to come. THX Select2 Plus requirements define hundreds of parameters, including power amplifier performance, and integrated amplifier performance and operation for both digital and analog domains. THX Select2 Plus receivers also feature proprietary THX technologies (e.g., THX Mode) which accurately translate movie soundtracks for home theater playback.

Re-Equalization and the "Re-EQ" logo are trademarks of THX Ltd.



"VLSC" and "VLSC (logo)" are trademarks of Onkyo Corporation.



The terms HDMI and HDMI High-Definition Multimedia Interface, and the HDMI Logo are trademarks or registered trademarks of HDMI Licensing LLC in the United States and other countries.



The Wi-Fi CERTIFIED Logo is a certification mark of Wi-Fi Alliance®.



AirPlay, iPad, iPhone, and iPod touch are trademarks of Apple Inc., registered in the U.S. and other countries.

iPad Air and iPad mini are trademarks of Apple Inc.

"Made for iPod", "Made for iPhone" and "Made for iPad" mean that an electronic accessory has been designed to connect specifically to iPod, iPhone, or iPad, respectively, and has been certified by the developer to meet Apple performance standards. Apple is not responsible for the operation of this device or its compliance with safety and regulatory standards.

Please note that the use of this accessory with iPod, iPhone or iPad may affect wireless performance.

AirPlay works with iPhone, iPad, and iPod touch with iOS 4.3.3 or later, Mac with OS X Mountain Lion or later, and PC with iTunes 10.2.2 or later.

Apple, Apple TV and Safari are trademarks of Apple Inc., registered in the U.S. and other countries.



The BLUETOOTH® word mark and logos are registered trademarks owned by Bluetooth SIG, Inc. and any use of such marks by Onkyo Corporation is under license. Other trademarks and trade names are those of their respective owners.

Onkyo Corporation does not guarantee BLUETOOTH compatibility between the AV receiver and all BLUETOOTH enabled devices. For compatibility between the AV receiver and another device with BLUETOOTH technology, consult the device's documentation and dealer. In some countries, there may be restrictions on using BLUETOOTH devices. Check with your local authorities.

Onkyo Corporation ne garantit pas la compatibilité BLUETOOTH entre l'amplificateur AV et tous les appareils compatibles BLUETOOTH. Pour assurer la compatibilité entre l'amplificateur AV et un autre périphérique à technologie BLUETOOTH, consultez la documentation de l'appareil et le vendeur. Dans certains pays, il peut exister des restrictions sur l'utilisation d'appareils BLUETOOTH. Vérifiez auprès des autorités locales.

Onkyo Corporation no garantiza la compatibilidad BLUETOOTH entre el receptor de AV y todos los dispositivos con tecnología BLUETOOTH. Para obtener información sobre la compatibilidad entre el receptor de AV y otro dispositivo con tecnología BLUETOOTH, consulte al distribuidor y la documentación del dispositivo. En algunos países, es posible que el uso de dispositivos BLUETOOTH esté restringido. Consulte con las autoridades locales.

Onkyo Corporation non garantisce la compatibilità BLUETOOTH tra il ricevitore AV e tutti i dispositivi abilitati al BLUETOOTH. Per verificare la compatibilità tra il ricevitore AV e un altro dispositivo dotato di tecnologia BLUETOOTH, consultare la documentazione del dispositivo in questione o contattare il rivenditore. In alcuni Paesi potrebbero esistere delle limitazioni per l'utilizzo di dispositivi BLUETOOTH. Verificare le condizioni con le autorità locali.

Onkyo Corporation garantiert nicht die BLUETOOTH Kompatibilität zwischen dem AV-Receiver und allen BLUETOOTH fähigen Geräten. Zur Kompatibilität zwischen dem AV-Receiver und einem anderen Gerät mit BLUETOOTH Technologie, schauen Sie in die Dokumentation des Geräts und fragen Sie den Händler. Es kann sein, dass es in einigen Ländern Beschränkungen zur Nutzung der BLUETOOTH Geräte gibt. Prüfen Sie das bei Ihren lokalen Behörden.

Onkyo Corporation garandeert niet de BLUETOOTH compatibiliteit tussen de AV-receiver en alle BLUETOOTH apparaten. Raadpleeg voor compatibiliteit tussen de AV-receiver en een ander apparaat met BLUETOOTH technologie de documentatie van het apparaat of de

verkoper. In sommige landen geldt mogelijk een beperking op het gebruik van BLUETOOTH apparatuur. Controleer de wetgeving in het land van gebruik.

Onkyo Corporation garanterar inte BLUETOOTH kompatibilitet mellan AV-receiver och alla BLUETOOTH aktiverade enheter. För kompatibilitet mellan AV-receiver och en annan enhet med BLUETOOTH teknik, se enhetens dokumentation och återförsäljaren. I vissa länder kan det finnas begränsningar för användandet av BLUETOOTH enheter. Kontrollera hos de lokala myndigheterna.

لا تضمن Onkyo وجود توافق في البلوتوث (BLUETOOTH) بين مستقبل إشارات الصوت والصورة وجميع الأجهزة المزودة بالبلوتوث (BLUETOOTH). للتعرف على مدى التوافق بين مستقبل إشارات الصوت والصورة وأي جهاز آخر مزود بالبلوتوث (BLUETOOTH)، قم بمراجعة الوثائق المرافقة للجهاز أو أسأل الوكيل. في بعض الدول، قد تكون هناك قيودات على استخدام الأجهزة المزودة بالبلوتوث (BLUETOOTH). راجع السلطات المحلية.

PANDORA

PANDORA, the PANDORA logo, and the Pandora trade dress are trademarks or registered trademarks of Pandora Media, Inc. Used with permission.



This Mark Certifies that this product is compliant with the BLACKFIRE ALLIANCE Standard. Please refer to WWW.BLACKFIREALLIANCE.COM for more information. BLACKFIRE™ is a Registered Trademark (No. 85,900,599) of BLACKFIRE RESEARCH CORP. All rights reserved.



FireConnect™ is technology powered by BlackFire Research.



The product with this logo is conformed to Hi-Res Audio standard defined by Japan Audio Society. This logo is used under license from Japan Audio Society.

This product is protected by certain intellectual property rights of Microsoft. Use or distribution of such technology outside of this product is prohibited without a license from Microsoft.

Windows and the Windows logo are trademarks of the Microsoft group of companies.

QR Code is a registered trademark of DENSO WAVE INCORPORATED.

"x.v.Color" and "x.v.Color" logo are trademarks of Sony Corporation.

DSD and the Direct Stream Digital logo are trademarks of Sony Corporation.

MPEG Layer-3 audio coding technology licensed from Fraunhofer IIS and Thomson.

AccuEQ, Music Optimizer, RIHD and WRAT are trademarks of Onkyo

Corporation.

"All other trademarks are the property of their respective owners."

"Toutes les autres marques commerciales sont la propriété de leurs détenteurs respectifs."

"El resto de marcas comerciales son propiedad de sus respectivos propietarios."

"Tutti gli altri marchi di fabbrica sono di proprietà dei rispettivi proprietari."

"Alle anderen Warenzeichen sind das Eigentum ihrer jeweiligen Eigentümer."

"Alle andere handelsmerken zijn eigendom van de desbetreffende rechthebbenden."

"Alla andra varumärken tillhör deras respektive ägare."

"جميع العلامات التجارية الأخرى مملوكة لأصحابها المعنيين."

HAFTUNGSAUSSCHLUSS

Mit diesem Gerät können Sie Links zu anderen Diensten oder Webseiten herstellen, die nicht unter der Kontrolle der Unternehmen sind, die dieses Gerät entworfen und hergestellt oder verbreitet/verteilt haben, sowie ihre Tochterunternehmen (zusammengefasst als "Unternehmen" bezeichnet). Wir haben keinerlei Einfluss auf die Art, Inhalt und die Verfügbarkeit dieser Dienste. Das Einfügen von Links bedeutet nicht unbedingt eine Empfehlung oder das Gutheißen der darin geäußerten Ansichten.

Alle Informationen, Inhalte und Services, die mit diesem Gerät zugänglich gemacht werden, gehören Dritten und sind durch das Urheberrecht, Patente, Warenzeichen und/oder andere geistige Eigentums Gesetze der entsprechenden Länder geschützt.

Die Informationen, Inhalte und Services, die mit diesem Gerät zugänglich gemacht werden, sind ausschließlich für Ihre persönliche, nichtgewerbliche Nutzung bestimmt. Sämtliche Informationen, Inhalte oder Services dürfen in keiner anderen Weise genutzt werden als der zuvor vom entsprechenden Eigentümer von Inhalten oder Diensteanbietern genehmigten.

Sie dürfen sämtliche Informationen oder Inhalte, die mit diesem Gerät zugänglich gemacht werden, in keiner Weise modifizieren, kopieren, neu veröffentlichen, übersetzen, ausnutzen, Kopien erstellen, hochladen, posten, übertragen, verkaufen oder verteilen, sofern dies nicht ausdrücklich durch die entsprechenden Urheberrechte, Patente, Warenzeichen und/oder andere geistige Eigentumsrechte, einschließlich und ohne Einschränkung, der Eigentümer von Inhalten oder von Diensteanbietern genehmigt wurde. DIE INHALTE UND SERVICES, DIE DURCH DIESES GERÄT ZUGÄNGLICH GEMACHT WERDEN, WERDEN "WIE SIE SIND" BEREITGESTELLT. DAS UNTERNEHMEN ÜBERNIMMT UNTER KEINEN UMSTÄNDEN, WEDER AUSDRÜCKLICH NOCH STILLSCHWEIGEND, DIE HAFTUNG FÜR BEREITGESTELLTE INFORMATIONEN, INHALTE ODER SERVICES. DAS UNTERNEHMEN LEHNT JEGLICHE AUSDRÜCKLICHEN ODER IMPLIZIERTEN GARANTIEN, EINSCHLIESSLICH, ABER NICHT BESCHRÄNKT AUF TITELRECHTE, NICHTVERLETZUNG DER RECHTE DRITTER, MARKTGÄNGIGKEIT ODER DER EIGNUNG FÜR EINEN BESTIMMTEN ZWECK, AB.

Das Unternehmen übernimmt keinerlei Gewährleistung oder Garantie, sei es ausdrücklich oder implizit, über die Vollständigkeit, Genauigkeit, Gültigkeit, Legalität, Verlässlichkeit, Angemessenheit oder Verfügbarkeit der Informationen, Inhalte oder Services, die durch dieses Gerät zugänglich gemacht werden. Das Unternehmen haftet nicht, weder durch Vertrag noch für Schäden inklusive Nachlässigkeit und strenger Haftbarkeit, für jegliche indirekten, speziellen, zufälligen oder folgenden Schäden oder jegliche Schäden, die durch oder in Verbindung mit jeglichen enthaltenen Informationen, oder als Resultat aus der Nutzung von jeglichen Inhalten oder Services durch Sie oder eine Drittperson, auch wenn das Unternehmen von der Möglichkeit solcher Schäden unterrichtet war, weiterhin kann das Unternehmen nicht für Klagen einer Drittperson gegen Benutzer dieses Geräts oder eine weitere Drittperson haftbar gemacht werden.

Unter keinen Umständen haftet das Unternehmen oder kann es verantwortlich gemacht werden für, ohne die Allgemeingültigkeit des Vorgehenden einzuschränken, jegliche Unterbrechung oder Beendigung von Informationen, Inhalten oder Services, die durch dieses Gerät zugänglich gemacht werden. Das Unternehmen ist weder verantwortlich noch haftbar zu machen für den Kundendienst in Bezug auf die Informationen, Inhalte oder Services, die durch dieses Gerät zugänglich gemacht werden. Jegliche Fragen oder Forderungen für die Services, die sich auf die Informationen, Inhalte oder Services beziehen, sind direkt an die entsprechenden Eigentümer und Dienstleister zu richten.

Basis Handleiding

Aansluiten

Stap 1: Lay-out luidspreker	3
Stap 2: De luidsprekers verbinden	9
Stap 3: De TV verbinden	11
Stap 4: Verbind de AV-componenten	13
Stap 5: Multi-zoneverbinding	17
Stap 6: Verbinden met andere kabels	20

Setup

Stap 7: Inschakeling & Begininstelling	21
HDMI-Setup	22

Afspelen

Basis afspelen	23
Netwerkfuncties	24
Overige	26

Namen van de onderdelen

Voorpaneel	29
Display	30
Achterpaneel	31
Afstandsbediening	32

Deze gebruiksaanwijzing bevat de informatie die nodig is voor het opstarten, alsmede instructies voor vaak uit te voeren handelingen. De "Uitgebreide Handleiding" is beschikbaar op het internet met details over de afspelenmerken/luistermodussen/insteldetails, specificaties en het verhelpen van ongemakken. De Uitgebreide Handleiding is gecreëerd in een formaat dat gemakkelijk op een PC of een smartphone gelezen kan worden.



AV RECEIVER
TX-RZ1100
ONKYO

Wat zit er in de doos

1. Hoofdtoestel
2. Afstandsbediening (RC-926R) ×1, Batterijen (AA/R6) ×2
3. FM-binnenantenne ×1
4. AM-ringantenne ×1
5. Luidsprekerinstellingsmicrofoon ×1
6. Netsnoer ×1

Glossarium

Dolby Atmos

Dit toestel ondersteunt afspelen in het Dolby Atmos-formaat dat een geluidsplaatsing van 360° mogelijk maakt. Dolby Atmos steunt niet op kanalen, zoals bestaande surround-systemen doen, maar activeert de nauwkeurige plaatsing van geluidsobjecten die een onafhankelijke beweging in een driedimensionale ruimte hebben, met zelfs nog meer helderheid. Dolby Atmos is een optioneel audioformaat op Blu-ray discs en realiseert een driedimensionaal geluidsveld door de invoering van een geluidsveld boven de luisteraar.

ARC

De ARC (Audio Return Channel)-functie brengt TV-audiosignalen via de HDMI-kabel over zodat u de audio afkomstig van de TV via dit toestel kunt afspelen. De verbinding met een ARC-compatibele TV is compleet met één HDMI-kabel. Raadpleeg de gebruiksaanwijzing van uw TV om te kijken of deze ARC ondersteunt. (→P11)

HDMI CEC-functionaliteit

Bedieningskenmerken zoals het gekoppeld schakelen tussen de ingangen met de ingangskeuzeschakelaar en spelers die aan de CEC-standaard voldoen, het schakelen van de audio-uitgang en het volume met gebruik van de afstandsbediening van een CEC-compatibele TV en het automatisch op stand-by schakelen van dit toestel wanneer de TV uitgeschakeld wordt (→P13)

HDMI Standby Through

Video- en audiosignalen afkomstig van AV-componenten kunnen naar de TV gezonden worden, zelfs als dit toestel op stand-by staat (→P13)

i **LET OP:** Verbind de luidsprekers met een impedantie van 4 Ω tot 16 Ω. Het netsnoer moet pas worden verbonden nadat alle andere kabels verbonden zijn. Wij zijn niet aansprakelijk voor enige schade als gevolg van de verbinding van apparatuur die door andere bedrijven geproduceerd is.

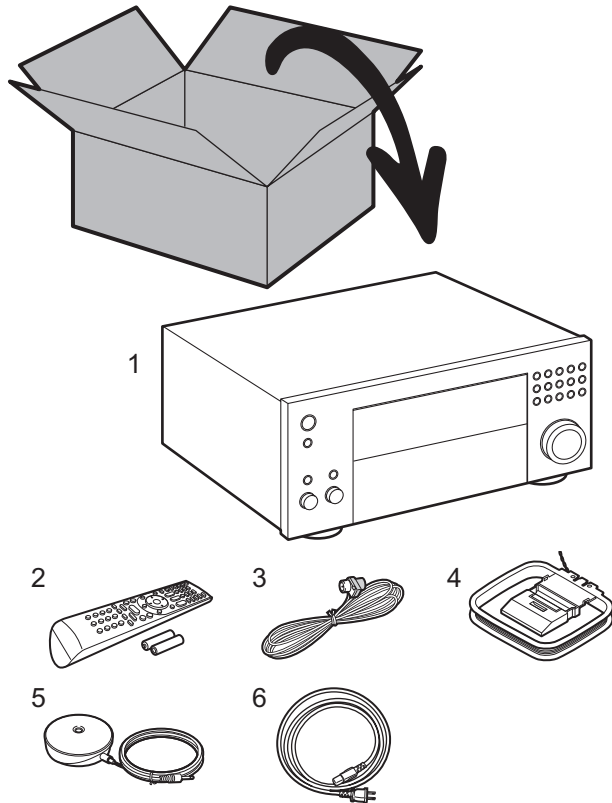

Stap 1: Lay-out luidspreker

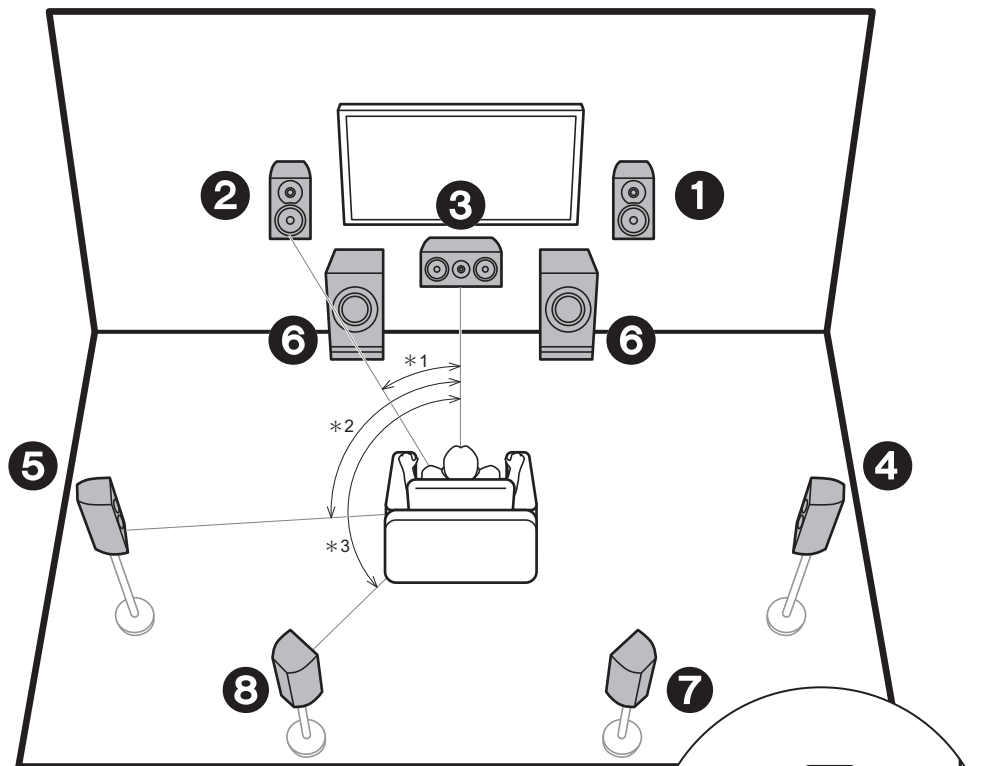

* 1: 22° tot 30°, * 2: 90° tot 120°, * 3: 135° tot 150°

- ❶ ❷ Voorluidsprekers
- ❸ Middenluidspreker
- ❹ ❺ Surround-luidsprekers
- ❻ Actieve Subwoofer
- ❼ ❽ Surround-achterluidsprekers

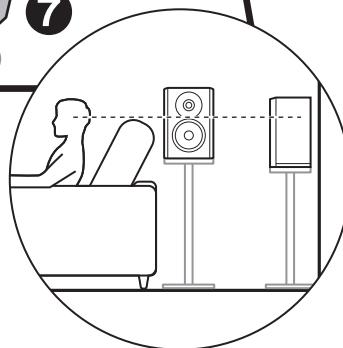

✓ 7.1-Kanaalsysteem

De voorluidsprekers voeren het voor-stereogeluid uit en de middenluidspreker voert het middengeluid uit zoals dialoog en zang. De surroundluidsprekers creëren het achter-geluidsveld. De actieve subwoofer reproduceert bass-geluiden en creëert een rijk geluidsveld.

De surround-achterluidsprekers verbeteren het gevoel van omhulling dat door het achtergeluidsveld gecreëerd wordt en verstrekken een realistischer geluidsveld.

Bovendien kunt u door surround-achterluidsprekers te installeren, de Dolby Atmos-luistermodus selecteren die het meest recente 3D-geluid realiseert als het ingangsformaat Dolby Atmos is.

De voorluidsprekers moeten op oorhoogte geplaatst worden terwijl de surroundluidsprekers vlak boven oorhoogte geplaatst moeten worden. De middenluidspreker moet in de richting van de luisterpositie geplaatst worden.

Door de actieve subwoofer tussen de middenluidspreker en een voorluidspreker te plaatsen, verkrijgt u een natuurlijk geluid zelfs wanneer muziek afgespeeld wordt. De optimale plaatsing voor de surround-achterluidsprekers is op oorhoogte.

- Als surround-achterluidsprekers deel uitmaken van de opstelling, worden surroundluidsprekers vereist.

 Ga naar "Aansluiten" (→P9)

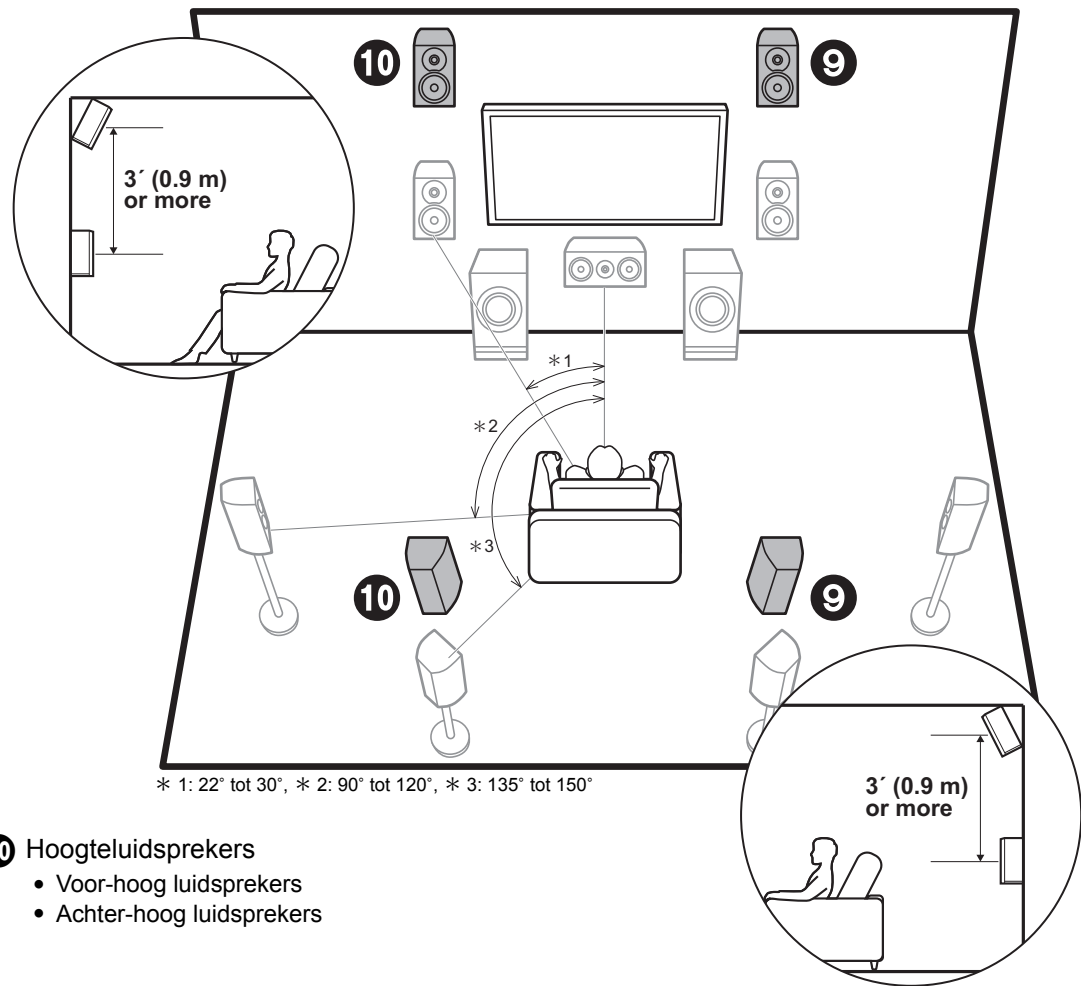

- 9 10** Hoogteluidsprekers
- Voor-hoog luidsprekers
 - Achter-hoog luidsprekers

✓ **Hoogteluidsprekers;
Voor-hoog luidsprekers/
Achter-hoog luidsprekers**

Dit zijn verschillende types hoogteluidsprekers. Bovendien kunt u door hoogteluidsprekers te installeren, de Dolby Atmos-luistermodus selecteren die het meest recente 3D-geluid realiseert, met inbegrip van overhead geluiden, als het ingangsformaat Dolby Atmos is. De voor-hoog luidsprekers of de achter-hoog luidsprekers dienen zich minstens 0,9 m hoger dan de voorluidsprekers te bevinden. De voor-hoog luidsprekers dienen zich rechtstreeks boven de voorluidsprekers te bevinden en de afstand tussen de achter-hoog luidsprekers moet gelijk zijn aan de afstand tussen de voorluidsprekers. Beide moeten opgesteld zijn in de richting van de luisterpositie. Houd er rekening mee dat u twee sets hoogteluidsprekers kunt installeren: Height 1 Speaker en Height 2 Speaker.

 Ga naar "Aansluiten" (→P9)

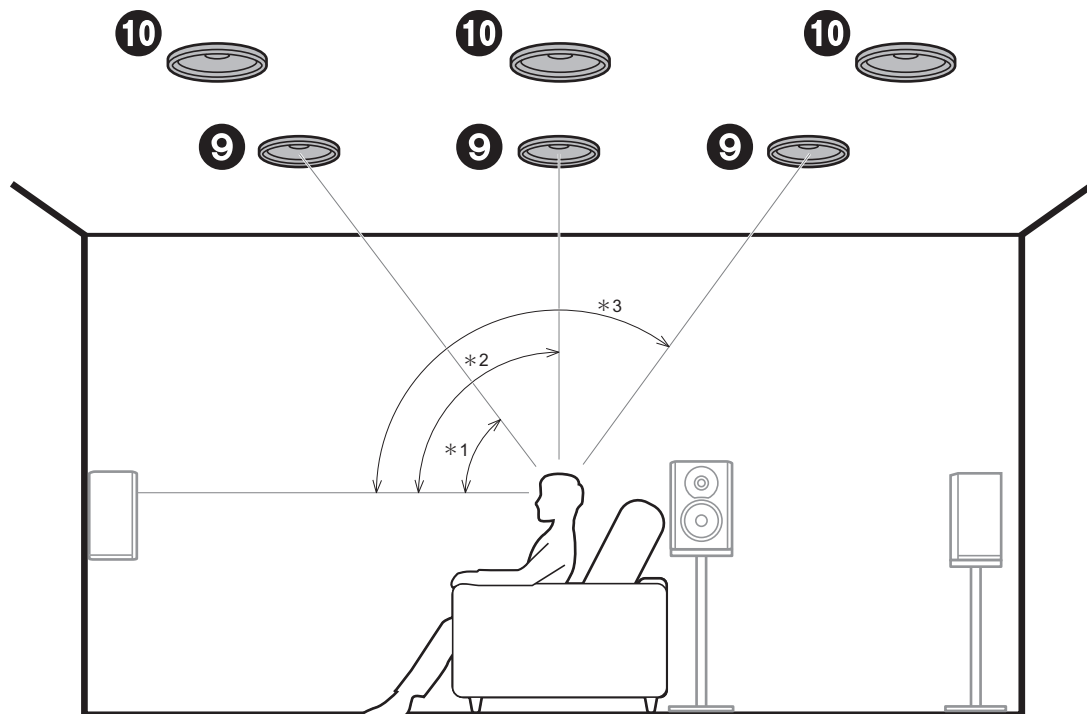

* 1: 30° tot 55°, * 2: 65° tot 100°, * 3: 125° tot 150°

9 10 Hoogteluidsprekers

- Voorste plafondluidsprekers
- Middelste plafondluidsprekers
- Achterste plafondluidsprekers

✓ Hoogteluidsprekers; Plafondluidsprekers

Dit zijn verschillende types hoogteluidsprekers. Bovendien kunt u door hoogteluidsprekers te installeren, de Dolby Atmos-luistermodus selecteren die het meest recente 3D-geluid realiseert, met inbegrip van overhead geluiden, als het ingangsformaat Dolby Atmos is. Bevestig de voorste plafondluidsprekers aan het plafond vóór de zitplaats, de middelste plafondluidsprekers aan het plafond rechtstreeks boven de zitplaats en de achterste plafondluidsprekers aan het plafond achter de zitplaats. De afstand tussen ieder paar moet gelijk zijn aan de afstand tussen de twee voorluidsprekers. Houd er rekening mee dat u twee sets hoogteluidsprekers kunt installeren: Height 1 Speaker en Height 2 Speaker.

- Dolby Laboratories raadt aan dit type hoogteluidsprekers te plaatsen om het beste Dolby Atmos-effect te verkrijgen.

 Ga naar "Aansluiten" (→P9)

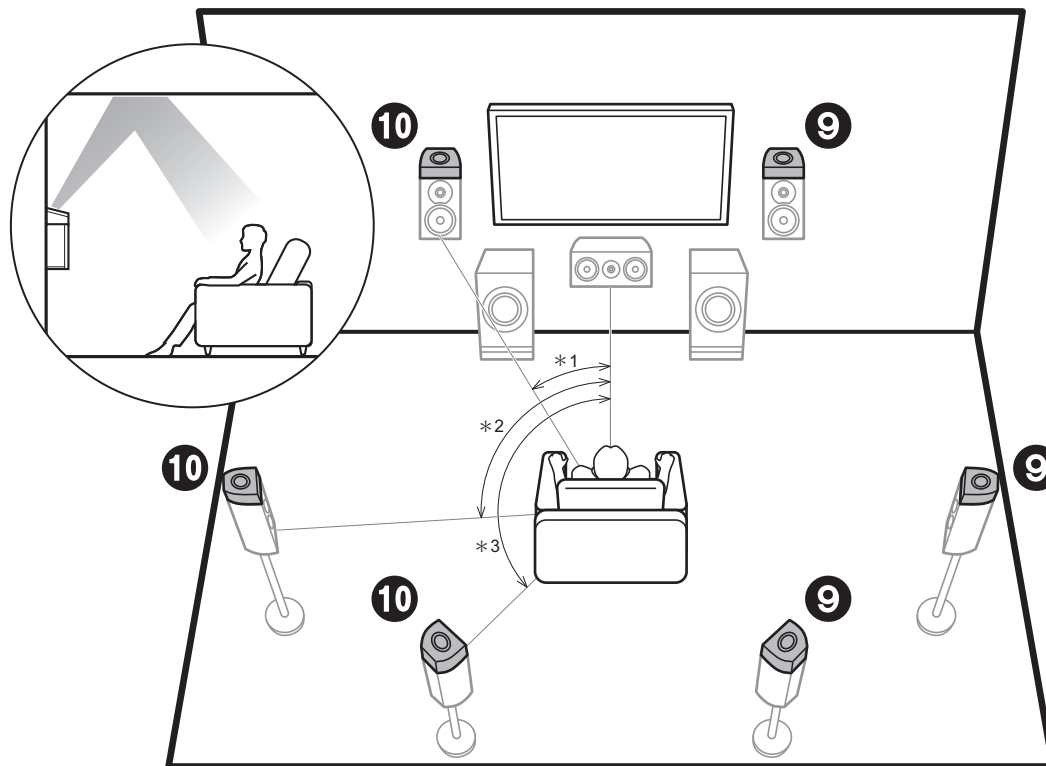

* 1: 22° tot 30°, * 2: 90° tot 120°, * 3: 135° tot 150°

✓ Hoogteluidsprekers; Dolby-enabled luidsprekers (Dolby Luidsprekers)

Dit zijn verschillende types hoogteluidsprekers. Dolby-enabled luidsprekers zijn speciale luidsprekers die ontworpen zijn om naar het plafond gericht te worden zodat het geluid gehoord wordt nadat het van het plafond weerkaatst is en het lijkt alsof het geluid van bovenaf komt.

Bovendien kunt u door hoogteluidsprekers te installeren, de Dolby Atmos-luistermodus selecteren die het meest recente 3D-geluid realiseert, met inbegrip van overhead geluiden, als het ingangsformaat Dolby Atmos is. Plaats ze of boven de voorluidsprekers of boven de surroundluidsprekers of boven de surround-achterluidsprekers. Houd er rekening mee dat u twee sets hoogteluidsprekers kunt installeren: Height 1 Speaker en Height 2 Speaker.

 Ga naar "Aansluiten" (→P9)

9 10 Hoogteluidsprekers

- Dolby-enabled luidsprekers (Voor)
- Dolby-enabled luidsprekers (Surround)
- Dolby-enabled luidsprekers (Surround achter)

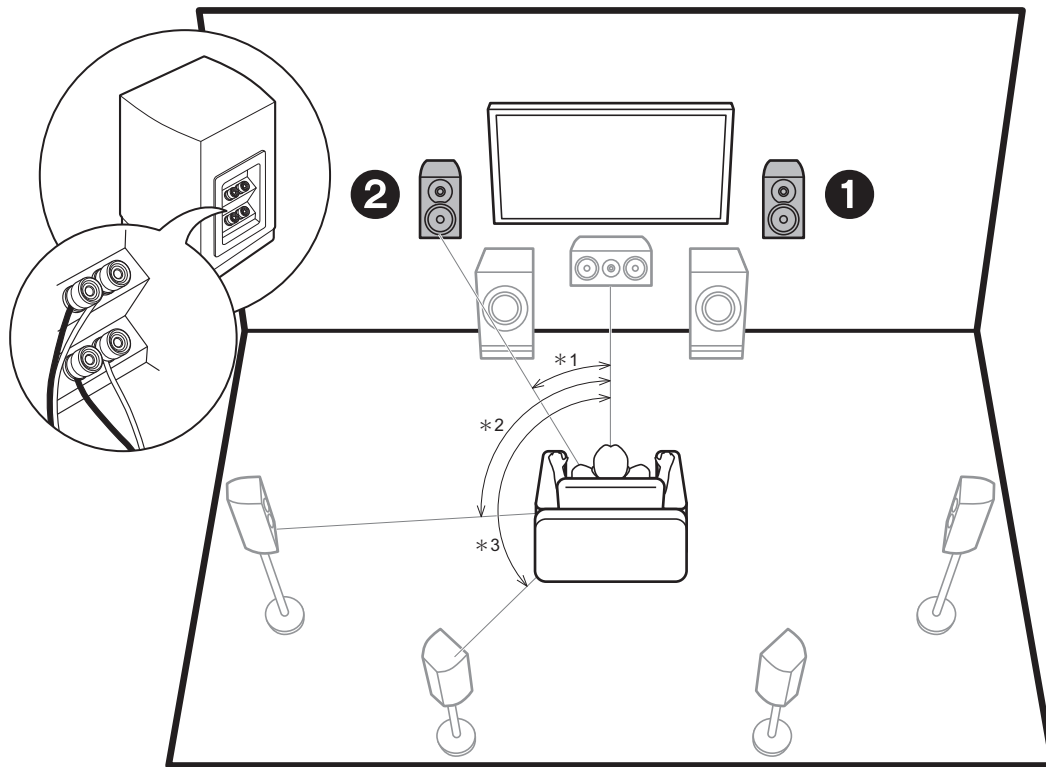

* 1: 22° tot 30°, * 2: 90° tot 120°, * 3: 135° tot 150°

1 2 Voorluidsprekers (Bi-Amping)

✓ De Luidsprekers bi-ampen

Het is mogelijk om voorluidsprekers die Bi-ampen ondersteunen te verbinden om de kwaliteit van de lage en de hoge tonen te verbeteren. De effecten en de opstellingen van de luidsprekers zijn dezelfde als voor een systeem dat geen gebruik van bi-amping-luidsprekers maakt.

 Ga naar "Aansluiten" (→P10)

✓ Luidsprekercombinaties

In iedere combinatie kunnen maximaal twee actieve subwoofers verbonden worden.

Luidsprekerkanalen	FRONT	CENTER	SURROUND	SURROUND BACK	HEIGHT 1	HEIGHT 2	Bi-AMP * 1	ZONE 2 * 1 (→P18)	ZONE 3 * 1 (→P19)
2.1 ch	✓						✓	✓	✓
3.1 ch	✓	✓					✓	✓	✓
4.1 ch	✓		✓				✓	✓	✓
5.1 ch	✓	✓	✓				✓	✓	✓
6.1 ch	✓		✓	✓			✓	✓ * 2	✓
7.1 ch	✓	✓	✓	✓			✓	✓ * 2	✓
2.1.2 ch	✓				✓ * 3		✓	✓	✓ * 4
3.1.2 ch	✓	✓			✓ * 3		✓	✓	✓ * 4
4.1.2 ch	✓		✓		✓ * 3		✓	✓	✓ * 4
5.1.2 ch	✓	✓	✓		✓ * 3		✓	✓	✓ * 4
6.1.2 ch	✓		✓	✓	✓ * 5		✓	✓	
7.1.2 ch	✓	✓	✓	✓	✓ * 5		✓	✓	
4.1.4 ch	✓		✓		✓	✓			
5.1.4 ch	✓	✓	✓		✓	✓			
6.1.4 ch	✓		✓	✓ * 6	✓	✓			
7.1.4 ch	✓	✓	✓	✓ * 6	✓	✓			

Aandachtspunten met luidsprekercombinaties

- * 1: Het is niet mogelijk Bi-AMP en ZONE-luidsprekers tegelijkertijd te gebruiken. Het is hoe dan ook mogelijk met 2.1 ch tot 7.1 ch gelijktijdig gebruik te maken van Bi-AMP en ZONE 2-luidsprekers.
- * 2: Als u geen ZONE 3-luidsprekers in een andere kamer verbonden heeft maar alleen ZONE 2-luidsprekers verbonden heeft, verbind de ZONE 2-luidsprekers dan met de HEIGHT 1-aansluitingen. Bi-amping-verbindingen worden hoe dan ook gebruikt voor voorluidsprekers, verbind de ZONE 2-luidsprekers met de HEIGHT 2-aansluitingen.
- * 3: Als voorluidsprekers een bi-amping-verbinding moeten hebben, moeten de hoogteluidsprekers verbonden worden met de HEIGHT 2-aansluitingen.
- * 4: ZONE 2-luidsprekers moeten verbonden worden met de HEIGHT 1-aansluiting, ZONE 3-luidsprekers moeten verbonden worden met de SURROUND BACK-aansluitingen, en hoogteluidsprekers moeten verbonden worden met de HEIGHT 2-aansluitingen.
- * 5: Dit toestel bestaat uit een 9-kan.-versterker, dus als voor de voorluidsprekers een bi-amping-verbinding gebruikt wordt, gebruik dan een RCA-kabel om de eindversterker met de PRE OUT HEIGHT 2-aansluitingen te verbinden en verbind vervolgens de hoogteluidsprekers met de eindversterker.

* 6: Dit toestel bestaat uit een 9-kan.-versterker, dus gebruik voor deze combinatie een RCA-kabel om de eindversterker met de PRE OUT BACK-aansluitingen te verbinden en verbind vervolgens de surround-achterluidsprekers met de eindversterker.

HEIGHT 1/HEIGHT 2

Als 2 sets hoogteluidsprekers verbonden worden, kunnen de volgende combinaties hoogteluidsprekers gekozen worden.

- Height 1 Speaker: Top Middle, Height 2 Speaker: Rear High
- Height 1 Speaker: Front High, Height 2 Speaker: Een van Rear High/Top Middle/Top Rear/Dolby Enabled Speaker (Surround)/Dolby Enabled Speaker (Surround Back)
- Height 1 Speaker: Top Front of Dolby Enabled Speaker (Front), Height 2 Speaker: Een van Rear High/Top Rear/Dolby Enabled Speaker (Surround)/Dolby Enabled Speaker (Surround Back)

Als u slechts één set hoogteluidsprekers verbindt, selecteer dan het type hoogteluidspreker uit de beschikbare types.

Stap 2: De luidsprekers verbinden

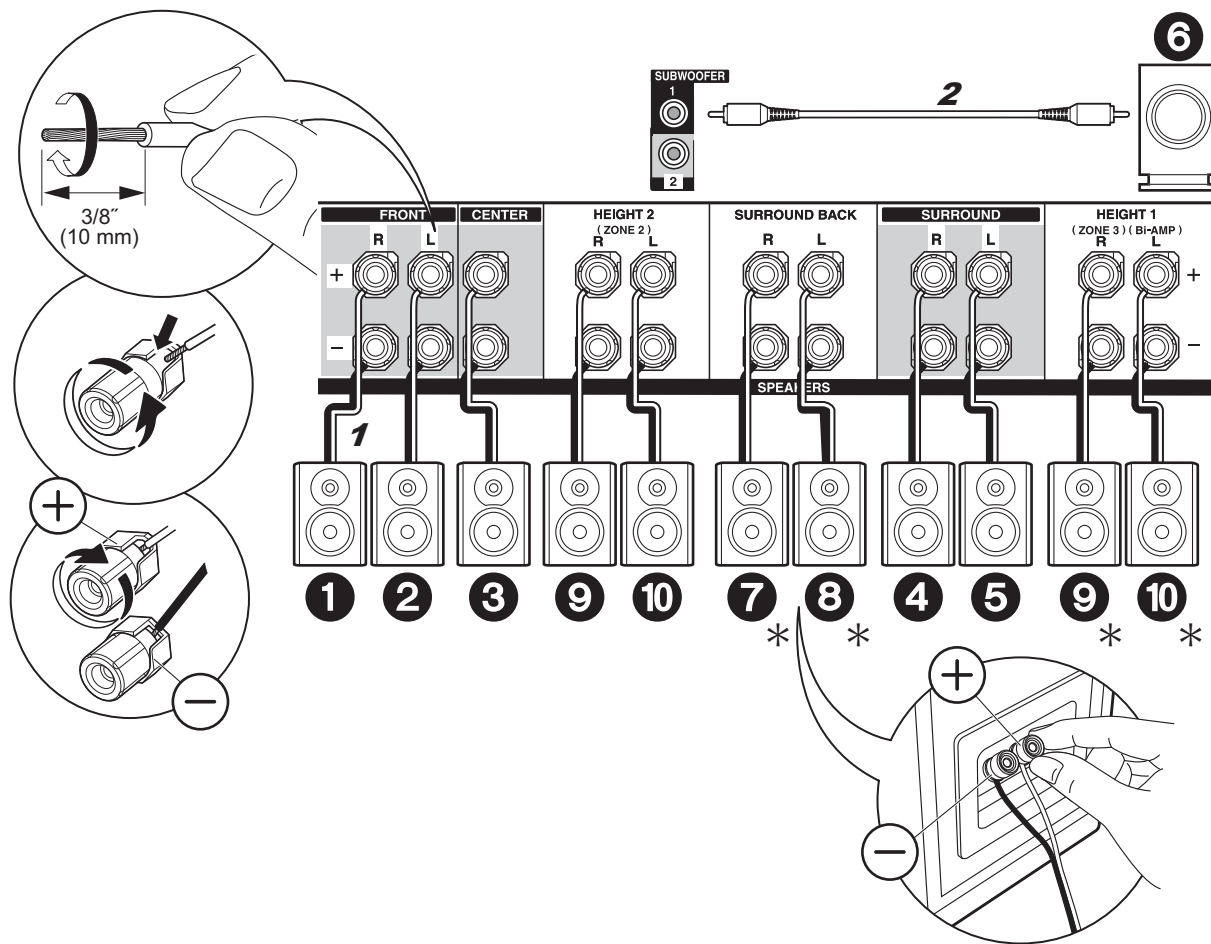

✓ Standaard verbindingen

Raadpleeg onderstaande afbeeldingen om het luidsprekersysteem te verbinden.

* Afhankelijk van de luidsprekercombinatie dient u misschien verbinding met andere aansluitingen te maken. Zie "Aandachtspunten met luidsprekercombinaties" (→P8) voor details.

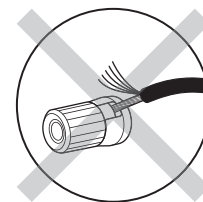

Controleer bij het verbinden of de draaduiteinden van de luidsprekers niet uit de luidsprekeraansluitingen naar buiten steken. Als de naar buiten stekende draaduiteinden van de luidsprekers het achterpaneel raken of als de + en – draden elkaar raken, zal het veiligheidscircuit geactiveerd worden.

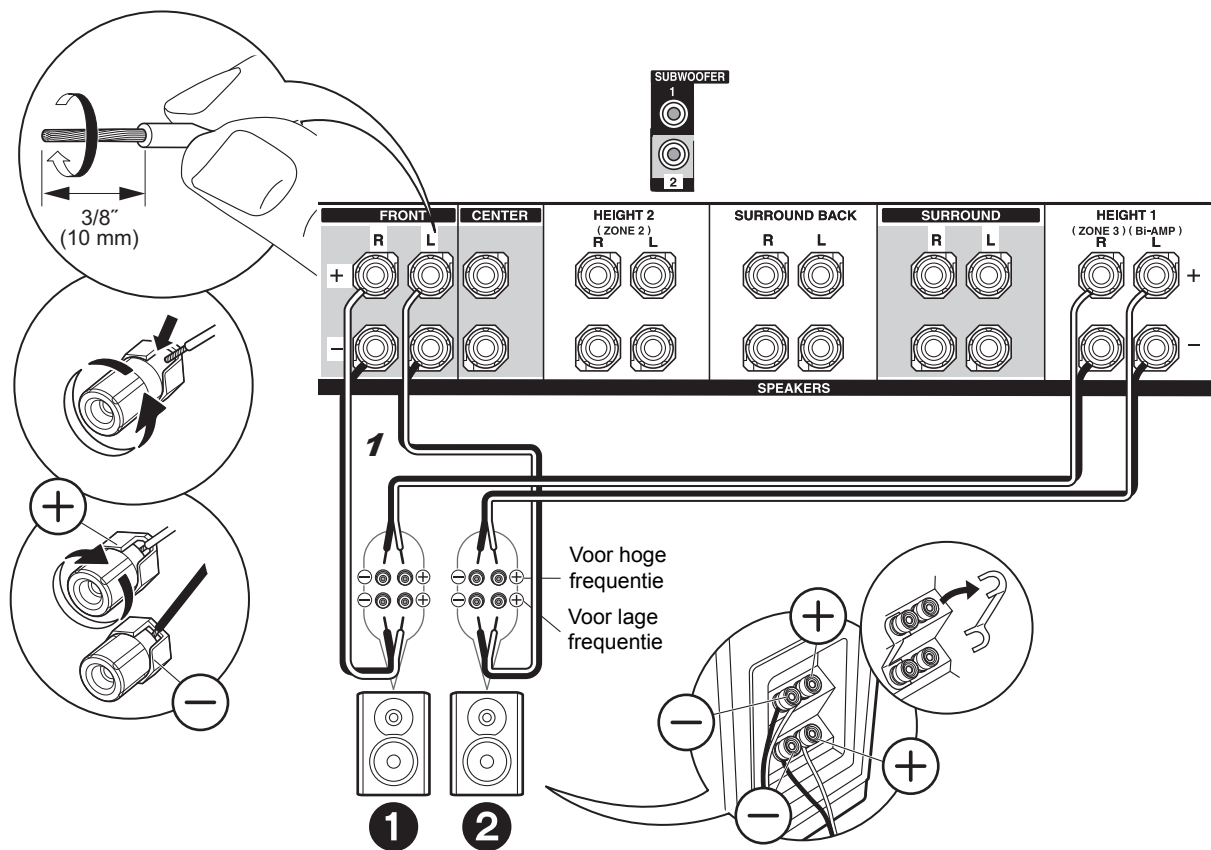

✓ **Verbindingen met bi-amping-luidsprekers**

Verbind de voorluidsprekers die compatibel zijn met de bi-amping-verbinding met de FRONT-aansluitingen en de HEIGHT 1-aansluitingen. Controleer of de jumper die tussen de woofer-aansluitingen en tweeter-aansluitingen van de voorluidsprekers gemonteerd is, verwijderd is. Raadpleeg voor een bi-amping-verbinding de gebruiksaanwijzing van uw luidsprekers.

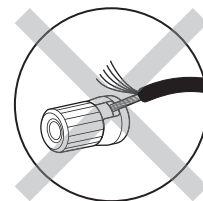

Controleer bij het verbinden of de draaduiteinden van de luidsprekers niet uit de luidsprekeraansluitingen naar buiten steken. Als de naar buiten stekende draaduiteinden van de luidsprekers het achterpaneel raken of als de + en - draden elkaar raken, zal het veiligheidscircuit geactiveerd worden.

Stap 3: De TV verbinden

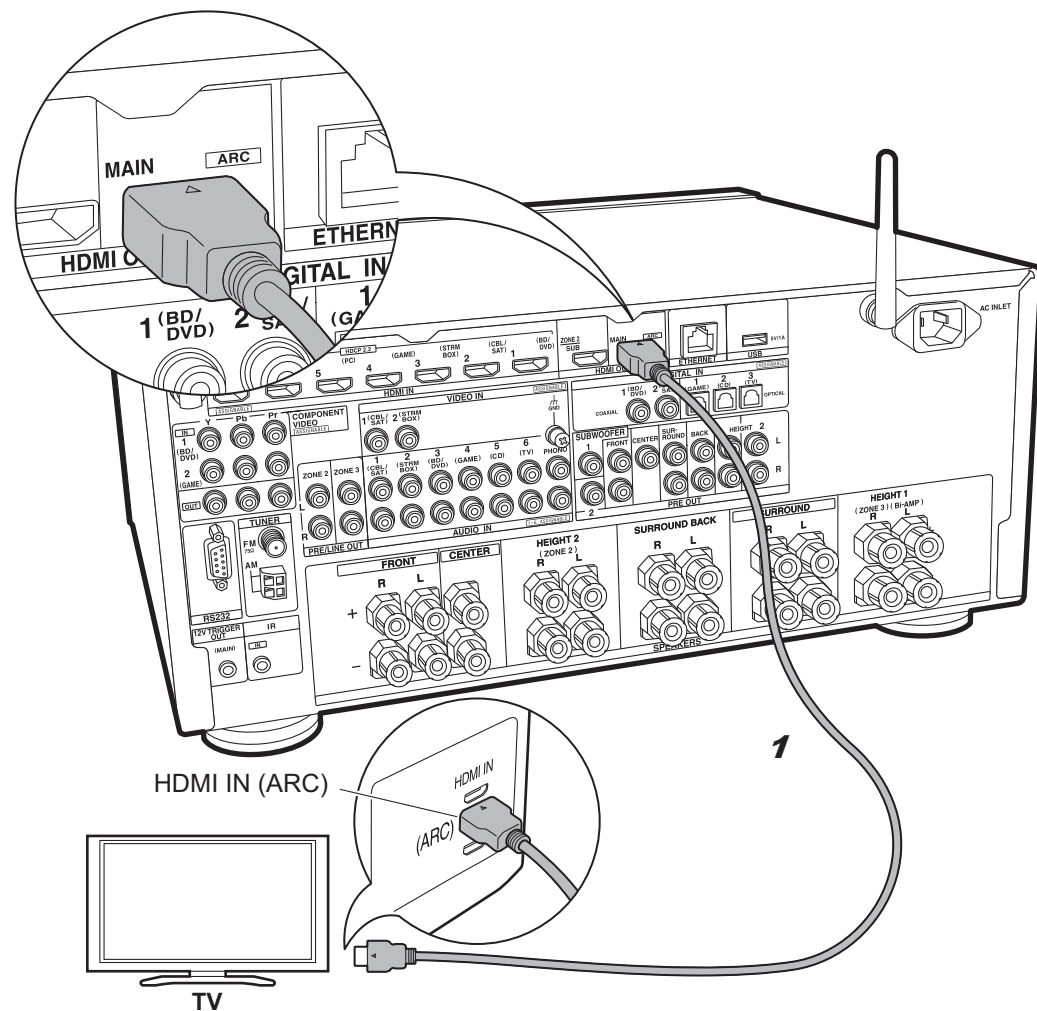

1 HDMI-kabel

✓ TV-1 (ARC TV)

Dit is de beschrijving van de verbindingen voor een TV die ARC (Audio Return Channel) ondersteunt. Door de verbinding met een enkele HDMI-kabel uit te voeren, kunt u niet alleen de video-invoer naar dit toestel op de TV uitzenden maar kunt u ook het geluid van de TV uit dit toestel laten komen. Kies een HDMI IN-aansluiting op de TV die ARC ondersteunt wanneer u de verbinding maakt.



Setup

- Voor het gebruik van de ARC-functie zijn bepaalde instellingen vereist. Selecteer "Yes" in "5. Audio Return Channel" (→P22) in de Initial Setup.
- Raadpleeg de gebruiksaanwijzing van de TV voor aanwijzingen over de verbindingen en de instellingen van de TV.

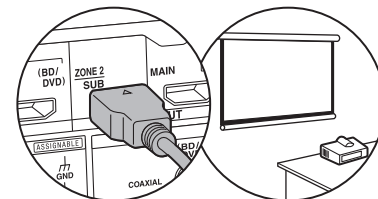

Een andere TV of projector kan met de HDMI OUT SUB-aansluiting verbonden worden. Deze aansluiting ondersteunt geen ARC. Voor details over het uitzenden van video uit de HDMI OUT SUB-aansluiting (→P23)

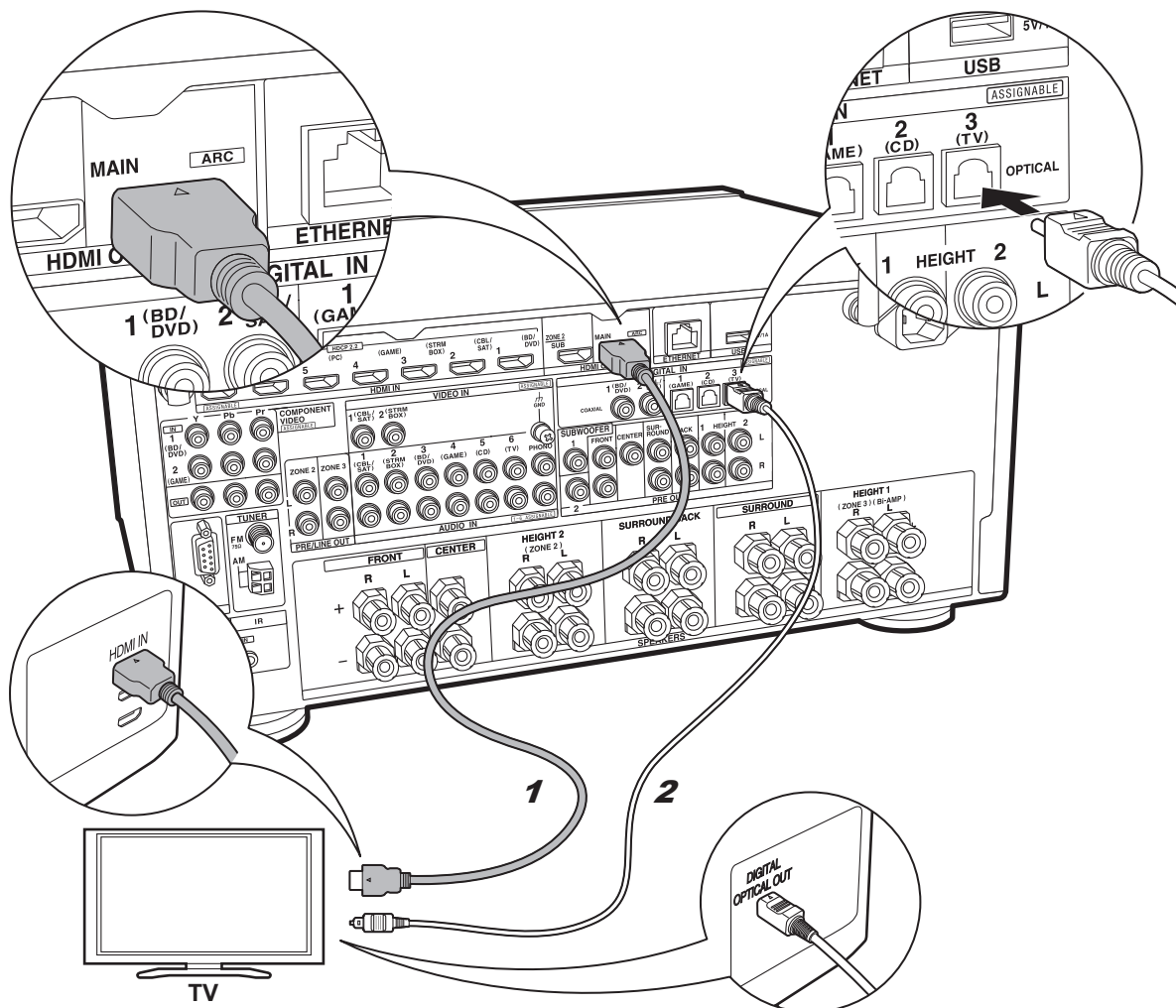

1 HDMI-kabel, 2 Digitale optische kabel

✓ TV-2 (Geen-ARC TV)

Dit is de beschrijving van de verbindingen voor een TV die geen ARC (Audio Return Channel) ondersteunt. Door de verbinding met zowel een HDMI-kabel als met een digitale optische kabel uit te voeren, kunt u niet alleen de video-invoer naar dit toestel op de TV uitzenden maar kunt u ook het geluid van de TV uit dit toestel laten komen.

Als de TV geen DIGITAL OPTICAL OUT-aansluiting heeft, gebruik dan een analoge audiokabel en verbind de ANALOG AUDIO OUT-aansluiting van de TV met de AUDIO IN TV-aansluiting op dit toestel.

- De verbinding met een digitale optische kabel is niet nodig als u TV kijkt via een apparaat, zoals een bekabelde settopbox (dus gebruik geen in de TV ingebouwde tuner), die u verbonden heeft met de INPUT-aansluiting op dit toestel.

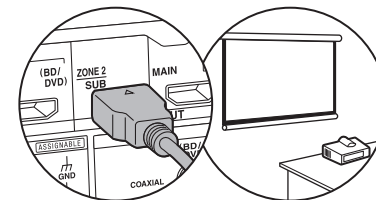

Een andere TV of projector kan met de HDMI OUT SUB-aansluiting verbonden worden. Deze aansluiting ondersteunt geen ARC. Voor details over het uitzenden van video uit de HDMI OUT SUB-aansluiting (→ P23)

Stap 4: Verbind de AV-componenten

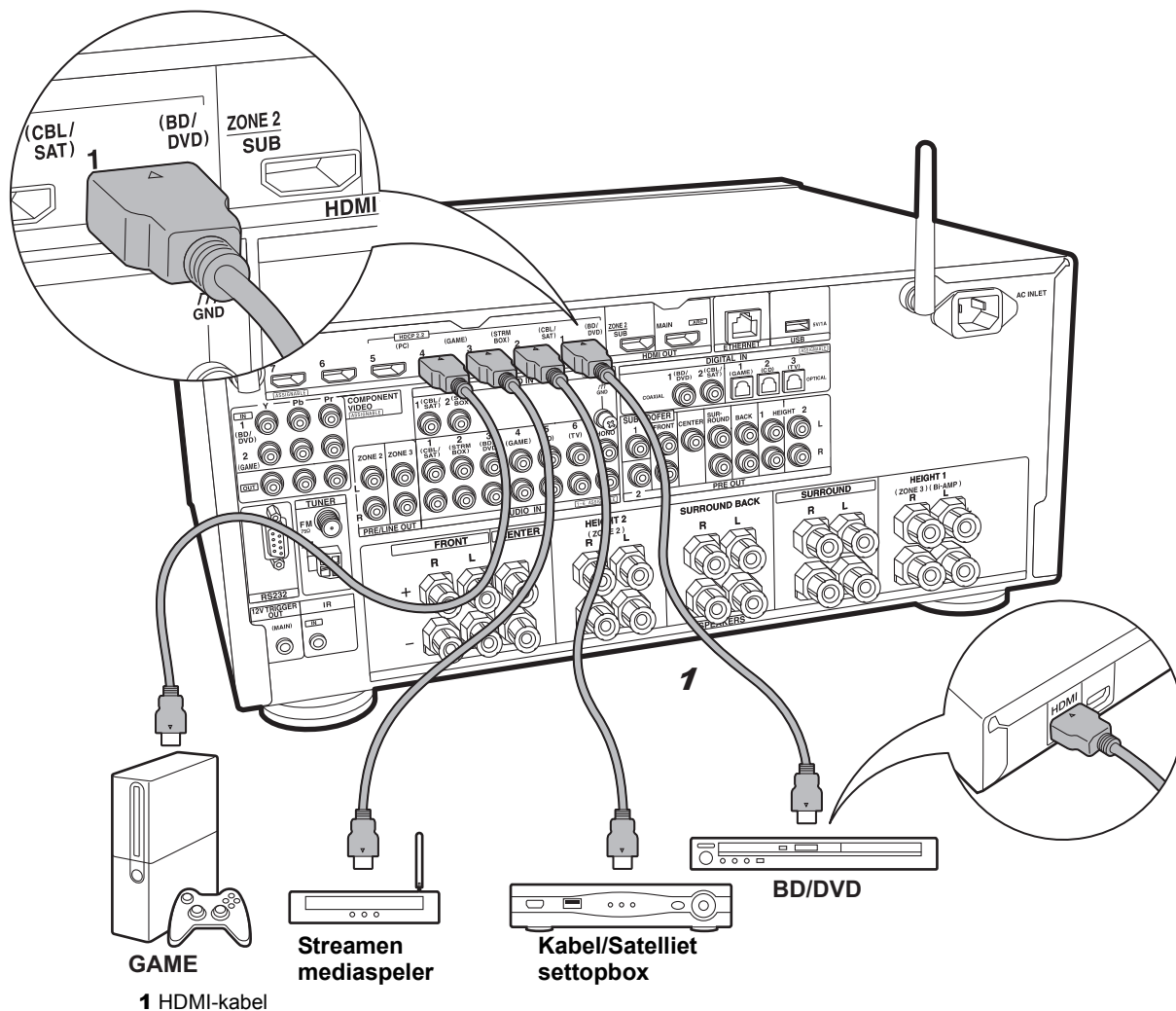

✓ HDMI AV-componenten

Dit is een verbindingvoorbeeld met een AV-component die een HDMI-aansluiting heeft. Met de verbinding met een AV-component die aan de CEC (Consumer Electronics Control)-standaard voldoet, kunt u gebruik maken van een kenmerk zoals HDMI CEC, dat een koppeling heeft met de ingangskleuzeschakelaar, en van een kenmerk zoals HDMI Standby Through, dat u in staat stelt video en audio afkomstig van AV-componenten op de TV af te spelen, zelfs als dit toestel op stand-by staat.

- Gebruik voor het afspelen van 4K of 1080p video's een HDMI-kabel met hoge snelheid. Om bovendien van met HDCP2.2 compatibele video's te genieten, maak dan verbinding met de aansluitingen HDMI IN1 tot IN5.

⚙️ Setup

- Er wordt een HDMI-instelling (→P22) vereist om gebruik te maken van de kenmerken HDMI CEC en HDMI Standby Through. Voer de instellingen uit nadat alle verbindingen tot stand gebracht zijn.
- Om te genieten van digitaal surround-geluid, inclusief Dolby Digital, dient de audio-uitgang op de verbonden Blu-ray Disc-speler, of op een ander apparaat, op "Bitstream output" te staan.

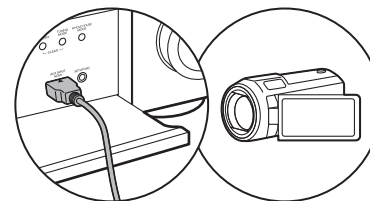

U kunt een apparaat zoals een videocamera met de AUX INPUT HDMI-aansluiting op het voorpaneel verbinden.

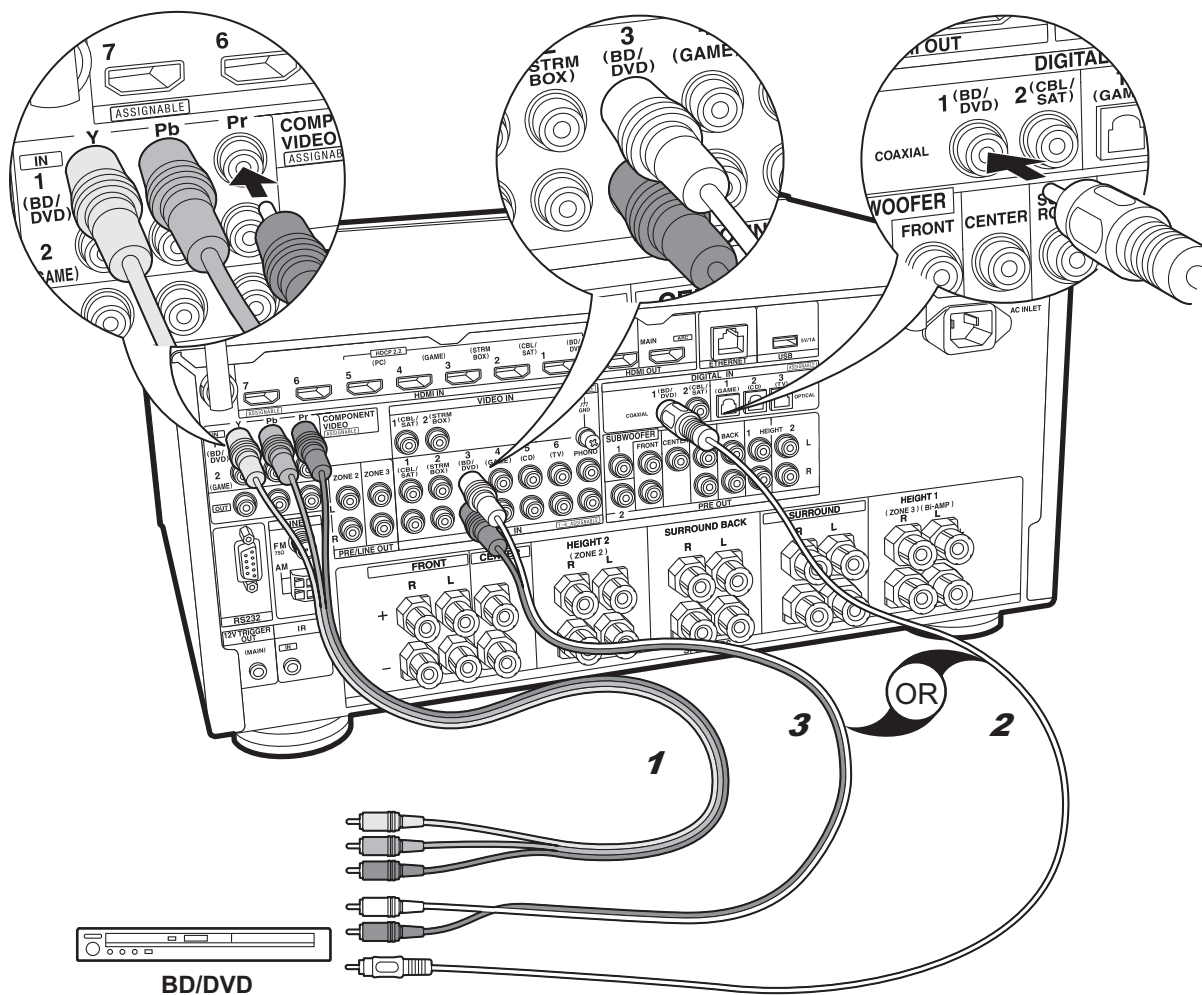

✓ Geen-HDMI AV-componenten

Dit is een verbindingvoorbeeld met een AV-component die geen HDMI-aansluiting heeft. Breng de verbindingen met de AV-component tot stand die bij de aansluitingen daarvan passen. Als de video-ingang verbonden is met de BD/DVD-aansluiting, dan moet de audio-ingang ook met de BD/DVD-aansluitingen verbonden worden, enzovoort, zodat u de aansluitingen van de video-ingangen kan verbinden met de aansluitingen met dezelfde namen als de aansluitingen van de audio-ingang. Houd er rekening mee dat videosignalen die naar de VIDEO IN-aansluiting of de COMPONENT VIDEO IN-aansluitingen gezonden worden in HDMI-videosignalen geconverteerd zullen worden en vervolgens uit de HDMI OUT-aansluiting gezonden zullen worden.

- Om van digitaal surround-afspelen in formaten zoals Dolby Digital te genieten, moet voor de audiosignalen verbinding gemaakt worden met een digitale coaxiale kabel of met een digitale optische kabel.
- Het is mogelijk om de toekenning van de ingangsaansluitingen te veranderen die u in de afbeelding links ziet, u kunt dus ook verbinding met ongeacht welke aansluiting anders dan BD/DVD maken. Zie voor details de Uitgebreide Handleiding.

⚙️ Setup

- De COMPONENT VIDEO IN-aansluitingen zijn alle compatibel met een resolutie van 480i of 576i. Wanneer u videosignalen naar de COMPONENT VIDEO IN-aansluitingen invoert, stel de uitgangsvermogen van de speler dan in op 480i of 576i. Selecteer interlace als er geen optie voor 480i, enz., is. Als uw speler geen 480i of 576i uitgang ondersteunt, gebruik dan de VIDEO IN-aansluiting.
- Om te genieten van digitaal surround-geluid, inclusief Dolby Digital, dient de audio-uitgang op de verbonden Blu-ray Disc-speler, of op een ander apparaat, op "Bitstream output" te staan.

1 Component videokabel, 2 Digitale coaxiale kabel, 3 Analoge audiokabel

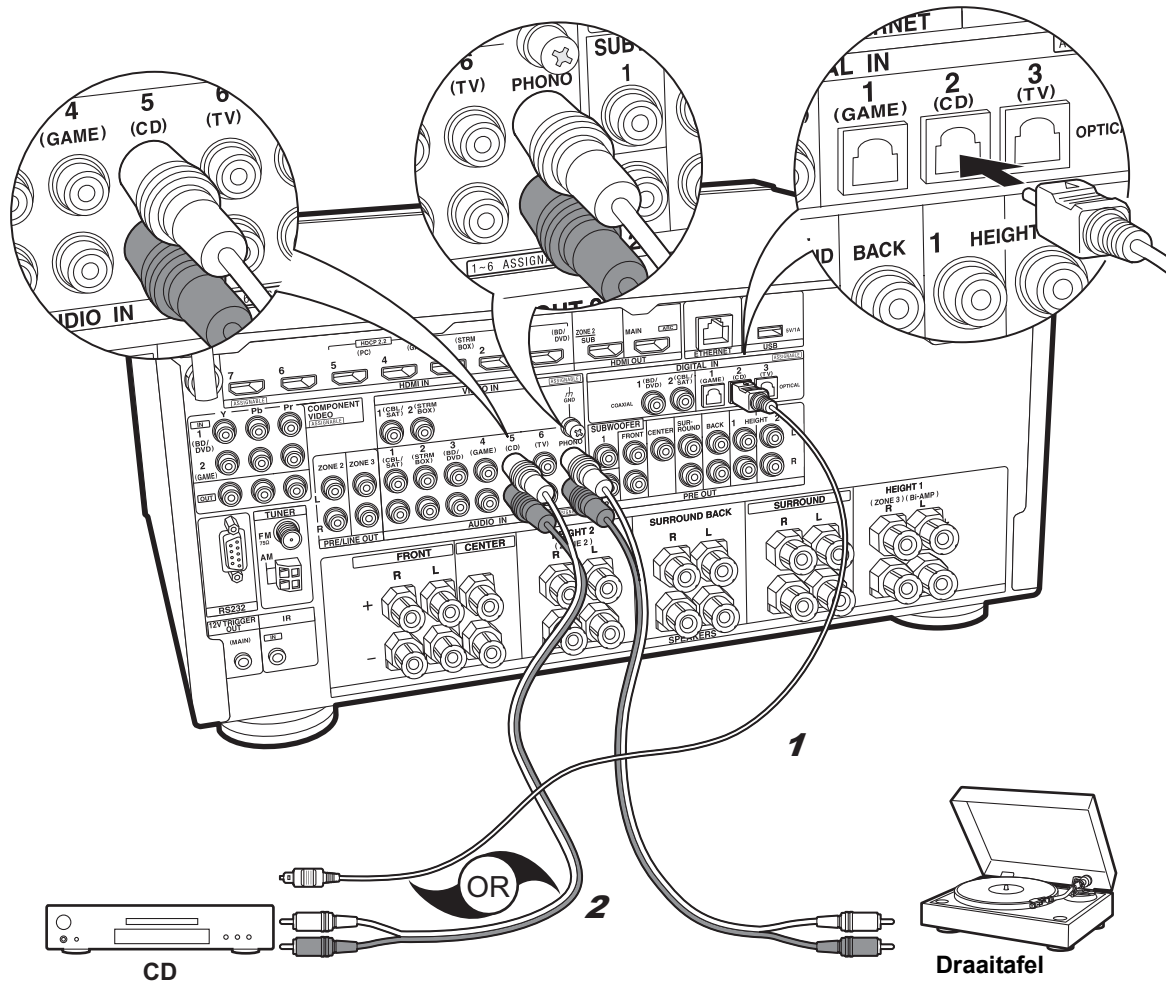

1 Digitale optische kabel, 2 Analoge audiokabel

✓ Audiocomponenten

Voorbeeld van een verbinding met een audiocomponent. Verbind een CD-speler met gebruik van een digitale optische kabel of een analoge audiokabel. U kunt ook een draaitafel met een element van het type MM met de PHONO-aansluiting verbinden.

- Als de draaitafel een ingebouwde audio equalizer heeft, verbind deze dan met een andere AUDIO IN-aansluiting dan de PHONO-aansluiting. Als de draaitafel bovendien gebruik maakt van een MC-type element, installeer dan een audio-equalizer die compatibel is met het MC-type element tussen het toestel en de draaitafel en maak vervolgens verbinding met ongeacht welke AUDIO IN-aansluiting die anders is dan de PHONO-aansluiting.

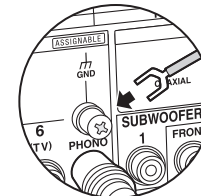

Als de draaitafel een aarddraad heeft, sluit deze dan aan op de GND-aansluiting van deze unit.

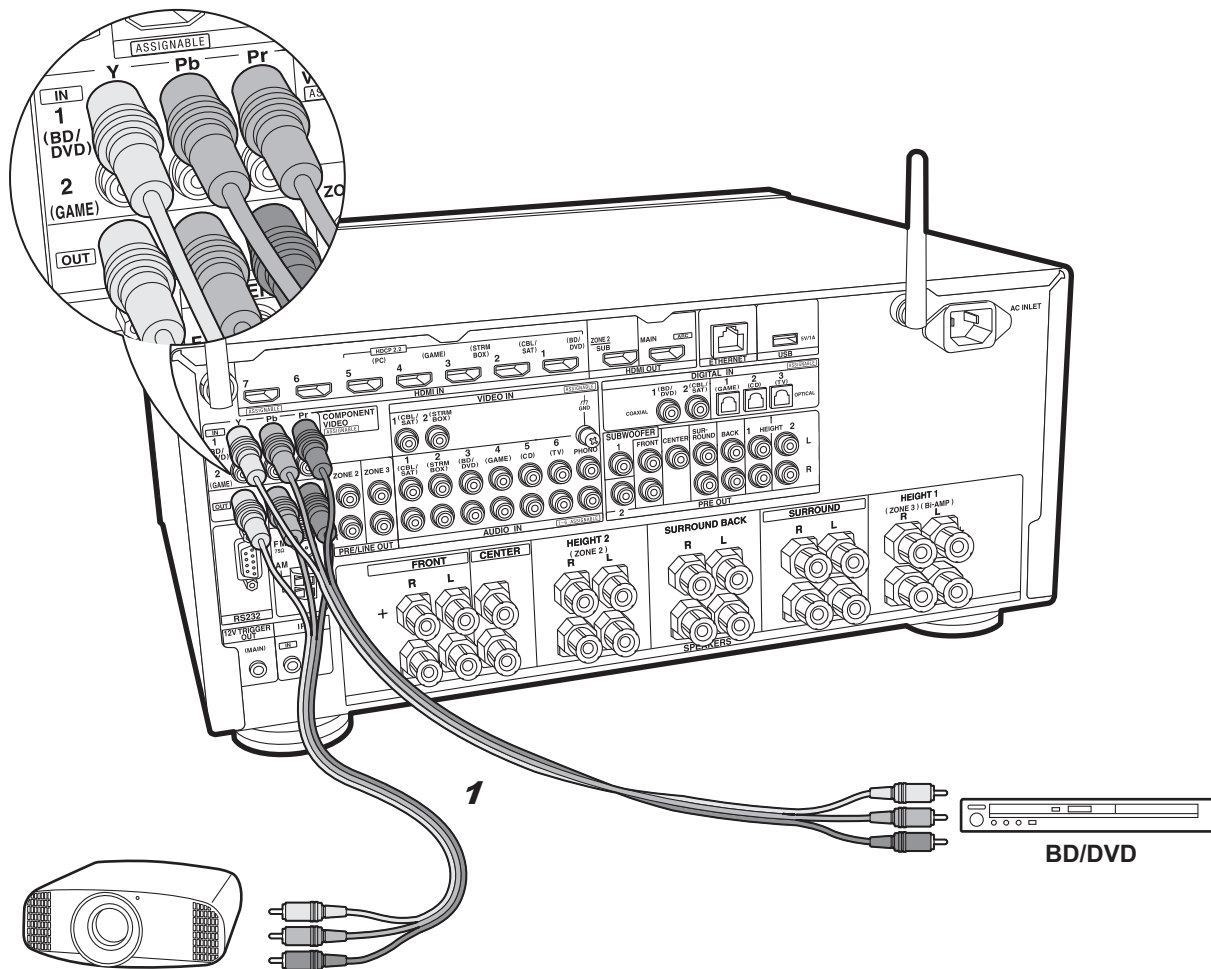

✓ Component Video Monitor

Gebruik een componentvideokabel om een TV of een projector te verbinden die componentvideo-ingangsaansluitingen hebben in plaats van een HDMI ingangsaansluiting. Om video uit de COMPONENT VIDEO OUT-aansluitingen uit te voeren, dient u de externe AV-componenten te verbinden met gebruik van een componentvideokabel.

Projector, enz.

1 Component videokabel

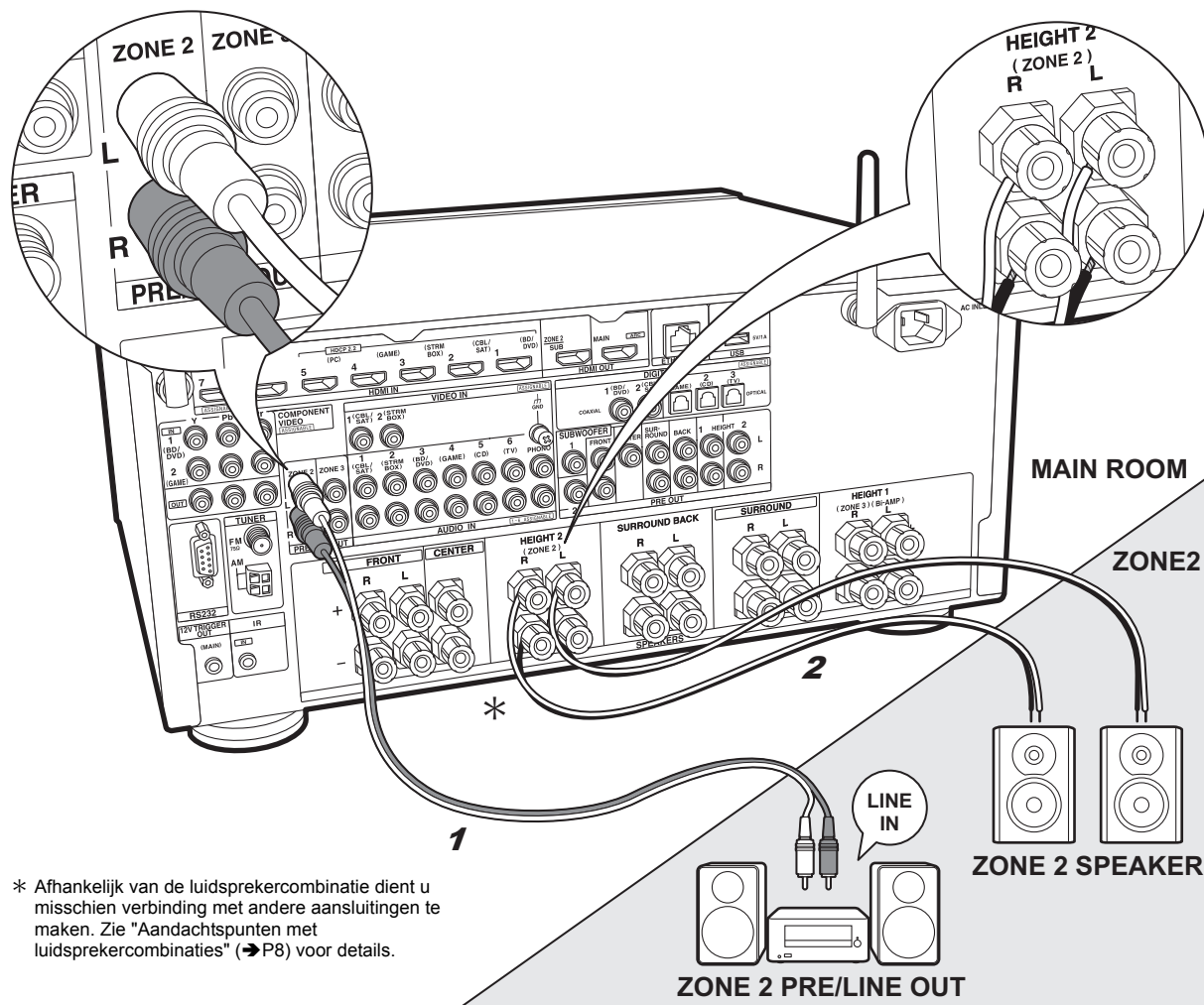

* Afhankelijk van de luidsprekercombinatie dient u misschien verbinding met andere aansluitingen te maken. Zie "Aandachtspunten met luidsprekercombinaties" (→ P8) voor details.

✓ ZONE 2 PRE/LINE OUT / ZONE 2 SPEAKER

U kunt van audio in een andere kamer genieten door bijvoorbeeld een Blu-ray Disc-speler in de hoofdkamer af te spelen (waar dit toestel staat) en in de andere kamer naar de internetradio te luisteren (ZONE 2).

Verbindingen met een AV-component

Maak verbinding met HDMI IN 1 tot 5 als u een externe AV-component wilt uitzenden naar ZONE 2. Als de AV-component geen HDMI-aansluiting heeft, maak dan verbinding met gebruik van een digitale optische kabel, een digitale coaxiale kabel of een analoge audio kabel.

ZONE 2 PRE/LINE OUT

Het is mogelijk om 2-kan.-bronnen af te spelen in een andere kamer terwijl bronnen met maximaal 11.1-kan. in de hoofdkamer afgespeeld worden. Verbind de ZONE 2 PRE/LINE OUT-aansluitingen van het toestel en de LINE IN-aansluitingen van de geïntegreerde versterker of van de eindversterker in een andere kamer met een analoge audiokabel.

ZONE 2 SPEAKER

Het is mogelijk luidsprekers in een andere kamer te verbinden en 2 kan.-bronnen af te spelen.

- U kunt via maximaal 7.1-kanalen in de hoofdkamer afspelen tijdens het ZONE 2-afspelen. Met een bi-amping-verbinding, of als de instellingen van de ZONE 3-luidsprekerverbinding ingeschakeld zijn, klinkt geen geluid uit de surround-achterluidsprekers of de hoogteluidsprekers en in de hoofdkamer is afspelen van maximaal 5.1-kanaal mogelijk. Luistermodussen zoals Dolby Atmos kunnen niet geselecteerd worden.



Setup

- Om van dit kenmerk te genieten worden de instellingen in Initial Setup, "4. Multi Zone Instellen" (→ P22) vereist.
- De audio afkomstig van extern verbonden AV-componenten kan alleen in ZONE 2 uitgezonden worden als de audio analoog is of met 2-kan. PCM-audio. Als u verbinding met dit toestel gemaakt heeft met een HDMI-kabel of een digitale optische/coaxiale kabel, dan kan het nodig zijn de audio-weergave van de AV-component in PCM-weergave te moeten converteren.

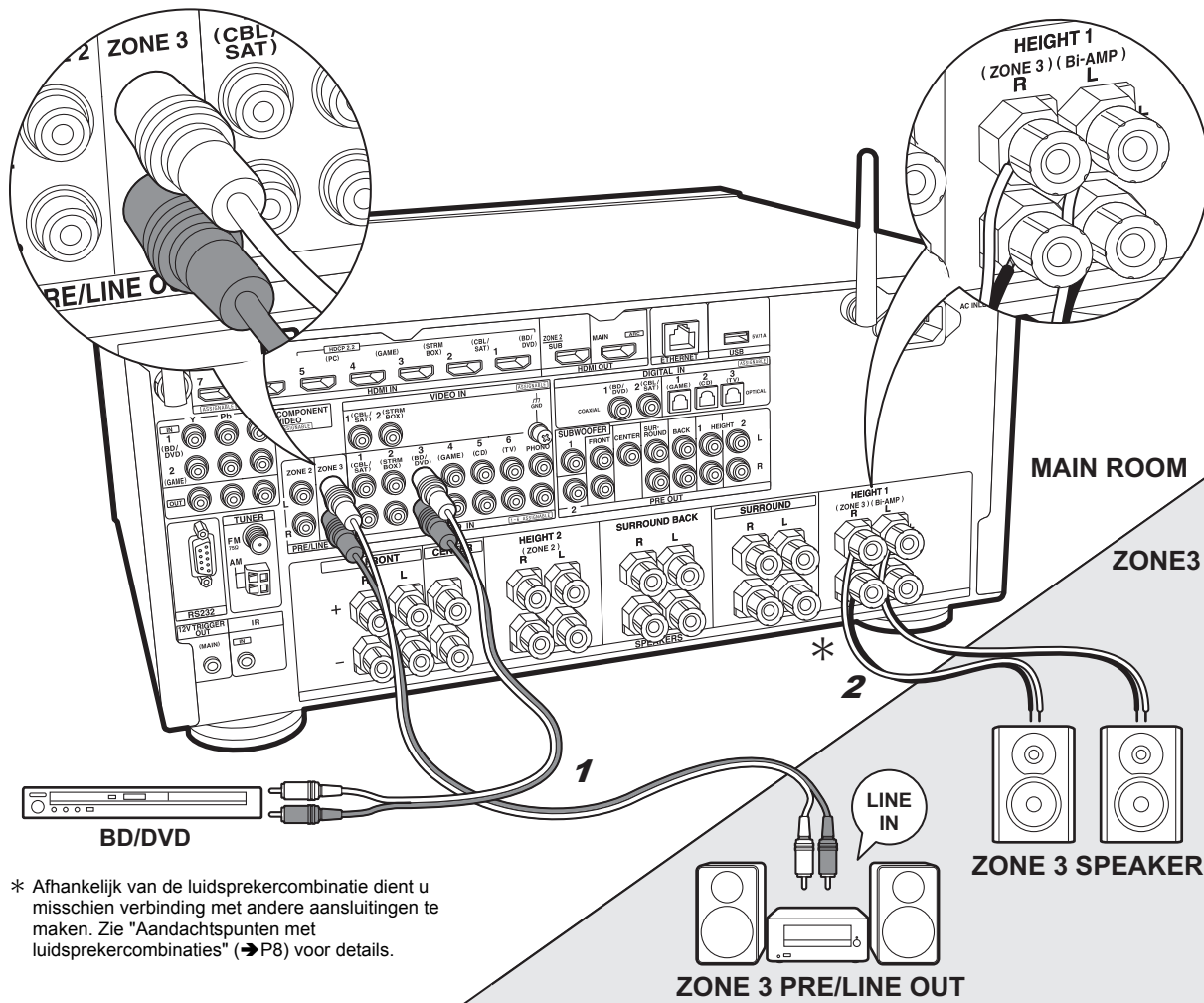

* Afhankelijk van de luidsprekercombinatie dient u misschien verbinding met andere aansluitingen te maken. Zie "Aandachtspunten met luidsprekercombinaties" (→ P8) voor details.

1 Analoge audiokabel, 2 Luidsprekerkabel

✓ ZONE 3 PRE/LINE OUT / ZONE 3 SPEAKER

Samen met de hoofdkamer en ZONE 2 kan ook nog van audio in nog een andere kamer genoten worden (ZONE 3).

Verbindingen met een AV-component

Om de audio van een externe AV-component naar ZONE 3 te zenden, maak dan verbinding met gebruik van een analoge audiokabel. Uitzending naar ZONE 3 is niet mogelijk als u verbinding maakt met een HDMI-kabel of een digitale optische/coaxiale kabel.

ZONE 3 PRE/LINE OUT

Het is mogelijk om 2-kan.-bronnen af te spelen in een andere kamer terwijl bronnen met maximaal 11.1-kan. in de hoofdkamer afgespeeld worden. Verbind de ZONE 3 PRE/LINE OUT-aansluitingen van het toestel en de LINE IN-aansluitingen van de geïntegreerde versterker of van de eindversterker in een andere kamer met een analoge audiokabel.

ZONE 3 SPEAKER

Het is mogelijk luidsprekers in een andere kamer te verbinden en 2 kan.-bronnen af te spelen.

- Tijdens het ZONE 3 afspelen klinkt geen geluid uit de surround-achterluidsprekers of de hoogteluidsprekers en in de hoofdkamer is afspelen van maximaal 5.1-kan. mogelijk. Luistermodussen zoals de Dolby Atmos-modussen kunnen niet geselecteerd worden.



Setup

- Om van dit kenmerk te genieten worden de instellingen in Initial Setup, "4. Multi Zone Instellen" (→ P22) vereist.

Stap 6: Verbinden met andere kabels

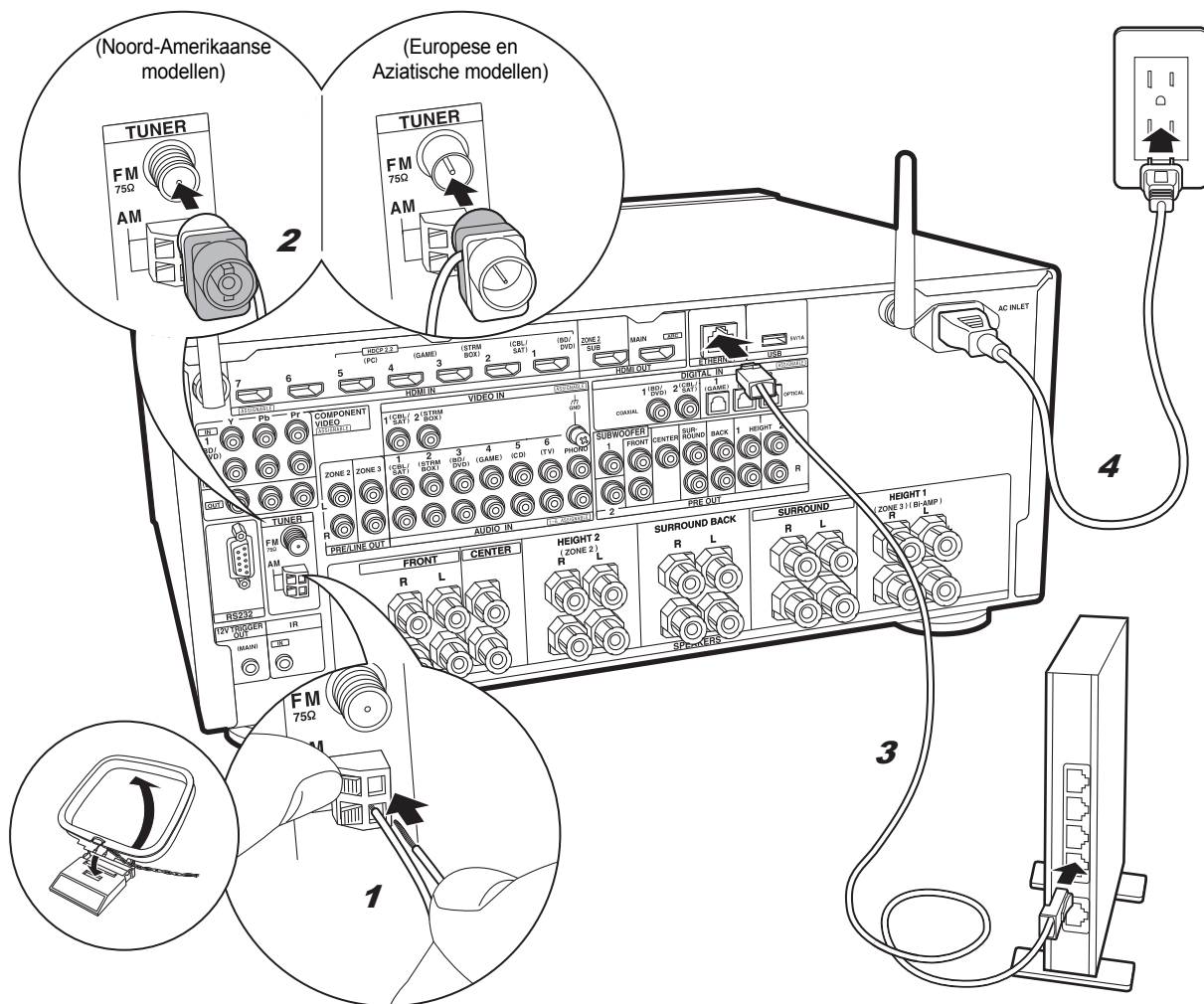

1 AM-ringantenne, 2 FM-binnenantenne, 3 Ethernetkabel, 4 Netsnoer

De antenne aansluiten

Beweeg de antenne in het rond terwijl u de radio afspeelt om de positie met de beste ontvangst te vinden. Gebruik een punaise of iets dergelijks om de FM-binnenantenne aan de muur te bevestigen.

Het netwerk aansluiten

Verbind dit toestel met het netwerk met gebruik van een bedraad LAN of Wi-Fi (draadloos LAN). U kunt genieten van netwerkmerken zoals internetradio, Music Server en AirPlay door het toestel met het netwerk te verbinden. Als u verbonden bent via een bedraad LAN, maak dan met een Ethernetkabel verbinding met de ETHERNET-poort zoals de afbeelding toont. Om verbinding via Wi-Fi te maken, selecteer dan na het selecteren van "Wireless" in "3. Netwerkverbinding" (→P22) in Initial Setup, de gewenste instelmethode en volg de instructies op het scherm om de verbinding te configureren.

Het netsnoer aansluiten

Dit model bevat een verwijderbaar netsnoer. Verbind het netsnoer met het stopcontact nadat alle andere verbindingen tot stand gebracht zijn. Verbind het netsnoer met AC INLET van het toestel en verbind het vervolgens met het stopcontact. Koppel altijd eerst de kant van het stopcontact los wanneer u het netsnoer ontkoppelt.

U treft de spanningskeuzeschakelaar op het achterpaneel van de modellen met meer spanningen. **Zet deze op de correcte spanning voor uw land of regio.**

Sluit het netsnoer af voordat u de spanning omschakelt. Gebruik een middelgrote schroevendraaier om de spanningschakelaar om te zetten.

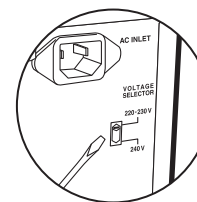

Stap 7: Inschakeling & Begininstelling

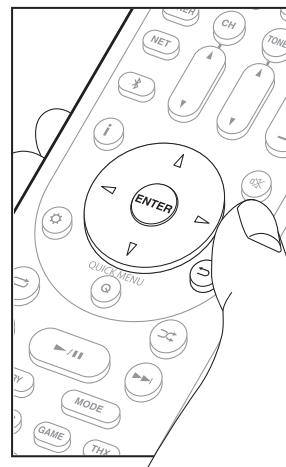
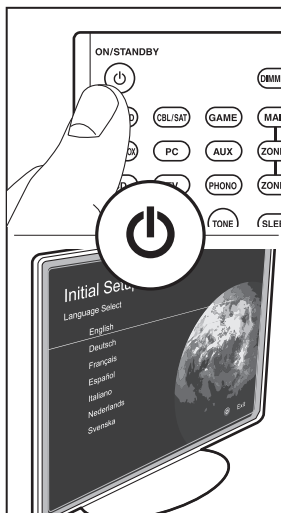
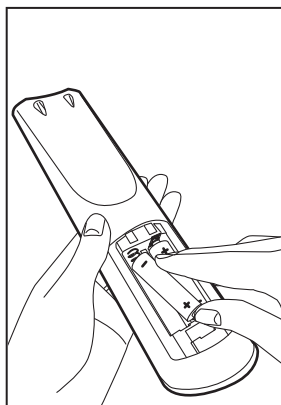
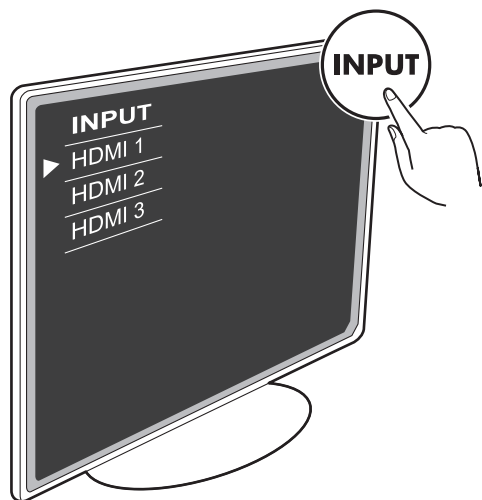

Δ ∇ ◀ ▶ : Selectie

ENTER : OK

↵ : Terug

Initial Setup gaat automatisch van start

Schakel de ingang op de TV naar die is toegewezen aan de unit.

Wanneer u het toestel voor de eerste keer inschakelt, wordt Initial Setup automatisch op de TV getoond om u in staat te stellen de instellingen te maken die voor het opstarten vereist worden, met gebruik van eenvoudige handelingen, door de instructies op het scherm te volgen.

- Als u de procedure halverwege beëindigt of een instelling wilt veranderen die tijdens Initial Setup gemaakt is, druk dan op  op de afstandsbediening, selecteer "7. Miscellaneous" – "Initial Setup" en druk op ENTER.

1. AccuEQ Kamerkalibratie

Plaats de bijgeleverde luidsprekerinstellingsmicrofoon in de luisterpositie en meet de testtonen die door de luidsprekers uitgezonden worden waarna het toestel automatisch voor iedere luidspreker het optimale volumeniveau, de crossover-frequentie en de afstand ten opzichte van de luisterpositie instelt. Dit maakt tevens de correctie van de vervorming mogelijk die door de akoestische omgeving van de kamer veroorzaakt wordt.

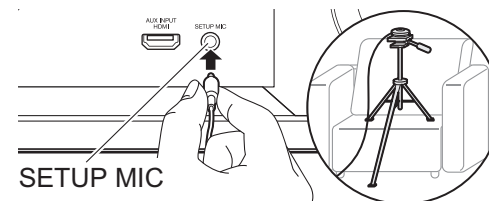

- Wanneer u de luidsprekerinstellingsmicrofoon op een statief plaatst, raadpleeg dan de afbeelding wanneer u deze in positie brengt.
- Zet het volume van de subwoofer op iets meer dan halverwege.
- Het voltooien van de kalibratie duurt 3 tot 12 minuten. De luidsprekers zenden de testtoon tijdens de meting met een hoog volume uit dus wees voorzichtig met uw omgeving. Houd de ruimte zo stil mogelijk tijdens de meting.
- Als luidsprekers met THX-certificaat gebruikt worden, raadt THX aan de crossover-frequentie op "80Hz(THX)" te zetten. Er wordt tevens aangeraden de instellingen voor iedere luidspreker met de hand in te stellen om te passen bij de specifieke kenmerken van iedere kamer.
- Als de stroom van dit toestel plotseling uitgeschakeld wordt, kunnen de draden in de luidsprekerkabels het achterpaneel of andere draden geraakt hebben en het beveiligingscircuit geactiveerd hebben. Twist de draden opnieuw op juiste wijze en controleer bij het verbinden ook of ze niet uit de luidsprekeraansluitingen naar buiten steken.

2. Bronverbinding

Controleer of iedere ingangsbron juist is verbonden. Volg de instructies, selecteer de ingang die u wilt bevestigen, start het afspelen van e geselecteerde speler en bevestig dat de beelden op de TV verschijnen en het geluid afgespeeld wordt.

3. Netwerkverbinding

Breng de Wi-Fi-verbinding tot stand met een toegangspunt zoals een draadloze LAN-router. De volgende twee methoden kunnen gebruikt worden om verbinding via Wi-Fi te maken:

"Scan Networks": Zoek naar een toegangspunt vanuit dit toestel. Zoek van tevoren de SSID van het toegangspunt op.
"Use iOS Device (iOS7 or later)": Deel de Wi-Fi-instelling van het iOS-apparaat met dit toestel.

Als u "Scan Networks" selecteert, kunnen er twee extra verbindingsmethoden gekozen worden. Controleer het volgende.

- **"Enter Password"**: Voer het password (of sleutel) van het toegangspunt in waarmee verbinding gemaakt moet worden.
- **"Push Button"**: Als het toegangspunt en automatische verbindingknop heeft, kunt u verbinding maken zonder een password in te voeren.
- Als de SSID van het toegangspunt niet weergegeven wordt, selecteer dan in het scherm met de lijst van SSID's "Other..." met de >-cursorknop op de afstandsbediening, druk op ENTER en volg de instructies die op het scherm verschijnen.

Gebruik van het toetsenbord



Om tussen hoofdletters en kleine letters te schakelen, selecteert u "A/a" op het scherm en drukt u op ENTER. Om te selecteren of het wachtwoord verborgen wordt met " * " of dat het wordt weergegeven met normale tekst, drukt u op MEMORY op de afstandsbediening. Druk op CLR om alle ingevoerde karakters te wissen.

- Er zal tijdens de netwerkinstelling een bevestigingsscherm weergegeven worden waarin u gevraagd wordt in te stemmen met het privacybeleid. Selecteer "Yes" en druk op ENTER om uw instemming kenbaar te maken.

4. Multi Zone Instellen

Voer deze instellingen uit om te kunnen genieten van video en audio in een andere kamer dan de hoofdkamer (ZONE 2/ZONE 3).

Selecteer "Using AV Receiver" wanneer luidsprekers in de andere kamer verbonden worden. Selecteer "with External Premain Amplifier" wanneer een geïntegreerde versterker in de andere kamer verbonden wordt. Selecteer "with External Power Amplifier" wanneer u een eindversterker verbindt.

Als u een TV in een andere kamer (ZONE 2) gaat verbinden en "Would you be using TV in 2nd room?" wordt weergegeven, selecteer dan "Yes".

5. Audio Return Channel

Als een TV verbonden is die ARC ondersteunt, selecteer dan "Yes". De ARC-instelling van het toestel wordt ingeschakeld en u kunt naar de audio van de TV luisteren die uit dit toestel komt.

- Als u "Yes" selecteert, is de HDMI CEC-functie ingeschakeld en neemt het stroomverbruik af tijdens stand-by.

HDMI-Setup

HDMI CEC

Voer deze instelling uit om het bedieningskenmerk van apparaten die aan de CEC-standaard voldoen in te schakelen. Dit wordt automatisch ingesteld als u "Yes" in "5. Audio Return Channel" in de Initial Setup geselecteerd heeft.

Druk op de ⚙-knop op de afstandsbediening om "5. Hardware" – "HDMI" – "HDMI CEC" op het TV-scherm op "On" te zetten. Schakel ook het CEC-bedieningskenmerk in op het CEC-apparaat dat u verbonden heeft.

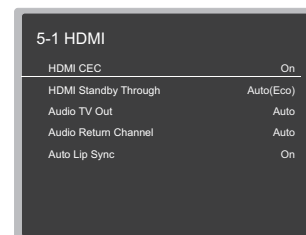

HDMI Standby Through

Zelfs als dit toestel op stand-by staat, worden de ingangssignalen afkomstig van de AV-componenten naar de TV gezonden.

- **"Auto" / "Auto (Eco)"**: Selecteer een van deze instellingen als AV-componenten verbonden zijn die aan de CEC-standaard voldoen. Los van de keuze van de ingangskeuzeschakelaar onmiddellijk voordat het toestel op stand-by geschakeld werd, kunt u de ingangssignalen afkomstig van de AV-componenten naar de TV zenden. Selecteer "Auto (Eco)" als de TV ook CEC-compatibel is. U kunt het stroomverbruik in de stand-by-modus verlagen.
- **Namen van ingangskeuzeschakelaar voor "BD/DVD", enz.**: U kunt de ingangssignalen van de ingestelde ingangskeuzeschakelaar naar de TV zenden. Het kan geselecteerd worden als "HDMI CEC" op "Off" gezet is.
- **"Last"**: U kunt de ingangssignalen van de geselecteerde ingangskeuzeschakelaar onmiddellijk voordat het toestel op stand-by geschakeld wordt overbrengen. Het kan geselecteerd worden als "HDMI CEC" op "Off" gezet is. Met deze instelling kunt u de ingangskeuzeschakelaar zelfs in de stand-by-modus omschakelen. Druk op ⚙ om de instellingen te verlaten.

Basis afspelen

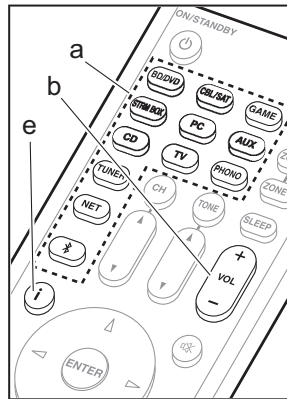

Afspelen van een AV-component

- Schakel de ingang op de TV naar die is toegewezen aan de unit.
- Druk op de afstandsbediening op de ingangskeuzeschakelaar (a) met dezelfde naam als de aansluiting waarmee u de speler wilt verbinden, om de ingang om te schakelen.

Druk bijvoorbeeld op BD/DVD om de speler af te spelen die met de BD/DVD-aansluiting verbonden is. Druk op TV om naar het geluid van de TV te luisteren.

- Als de CEC-koppelingfunctie werkt, schakelt de ingang automatisch om wanneer een CEC-compatibele TV en speler met dit toestel verbonden zijn met gebruik van de HDMI-verbinding.

- Start het afspelen op de speler.
- Gebruik VOL+/- (b) om het volume te regelen.

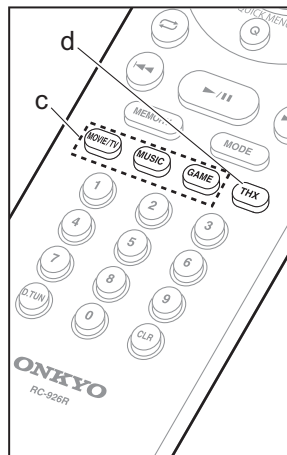

Als een TV verbonden is met de HDMI OUT SUB-aansluiting

Druk op de afstandsbediening op Q om het Quick Menu weer te geven en zet "Other" – "HDMI Out" op "SUB" of op "MAIN+SUB".

Luistermodus

Dit toestel is uitgerust met een verscheidenheid aan luistermodussen en u kunt de optimale luistermodus selecteren voor films, TV, muziek en games met gebruik van MOVIE/TV, MUSIC en GAME (c). U kunt ook de THX-gerelateerde luistermodussen selecteren door herhaaldelijk op THX (d) te drukken. Voor meer informatie over de luistermodi, zie de Uitgebreide Handleiding. In dit gedeelte maakt u kennis met enkele van de populaire modussen.

Dolby Digital/DTS-modussen

Als het ingangssignaal een digitaal surroundformaat is zoals Dolby Digital of DTS dan kunt u de luistermodus selecteren die bij het ingangssignaal past. Dolby Digital wordt weergegeven voor Dolby Digital en DTS-HD Master Audio wordt weergegeven voor DTS-HD Master Audio. De weergave is stereo voor 2-kanal ingangssignalen.

Direct

Deze luistermodus kan voor alle ingangssignalen geselecteerd worden. De verwerkingen die van invloed op de geluidskwaliteit is wordt afgesloten. De luidsprekers spelen het geluidsveld af op grond van het aantal kanalen in het ingangssignaal dus bij een 2-kan. signaal komt het geluid bijvoorbeeld alleen uit de voorluidsprekers.

Dolby Surround/DTS Neural:X

Deze luistermodussen stellen u in staat het afspeelsignaal uit te breiden naar maximaal 11-kanalen om bij de configuratie van de verbonden luidspreker te passen als het ingangssignaal 2-kanal of 5.1-kanal is.

THX-surroundmodussen

In bioscoopzalen zijn meerdere surroundluidsprekers geïnstalleerd zodat de bezoeker omhuld wordt door een natuurlijk surroundgeluid. Zelfs met slechts twee surroundluidsprekers verkrijgt de THX Cinema-modus met de hogekwaliteitstechnologie die door THX ontwikkeld is hetzelfde soort geluidsspreiding die in een bioscoopzaal verkregen wordt, samen met het natuurlijke timbre, met het geluidsveld naar voren gericht. Ook modussen zoals THX Music en THX Games zijn beschikbaar.

Originele surroundmodussen

U kunt luistermodussen selecteren zoals de All Ch Stereo-modus wanneer een stereobeeld van zowel voor als achter afgespeeld wordt en Orchestra (alleen

met de MUSIC-knop) die het best is voor het afspelen van klassieke muziek en opera's.

Pure Audio

De luistermodus die een zuiverder geluidskwaliteit verstrekt door de stroom van het display en analoge videocircuits uit te schakelen.

De luistermodus die als laatste voor de bron geselecteerd werd, wordt bewaard voor ieder van de knoppen MOVIE/TV, MUSIC, GAME en THX. Als de inhoud die u afspeelt niet ondersteund wordt door de luistermodus die u het laatst geselecteerd heeft dan wordt automatisch de luistermodus geselecteerd die standaard voor die inhoud is.

Druk herhaaldelijk op i (e) om het display van het hoofdtoestel in onderstaande volgorde om te schakelen:

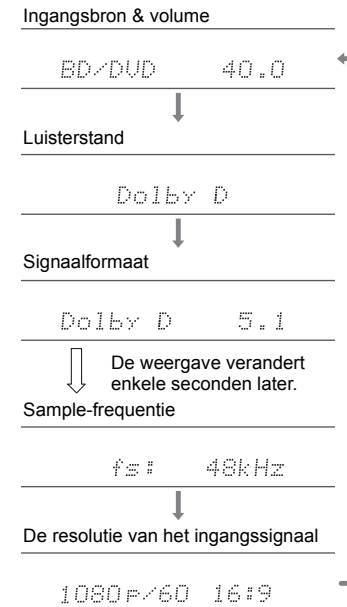

Netwerkfuncties

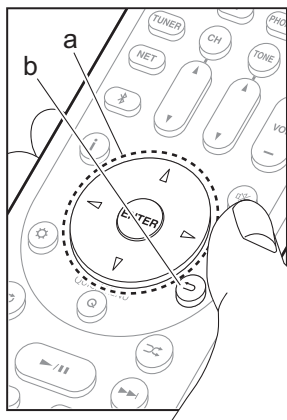
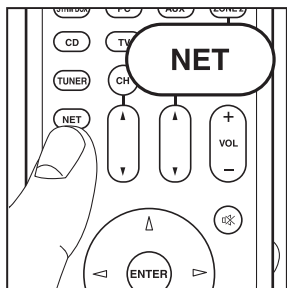

Netwerkdiensten

1. Schakel de ingang op de TV naar die is toegewezen aan de unit.
2. Druk op NET om het scherm met de lijst met netwerkdiensten weer te geven.

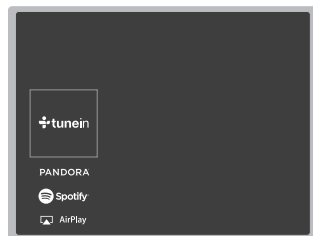

3. Selecteer het item met de pijltjestoetsen van de afstandsbediening en druk op ENTER om uw selectie (a) te bevestigen. Druk op ↶ of ↷ (b) om terug te keren naar het vorige scherm.

Internetradio

Als dit toestel met een netwerk verbonden is, kunt u naar TuneIn of andere vooraf geregistreerde internetradiodiensten luisteren. Volg, na de gewenste dienst geselecteerd te hebben, de instructies op het scherm, gebruik de cursorknoppen om de radiozenders en -programma's te selecteren en druk op ENTER om af te spelen. Het afspelen start als 100% voor buffer weergegeven wordt.

Music Server

U kunt muziekbestanden afspelen die opgeslagen zijn in een thuisnetwerk dat compatibel is met PC's of NAS-apparaten die met hetzelfde netwerk verbonden zijn als dit toestel. Selecteer de server met de cursorknoppen, selecteer het gewenste muziekbestand en druk op ENTER om het

afspelen te starten. Het afspelen start als 100% voor buffer weergegeven wordt.

- Dit toestel is compatibel met Windows Media® Player 11 of 12 netwerkservers of NAS die compatibel zijn met de thuisnetwerkfunctie. Misschien is het nodig van tevoren enkele instellingen te moeten maken om Windows Media® Player 11 of 12 te gebruiken. Schakel voor deze speler in Windows Media® Player media streaming in. Zie voor details de Uitgebreide Handleiding.

USB

Muziekbestanden op een USB-opslagapparaat afspelen. Verbind het USB-opslagapparaat met de USB-aansluiting op de achterkant van het toestel, selecteer USB in de lijst met netwerkdiensten en druk op ENTER om te bevestigen. Selecteer de gewenste map of het muziekbestand met de cursorknoppen en druk op ENTER om te bevestigen en het afspelen te starten.

- De werking kan niet voor alle USB-opslagapparaten gegarandeerd worden.
- Dit toestel ondersteunt USB-opslagapparaten die de standaard van de USB-massaopslagklasse ondersteunen. Het toestel is ook compatibel met USB-opslagapparaten met gebruik van de formaten FAT16 of FAT32 van het bestandssysteem.



Opmerkingen:

- Netwerkdiensten kunnen worden geselecteerd nadat het netwerk opstart zelfs wanneer deze eerst niet geselecteerd konden worden.
- De functionaliteit kan geïntroduceerd worden door firmware-updates en service providers kunnen diensten beëindigen, wat betekent dat sommige netwerkdiensten en inhoud in de toekomst mogelijk niet meer beschikbaar zijn. Bovendien kunnen beschikbare diensten variëren afhankelijk van de regio waarin u woont.

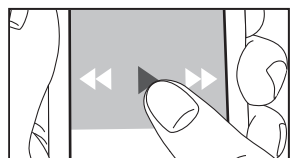
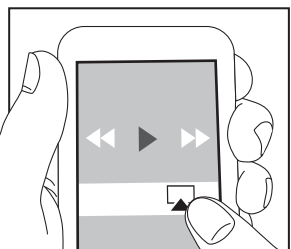
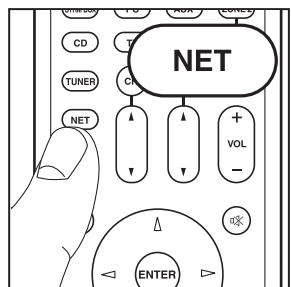

AirPlay

U kunt draadloos van de muziekbestanden op een iPhone®, iPod touch®, of iPad® genieten die met hetzelfde toegangspunt verbonden is als dit toestel.

- Update de OS-versie op uw iOS-apparaat naar de laatste versie.
1. Verbind het iOS-apparaat met het toegangspunt.
 2. Druk op NET.
 3. Tik de AirPlay-icoon  aan in het bedieningscentrum van het iOS-apparaat, selecteer dit toestel in de weergegeven lijst met apparaten en tik "Done" aan.
 4. Speel de muziekbestanden op het iOS-apparaat af.
 - De standaard status van Network Standby is ingeschakeld dus wanneer u bovenstaande stappen 3 en 4 uitvoert, wordt dit toestel automatisch ingeschakeld en schakelt de ingang naar "NET". Om de hoeveelheid stroom die in de stand-by-modus verbruikt wordt te verlagen, drukt u op de afstandsbediening op de -knop en zet u daarna in het weergegeven Setup-menu "5. Hardware" – "Power Management" – "Network Standby" op "Off".
 - Vanwege de kenmerken van draadloze technologie van AirPlay kan het geluid dat op dit toestel geproduceerd wordt enigszins achterlopen op het geluid dat wordt afgespeeld op het AirPlay-apparaat.

U kunt muziekbestanden ook op de computer afspelen met iTunes (versie 10.2 of later). Controleer vóór de handeling of dit toestel en de PC verbonden zijn met hetzelfde netwerk en druk vervolgens op dit toestel op NET. Klik vervolgens op de AirPlay-icoon  in iTunes, selecteer dit toestel in de weergegeven lijst met apparaten en start het afspelen van een muziekbestand.

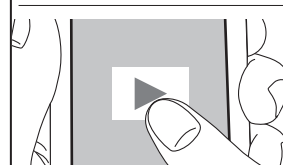
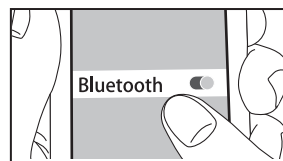
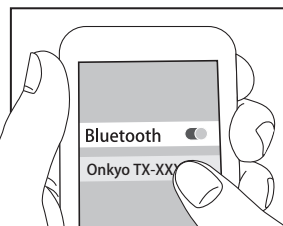
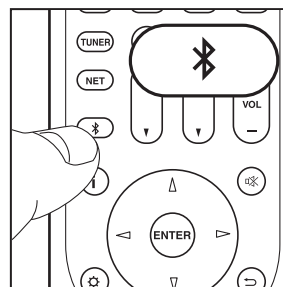

BLUETOOTH® Afspelen

Koppelen

1. Als u op de afstandsbediening op de -knop drukt, wordt "Now Pairing..." op het display van dit toestel weergegeven en wordt de pairing-modus ingeschakeld.

Now Pairing...

2. Geef de BLUETOOTH functie van het BLUETOOTH geactiveerd apparaat vrij (schakel deze functie in) en selecteer vervolgens dit toestel in de lijst met weergegeven apparaten.
 - Als om een password gevraagd wordt, voer dan 0000 in.
 - Om een ander BLUETOOTH geactiveerd apparaat te verbinden, drukt u op de -knop, houdt u deze ingedrukt tot "Now Pairing..." weergegeven wordt en voert u daarna bovenstaande stap 2 uit. Dit toestel kan de gegevens van maximaal 8 gepaarde apparaten opslaan.
 - Het dekkingsgebied is 15 meter (48 voet). Houd er rekening mee dat de verbinding met alle BLUETOOTH geactiveerde apparaten niet altijd gegarandeerd wordt.

Afspelen

1. Als het toestel ingeschakeld is, verbind dan het BLUETOOTH geactiveerd apparaat.
2. De ingangschakelaar van dit toestel zal automatisch naar "BLUETOOTH" geschakeld worden.
3. Muziek afspelen. Verhoog het volume van het geactiveerde BLUETOOTH apparaat tot een passend niveau.
 - Vanwege de kenmerken van draadloze technologie van BLUETOOTH kan het geluid dat op dit toestel geproduceerd wordt enigszins achterlopen op het geluid dat wordt afgespeeld op het BLUETOOTH geactiveerde apparaat.

Overige

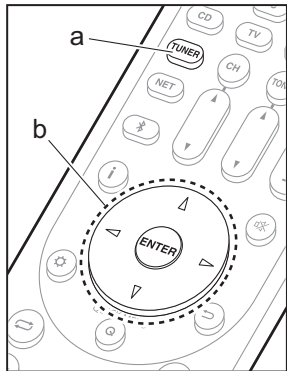

Naar de radio luisteren

1. Druk herhaaldelijk op TUNER (a) op de afstandsbediening om "AM" of "FM" op het display te selecteren.
2. Druk op MODE (c) op de afstandsbediening zodat de "TunMode: Auto" op het display weergegeven wordt.
3. Als u op de afstandsbediening op de Δ / ∇ cursorknoppen (b) drukt, start het automatisch tunen en stopt het zoeken wanneer een zender gevonden wordt. Wanneer op een radiozender ingetuned is, brandt het controlelampje "TUNED" op het display.

U kunt tot 40 zenders als voorkeuze instellen.

1. Stem af op de AM/FM-radiozender die u wilt registreren.
2. Druk op MEMORY (d) op de afstandsbediening zodat het voorkeuzenummer op het display knippert.
3. Terwijl het voorkeuzenummer (ongeveer 8 seconden) knippert, drukt u herhaaldelijk op de afstandsbediening op de \triangleleft / \triangleleft -cursorknoppen (b) om een nummer tussen 1 en 40 te selecteren.
4. Druk op de afstandsbediening opnieuw op MEMORY (d) om de zender te registreren. Wanneer geregistreerd, stopt het vooringestelde nummer met knipperen. Om een voorkeuzezender te registreren, drukt u op de afstandsbediening op de \triangleleft / \triangleleft -cursorknoppen (b).
 - Om een voorkeuzezender te wissen, drukt u op de afstandsbediening op de \triangleleft / \triangleleft -cursorknoppen (b) om het te wissen voorkeuzenummer te selecteren, druk vervolgens op de afstandsbediening op MEMORY (d) en daarna op CLR (e) terwijl het voorkeuzenummer knippert. Bij het verwijderen, gaat het nummer op het display uit.

De frequentiestap instellen

Druk op de afstandsbediening op de \odot -knop om "7. Miscellaneous" – "Tuner" – "AM/FM Frequency Step" of "AM Frequency Step" te selecteren en selecteer de frequentiestap van uw regio. Houd er rekening mee dat wanneer deze instelling wordt veranderd alle voorkeuzezenders van de radio gewist worden.

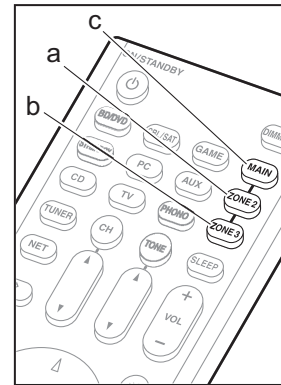

Multi-zone

Spelen

1. Schakel de afstandsbediening naar de modus voor het bedienen van ZONE 2 of ZONE 3. Om de modus voor de regeling van ZONE 2 om te schakelen, drukt u op ZONE 2 (a) op de afstandsbediening. Om de modus voor de regeling van ZONE 3 om te schakelen, drukt u op ZONE 3 (b) op de afstandsbediening.

i Om terug te keren naar de bedieningsmodus van de hoofdkamer van de afstandsbediening: Druk op de afstandsbediening op MAIN (c).

2. Richt de afstandsbediening op het hoofdtoestel en druk op \odot ON/STANDBY (d). "Z2" of "Z3" brandt op het display van het hoofdtoestel.



3. Druk op de knop van de ingangskeuzeschakelaar (e) van de ingang die in de andere kamer afgespeeld moet worden. Druk op het hoofdtoestel, na op ZONE 2 of ZONE 3 gedrukt te hebben, binnen 8 seconden op de ingangskeuzeschakelaar om de ingang te selecteren die in de andere kamer afgespeeld moet worden. Om dezelfde bron in de hoofdkamer en de andere kamer af te spelen, druk dan twee keer op het hoofdtoestel op ZONE 2 of ZONE 3.
 - U kunt met de ingangskeuzeschakelaar "NET" of "BLUETOOTH" geen verschillende ingangen voor de hoofdkamer en de andere kamer selecteren. U kunt met de AM/FM-radio geen verschillende zenders voor de hoofdkamer en de andere kamer selecteren. Wanneer u een ingang of zender voor de andere kamer selecteert, schakelt die van de hoofdkamer ook om.
 - DSD en Dolby TrueHD audiosignalen worden niet

naar ZONE 2/ZONE 3 gezonden als ze geselecteerd zijn met de "NET"-ingangskleuzeschakelaar.

- Als ZONE 2 of ZONE 3 ingeschakeld is wanneer de luistermodus van de hoofdkamer Pure Audio is, zal het automatisch naar de Direct-luistermodus schakelen.
4. Voor het regelen van het volume van de eindversterker in de andere kamer of de ZONE-luidspreker, gebruikt u VOL+/- op de afstandsbediening. Voor de bediening van het hoofdtoestel drukt u op ZONE 2 of ZONE 3 en regelt u het volume binnen 8 seconden met de MASTER VOLUME-bediening.
- De informatie over een verbonden apparaat kan weergegeven worden op de TV in een andere kamer. Druk op de -knop terwijl de afstandsbediening op de modus voor het bedienen van ZONE 2 staat.
 - Het stroomverbruik in de stand-by-modus neemt toe als de multi-zonefunctie gebruikt wordt.

Uitschakelen van de functie

Druk op de afstandsbediening op ON/STANDBY terwijl u zich in de modus bevindt om ZONE 2 of ZONE 3 te bedienen.

Alleen afspelen in ZONE 2 of ZONE 3

Als u het toestel op stand-by schakelt tijdens multi-zone afspelen, wordt het Z2 of Z3-controlelampje gedimd en wordt de afspeelmodus naar alleen afspelen in een andere kamer geschakeld. Door ZONE 2/ZONE 3 in te schakelen terwijl het toestel op stand-by staat, zal de afspeelmodus op dezelfde instelling geschakeld worden.

WHOLE HOUSE MODE

Als u op WHOLE HOUSE MODE drukt terwijl het afspelen in de hoofdkamer plaatsvindt, wordt WHOLE HOUSE MODE ingeschakeld, gaan "Z2" en "Z3" op het display op hetzelfde moment branden en worden de afspeelbronnen van alle kamers in één keer naar dezelfde bron geschakeld.

- De bronnen die in ZONE 2 afgespeeld kunnen worden, kunnen in alle kamers afgespeeld worden.
- Deze functie kan niet gebruikt worden als een

hoofdtelefoon is aangesloten of audio wordt uitgevoerd via de luidsprekers van de TV.

Instellingen

Om het multi-zone kenmerk te gebruiken, worden de instellingen in Initial Setup, "4. Multi Zone Instellen" (→P22) vereist. Wanneer u de inhoud van de instellingen controleert, raadpleeg dan het volgende, druk op de afstandsbediening op en controleer het in het Setup-menu dat weergegeven wordt.

- Als u een TV in een andere kamer met een HDMI-kabel verbonden heeft, heeft u dan "Use" in "1. Input/Output Assign" – "TV Out/OSD" – "Zone2 HDMI" geselecteerd?
- Als u de audio van een AV-component met een HDMI-kabel in een andere kamer afspeelt, heeft u dan "Use" in "1. Input/Output Assign" – "TV Out/OSD" – "Zone2 HDMI" geselecteerd?
- Als u luidsprekers in een andere kamer met de luidsprekerkabel verbonden heeft, heeft u dan "Zone 2" of "Zone 2/Zone 3" in "2. Speaker" – "Configuration" – "Zone Speaker" geselecteerd?
- Als u een eindversterker in een andere kamer verbonden heeft met een analoge audiokabel en u wilt het volume regelen met dit toestel, heeft u dan "Variable" in "6. Multi Zone" – "Zone 2" of "Zone 3" – "Output Level" geselecteerd?

Overige

De geluidskwaliteit regelen

Het is mogelijk het bereik van de bass en treble van alle kanalen, behalve het subwooferkanaal, te verhogen of te matigen. Druk meerdere keren op TONE op het hoofdtoestel om de gewenste instelling van "Bass" en "Treble" te selecteren en draai aan de draaiknop van TONE om het te regelen.

- Dit kan niet ingesteld worden als de luistermodus Pure Audio, Direct of THX is.
- U kunt ook de geluidskwaliteit van een eindversterker regelen die in een andere kamer verbonden is. Na op het hoofdtoestel op ZONE 2 of ZONE 3 gedrukt te hebben, drukt u binnen 8 seconden op TONE en draait u aan de TONE-draaiknop om het te regelen.

Quick Menu

Door tijdens het afspelen op de afstandsbediening op Q te drukken, kunt u vaak gebruikte instellingen aanpassen zoals de geluidskwaliteit, het gebruik van menu's op het scherm, enz. Selecteer het item met de pijltjestoetsen op de afstandsbediening en druk op ENTER om uw keuze te bevestigen. Druk op om terug te keren naar het vorige scherm.

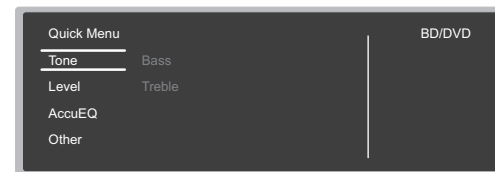

- U kunt de geluidskwaliteit aanpassen met "Tone". "Other" bevat instellingen zoals "A/V Sync" dat u in staat stelt de audiovertraging aan te passen als het beeld achterloopt op de audio, "Music Optimizer" dat betere geluidskwaliteit voor gecomprimeerde audio levert en "HDMI Out" dat u in staat stelt de HDMI OUT-aansluiting te selecteren voor weergave uit "MAIN", "SUB" en "MAIN+SUB".

Als het toestel verkeerd werkt

Probeer het toestel te herstarten

Het herstarten van het toestel kan helpen om het soepeler te laten werken. Om het toestel te herstarten, zet u het op stand-by en drukt u vervolgens minstens 5 seconden op het hoofdtoestel op **ON/STANDBY**. (De instellingen van het toestel zullen gehandhaafd blijven.) Als er zelfs geen verbetering is nadat het toestel herstart is, probeer dan de netsnoeren van het toestel en de verbonden apparatuur af en weer aan te sluiten.

Het resetten van het toestel (hierdoor worden de instellingen van het toestel op de standaardwaarden gereset)

Als het herstarten van het toestel het probleem nog steeds niet verhelpt, kan het probleem verholpen worden door het toestel te resetten naar de status die het had op het moment van verzending. Als u de status van de unit reset worden uw voorkeursinstellingen teruggezet naar de standaardinstellingen. Schrijf deze op alvorens onderstaande handelingen uit te voeren.

1. Terwijl u op het hoofdtoestel op de CBL-ingangskeuzeschakelaar drukt, drukt u op **ON/STANDBY**.
2. "Clear" zal op het display verschijnen en het toestel keert terug naar stand-by. Maak het netsnoer niet los tot "Clear" van het display verdwijnt.

Om de afstandsbediening te resetten drukt u terwijl u CLR ingedrukt houdt op **MODE** tot het **MAIN** twee keer (ongeveer 3 seconden) knippert.

Als de subwoofer geen geluid produceert

Als de instelling van de voorluidsprekers "Full Band" is en de elementen van het lage bereik tijdens de 2-kan.-invoer, zoals uit de TV of muziek, uit de voorluidsprekers komen in plaats van uit de subwoofer. Als u liever heeft dat het geluid uit de subwoofer komt, voer dan een van de volgende instellingen uit.

1. Verander de instellingen van de voorluidsprekers op een andere instelling dan "Full Band" voor de waarde van crossover-frequentie.
Het bereik onder de frequentie die u specificeert zal uit de subwoofer komen in plaats van uit de voorluidsprekers. Wij raden niet aan dit te veranderen als de voorluidsprekers een goede weergavecapaciteit van het lage bereik heeft.
2. Verander "Double Bass" in "On".
De elementen van het lage bereik zullen uit zowel de voorluidsprekers als uit de subwoofer komen. Dit kan betekenen dat er te veel lage tonen zijn. Verander dit niet als dit gebeurt, of kies optie 1.

Raadpleeg "Setup-menu" – "Crossover" in de Geavanceerde Gebruiksaanwijzing voor details.

Voorpaneel

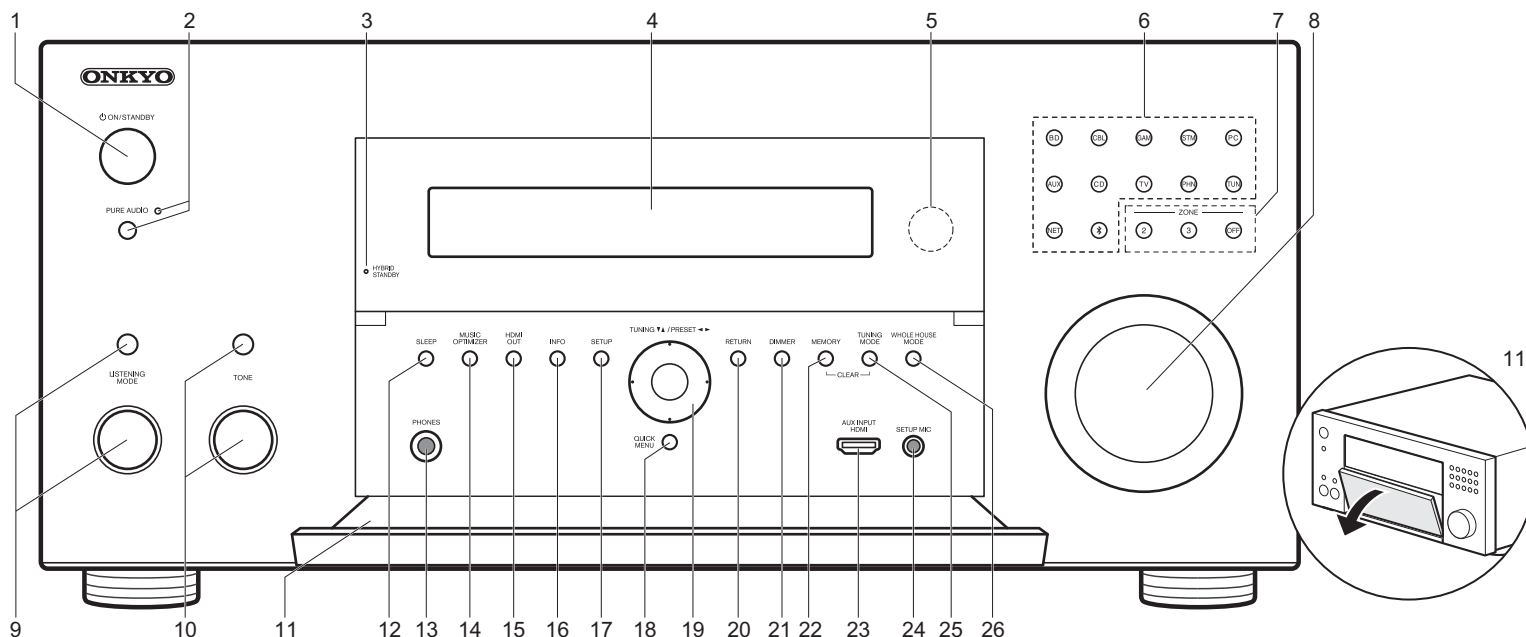

1. \odot ON/STANDBY-knop: Schakelt het toestel in of schakelt het naar de stand-by-modus.
2. PURE AUDIO-knop/controlelampje: Schakelt het toestel naar de Pure Audio-modus. (→P23)
3. HYBRID STANDBY-controlelampje: Brandt als het toestel de stand-by-modus binnengaat wanneer de kenmerken ingeschakeld zijn die blijven werken als het toestel op stand-by staat, zoals HDMI Standby Through en Network Standby.
4. Display (→P30)
5. Afstandsbedieningssensor
6. Knoppen ingangskeuzeschakelaar: Druk op de volgende knoppen om naar de ingang te schakelen die moet worden afgespeeld. De aansluiting die aan de knoppen toegekend is op het moment van aankoop worden

- tussen haakjes () getoond.
- BD (BD/DVD)
 - CBL (CBL/SAT)
 - GAM (GAME)
 - STM (STRM BOX)
 - PC (PC)
 - AUX (AUX INPUT HDMI)
 - CD (CD)
 - TV (TV)
 - PHN (PHONO)
 - TUN: AM/FM-Radio
 - NET: Afspelen van de Internet Radio, USB, enz.
 - * : BLUETOOTH functie
7. ZONE 2/ZONE 3-knoppen: Regelt de multi-zonefunctie. (→P26)

- OFF-knop: Schakelt de multi-zonefunctie uit.
8. MASTER VOLUME: Hiermee kunt u het volume regelen.
 9. (Up) LISTENING MODE-knop / (Down) LISTENING MODE-draaischijf: Hiermee kunt u de beluisterstand selecteren. Druk herhaaldelijk op de knop om een categorie te kiezen uit "Movie/TV", "Music", "Game" en draai vervolgens aan de draaiknop om de modus te veranderen. (→P23)
 10. (Up) TONE-knop / (Down) TONE-draaischijf: Past de hoge toon en lage toon aan. Druk herhaaldelijk op de knop om het af te stellen item te selecteren uit "Bass" en "Treble" en draai aan de draaiknop om af te stellen.
 11. Voorklep
 12. SLEEP-knop: Stelt de slaaptimer in. Selecteer uit "30 minutes", "60 minutes" en "90 minutes".

Display

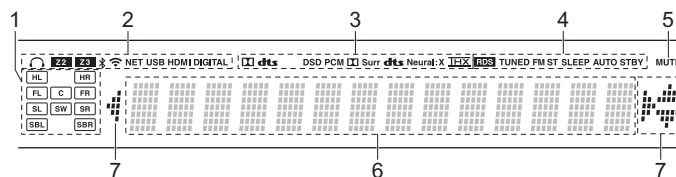

13. PHONES-aansluiting: Er is een stereo hoofdtelefoon met een standaard stekker (1/4 inch of $\varnothing 6,3$ mm) verbonden.
14. MUSIC OPTIMIZER-knop: Schakelt de Music Optimizer-functie in/uit die voor een betere geluidskwaliteit van gecompriemde audio zorgt.
15. HDMI OUT-knop: Stelt u in staat de HDMI OUT-aansluiting te selecteren voor het uitvoeren van videosignalen afkomstig van "MAIN", "SUB" en "MAIN+SUB".
16. INFO-knop: Verandert de informatie op het display.
17. SETUP-knop: Geeft het Setup-menu weer.
18. QUICK MENU-knop: U kunt gewone instellingen op het TV-scherm uitvoeren. (→P27)
19. Cursorknoppen (TUNING▼▲ / PRESET◀▶-knop) en ENTER-knop: Selecteer het item met de cursorknoppen en druk op ENTER om uw selectie te bevestigen. Als de TUNER gebruikt wordt, selecteer de frequentie dan met TUNING▼▲ of selecteer de voorkeuzezenders met PRESET◀▶.
20. RETURN-knop: Zet het display terug naar de vorige toestand.
21. DIMMER-knop: U kunt de helderheid van het display regelen in drie stappen. Het kan niet volledig uitgeschakeld worden.
22. MEMORY-knop: Gebruikt voor het registreren van AM/FM-radiozenders.
23. AUX INPUT HDMI-aansluiting: Maak verbinding met een videocamera, enz., met gebruik van een HDMI-kabel.
24. SETUP MIC-aansluiting: De meegeleverde luidsprekerinstellingsmicrofoon is aangesloten.
25. TUNING MODE-knop: Schakelt de tuning-modus.
26. WHOLE HOUSE MODE-knop: Stelt de WHOLE HOUSE MODE-functie in staat dezelfde bron af te spelen in alle met multi-zone verbonden kamers. (→P27)

1. Weergave van luidspreker/kanaal: Toont het uitgangskanaal dat overeenkomt met de geselecteerde luisterstand.
 ◻: Wanneer de hoofdtelefoon verbonden is.
 Z2/Z3: Wanneer ZONE 2/ZONE 3 ingeschakeld is.
 ✨: Wanneer verbonden is via BLUETOOTH.
 📶: Wanneer verbonden is via Wi-Fi.
 NET: Wanneer "NET" geselecteerd is met de ingangskeuzeschakelaar en het toestel met het netwerk verbonden is. Het zal knipperen als de verbinding met het netwerk niet correct is.
 USB: Wanneer "NET" geselecteerd is met de ingangskeuzeschakelaar en het toestel via USB verbonden is en het USB-apparaat geselecteerd is. Knippert als de USB niet correct verbonden is.
 HDMI: Wanneer HDMI-signalen ingevoerd worden en de HDMI-ingang geselecteerd is.
 DIGITAL: Wanneer digitale signalen ingevoerd worden en de digitale ingang geselecteerd is.
3. Brandt afhankelijk van het type ingevoerde digitale audiosignalen en de luistermodus.
4. Gaat branden onder de volgende omstandigheden.
 RDS (Europese en Aziatische modellen): RDS-uitzendingen ontvangen.
 TUNED: AM/FM-radio ontvangen.
 FM ST: FM stereo ontvangen.
 SLEEP: Wanneer de slaaptimer ingesteld is.
 AUTO STBY: Als de Auto Standby-functie ingeschakeld is.
5. Knippert als dempen is ingeschakeld.
6. Geeft verschillende informatie van de ingangssignalen weer. De karakters die niet op dit toestel weergegeven kunnen worden, worden vervangen door asterisken (*).
 • Bij het afspelen van software die is gecodeerd in Dolby Digital, Dolby Digital Plus, Dolby TrueHD en Dolby Atmos ziet u soms een kort bericht met de melding "DialogNorm: X dB" (X is een numerieke waarde). Als u bijvoorbeeld het volgende bericht ziet: "DialogNorm:+4dB", om het totale uitvoerniveau op THX-gekalibreerde geluidssterkte te behouden, zet de volumeregelaar omlaag met 4dB.
7. Brandt wanneer de "NET"-ingangskeuzeschakelaar bediend wordt en geeft aan dat de bediening van de cursorknoppen van de afstandsbediening mogelijk is op schermen die bijvoorbeeld de lijst met nummers tonen.

Achterpaneel

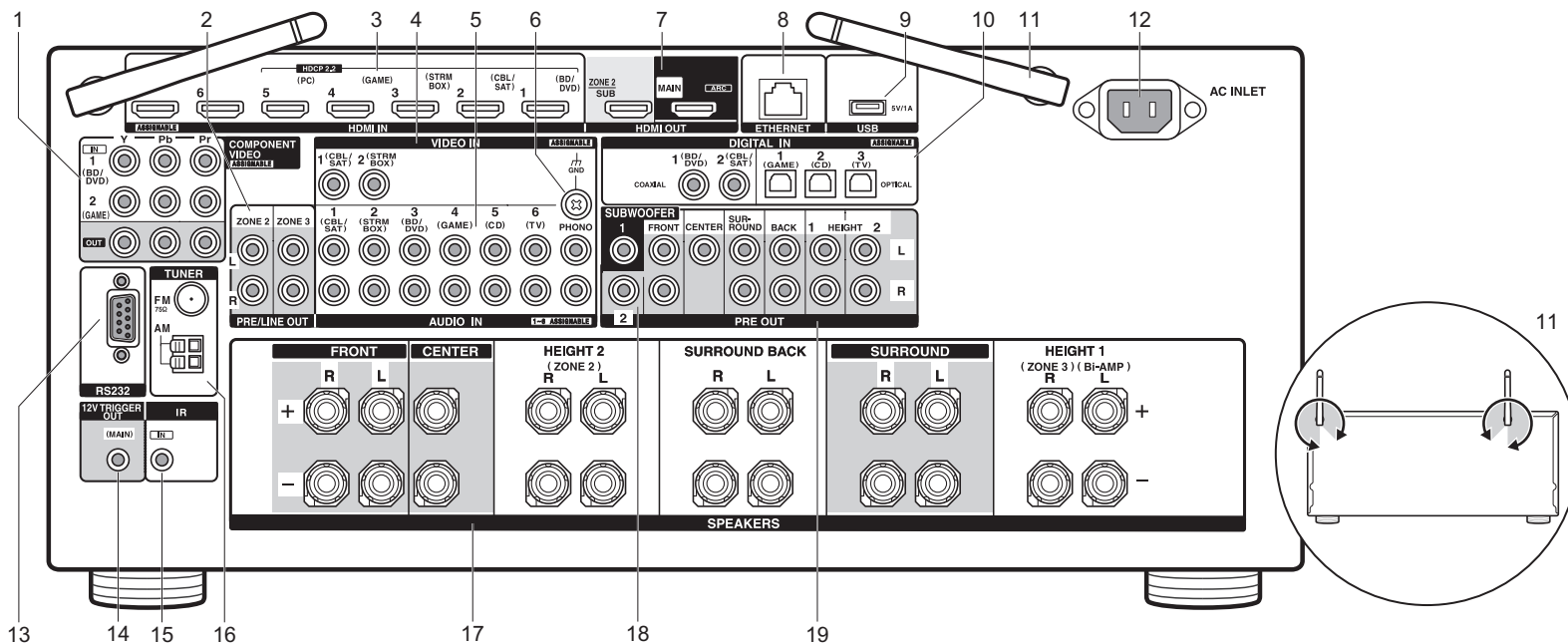

1. COMPONENT VIDEO IN/OUT-aansluitingen: Brengt de videosignalen van een AV-component over met een componentvideokabel.
2. ZONE 2/ZONE 3 PRE/LINE OUT-aansluitingen: Voert audiosignalen met een analoge audiokabel uit naar een geïntegreerde versterker of een eindversterker in een andere kamer (ZONE 2/ZONE 3). (→P18, 19)
3. HDMI IN-aansluitingen: Zendt videosignalen en audiosignalen uit met een HDMI-kabel die met een AV-component verbonden is.
4. VIDEO IN-aansluitingen: Voert de videosignalen in afkomstig van AV-componenten met een analoge videokabel.
5. AUDIO IN-aansluitingen: Voert de audiosignalen van de TV of de AV-component in met een analoge audiokabel.
6. GND-aansluiting: De aarddraad van de platenspeler is aangesloten.
7. HDMI OUT-aansluitingen: Zendt videosignalen en audiosignalen uit met een HDMI-kabel die met een

- monitor verbonden is, zoals een TV of projector.
8. ETHERNET-poort: Maakt verbinding met het netwerk met een ethernetkabel.
9. USB-poort: Een USB-opslagapparaat is aangesloten zodat muziekbestanden die hierop zijn opgeslagen kunnen worden afgespeeld. U kunt ook stroom (maximaal 5V/1A) naar USB-apparaten toevoeren met een USB-kabel.
10. DIGITAL IN OPTICAL/COAXIAL-aansluitingen: Voert de digitale audiosignalen van TV of AV-componenten in met een digitale optische kabel of een digitale coaxiale kabel.
11. Draadloze antenne: Rechtstreeks gebruikt voor de Wi-Fi-verbinding of wanneer een BLUETOOTH geactiveerd apparaat gebruikt wordt. Het schema toont het beweegbare bereik van de draadloze antenne. Probeer deze niet voorbij dit bereik te forceren want dan kan hij breken.
12. AC INLET: Het bijgeleverde netsnoer is verbonden.
13. RS232-poort: Voor verbinding met het home control-systeem.

14. 12V TRIGGER OUT-aansluitingen: Maakt het u mogelijk om een verbinding te maken met een toestel met een 12V triggeringang om een gekoppelde verbinding mogelijk te maken tussen het apparaat en de unit.
15. IR IN-poort: Stelt u in staat een afstandsbedieningspakket voor meer kamers te verbinden.
16. TUNER AM/FM 75Ω-aansluiting: De meegeleverde antennes zijn aangesloten.
17. SPEAKERS-aansluitingen: Verbindt luidsprekers met luidsprekerkabels. (Noord-Amerikaanse modellen zijn compatibel met banaanstekers.)
18. SUBWOOFER PRE OUT-aansluitingen: Verbindt een actieve subwoofer met een subwooferkabel. Er kunnen maximaal twee actieve subwoofers verbonden worden. U kunt de volumenniveaus van de 2 actieve subwoofers op verschillende niveaus instellen.
19. PRE OUT-aansluitingen: Om een eindversterker te verbinden.

NI

Afstandsbediening

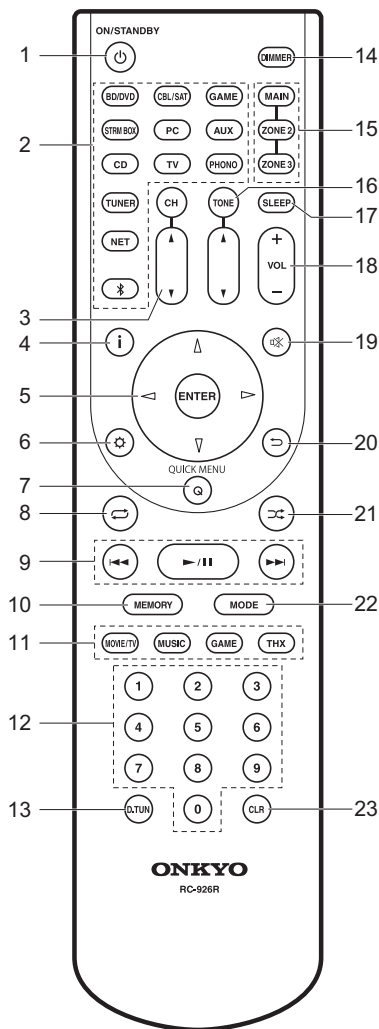

1. **ON/STANDBY-knop:** Schakelt het toestel in of schakelt het naar de stand-by-modus.
2. **Knoppen ingangskeuzeschakelaar:** Selecteert de af te spelen ingang.
3. **CH ▲ / ▼-knoppen:** Regelt het volume van de luidspreker. Druk verschillende keren op CH om de luidsprekers te selecteren en druk vervolgens op ▲ / ▼ om het niveau te regelen.
4. **i-knop:** Verandert de informatie op het display.
5. **Pijltjestoetsen en ENTER-knop:** Selecteer het item met de cursorknoppen en druk op ENTER om uw selectie te bevestigen.
6. **⚙️-knop:** Geeft het Setup weer.
7. **Q (QUICK MENU)-knop:** U kunt gewone instellingen op het TV-scherm uitvoeren. (→P27)
8. **↺-knop:** U kunt het herhaald afspelen van de Music Server of USB starten.
9. **Af speelknoppen:** U kunt het afspelen van de Music Server of USB starten.
10. **MEMORY-knop:** Gebruikt voor het registreren van AM/FM-radiozenders.
11. **LISTENING MODE-knoppen:** Hiermee kunt u de beluisterstand selecteren. (→P23)
12. **Genummerde knoppen**
13. **D.TUN-knop:** Gebruiken om de frequentie van AM/FM-zenders rechtstreeks in te voeren tijdens het tunen.
14. **DIMMER-knop:** U kunt de helderheid van het display regelen in drie stappen. Het kan niet volledig uitgeschakeld worden.
15. **MAIN/ZONE 2/ZONE 3-knoppen:** Regelt de multi-zonefunctie. (→P26)
16. **TONE ▲ / ▼-knoppen:** Regelt de hoge en lage tonen. Druk verschillende keren op TONE om het item dat u wilt aanpassen te selecteren uit "Bass" en "Treble" en druk vervolgens op ▲ / ▼ om het niveau aan te passen.
17. **SLEEP-knop:** Stelt de slaaptimer in. Selecteer uit "30 minutes", "60 minutes" en "90 minutes".
18. **Volumeknoppen:** Hiermee kunt u het volume regelen. Deze toets annuleert ook de demping.
19. **⏸️-knop:** Dempst tijdelijk het geluid. Druk er nogmaals op om het dempen te annuleren.
20. **↶-knop:** Zet het display terug naar de vorige toestand.
21. **↷-knop:** U kunt het willekeurig afspelen van de Music Server of USB starten.

22. **MODE-knop:** Schakelt het intunen op een AM/FM-zender tussen automatisch tunen en handmatig tunen.
23. **CLR-knop:** Wist alle karakters die u ingevoerd heeft wanneer u tekst op het TV-scherm invoert.

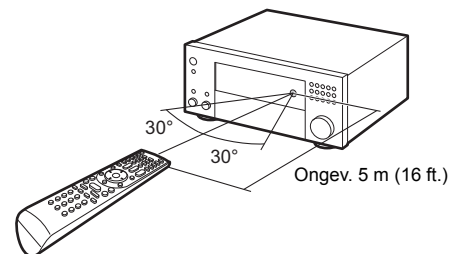

Informatie licentie en handelsmerken

DOLBY ATMOS

Manufactured under license from Dolby Laboratories. Dolby, Dolby Atmos, Dolby Surround, and the double-D symbol are trademarks of Dolby Laboratories.



For DTS patents, see <http://patents.dts.com>. Manufactured under license from DTS, Inc. DTS, the Symbol, DTS in combination with the Symbol, DTS:X, and the DTS:X logo are registered trademarks or trademarks of DTS, Inc. in the United States and/or other countries. © DTS, Inc. All Rights Reserved.



THX and the THX logo are trademarks of THX Ltd., registered in the U.S. and other countries. U.S. Pat. nos. 7,254,239 & 7,593,533 & 7,974,425 & 8,452,028 & 8,509,457 Taiwan Pat. I238671 European Pat. 1,360,874

THX Select2 Plus

Before any home theater component can be THX Select2 Plus certified, it must pass a rigorous series of quality and performance tests. Only then can a product feature the THX Select2 Plus logo, which is your guarantee that the Home Theater products you purchase will give you superb performance for many years to come. THX Select2 Plus requirements define hundreds of parameters, including power amplifier performance, and integrated amplifier performance and operation for both digital and analog domains. THX Select2 Plus receivers also feature proprietary THX technologies (e.g., THX Mode) which accurately translate movie soundtracks for home theater playback.

Re-Equalization and the "Re-EQ" logo are trademarks of THX Ltd.



"VLSC" and "VLSC (logo)" are trademarks of Onkyo Corporation.



The terms HDMI and HDMI High-Definition Multimedia Interface, and the HDMI Logo are trademarks or registered trademarks of HDMI Licensing LLC in the United States and other countries.



The Wi-Fi CERTIFIED Logo is a certification mark of Wi-Fi Alliance®.



AirPlay, iPad, iPhone, and iPod touch are trademarks of Apple Inc., registered in the U.S. and other countries.

iPad Air and iPad mini are trademarks of Apple Inc.

"Made for iPod", "Made for iPhone" and "Made for iPad" mean that an electronic accessory has been designed to connect specifically to iPod, iPhone, or iPad, respectively, and has been certified by the developer to meet Apple performance standards. Apple is not responsible for the operation of this device or its compliance with safety and regulatory standards.

Please note that the use of this accessory with iPod, iPhone or iPad may affect wireless performance.

AirPlay works with iPhone, iPad, and iPod touch with iOS 4.3.3 or later, Mac with OS X Mountain Lion or later, and PC with iTunes 10.2.2 or later.

Apple, Apple TV and Safari are trademarks of Apple Inc., registered in the U.S. and other countries.



The BLUETOOTH® word mark and logos are registered trademarks owned by Bluetooth SIG, Inc. and any use of such marks by Onkyo Corporation is under license. Other trademarks and trade names are those of their respective owners.

Onkyo Corporation does not guarantee BLUETOOTH compatibility between the AV receiver and all BLUETOOTH enabled devices. For compatibility between the AV receiver and another device with BLUETOOTH technology, consult the device's documentation and dealer. In some countries, there may be restrictions on using BLUETOOTH devices. Check with your local authorities.

Onkyo Corporation ne garantit pas la compatibilité BLUETOOTH entre l'amplificateur AV et tous les appareils compatibles BLUETOOTH. Pour assurer la compatibilité entre l'amplificateur AV et un autre périphérique à technologie BLUETOOTH, consultez la documentation de l'appareil et le vendeur. Dans certains pays, il peut exister des restrictions sur l'utilisation d'appareils BLUETOOTH. Vérifiez auprès des autorités locales.

Onkyo Corporation no garantiza la compatibilidad BLUETOOTH entre el receptor de AV y todos los dispositivos con tecnología BLUETOOTH. Para obtener información sobre la compatibilidad entre el receptor de AV y otro dispositivo con tecnología BLUETOOTH, consulte al distribuidor y la documentación del dispositivo. En algunos países, es posible que el uso de dispositivos BLUETOOTH esté restringido. Consulte con las autoridades locales.

Onkyo Corporation non garantisce la compatibilità BLUETOOTH tra il ricevitore AV e tutti i dispositivi abilitati al BLUETOOTH. Per verificare la compatibilità tra il ricevitore AV e un altro dispositivo dotato di tecnologia BLUETOOTH, consultare la documentazione del dispositivo in questione o contattare il rivenditore. In alcuni Paesi potrebbero esistere delle limitazioni per l'utilizzo di dispositivi BLUETOOTH. Verificare le condizioni con le autorità locali.

Onkyo Corporation garantiert nicht die BLUETOOTH Kompatibilität zwischen dem AV-Receiver und allen BLUETOOTH fähigen Geräten. Zur Kompatibilität zwischen dem AV-Receiver und einem anderen Gerät mit BLUETOOTH Technologie, schauen Sie in die Dokumentation des Geräts und fragen Sie den Händler. Es kann sein, dass es in einigen Ländern Beschränkungen zur Nutzung der BLUETOOTH Geräte gibt. Prüfen Sie das bei Ihren lokalen Behörden.

Onkyo Corporation garandeert niet de BLUETOOTH compatibiliteit tussen de AV-receiver en alle BLUETOOTH apparaten. Raadpleeg voor compatibiliteit tussen de AV-receiver en een ander apparaat met BLUETOOTH technologie de documentatie van het apparaat of de

verkoper. In sommige landen geldt mogelijk een beperking op het gebruik van BLUETOOTH apparatuur. Controleer de wetgeving in het land van gebruik.

Onkyo Corporation garanterar inte BLUETOOTH kompatibilitet mellan AV-receiver och alla BLUETOOTH aktiverade enheter. För kompatibilitet mellan AV-receiver och en annan enhet med BLUETOOTH teknik, se enhetens dokumentation och återförsäljaren. I vissa länder kan det finnas begränsningar för användandet av BLUETOOTH enheter. Kontrollera hos de lokala myndigheterna.

لا تضمن وجود توافق في البلوتوث (BLUETOOTH) بين مستقبل إشارات الصوت والصورة وجميع الأجهزة المزودة بالبلوتوث (BLUETOOTH). للتعرف على مدى التوافق بين مستقبل إشارات الصوت والصورة وأي جهاز آخر مزود بالبلوتوث (BLUETOOTH)، قم بمراجعة الوثائق المرافقة للجهاز أو أسأل الوكيل. في بعض الدول، قد تكون هناك قيودات على استخدام الأجهزة المزودة بالبلوتوث (BLUETOOTH). راجع السلطات المحلية.

PANDORA

PANDORA, the PANDORA logo, and the Pandora trade dress are trademarks or registered trademarks of Pandora Media, Inc. Used with permission.



This Mark Certifies that this product is compliant with the BLACKFIRE ALLIANCE Standard. Please refer to WWW.BLACKFIREALLIANCE.COM for more information. BLACKFIRE™ is a Registered Trademark (No. 85,900,599) of BLACKFIRE RESEARCH CORP. All rights reserved.



FireConnect™ is technology powered by BlackFire Research.



The product with this logo is conformed to Hi-Res Audio standard defined by Japan Audio Society. This logo is used under license from Japan Audio Society.

This product is protected by certain intellectual property rights of Microsoft. Use or distribution of such technology outside of this product is prohibited without a license from Microsoft.

Windows and the Windows logo are trademarks of the Microsoft group of companies.

QR Code is a registered trademark of DENSO WAVE INCORPORATED.

"x.v.Color" and "x.v.Color" logo are trademarks of Sony Corporation.

DSD and the Direct Stream Digital logo are trademarks of Sony Corporation.

MPEG Layer-3 audio coding technology licensed from Fraunhofer IIS and Thomson.

AccuEQ, Music Optimizer, RIHD and WRAT are trademarks of Onkyo

Corporation.

"All other trademarks are the property of their respective owners."

"Toutes les autres marques commerciales sont la propriété de leurs détenteurs respectifs."

"El resto de marcas comerciales son propiedad de sus respectivos propietarios."

"Tutti gli altri marchi di fabbrica sono di proprietà dei rispettivi proprietari."

"Alle anderen Warenzeichen sind das Eigentum ihrer jeweiligen Eigentümer."

"Alle andere handelsmerken zijn eigendom van de desbetreffende rechthebbenden."

"Alla andra varumärken tillhör deras respektive ägare."

"جميع العلامات التجارية الأخرى مملوكة لأصحابها المعنيين."

VRIJWARINGSCLAUSULE

Met dit toestel kunt u koppelen naar andere voorzieningen of websites die niet onder het beheer van gelijk welk bedrijf en partners valt die dit toestel hebben ontworpen, vervaardigd of verspreid hebben (collectief, "Bedrijf"). We hebben geen controle over de aard en de inhoud en de beschikbaarheid van deze diensten. Het opnemen van een koppelingen impliceert niet noodzakelijk een aanbeveling ervan of goedkeuring van de meningen die er in uitgedrukt zijn. Alle informatie, inhoud en diensten beschikbaar via dit toestel zijn eigendom van derden en worden beschermd door het auteursrecht, octrooien, handelsmerken en/of andere wetten van intellectuele eigendom van landen van toepassing.

De informatie, inhoud en diensten geleverd door dit apparaat zijn enkel voor uw persoonlijke en niet-commerciële gebruik. Alle informatie, inhoud of diensten kunnen mogelijk niet worden gebruikt op een andere manier dan voordien goedgekeurd door de juiste inhoud-eigendoms-certificaten of service provider. U kunt op eender welke wijze eender welke informatie, inhoud of diensten beschikbaar via dit toestel niet kopiëren, wijzigen, vertalen, herpubliceren exploiteren, afgeleide werken maken, uploaden, verzenden, versturen, verkopen of verdelen, tenzij uitdrukkelijk toegestaan door de toepasselijke copyright-wetten, octrooien, handelsmerken en/of andere intellectuele eigendomsrechten van eigenaar, met inbegrip van, maar niet beperkt tot de inhoud van de eigenaar of service-provider.

DE INHOUD EN DIENSTEN DIE VIA DIT APPARAAT BESCHIKBAAR ZIJN WORDEN GELEVERD "AS IS".

WE STAAN NIET GARANT VOOR DE INFORMATIE, INHOUD OF DIENSTEN DIE OP DEZE WIJZE EXPLICIET OF IMPLICIET WORDEN GELEVERD, VOOR EENDER WELK DOEL.

WE VERWERPEN UITDRUKKELIJK ELKE GARANTIE, EXPLICIET OF IMPLICIET, INCL. MAAR NIET BEPERKT TOT, GARANTIES VAN TITEL, NIET INBREUK, VERKOOPBAARHEID OF GESCHIKTHEID VOOR EEN BEPAALD DOEL.

Bedrijf maakt geen verklaring of garantie van welke aard dan ook, expliciet of impliciet, met betrekking tot de nauwkeurigheid en volledigheid, geldigheid, wettigheid, betrouwbaarheid, geschiktheid of beschikbaarheid met betrekking tot de informatie, inhoud of diensten beschikbaar via dit toestel. Bedrijf aanvaardt geen aansprakelijkheid, hetzij in een contract of onrechtmatigheid, inclusief strikte aansprakelijkheden nalatigheid voor directe, indirecte, speciale, incidentele of gevolgschade of andere schade voortvloeiend uit of in verband met alle informatie in, of als gevolg van het gebruik van inhoud of diensten door u of derden, zelfs als Bedrijf is ingelicht over de mogelijkheid van dergelijke schade, noch moet Bedrijf aansprakelijk worden gesteld voor enige vordering van derden tegen gebruikers van dit toestel of een derde partij.

In geen geval zal Bedrijf verantwoordelijk noch aansprakelijk gesteld worden voor, onverminderd het algemene van het voorgaande, verbreking of schorsing van eender welke informatie, inhoud of dienst beschikbaar via dit toestel.

Bedrijf is niet verantwoordelijk noch aansprakelijk voor klantenservice, met betrekking tot de informatie, inhoud en diensten beschikbaar via dit toestel. Elke vraag of verzoek voor diensten met betrekking tot de informatie inhoud of diensten moeten rechtstreeks naar de desbetreffende inhoudseigenaars en content providers worden gericht.

Grundläggande bruksanvisning

Anslutning

Steg 1: Layout högtalare	3
Steg 2: Ansluta högtalarna	9
Steg 3: Ansluta tv:n	11
Steg 4: Ansluta AV-komponenterna	13
Steg 5: Multizonanslutning	17
Steg 6: Ansluta andra kablar	20

Inställning

Steg 7: Sätta på strömmen och grundinställning	21
HDMI-inställning	22

Uppspelning

Grundläggande uppspelning	23
Nätverksfunktioner	24
Övrigt	26

Delarnas namn

Frontpanel	29
Display	30
Bakpanel	31
Fjärrkontroll	32

Den här handboken innehåller information som behövs för start och även instruktioner för vanligt förekommande procedurer. Den "Avancerad bruksanvisning" finns tillgänglig på internet med detaljer om funktioner/ljudåtergivnings sätt/inställningar för uppspelning, specifikationer, och felsökning. Den Avancerad bruksanvisning har skapats i ett format som gör den lätt att läsa på PC eller Smartphone.



AV RECEIVER
TX-RZ1100
ONKYO

Vad som finns i förpackningen

1. Huvudenhet
2. 1 st. fjärrkontroll (RC-926R), 2 st. batterier (AA/R6)
3. 1 st. FM-antenn för inomhusbruk
4. 1 st. AM-ramantenn
5. 1 st. mikrofon för högtalarinställning
6. 1 st. Nätkabel

Ordlista

Dolby Atmos

Den här enheten stödjer uppspelning i Dolby Atmos-format som ger 360° ljudplacering. Till skillnad från de befintliga surroundsystem är Dolby Atmos inte beroende av kanaler, utan möjliggör korrekt placering av ljudobjekt som har oberoende rörelse i ett tredimensionellt utrymme med ännu större tydlighet. Dolby Atmos är ett valfritt ljudformat på blu-ray-skivor och åstadkommer ett tredimensionellt ljudfält genom att introducera ett ljudfält ovanför lyssnaren.

ARC

ARC-funktionen (Audio Return Channel) överför TV:ns ljudsignaler via HDMI-kabeln så att du kan spela upp ljudet från TV:n genom den här enheten. Anslutning till en ARC-kompatibel TV utförs med en HDMI-kabel. Se instruktionshandboken till din TV för att se om den stödjer ARC. (→P11)

HDMI CEC-funktioner

Styr funktioner som att länka ingångsväxling till ingångsväljaren och spelare som följer CEC-standard, växla ljudutmatning och volym med fjärrkontrollen på en CEC-kompatibel tv, och automatisk växling till standby på den här enheten när tv:n stängs av (→P13)

HDMI Standby Through

Det går att skicka video- och ljudsignaler från AV-komponenter till tv:n även om enheten är i standbyläge (→P13)

i **VAR FÖRSIKTIG:** Anslut högtalare med en impedans på 4 Ω till 16 Ω. Nätkabeln får inte anslutas innan alla andra kabelanslutningar har slutförts. Vi kommer inte att ta något ansvar för skador som uppstår på grund av anslutning av utrustning som tillverkats av andra företag.

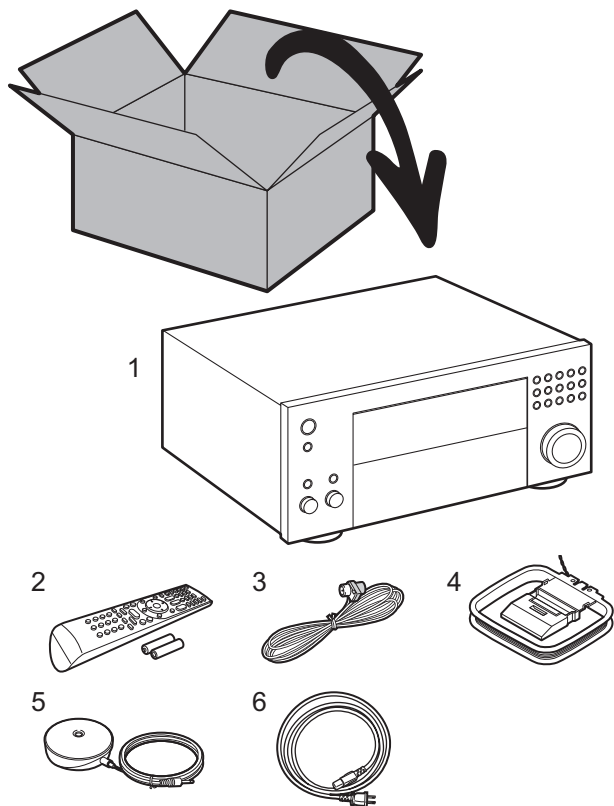

Steg 1: Layout högtalare

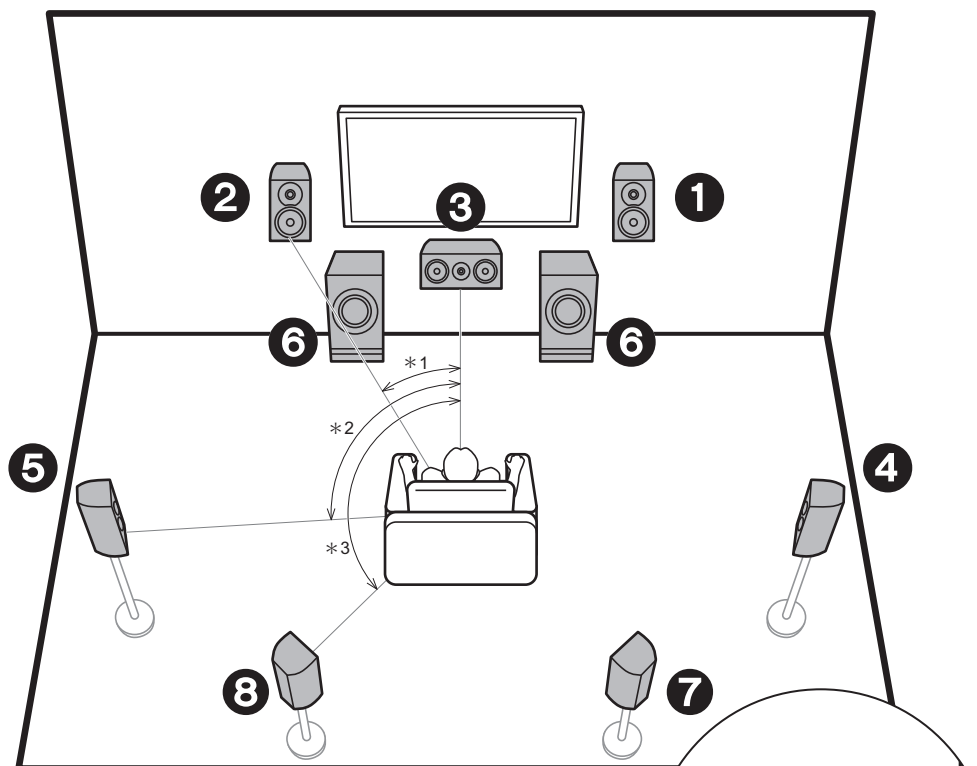

* 1: 22° till 30°, * 2: 90° till 120°, * 3: 135° till 150°

- ❶ ❷ Fronthögtalare
- ❸ Centerhögtalare
- ❹ ❺ Surround-högtalare
- ❻ Aktiv subwoofer
- ❼ ❽ Bakre surroundhögtalare

✓ 7.1-kanalsystem

Fronthögtalarna ger främre stereoljud och en centerhögtalare ger centerljud, som till exempel dialoger och röster. Surroundhögtalarna skapar det bakre ljudfältet. Den aktiva subwoofern återger basljud och skapar ett fylligt ljudfält.

Bakre surroundhögtalare förbättrar känslan av omslutning som skapas av det bakre ljudfältet och ger ett mer verklighetstroget ljudfält. Genom att installera bakre surroundhögtalare kan du dessutom välja ljudåtergivningssättet Dolby Atmos, som ger det senaste 3D-ljudet när ingångsformatet är Dolby Atmos.

Fronthögtalarna bör placeras i höjd med öronen, medan surroundhögtalarna bör placeras precis över öronen. Centerhögtalaren bör placeras vänd mot lyssnaren. Om du placerar den aktiva subwoofern mellan mitthögtalaren och fronthögtalaren får du ett naturligt ljud även när du spelar upp musik.

Den optimala placeringen för de bakre surroundhögtalarna är i öronhöjd.

- Om du inkluderar bakre surroundhögtalare i uppställningen, krävs det surroundhögtalare.

📄 Gå till "Anslutning" (➔P9)

Sv

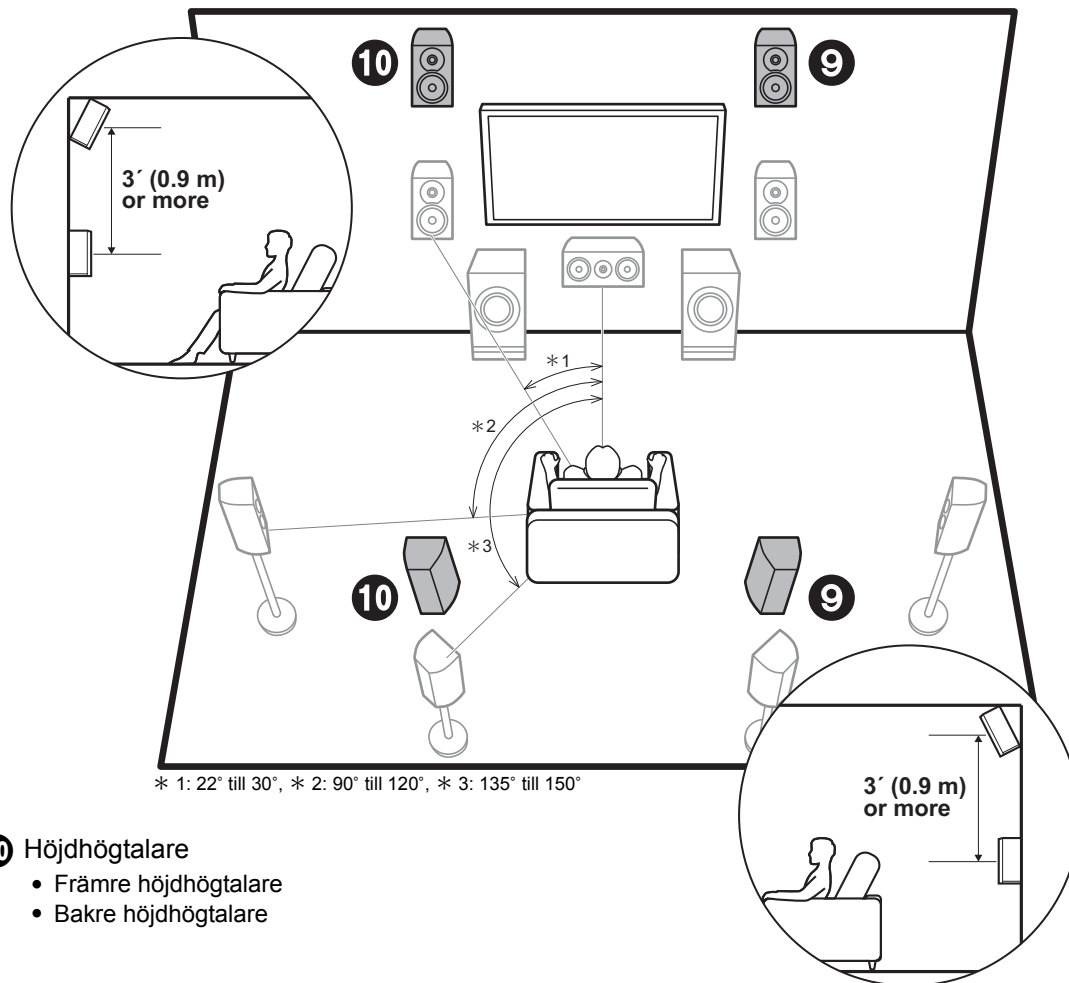

✓ Höjdhögtalare;
Främre höjdhögtalare/
Bakre höjdhögtalare

Dessa är olika typer av höjdhögtalare. Genom att installera höjdhögtalare kan du dessutom välja ljudåtergivningssättet Dolby Atmos, som ger det senaste 3D-ljudet inklusive overhead-ljud när ingångsformatet är Dolby Atmos.

De främre höjdhögtalarna eller de bakre höjdhögtalarna bör placeras 0,9 m högre än fronthögtalarna. De höga fronthögtalarna bör placeras direkt ovanför fronthögtalarna och avståndet mellan de bakre höjdhögtalarna bör matcha avståndet mellan fronthögtalarna. Båda bör placeras vända mot lyssnaren. Observera att med höjdhögtalare kan du installera upp till två par; Height 1 Speaker och Height 2 Speaker.

➔ Gå till "Anslutning" (➔P9)

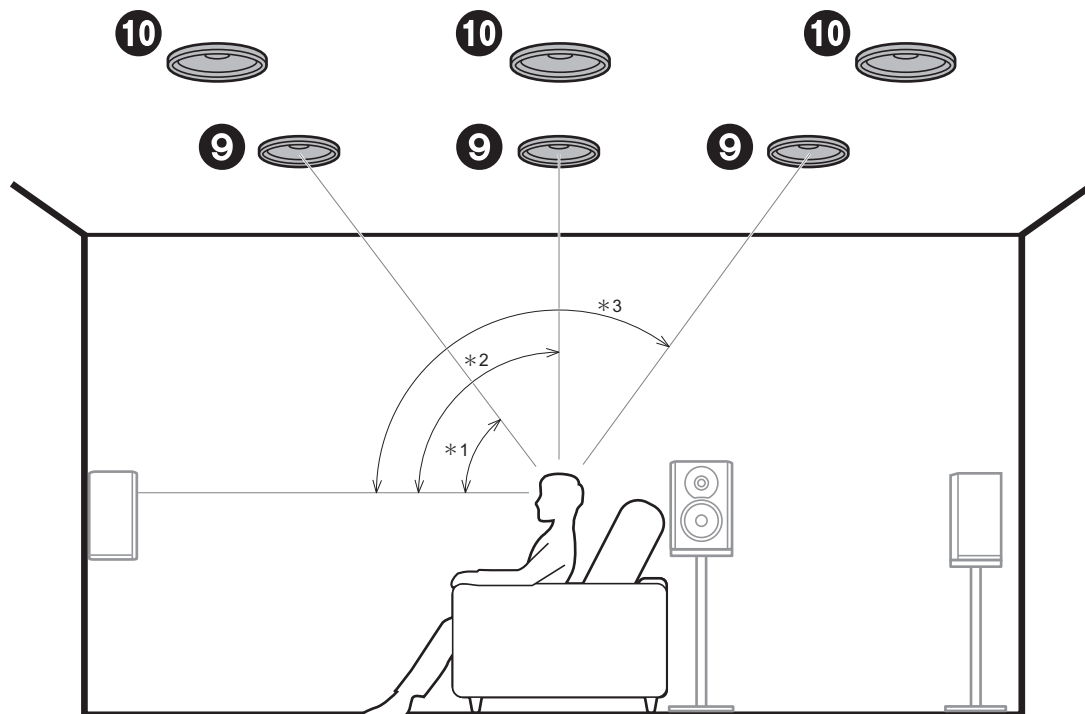

* 1: 30° till 55°, * 2: 65° till 100°, * 3: 125° till 150°

9 10 Höjdhögtalare

- Övre fronthögtalare
- Övre mitthögtalare
- Övre bakhögtalare

✓ Höjdhögtalare; Takhögtalare

Dessa är olika typer av höjdhögtalare. Genom att installera höjdhögtalare kan du dessutom välja ljudåtergivningssättet Dolby Atmos, som ger det senaste 3D-ljudet inklusive overhead-ljud när ingångsformatet är Dolby Atmos.

Passa in de övre fronthögtalarna i taket framför sittpositionen, de övre mitthögtalarna i taket direkt ovanför sittpositionen och de övre bakhögtalarna i taket bakom sittpositionen. Avståndet mellan varje par bör matcha avståndet mellan de två fronthögtalarna. Observera att med höjdhögtalare kan du installera upp till två par; Height 1 Speaker och Height 2 Speaker.

- Dolby Laboratories rekommenderar att du placerar den här typen av höjdhögtalare så här för att få den bästa Dolby Atmos-effekten.

 Gå till "Anslutning" (→P9)

Sv

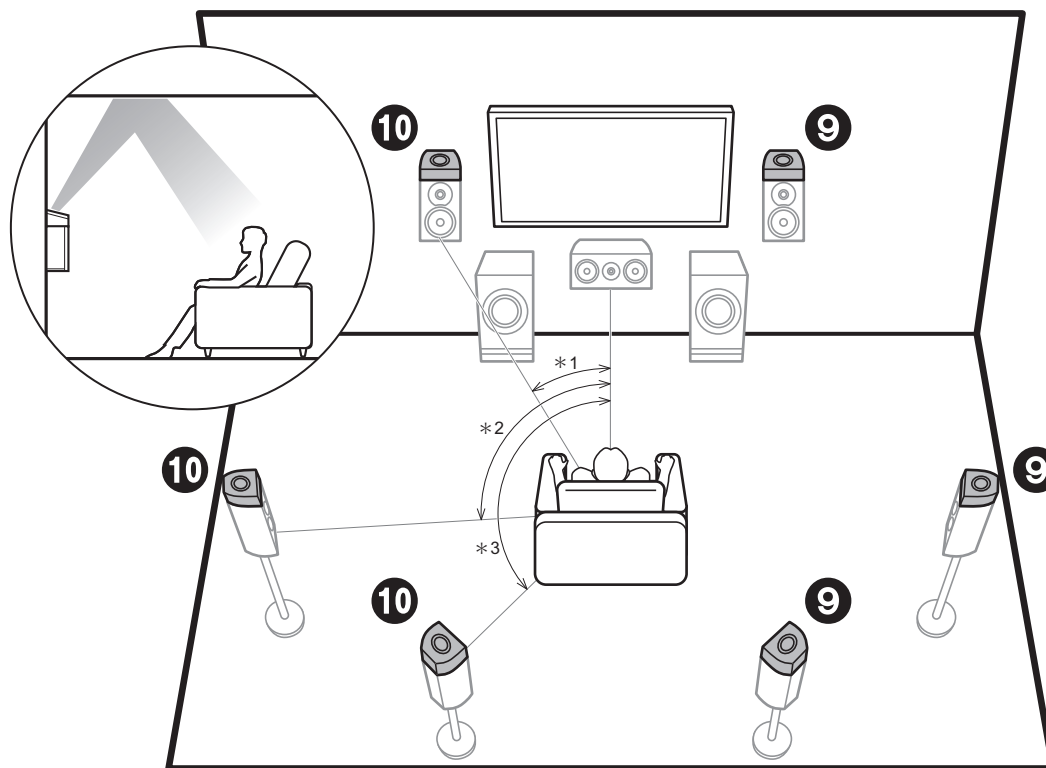

* 1: 22° till 30°, * 2: 90° till 120°, * 3: 135° till 150°

9 10 Höjdhögtalare

- Högtalare som är kompatibla med Dolby (front)
- Högtalare som är kompatibla med Dolby (surround)
- Högtalare som är kompatibla med Dolby (bakre surround)

✓ Höjdhögtalare; Högtalare som är kompatibla med Dolby (Dolbyhögtalare)

Dessa är olika typer av höjdhögtalare. Dolby-kompatibla högtalare är speciella högtalare som är konstruerade för att riktas mot taket så att ljudet hörs efter att ha studsat mot taket så att ljudet verkar komma uppifrån.

Genom att installera höjdhögtalare kan du dessutom välja ljudåtergivnings sättet Dolby Atmos, som ger det senaste 3D-ljudet inklusive overhead-ljud när ingångsformatet är Dolby Atmos.

Placera dem antingen ovanför fronthögtalarna eller ovanför surroundhögtalarna eller ovanför de bakre surroundhögtalarna. Observera att med höjdhögtalare kan du installera upp till två par; Height 1 Speaker och Height 2 Speaker.

 Gå till "Anslutning" (→P9)

✓ Dubbelförstärkning av högtalarna

Det är möjligt att ansluta fronthögtalare som stödjer Dubbelförstärkning för att förbättra kvaliteten på basen och diskanten. Effekterna och placeringarna av högtalarna är desamma som för ett system som inte använder högtalare med dubbelförstärkning.

 Gå till "Anslutning" (→P10)

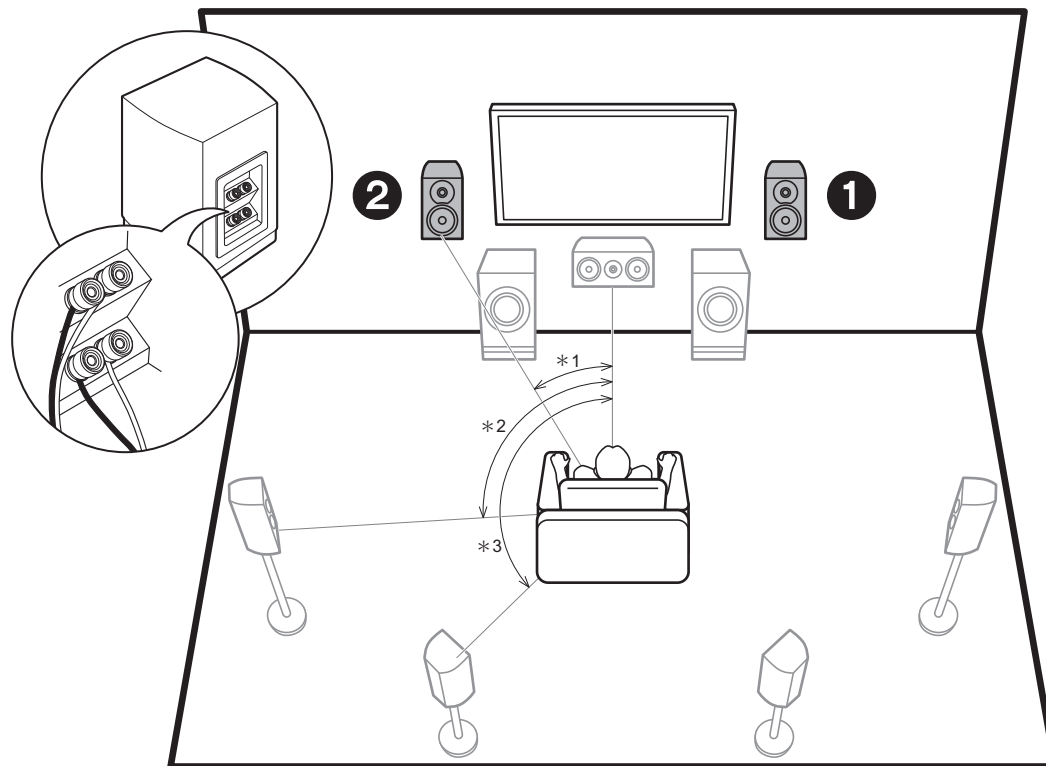

1 2 Fronthögtalare (dubbelförstärkning)

✓ Högtalarkombinationer

I alla kombinationer går det att ansluta upp till två aktiva subwoofers.

Högtalarkanaler	FRONT	CENTER	SURROUND	SURROUND BACK	HEIGHT 1	HEIGHT 2	Bi-AMP * 1	ZONE 2 * 1 (→P18)	ZONE 3 * 1 (→P19)
2.1 ch	✓						✓	✓	✓
3.1 ch	✓	✓					✓	✓	✓
4.1 ch	✓		✓				✓	✓	✓
5.1 ch	✓	✓	✓				✓	✓	✓
6.1 ch	✓		✓	✓			✓	✓ * 2	✓
7.1 ch	✓	✓	✓	✓			✓	✓ * 2	✓
2.1.2 ch	✓				✓ * 3		✓	✓	✓ * 4
3.1.2 ch	✓	✓			✓ * 3		✓	✓	✓ * 4
4.1.2 ch	✓		✓		✓ * 3		✓	✓	✓ * 4
5.1.2 ch	✓	✓	✓		✓ * 3		✓	✓	✓ * 4
6.1.2 ch	✓		✓	✓	✓ * 5		✓	✓	
7.1.2 ch	✓	✓	✓	✓	✓ * 5		✓	✓	
4.1.4 ch	✓		✓		✓	✓			
5.1.4 ch	✓	✓	✓		✓	✓			
6.1.4 ch	✓		✓	✓ * 6	✓	✓			
7.1.4 ch	✓	✓	✓	✓ * 6	✓	✓			

Punkter som bör uppmärksammas angående högtalarkombinationerna

- * 1: Det går inte att använda Bi-AMP- och ZONE-högtalarna samtidigt. I vilket fall kan man med 2.1 ch till 7.1 ch använda Bi-AMP- och ZONE 2-högtalarna samtidigt.
- * 2: Om du inte har anslutit ZONE 3-högtalarna i ett annat rum utan endast har anslutit ZONE 2-högtalarna, anslut ZONE 2-högtalarna till HEIGHT 1-uttagen. Anslut i vilket fall ZONE 2-högtalarna till HEIGHT 2-uttagen om anslutning för dubbelförstärkning används för fronthögtalarna.
- * 3: Om fronthögtalarna ska anslutas för dubbelförstärkning måste höjdhögtalarna anslutas till HEIGHT 2-uttagen.
- * 4: ZONE 2-högtalarna måste anslutas till HEIGHT 1-uttaget, ZONE 3-högtalarna måste anslutas till SURROUND BACK-uttagen och höjdhögtalarna måste anslutas till HEIGHT 2-uttagen.
- * 5: Den här enheten består av en effektförstärkare med 9 kanaler, så när man använder en anslutning för dubbelförstärkning för fronthögtalarna måste man använda en RCA-kabel för att ansluta effektförstärkaren till PRE OUT HEIGHT 2-uttagen, anslut sedan höjdhögtalarna till effektförstärkaren.
- * 6: Den här enheten består av en effektförstärkare med 9 kanaler, så med den här kombinationen måste man använda en RCA-kabel för att ansluta effektförstärkaren till PRE OUT BACK-uttagen, anslut sedan de bakre surroundhögtalarna till effektförstärkaren.

HEIGHT 1/HEIGHT 2

Vid anslutning av 2 par höjdhögtalare är de höjdhögtalarkombinationer som du kan välja mellan de följande.

- Height 1 Speaker: Top Middle, Height 2 Speaker: Rear High
- Height 1 Speaker: Front High, Height 2 Speaker: En av Rear High/Top Middle/Top Rear/Dolby Enabled Speaker (Surround)/Dolby Enabled Speaker (Surround Back)
- Height 1 Speaker: Top Front eller Dolby Enabled Speaker (Front), Height 2 Speaker: En av Rear High/Top Rear/Dolby Enabled Speaker (Surround)/Dolby Enabled Speaker (Surround Back)

När du endast ansluter ett par höjdhögtalare, välj en typ av höjdhögtalare bland de tillgängliga typerna.

Steg 2: Ansluta högtalarna

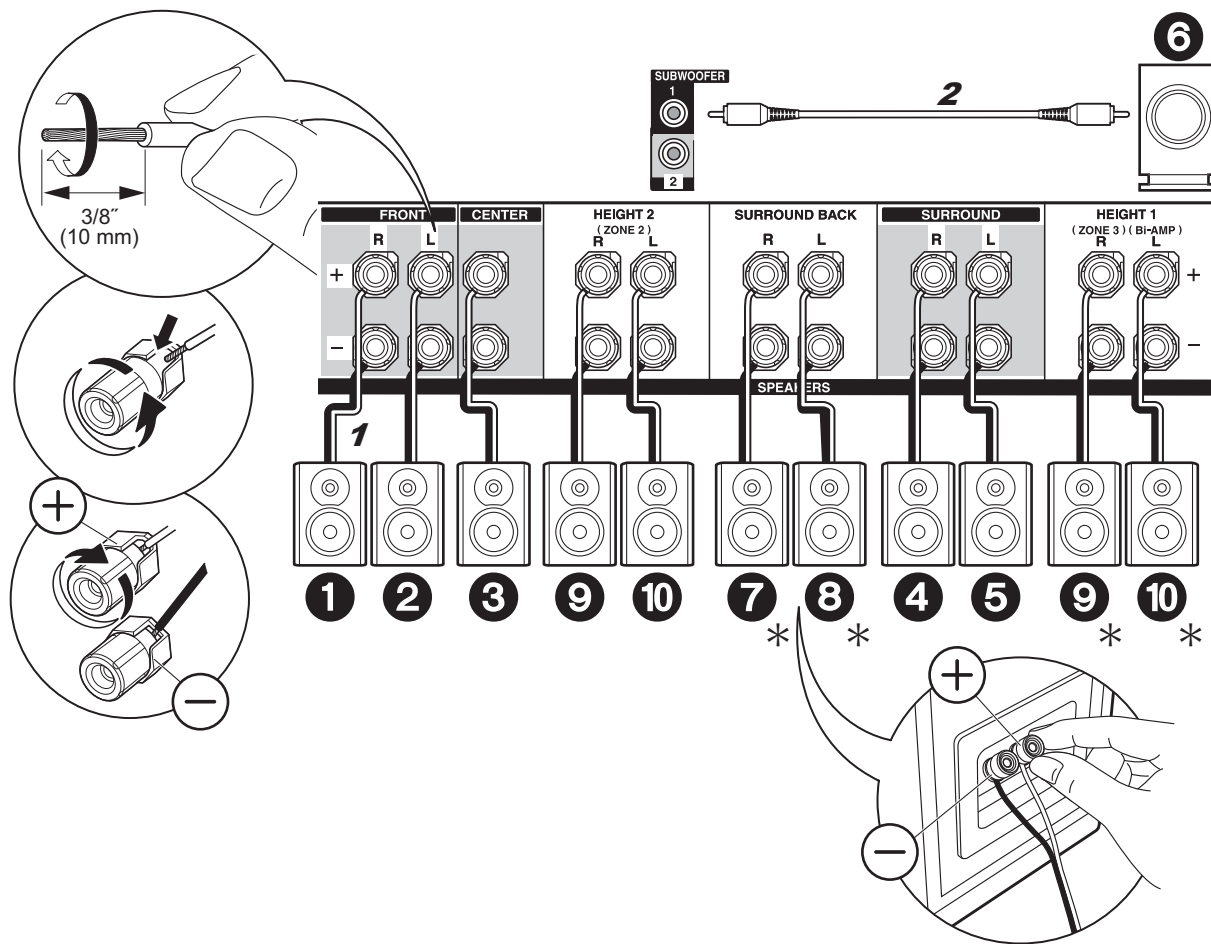

✓ Standardanslutningar

Se bilden för anslutning av högtalarsystemet.

* Beroende på högtalarkombinationen kan du behöva ansluta till andra uttag. Se "Punkter som bör uppmärksammas angående högtalarkombinationerna" (→ P8) för detaljer.

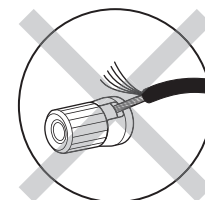

Se till att högtalarnas oskyddade kablar inte sticker ut från högtalaruttagen när du ansluter dem. Om de oskyddade högtalarkablarna rör vid den bakre panelen eller om kablarna för + och - rör vid varandra, kommer skyddskretsen att aktiveras.

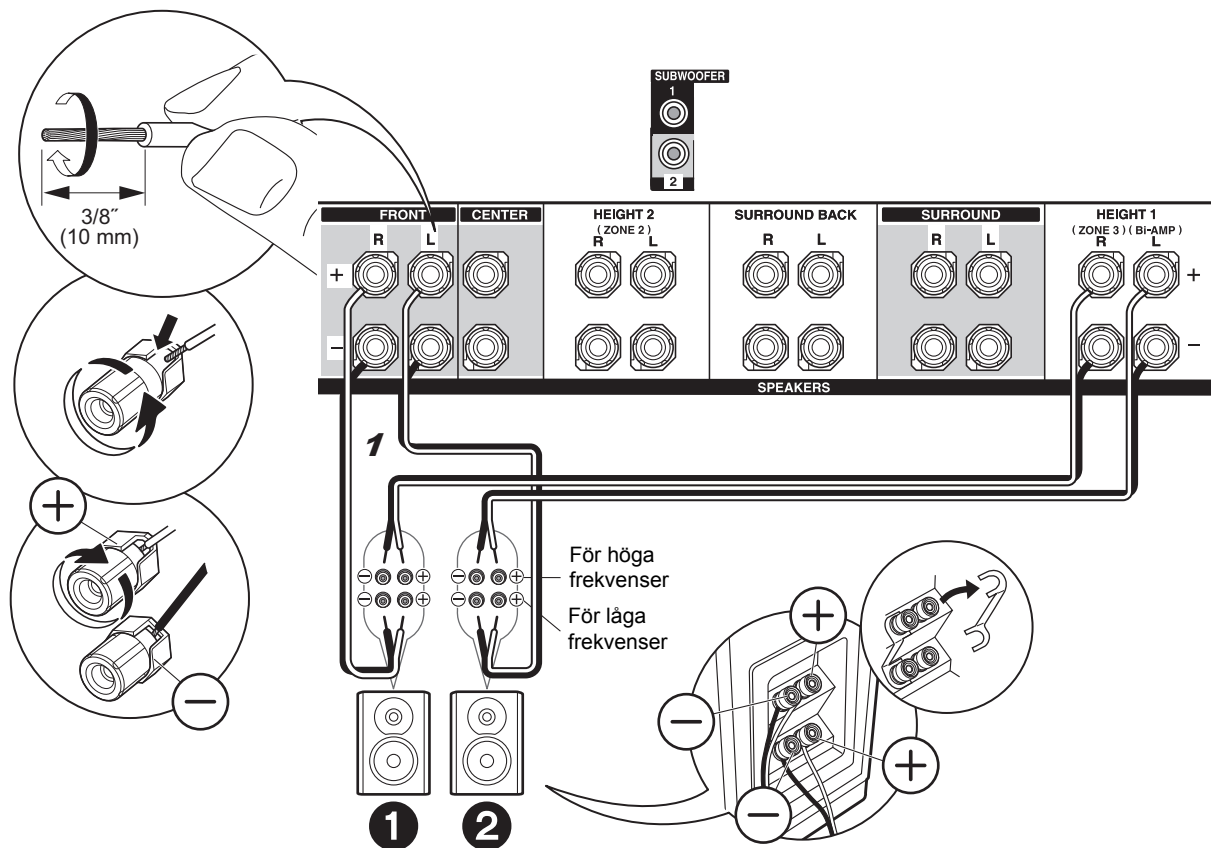

✓ **Anslutningar till högtalare med dubbelförstärkning**

Anslut fronthögtalarna som är kompatibla med dubbelförstärkning till FRONT-uttagen och HEIGHT 1-uttagen. Se till att du tar bort spärren som är monterad mellan subwoofer-uttagen och diskantuttagen på fronthögtalarna. Se bruksanvisningen för dina högtalare vid anslutning med dubbelförstärkning.

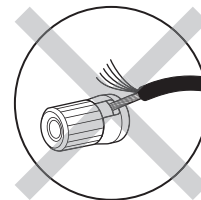

Se till att högtalarnas oskyddade kablar inte sticker ut från högtalaruttagen när du ansluter dem. Om de oskyddade högtalarkablarna rör vid den bakre panelen eller om kablarna för + och - rör vid varandra, kommer skyddskretsen att aktiveras.

Steg 3: Ansluta tv:n

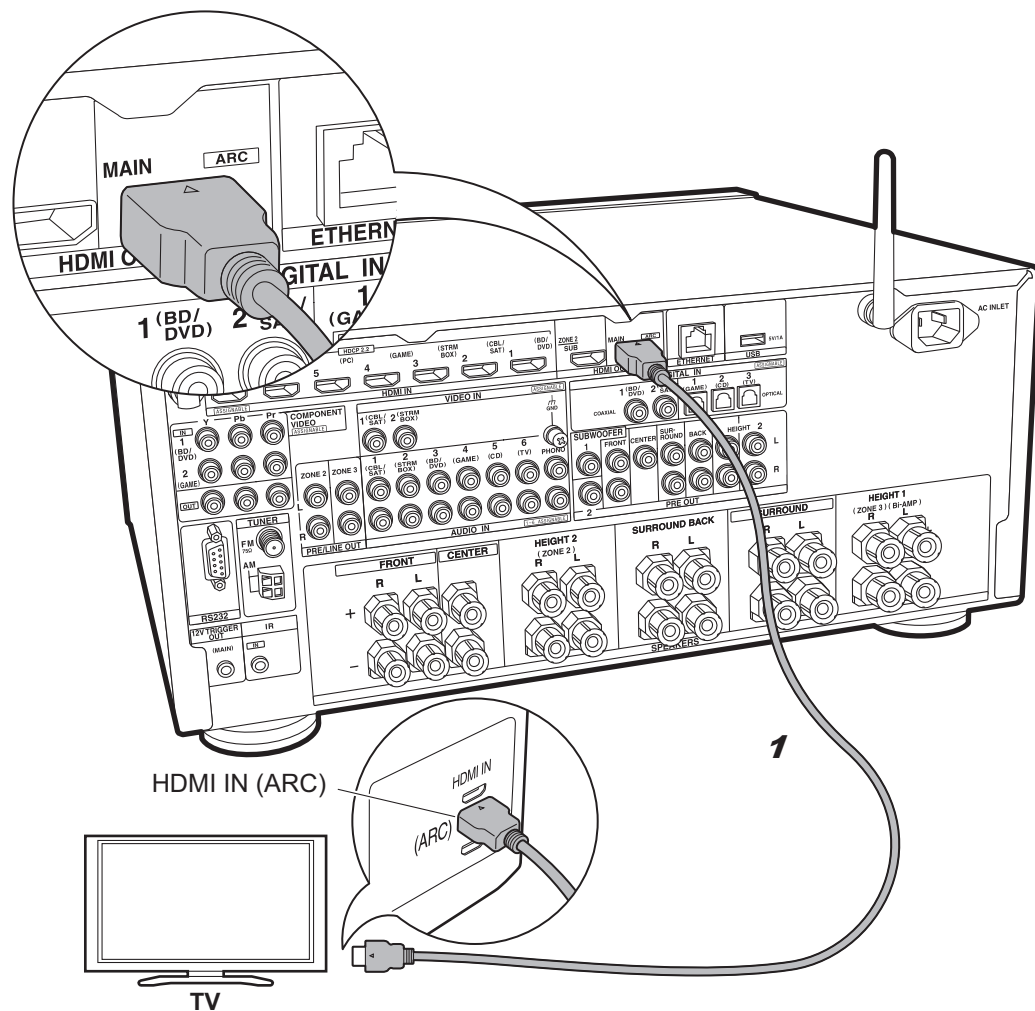

1 HDMI-kabel

✓ TV-1 (ARC TV)

Här beskrivs anslutningarna för en TV som stödjer ARC-funktionen (Audio Return Channel). Genom att ansluta med en enda HDMI-kabel, kan du inte bara mata ut videoingången till den här tv:n, utan du kan också spela upp ljudet från tv:n genom den här enheten. Välj ett HDMI IN-uttag på tv:n som stöder ARC när du ansluter.



Inställning

- Det krävs att du gör inställningar för att använda ARC-funktionen. Välj "Yes" i "5. Audio Return Channel" (→P22) i Initial Setup.
- Se TV-apparatens bruksanvisning för hur du ska ansluta TV-apparaten.

Sv

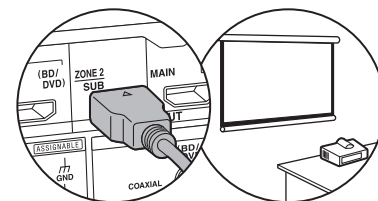

Det går att ansluta en annan tv eller projektor till HDMI OUT SUB-uttaget. Det här uttaget stöder inte ARC. För mer information om hur du matar ut video från HDMI OUT SUB-uttaget (→P23)

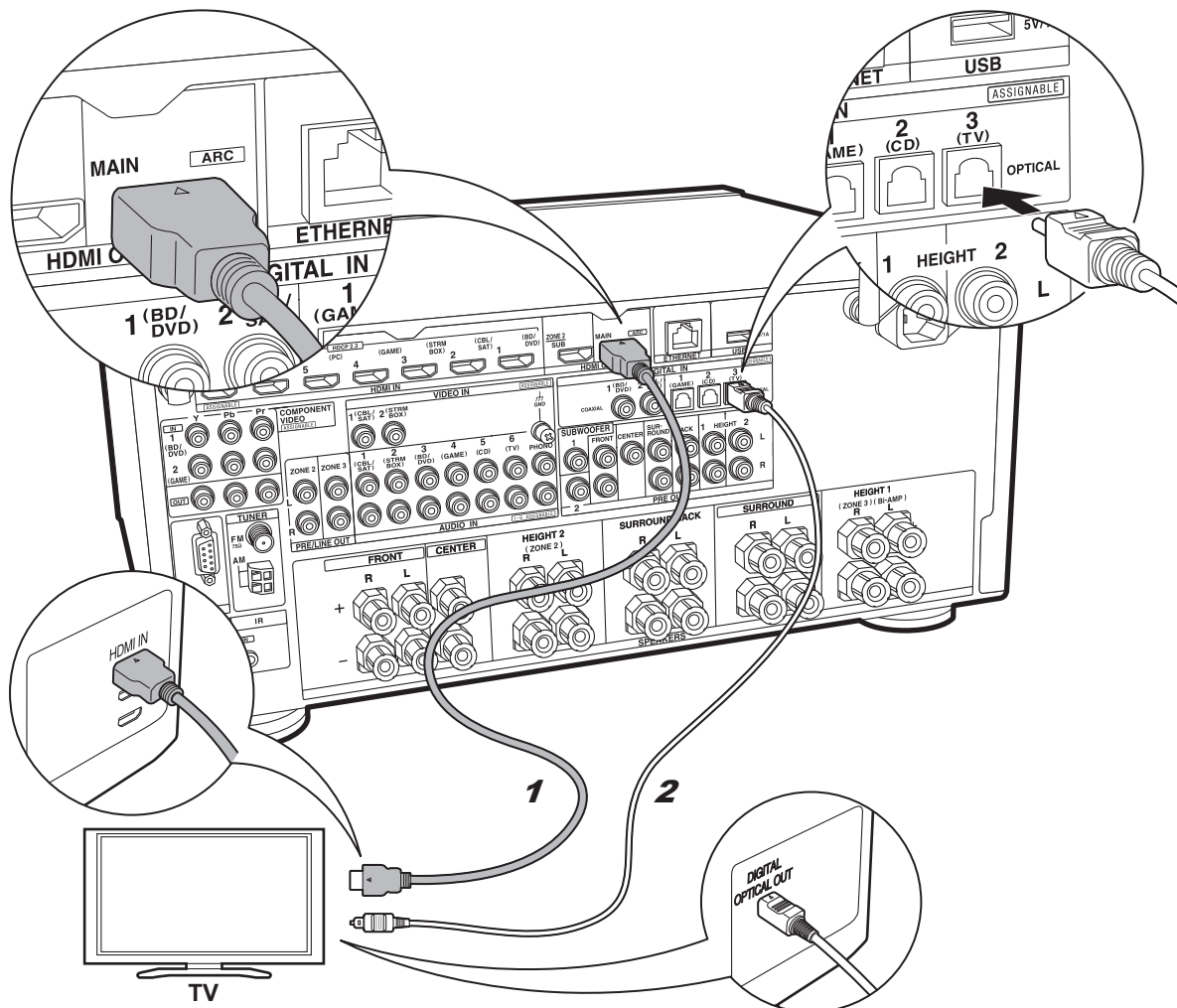

1 HDMI-kabel, 2 Digital optisk kabel

✓ TV-2 (Icke-ARC TV)

Här beskrivs anslutningarna för en TV som inte stöder funktionen ARC (Audio Return Channel). Genom att ansluta med både en HDMI-kabel och en digital optisk kabel, kan du inte bara mata ut videoingången via den här enheten till tv:n, utan du kan också spela upp ljudet från tv:n genom den här enheten.

Om tv:n inte har ett DIGITAL OPTICAL OUT-uttag, använd en analog ljudkabel och anslut tv:ns ANALOG AUDIO OUT-uttag till AUDIO IN TV-uttaget på den här enheten.

- Det är inte nödvändigt att ansluta med en digital optisk kabel om du vill titta på tv genom en enhet som en digitalbox för kabel-tv (dvs. inte använda en tuner som är inbyggd i tv:n) som du har anslutit till INPUT-uttaget på den här apparaten.

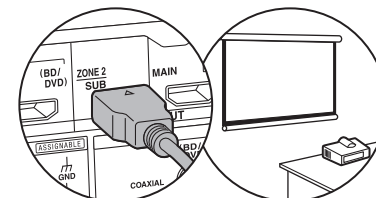

Det går att ansluta en annan tv eller projektor till HDMI OUT SUB-uttaget. Det här uttaget stöder inte ARC. För mer information om hur du matar ut video från HDMI OUT SUB-uttaget (→P23)

Steg 4: Ansluta AV-komponenterna

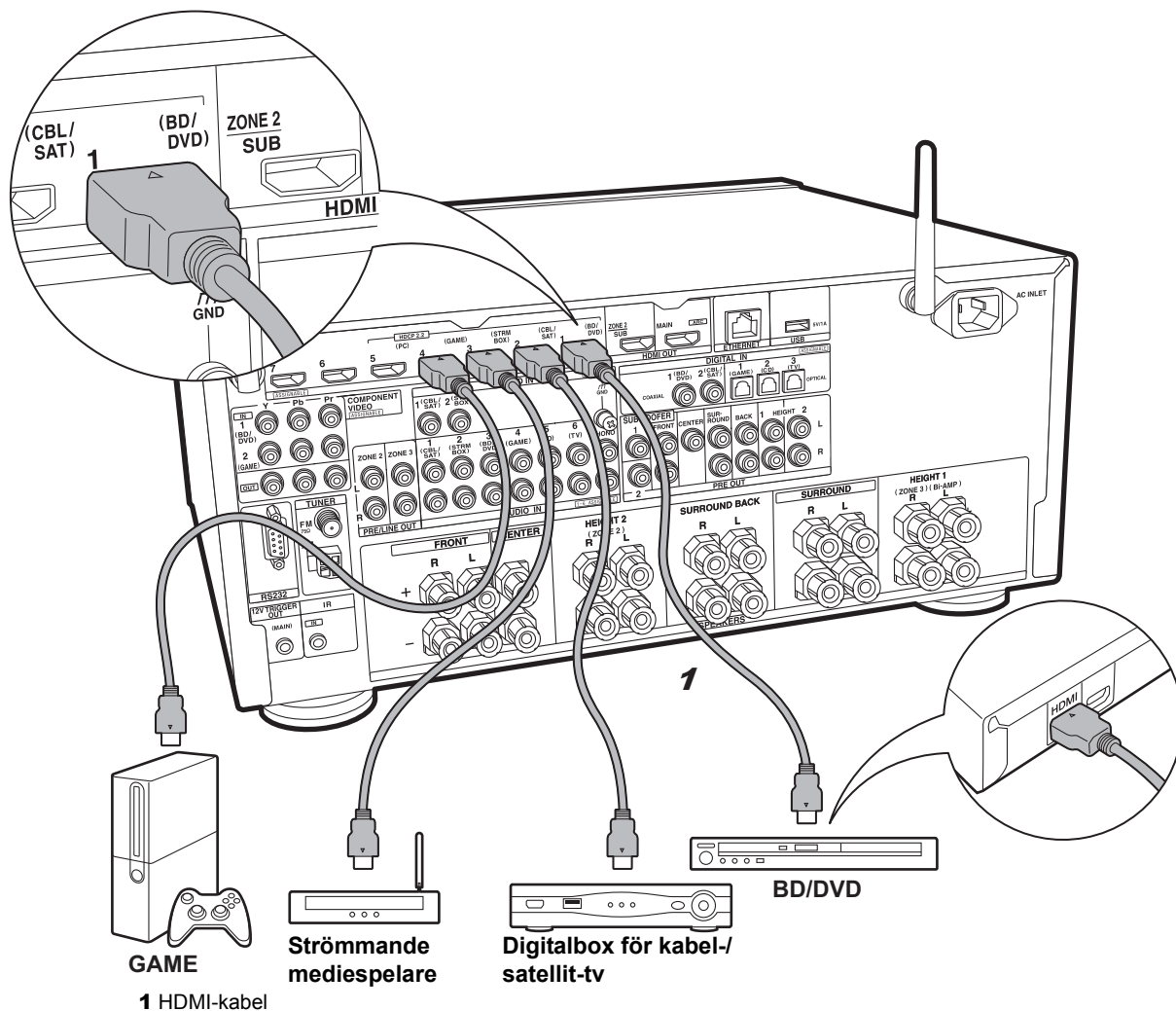

✓ HDMI AV-komponenter

Det här är ett exempel på anslutning till en AV-komponent som har ett HDMI-uttag. Med en anslutning till en AV-komponent som följer CEC-standarden (Consumer Electronics Control), kan du använda funktioner som HDMI CEC-funktionen som länkas till ingångsväljaren, och HDMI Standby Through-funktionen som gör att du kan spela upp video och ljud från AV-komponenter på tv:n även om den här enheten är i standbyläge.

- För att spela upp en 4K eller 1080p video, använd en höghastighets HDMI-kabel. Dessutom kan du njuta av HDCP2.2-kompatibel video genom att ansluta till uttag HDMI IN1 till IN5.

⚙️ Inställning

- Det krävs inställningar av HDMI (→P22) för att använda HDMI CEC- och HDMI Standby Through-funktionen. Gör inställningarna efter att alla anslutningar är klara.
- För att uppleva digitalt surroundljud, inklusive Dolby Digital, måste ljudutmatningen ställas in på "Bitstream output" på den anslutna blu-ray-spelaren eller andra anslutna enheter.

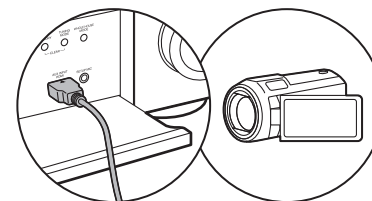

Du kan ansluta en enhet som en videokamera till AUX INPUT HDMI-uttaget på frontpanelen.

Sv

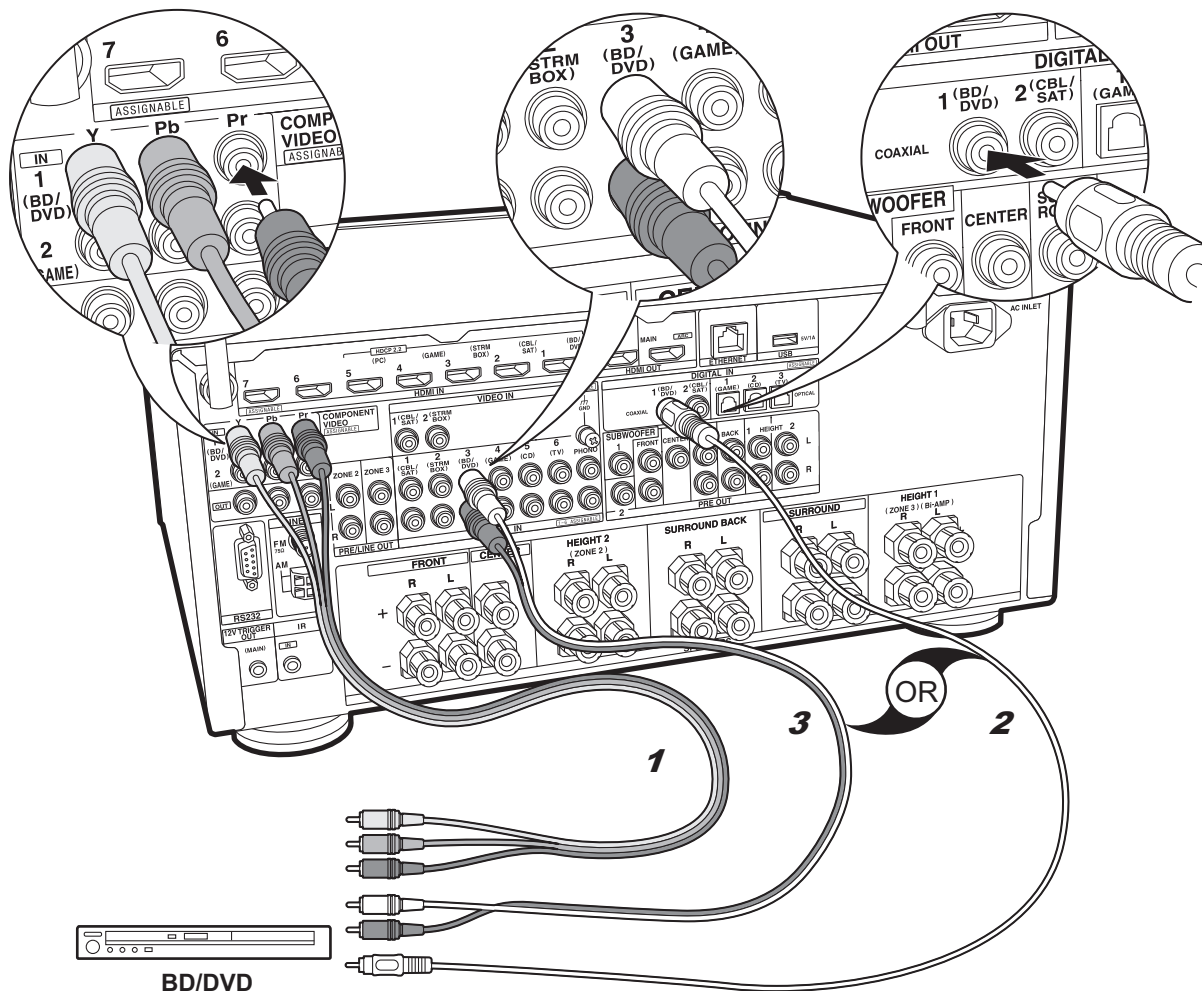

✓ Icke-HDMI AV-komponenter

Det här är ett exempel på anslutning till en AV-komponent som inte har ett HDMI-uttag. Gör anslutningarna till AV-komponenten som matchar de uttag den har. När videoingångsanslutningen görs till BD/DVD-uttaget, bör också ljudingångsanslutningen göras till BD/DVD-uttagen, och så vidare, så att du ansluter videoingångsuttagen till uttagen med samma benämning som ljudingångsuttagen. Observera att videosignalinmatningen till VIDEO IN-uttaget eller COMPONENT VIDEO IN-uttagen kommer att konverteras upp till HDMI-videosignaler och sedan matas ut från HDMI OUT-uttaget.

- Du måste göra en anslutning för ljudsignaler med en digital koaxialkabel eller en digital optisk kabel för att kunna njuta av digital surrounduppspelning i format som Dolby Digital.
- Det går också att ändra tilldelningen av ingångsuttagen som du ser på bilden till vänster, så att du även kan ansluta till ett annat uttag än BD/DVD. För detaljer, se den Avancerad bruksanvisning.

⚙️ Inställning

- COMPONENT VIDEO IN-uttagen är bara kompatibla med 480i- eller 576i-upplösning. När du matar in videosignaler till COMPONENT VIDEO IN-uttagen, ska du ställa in spelarens utmatningsupplösning på 480i eller 576i. Välj radsprång om det inte finns något alternativ för 480i, etc. Använd VIDEO IN-uttaget om din spelare inte stöder utmatning i 480i eller 576i.
- För att uppleva digitalt surroundljud, inklusive Dolby Digital, måste ljudutmatningen ställas in på "Bitstream output" på den anslutna blu-ray-spelaren eller andra anslutna enheter.

1 Komponentvideokabel, 2 Digital koaxialkabel, 3 Analog ljudkabel

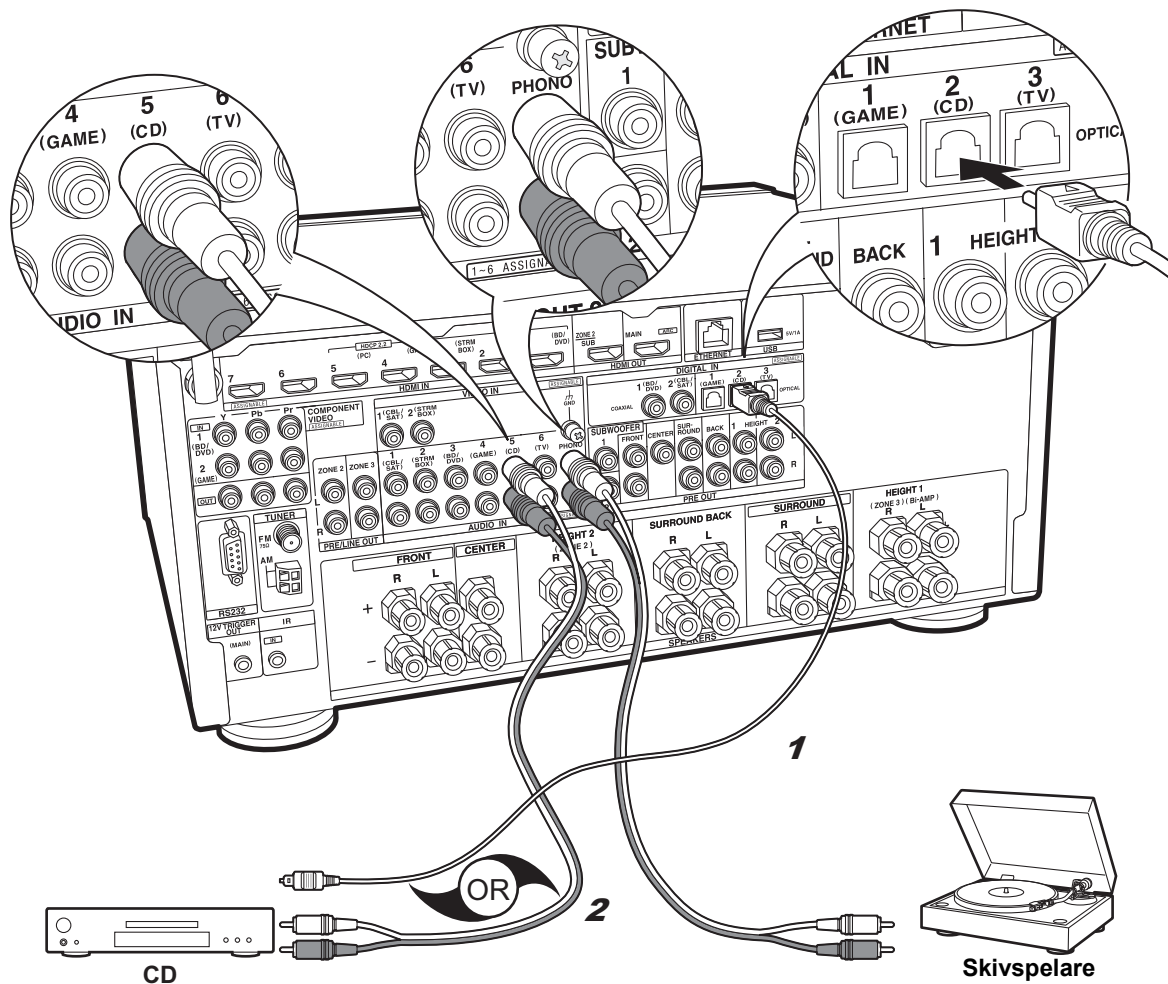

1 Digital optisk kabel, 2 Analog ljudkabel

✓ Ljudkomponenter

Exempel på en anslutning till en ljudkomponent. Anslut en cd-spelare med en digital optisk kabel eller en analog ljudkabel. Du kan även ansluta en skivspelare som har en pickup av MM-typ till PHONO-uttaget.

- Om skivspelaren har en inbyggd ljudefqualizer, anslut den till ett annat AUDIO IN-uttag än PHONO-uttaget. Om skivspelaren dessutom använder en pickup av MC-typ installerar du en ljudefqualizer som är kompatibel med en pickup av MC-typ mellan enheten och skivspelaren, sedan ansluter du den till ett annat AUDIO IN-uttag än PHONO-uttaget.

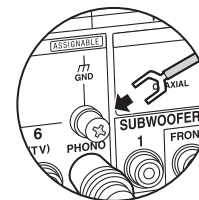

Om skivspelaren har en jordledning, anslut den till GND-uttaget på denna enhet.

Sv

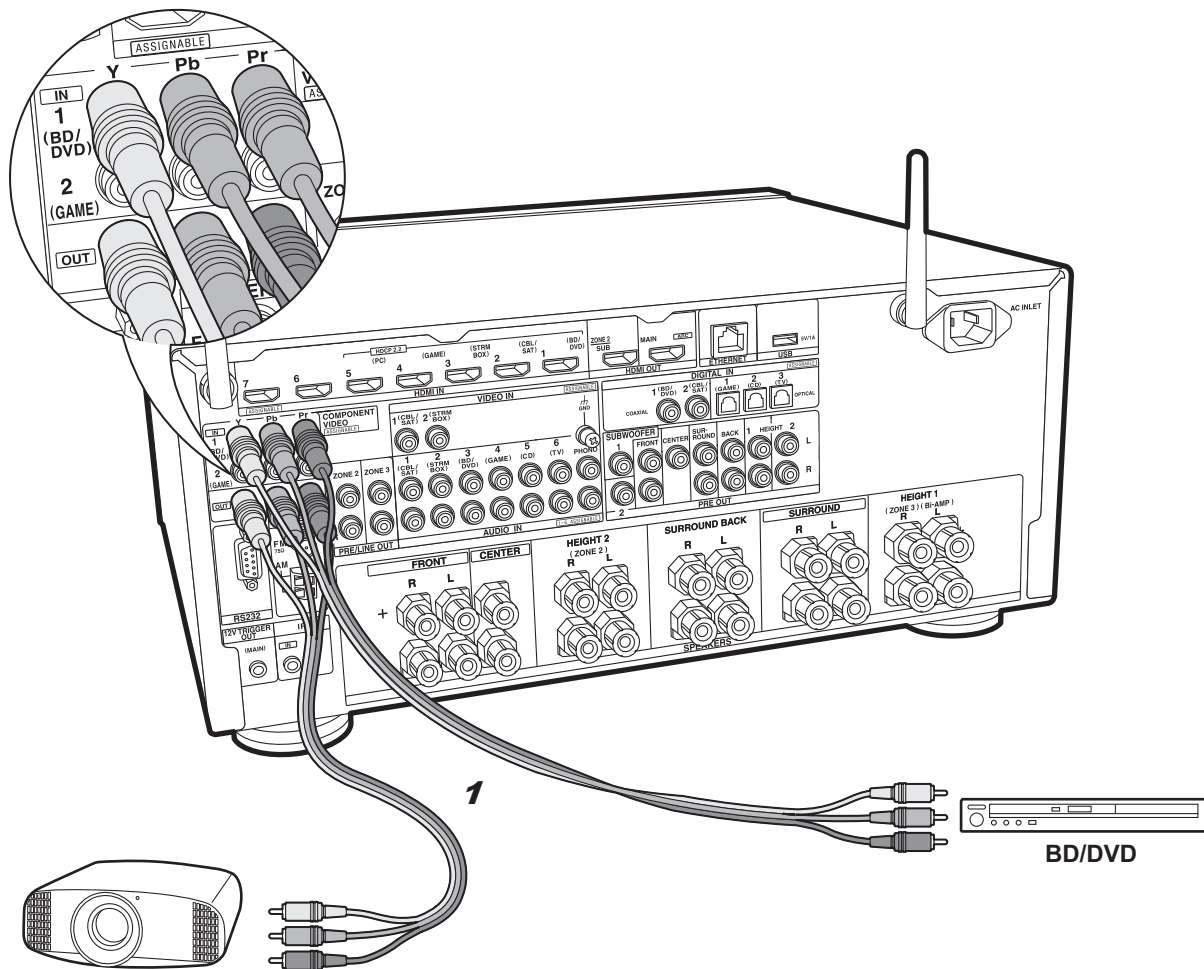

Projektor, osv.

1 Komponentvideokabel

✓ Komponentvideomonitor

Använd en komponentvideokabel för att ansluta en TV eller en projektor som har komponentvideoingångar istället för en HDMI-ingång. För att mata ut video från COMPONENT VIDEO OUT-uttagen måste du ansluta de externa AV-komponenterna med hjälp av en komponentvideokabel.

Steg 5: Multizonanslutning

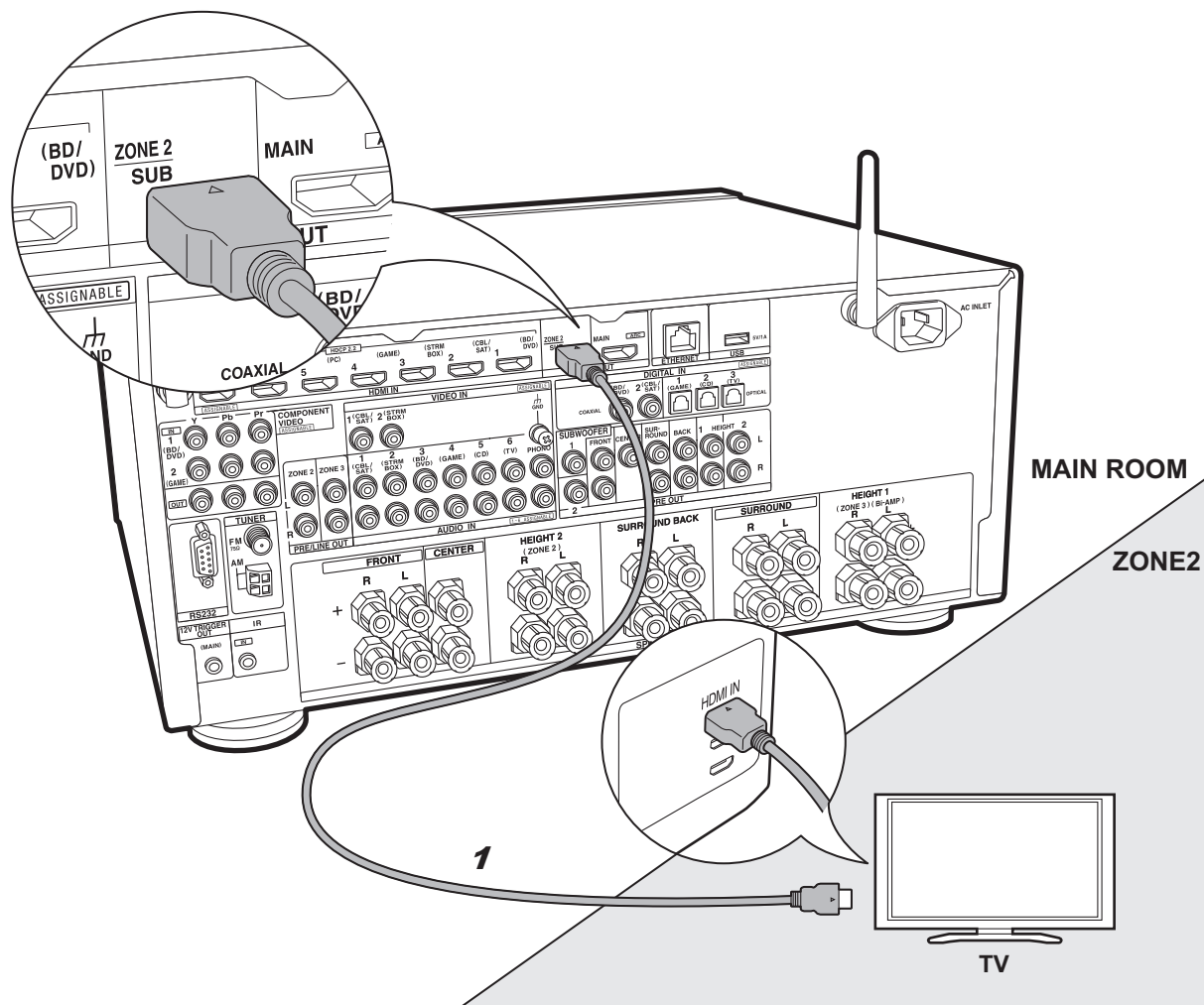

1 HDMI-kabel

✓ ZONE 2 TV

Du kan njuta av innehållet från en blu-ray-spelare på en tv som har en HDMI-ingång i det andra rummet (ZONE 2) genom att spela en blu-ray-spelare i huvudrummet (där den här apparaten finns) eller genom att spela innehållet från en annan AV-komponent. Man kan bara spela video från enheter som är anslutna till HDMI IN1- till IN5-uttagen på tv:n i det andra rummet.

⚙️ Inställning

- För att kunna njuta av denna funktion krävs inställningar i Initial Setup, "4. Inställning av multizon" (→P22).
- Ljudet från externt anslutna AV-komponenter kan bara spelas upp i ZONE 2 när ljudet är analogt eller består av 2-kanals PCM-ljud. Det kan också behövas att man konverterar ljudutmatningen från AV-komponenten till PCM-utmatning.

Sv

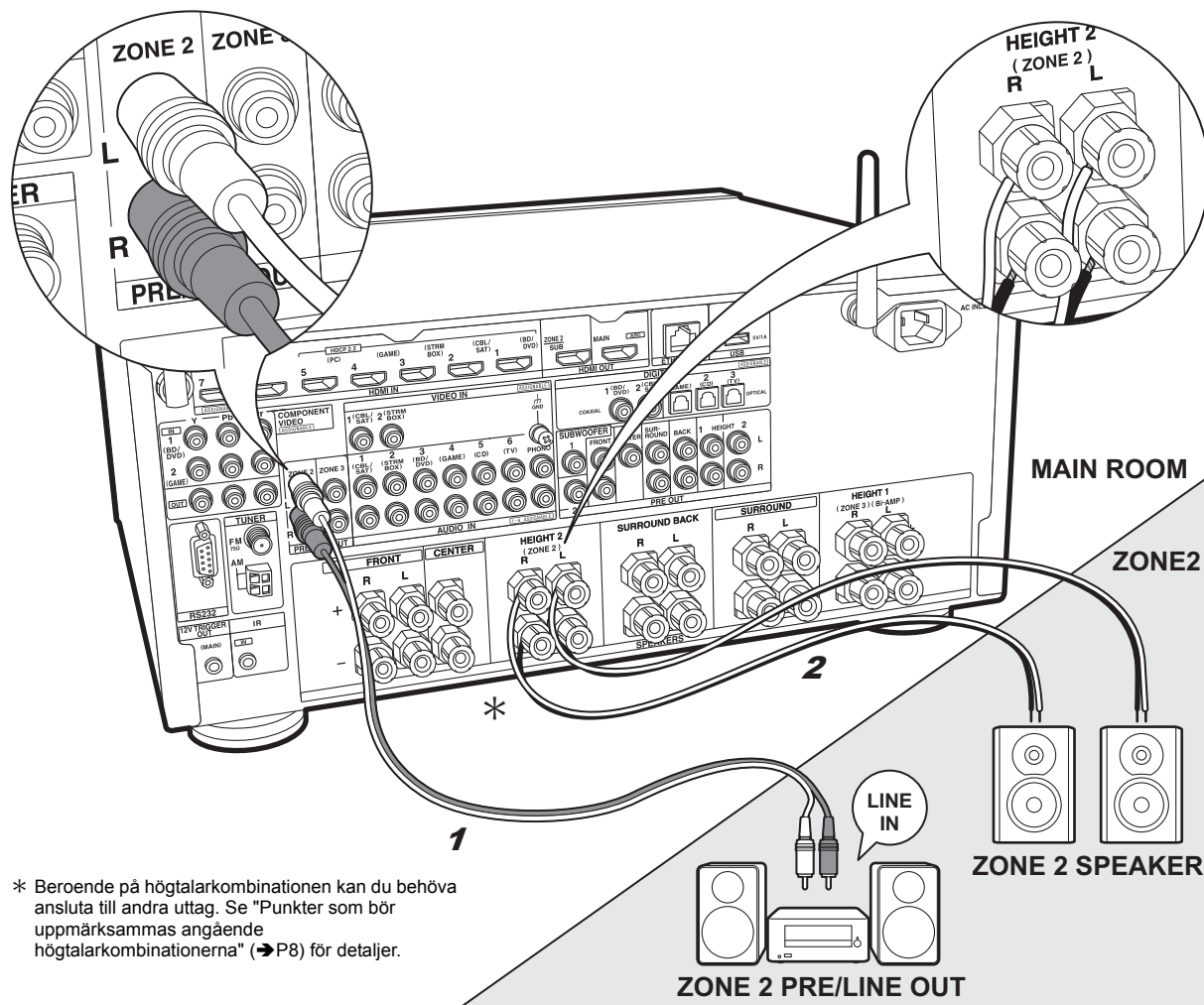

* Beroende på högtalkarkombinationen kan du behöva ansluta till andra uttag. Se "Punkter som bör uppmärksammas angående högtalkarkombinationerna" (→P8) för detaljer.

1 Analog ljudkabel, 2 Högtalkarkabel

✓ ZONE 2 PRE/LINE OUT / ZONE 2 SPEAKER

Du kan också njuta av ljud i ett annat rum, till exempel spela upp från en Blu-ray-spelare i huvudrummet (där den här enheten är placerad) och lyssna på internetradio i ett annat rum (ZONE 2).

Anslutningar till en AV-komponent

Anslut till HDMI IN 1 till 5 om du vill mata ut en extern AV-komponent till ZONE 2. Om AV-komponenten inte har ett HDMI-uttag ska du ansluta den med en digital optisk kabel, digital koaxialkabel eller analog ljudkabel.

ZONE 2 PRE/LINE OUT

Du kan spela upp en 2-kanalskälla i ett annat rum samtidigt som källor med max 11.1 kanaler spelas upp i huvudrummet. Anslut enhetens ZONE 2 PRE/LINE OUT-uttag till LINE IN-uttagen på förbästärkaren eller effektförbästärkaren i ett annat rum med hjälp av en analog ljudkabel.

ZONE 2 SPEAKER

Det går att ansluta högtalare i ett annat rum och spela 2-kanalskällor.

- Du kan maximalt spela 7.1 kanaler i huvudrummet vid uppspelning i ZONE 2. Med anslutning för dubbelförbästärkning eller medan högtalarnas anslutningsinställningar ZONE 3 är aktiva hörs inget ljud från de bakre surroundhögtalarna eller höjdhögtalarna och max 5.1-kanalsuppspelning är möjlig i huvudrummet. Det går inte att välja ljudåtergivningssätt som Dolby Atmos.

⚙️ Inställning

- För att kunna njuta av denna funktion krävs inställningar i Initial Setup, "4. Inställning av multizon" (→P22).
- Ljudet från externt anslutna AV-komponenter kan bara spelas upp i ZONE 2 när ljudet är analogt eller består av 2-kanals PCM-ljud. Om du har anslutit den här apparaten med en HDMI-kabel eller en digital optisk kabel/koaxialkabel kan det vara nödvändigt att konvertera AV-komponentens ljudutmatning till PCM-utmatning.

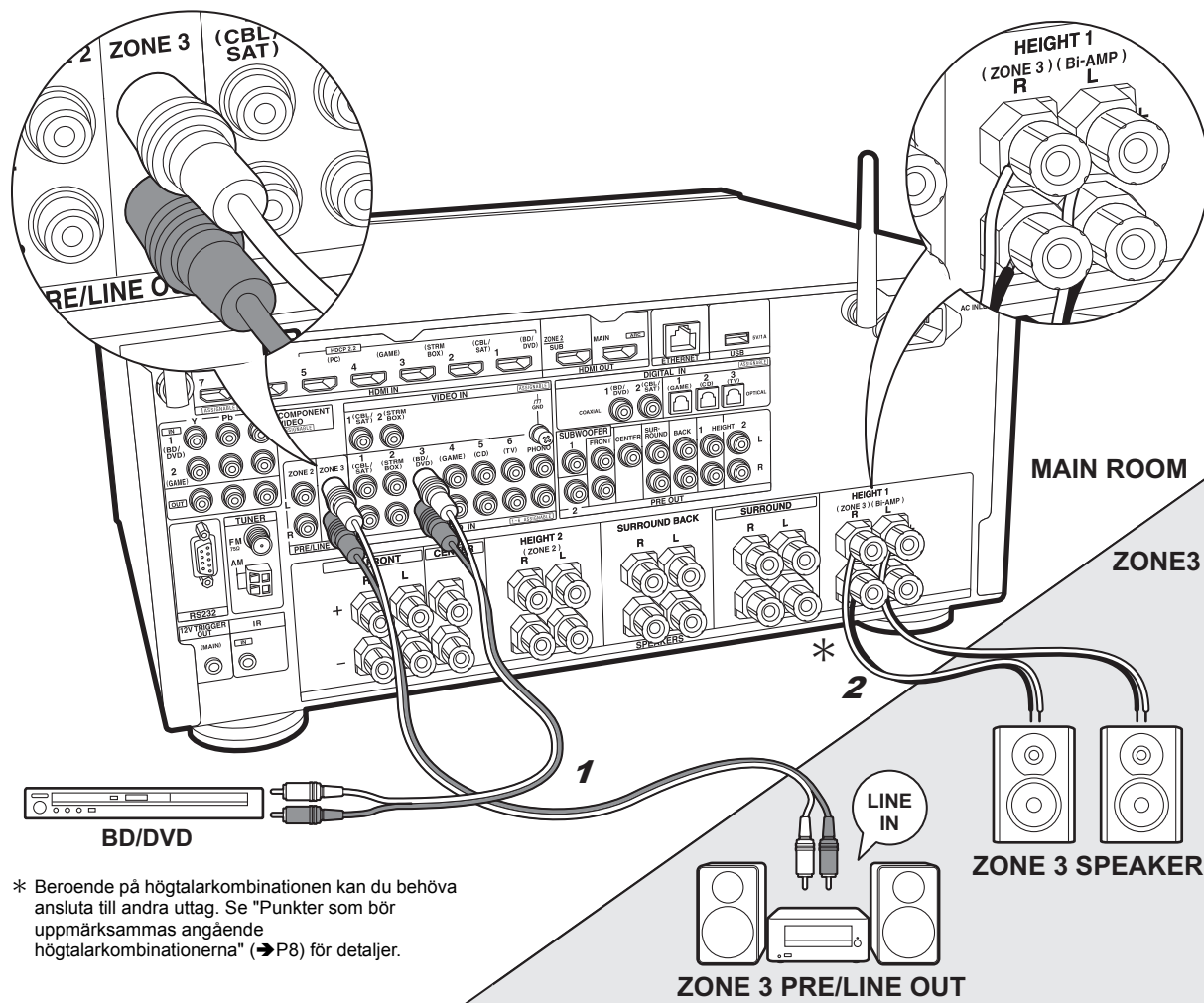

* Beroende på högtalarkombinationen kan du behöva ansluta till andra uttag. Se "Punkter som bör uppmärksammas angående högtalarkombinationerna" (→P8) för detaljer.

1 Analog ljudkabel, 2 Högtalarkabel

✓ ZONE 3 PRE/LINE OUT / ZONE 3 SPEAKER

Tillsammans med huvudrummet och ZONE 2 kan du även njuta av ljud i ett rum till (ZONE 3).

Anslutningar till en AV-komponent

När du matar ut ljudet från en extern AV-komponent till ZONE 3, kan du ansluta med en analog ljudkabel. Det går inte att mata ut till ZONE 3 när du ansluter med en HDMI-kabel eller digital optisk kabel/koaxialkabel.

ZONE 3 PRE/LINE OUT

Du kan spela upp en 2-kanalskälla i ett annat rum samtidigt som källor med max 11.1 kanaler spelas upp i huvudrummet. Anslut enhetens ZONE 3 PRE/LINE OUT-uttag till LINE IN-uttagen på förstärkaren eller effektförstärkaren i ett annat rum med hjälp av en analog ljudkabel.

ZONE 3 SPEAKER

Det går att ansluta högtalare i ett annat rum och spela 2-kanalskällor.

- Under ZONE 3-uppspelningen hörs inget ljud från de bakre surroundhögtalarna eller höjdhögtalarna och max 5.1-kanalsuppspelning är möjlig i huvudrummet. Det går inte att välja ljudåtergivningssätt, som Dolby Atmos-lägena.

Inställning

- För att kunna njuta av denna funktion krävs inställningar i Initial Setup, "4. Inställning av multizon" (→P22).

Steg 6: Ansluta andra kablar

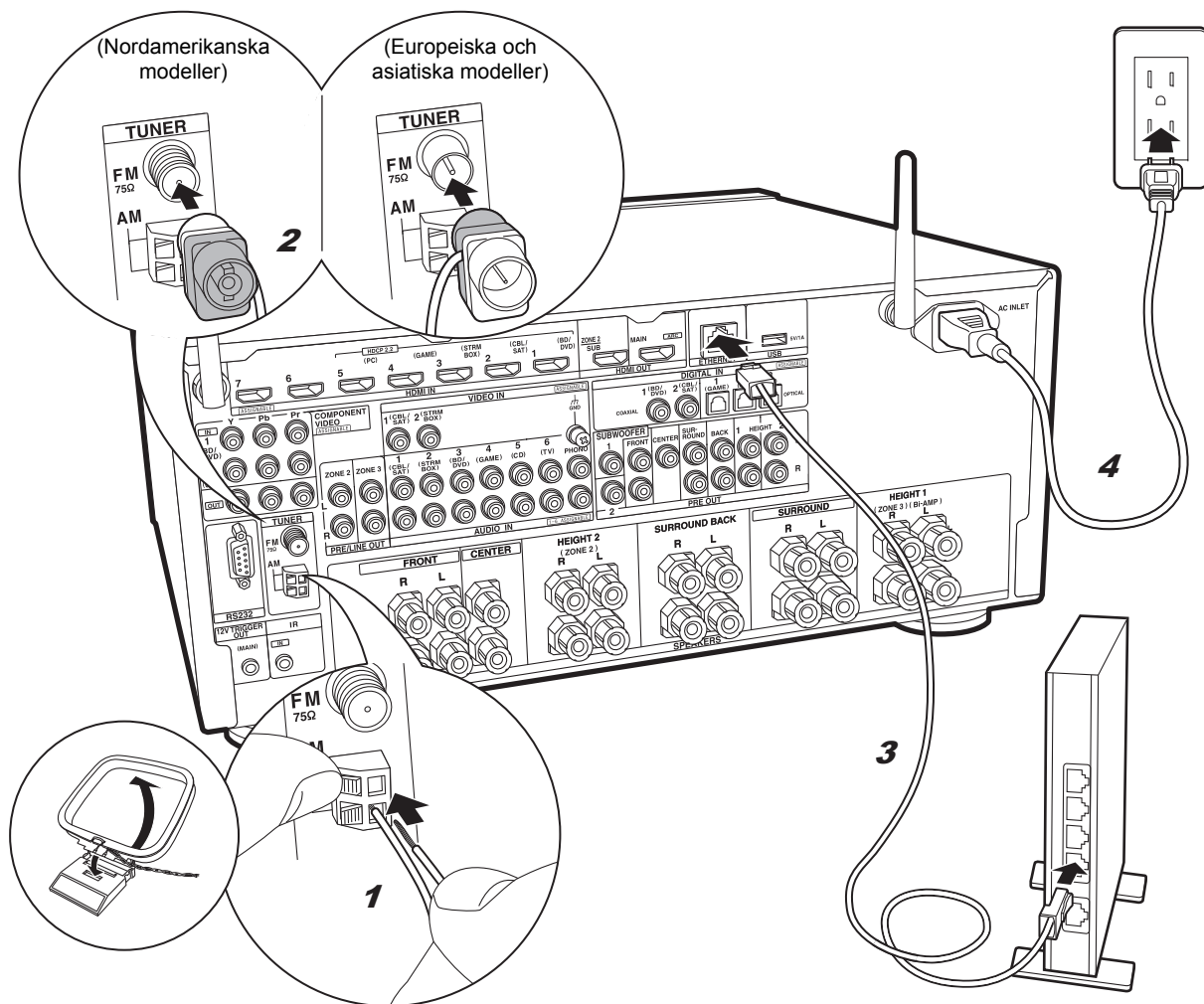

Antennanslutning

Flytta runt på antennen medan du spelar radion för att hitta den position som ger bäst mottagning. Använd ett stift eller liknande för att fästa FM-antennen för inomhusbruk på väggen.

Nätverksanslutning

Anslut den här enheten till nätverket via trådbunden nätverksanslutning eller wifi (trådlös nätverksanslutning). Du kan njuta av nätverksfunktioner som internetradio, Music Server och AirPlay genom att ansluta enheten till nätverket.

Om du ansluter via trådbunden nätverksanslutning, ansluter du med en Ethernet-kabel till den ETHERNET-port som du ser i illustrationen. För att ansluta via wifi, efter att ha valt "Wireless" i "3. Nätverksanslutning" (→P22) i Initial Setup, väljer du önskad inställningsmetod och följer anvisningarna på skärmen för att konfigurera anslutningen.

Anslutning av nätkabel

Den här apparaten har en löstagbar nätkabel. Anslut nätkabeln till eluttaget efter att alla anslutningar slutförts. Anslut nätkabeln till AC INLET på enheten och anslut den sedan till ett eluttag. Koppla alltid loss nätkabeln från vägguttaget först när kabeln ska kopplas loss.

Du hittar spänningväljaren på bakpanelen på modeller med flera olika spänningar. **Vänligen ställ in den korrekta spänningen för ditt land eller din region.**

Innan du ändrar på spänningen måste du koppla bort nätkabeln. Använd en medelstor skruvmejsel för att ändra på spänningväljaren.

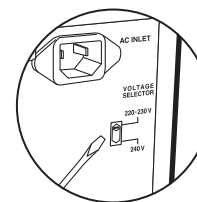

1 AM-ramantenn, 2 FM-antenn för inomhusbruk, 3 Ethernet-kabel, 4 Nätkabel

Steg 7: Sätta på strömmen och grundinställning

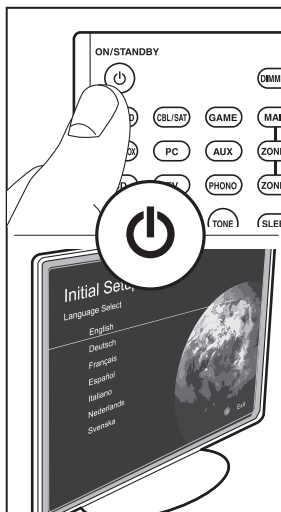
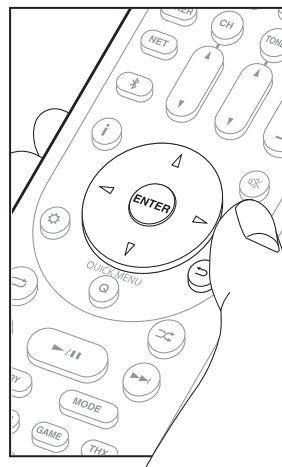
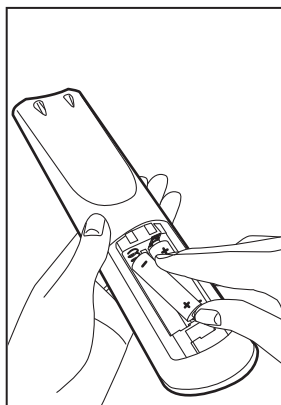
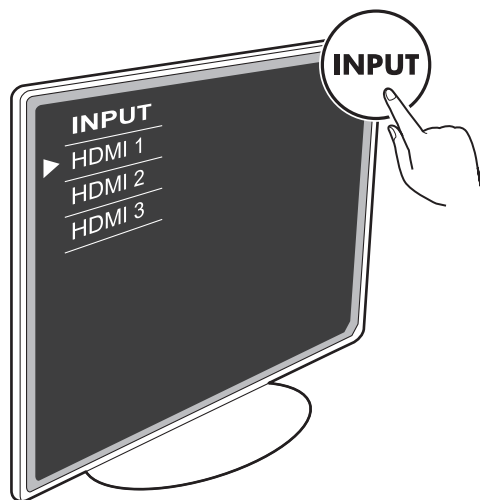

Δ ▾ ◀ ▶ : Val

ENTER : OK

↶ : Återgå

Initial Setup startar automatiskt

Växla ingångskällan på TV:n till den som har tilldelats enheten.

När du sätter på enheten första gången, visas Initial Setup automatiskt på tv:n, för att du ska kunna göra de inställningar som krävs för att starta med hjälp av några enkla åtgärder, genom att du följer anvisningarna på skärmen.

- Om du avbryter proceduren mitt i eller vill ändra en inställning som gjorts i Initial Setup, trycker du på på fjärrkontrollen och väljer "7. Miscellaneous" - "Initial Setup" och trycker sedan på ENTER.

1. AccuEQ rumskalibrering

Placera den medföljande mikrofonen för högtalarinställning i lyssningspositionen och mät testtonerna som avges från högtalarna. Då ställer enheten automatiskt in optimal volymnivå för varje högtalare, delningsfrekvenser och avståndet från lyssningspositionen. Detta aktiverar också korrigeringen av distorsionen som orsakas av den akustiska miljön i rummet.

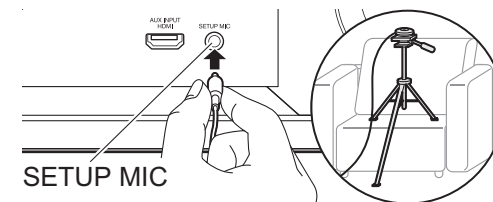

- Se bilden för hur du placerar mikrofonen för högtalarinställning på ett trebensstativ.
- Ställ in volymen på subwoofern på mer än hälften.
- Kalibrering tar mellan 3 och 12 minuter att slutföra. Högtalarna avger en testton på en hög volym under mätningen, så tänk på din omgivning. Håll rummet så tyst som möjligt under mätningen.
- När du använder THX-certifierade högtalare, rekommenderar THX att du ställer in delningsfrekvensen på "80Hz(THX)". Vi rekommenderar också att man manuellt justerar inställningarna för varje högtalare så att det passar de specifika egenskaperna för varje rum.
- Om strömmen helt plötsligt stängs av från den här enheten kan det hända att trådarna i högtalarkablarna har rört bakpanelen eller andra trådar och att skyddskretsen har utlösts. Vrid till trådarna ordentligt igen och se till att de inte sticker ut från högtalaruttagen när du ansluter dem.

2. Källanslutning

Kontrollera att varje ingångskälla är korrekt ansluten. Följ anvisningarna, välj den ingång du vill bekräfta, starta uppspelningen på den valda spelaren och bekräfta att bilderna syns på tv:n och att ljudet spelas.

3. Nätverksanslutning

Ställ in wifi-anslutningen med en åtkomstpunkt som t.ex. en trådlös nätverksrouter. Följande två anslutningsmetoder för wifi finns:

"Scan Networks": Sök efter en åtkomstpunkt från den här enheten. Ta reda på åtkomstpunktens SSID i förväg.

"Use iOS Device (iOS7 or later)": Dela iOS-enhetens wifi-inställningar med den här enheten.

Om du väljer "Scan Networks", finns det ytterligare två anslutningsmetoder som alternativ. Kontrollera följande:

- **"Enter Password"**: Ange åtkomstpunktens lösenord (eller nyckel) för att ansluta.
- **"Push Button"**: Om åtkomstpunkten har en knapp för automatisk anslutning, kan du ansluta utan att ange ett lösenord.
- Om åtkomstpunktens SSID inte visas, kan du välja "Other..." i skärmen som listar SSID med ►-markörknappen på fjärrkontrollen och trycka på ENTER. Sedan följer du anvisningarna på skärmen.

Inmatning via tangentbord



Du växlar mellan versaler och gemener genom att välja "A/a" på skärmen och trycka på ENTER. För att välja om du vill dölja lösenordet med "*" eller visa det i klartext, trycker du på MEMORY på fjärrkontrollen. Tryck på CLR för att radera alla tecken.

- En bekräftelseskärm som ber dig godkänna sekretesspolicyen, visas under nätverksinställningen. Välj "Yes" och tryck på ENTER för att visa att du godkänner den.

4. Inställning av multizon

Gör dessa inställningar för att njuta av video och ljud i andra rum än huvudrummet (ZONE 2/ZONE 3).

Välj "Using AV Receiver" när du ansluter högtalare i det andra rummet. Välj "with External Pre-main Amplifier" när du ansluter en integrerad förstärkare i det andra rummet. Välj "with External Power Amplifier" när du ansluter en effektförstärkare.

Om du kommer att ansluta en tv i det andra rummet (ZONE 2), välj då "Yes" när "Would you be using TV in 2nd room?" visas.

5. Audio Return Channel

Om du har anslutit en tv som stöder ARC, väljer du "Yes".

Den här enhetens ARC-inställning sätts på och du kan lyssna på tv:ns ljud genom den här enheten.

- Om du väljer "Yes", aktiveras HDMI CEC-funktionen och strömförbrukningen ökar i standbyläge.

HDMI-inställning

HDMI CEC

Gör den här inställningen för att aktivera kontrollfunktionen för enheter som följer CEC-standarden. Den sätts på automatiskt om du har valt "Yes" i "5. Audio Return Channel" i Initial Setup.

Tryck på ⚙-knappen på fjärrkontrollen för att ställa in "5. Hardware" – "HDMI" – "HDMI CEC" på "On" på tv-skärmen. Aktivera även CEC-kontrollfunktionen på den CEC-enhet du har anslutit.

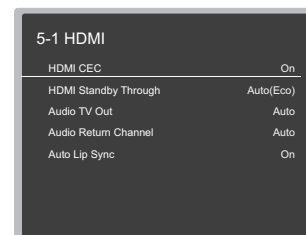

HDMI Standby Through

Även om den här enheten är i standby, skickas ingångssignalerna från AV-komponenterna till tv:n.

- **"Auto" / "Auto (Eco)"**: Välj en av dessa inställningar när du har anslutit AV-komponenter som följer CEC-standarden. Oavsett om ingångsväljaren valdes omedelbart innan enheten sattes i standby, kan du skicka ingångssignalerna från AV-komponenterna till tv:n. Välj "Auto (Eco)" om tv:n också är CEC-kompatibel. Du kan minska strömförbrukningen i standbyläge.
- **Ingångsväljarens namn på "BD/DVD", etc.**: Du kan skicka signalerna från den inställda ingångsväljaren till tv:n. Den kan endast väljas när "HDMI CEC" är inställd på "Off".
- **"Last"**: Du kan skicka den valda ingångsväljarens signaler omedelbart innan enheten går över i standbyläge. Den kan endast väljas när "HDMI CEC" är inställd på "Off". Med den här inställningen, kan du ändra ingångsväljaren även i standbyläge.

Tryck på ⚙, för att lämna inställningarna.

Grundläggande uppspelning

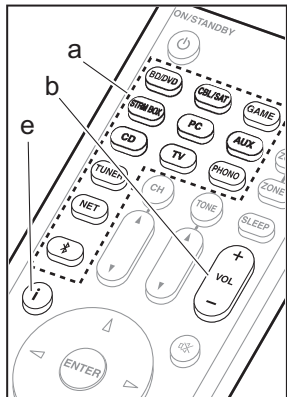

Uppspelning av en AV-komponent

1. Växla ingångskällan på TV:n till den som har tilldelats enheten.
2. Tryck på ingångsväljaren (a) på fjärrkontrollen med samma namn som det uttag som du anslöt spelaren till för att ändra ingång. Tryck t.ex. på BD/DVD för att spela upp med den spelare som är ansluten till BD/DVD-uttaget. Tryck på TV för att lyssna på TV:ns ljud.
 - När CEC-länkfunktionen fungerar, ändras ingången automatiskt när du har anslutit en CEC-kompatibel tv och spelare till den här enheten med en HDMI-anslutning.
3. Starta uppspelning från spelaren.
4. Använd VOL+/- (b) för att justera volymen.

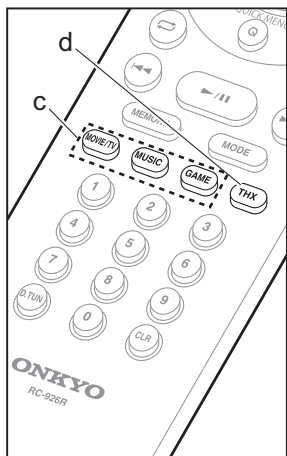

När en tv är ansluten till HDMI OUT SUB-uttaget.

Tryck på Q på fjärrkontrollen för att visa Quick Menu, och ställ in "Other" – "HDMI Out" på antingen "SUB" eller "MAIN+SUB".

Lyssningsläge

Den här apparaten är utrustad med ett antal olika ljudåtergivningssätt och du kan välja det optimala ljudåtergivningssättet för filmer, tv, musik och spel genom att trycka upprepade gånger på MOVIE/TV-, MUSIC- och GAME-knapparna (c). Du kan även välja THX-relaterade ljudåtergivningssätt genom att trycka på THX (d) flera gånger. För information om lyssningslägena, se den Avancerad bruksanvisning. Det här avsnittet introducerar några av de populära lägena.

Dolby Digital/DTS-lägena

När signalen är ett digitalt surroundformat som Dolby Digital eller DTS, kan du välja det

ljudåtergivningssätt som passar insignalen. Dolby Digital visas för Dolby Digital och DTS-HD Master Audio visas för DTS-HD Master Audio. Utmatningen är stereo för 2-kanalersinsignaler.

Direct

Detta ljudåtergivningssätt kan väljas för alla insignaler. Den stänger ned processer som påverkar ljudkvaliteten för att ge en ljudkvalitet på uppspelningen som liknar källornas. Högtalarna spelar upp ljudfältet efter antalet kanaler på insignalen så att det till exempel bara kommer ljud från fronthögtalarna vid en 2-kanalerssignal.

Dolby Surround/DTS Neural:X

Dessa ljudåtergivningssätt gör att du kan öka uppspelningssignalen till max 11 kanaler för att passa den anslutna högtalarkonfigurationen när insignalen är 2 kanaler eller 5.1 kanaler.

THX-surroundlägen

Flera surroundhögtalare installeras i biografen så att biobesökaren omges av ett naturligt surroundljud. Även med bara två surroundhögtalare uppnår THX Cinema-läget, med den högkvalitetsteknik som THX har utvecklat, samma sorts breda ljudomfång som du skulle få i en biograf tillsammans med den naturliga klangflödet med ljudfältet riktat framåt. Lägen som också är tillgängliga är THX Music och THX Games.

Ursprungliga surroundlägen

Du kan välja ljudåtergivningssätt som läget All Ch Stereo där en stereobild spelas både framifrån och bakifrån, och Orchestra (endast med MUSIC-knappen) som är bäst för uppspelning av klassiska stycken och opera.

Pure Audio

Ljudåtergivningssätt som ger en renare ljudkvalitet genom att stänga av strömmen till displayen och de analoga videokretsarna.

Det ljudåtergivningssätt för källan som valdes senast, lagras för var och en av knapparna MOVIE/TV, MUSIC, GAME och THX. Om innehållet du spelar upp inte stöds av ljudåtergivningssättet du valde senast, kommer det ljudåtergivningssätt som är standard för det innehållet att väljas automatiskt.

Tryck flera gånger på **i** (e) för att ändra huvudenhetens display i följande ordning:

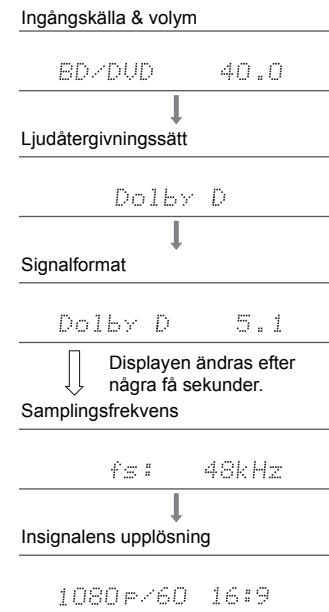

Nätverksfunktioner

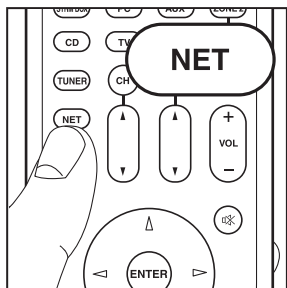

Nätverkstjänster

1. Växla ingångskällan på TV:n till den som har tilldelats enheten.
2. Tryck på NET för att öppna menyn med nätverkstjänster.

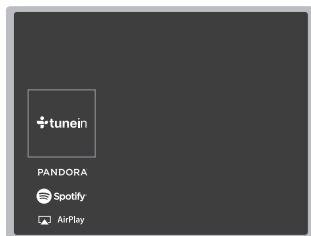

3. Välj önskat alternativ med markörknapparna på fjärrkontrollen och tryck på ENTER för att bekräfta ditt val (a). Återgå till föregående skärmbild genom att trycka på ↶ (b).

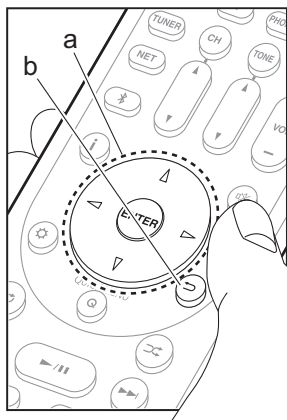

Internetradio

När den här enheten är ansluten till ett nätverk, kan du lyssna på TuneIn eller andra förregistrerade internetradiotjänster. Efter att du valt den tjänst du vill, följ anvisningarna på skärmen och använd markörknapparna för att välja radiostationer och program och tryck sedan på ENTER för uppspelning. Uppspelningen startar när 100% visas för buffringen.

Music Server

Du kan spela upp musikfiler som lagras på en kompatibel dator eller NAS-enhet i hemnätverket som är ansluten till samma nätverk som denna enhet. Välj servern med markörknapparna, välj önskad musikfil och tryck på ENTER för att börja uppspelningen. Uppspelningen startar när 100% visas för

buffringen.

- Den här apparaten är kompatibel med Windows Media® Player 11- eller 12-nätverksservrar eller NAS som är kompatibel med hemnätverksfunktioner. Du kan behöva göra vissa inställningar i förväg för att använda Windows Media® Player 11 eller 12. Aktivera mediastreamning för den här spelaren i Windows Media® Player. För detaljer, se den Avancerad bruksanvisning.

USB

Spela upp musikfiler från en USB-enhet. Anslut USB-lagringsenheten till USB-uttaget på apparatens baksida, välj USB i listan över nätverkstjänster och tryck på ENTER för att bekräfta. Välj önskad mapp eller musikfil med hjälp av markörerna och tryck på ENTER för att bekräfta och starta uppspelningen.

- Funktionen kan inte garanteras för alla USB-lagringsenheter.
- Den här enheten stöder USB-lagringsenheter som följer standarden för USB-masslagringsenheter. Enheten är också kompatibel med USB-lagringsenheter som använder filsystemsformaten FAT16 eller FAT32.



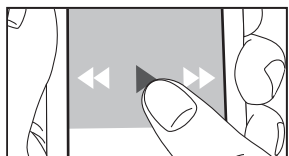
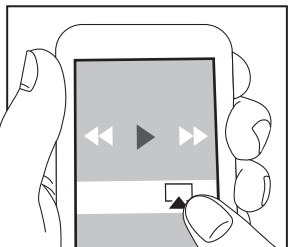
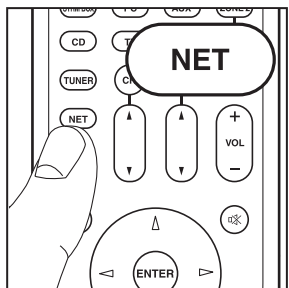

Kommentarer:

- Nätverkstjänsterna kan väljas efter att nätverket har startats, även om de inte kan väljas innan.
- Uppdateringar av den inbyggda programvaran kan introducera funktioner och tjänsteleverantörer kan lägga med sina tjänster, vilket innebär att vissa nätverkstjänster och visst innehåll kanske inte är tillgängliga i framtiden. Dessutom kan tillgängliga tjänster variera beroende på vilket område du befinner dig i.



AirPlay

Du kan njuta av musikfiler trådlöst via en iPhone®, iPod touch®, eller iPad® som är ansluten till samma åtkomstpunkt som den här enheten.

- Uppdatera OS-versionen i din iOS-enhet till den senaste versionen.
1. Anslut iOS-enheten till åtkomstpunkten.
 2. Tryck på NET.
 3. Tryck på AirPlay-ikonen  i kontrollcentret på din iOS-enhet och välj den här enheten från listan över enheter som visas och tryck på "Done".
 4. Spela musikfilerna på iOS-enheten.
 - Standardstatus för Network Standby-funktionen är att vara på, så när du utför steg 3 och 4 ovan, sätts den här enheten på automatiskt och ingången ändras till "NET". För att minska strömmen som går åt i standbyläge, trycker du på -knappen på fjärrkontrollen, därefter ställer du in "5. Hardware" – "Power Management" – "Network Standby" på "Off" i Setup-menyn.
 - Till följd av AirPlay-överföringsteknikens egenskaper kan det finnas en viss fördröjning innan ljudet från den här enheten spelas upp på den AirPlay-aktiverade enheten.

Du kan även spela upp musikfiler på datorn med iTunes (Ver. 10.2 eller senare). Innan du använder den, se till att den här enheten och datorn är anslutna till samma nätverk och tryck sedan på NET på den här enheten. Därefter klickar du på AirPlay-ikonen  i iTunes och väljer den här enheten i listan över enheter som visas och börjar spela upp en musikfil.

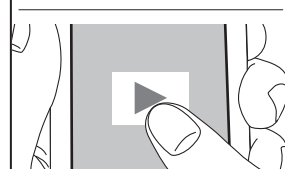
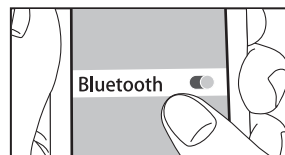
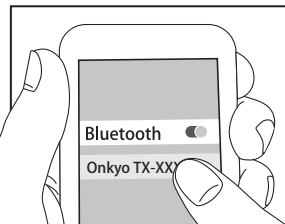
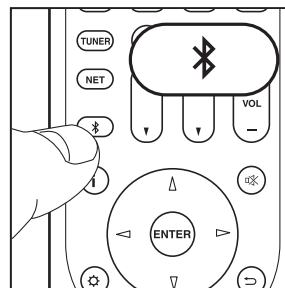

BLUETOOTH® Uppspelning

Hopkoppling

1. När du trycker på -knappen på fjärrkontrollen, visas "Now Pairing..." på enhetens display och kopplingsläget aktiveras.

Now Pairing...

2. Aktivera (sätt på) BLUETOOTH funktionen på den BLUETOOTH kompatibla enheten, välj sedan den här enheten bland de enheter som visas. Om du ombuds knappa in ett lösenord ska du ange "0000".
 - För att ansluta en annan BLUETOOTH kompatibel enhet, trycker du och håller in -knappen tills "Now Pairing..." visas, utför sedan steg 2 ovan. Den här enheten kan lagra data för upp till 8 kopplade enheter.
 - Räckvidden är upp till 15 meter. Observera att anslutningen inte alltid kan garanteras med alla BLUETOOTH kompatibla enheter.

Uppspelning

1. När enheten är på ansluter du den BLUETOOTH kompatibla enheten.
2. Ingångsväljaren på den här enheten kommer automatiskt att ändras till "BLUETOOTH".
3. Spela musik. Öka volymen på den BLUETOOTH kompatibla enheten till en lämplig nivå.
 - Till följd av BLUETOOTH överföringsteknikens egenskaper kan det finnas en viss fördröjning innan ljudet från den här enheten spelas upp på den BLUETOOTH aktiverade enheten.

Övrigt

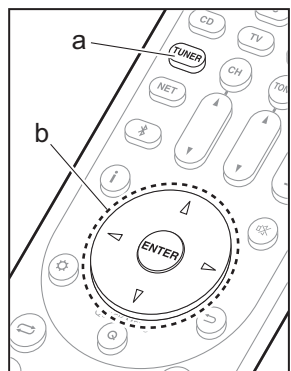

Lyssna på radio

1. Tryck på TUNER (a) på fjärrkontrollen flera gånger för att välja mellan antingen "AM" eller "FM" på skärmen.
2. Tryck på MODE (c) på fjärrkontrollen så att "TunMode: Auto" visas på displayen.
3. När du trycker på markörknapparna Δ / ∇ (b) på fjärrkontrollen, startar den automatiska kanalinställningen och sökningen stannar när en radiokanal hittats. När en radiokanal har ställts in tänds "TUNED" -indikatorn på skärmen.

Du kan förinställa upp till 40 stationer.

1. Ställ in den AM/FM-radiokanal du vill registrera.
2. Tryck på MEMORY (d) på fjärrkontrollen så att det förinställda numret blinkar på displayen.
3. Medan det förinställda numret blinkar (omkring 8 sekunder), trycker du flera gånger på markörknapparna \triangleleft / \triangleright (b) på fjärrkontrollen för att välja ett nummer mellan 1 och 40.
4. Tryck på MEMORY (d) igen på fjärrkontrollen för att registrera radiokanal. När den är registrerad slutar det förinställda numret att blinka. För att välja en förinställd radiokanal, trycker du på markörknapparna \triangleleft / \triangleright (b) på fjärrkontrollen.
 - För att radera en förinställd radiokanal trycker du på markörknapparna \triangleleft / \triangleright (b) på fjärrkontrollen för att välja det förinställda nummer du vill radera, tryck på MEMORY (d) på fjärrkontrollen och tryck sedan på CLR (e) medan det förinställda numret blinkar. När raderad släcks numret på displayen.

Inställning av frekvenssteg

Tryck på \odot -knappen på fjärrkontrollen för att välja "7. Miscellaneous" – "Tuner" – "AM/FM Frequency Step" eller "AM Frequency Step" och välja frekvenssteg för ditt område. Observera att när inställningen ändras raderas alla förinställningar för radio.

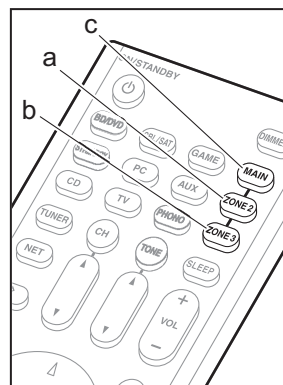

Multizon

Spela

1. Växla fjärrkontrollen till läget där du styr ZONE 2 eller ZONE 3.
 - För att byta kontrolläget ZONE 2, tryck på ZONE 2 (a) på fjärrkontrollen.
 - För att byta kontrolläget ZONE 3, tryck på ZONE 3 (b) på fjärrkontrollen.

i För att återställa fjärrkontrollen till kontrolläget för huvudrummet: Tryck på MAIN (c) på fjärrkontrollen.

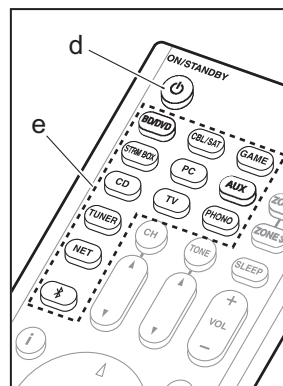

2. Rikta fjärrkontrollen mot huvudenheten och tryck på \odot ON/STANDBY (d). "Z2" eller "Z3" tänds på huvudenhetens display.



3. Tryck på ingångsväljarknappen (e) för den ingång som ska spelas i det andra rummet. Efter att ha tryckt på ZONE 2 eller ZONE 3, trycker du på ingångsväljarknappen på huvudenheten inom 8 sekunder för att välja den ingång du vill spela i det andra rummet. Tryck två gånger på ZONE 2 eller ZONE 3 på huvudenheten för att spela samma källa i huvudrummet och det andra rummet.
 - Du kan inte välja olika ingångar för huvudrummet och det andra rummet med ingångsväljaren för "NET" eller "BLUETOOTH". Du kan inte välja olika radiokanaler för huvudrummet och det andra rummet med AM/FM-radion. När du väljer en ingång eller radiokanal för det andra rummet, ändras den även i huvudrummet.
 - DSD- och Dolby TrueHD-ljudsignaler matas inte ut till ZONE 2/ZONE 3 när de valts med "NET"-ingångsväljaren.
 - Om ZONE 2 eller ZONE 3 har satts på när ljudåtergivningsläget i huvudrummet är Pure Audio,

kommer den automatiskt att växla till ljudåtergivningssättet Direct.

- För att justera effektförstärkarens volym i det andra rummet eller ZONE-högtalaren justerar du med VOL+/- på fjärrkontrollen. För att styra via huvudenheten trycker du på ZONE 2 eller ZONE 3 och justerar med MASTER VOLUME-kontrollen inom 8 sekunder.
- Informationen från en ansluten enhet kan visas på tv-skärmen i ett annat rum. Tryck på **i**-knappen medan fjärrkontrollen är i läget som styr ZONE 2.
- Strömförbrukningen i standby-läget ökar när multizonsfunktionen används.

Att avaktivera funktionen

Tryck på **ON/STANDBY** medan den är i läget för kontroll av ZONE 2 eller ZONE 3 på fjärrkontrollen.

Spela endast upp i ZONE 2 eller ZONE 3

Om du sätter apparaten i standbyläge under multizonsuppspelning, tonas Z2- eller Z3-indikatorer ned och uppspelningsläget växlas till uppspelning bara i det andra rummet. Om du sätter på ZONE 2/ZONE 3 medan den här enheten är i standby, kommer den också att byta uppspelningsläget till samma inställning.

WHOLE HOUSE MODE

Om du trycker på WHOLE HOUSE MODE medan uppspelning sker i huvudrummet, slås WHOLE HOUSE MODE på, "Z2" och "Z3" tänds i displayen på samma gång och uppspelningsskällorna för alla rum växlas till samma källa samtidigt.

- De källor som kan spelas upp i ZONE 2 kan spelas upp i alla rum.
- Denna funktion kan inte användas om hörlurar är anslutna eller ljud sänds ut från TV:ns högtalare.

Inställningar

För att kunna använda multizonsfunktionen krävs inställningar i Initial Setup, "4. Inställning av multizon" (➔P22). När du kontrollerar innehållet i inställningarna, se följande, tryck på **⏏** på fjärrkontrollen och kontrollera det i

Setup-menyn som visas.

- När du har anslutit en tv i ett annat rum med en HDMI-kabel, har du då valt "Use" i "1. Input /Output Assign" – "TV Out/OSD" – "Zone2 HDMI"?
- När du spelar upp ljud från en AV-komponent i ett annat rum som är ansluten med en HDMI-kabel, har du då valt "Use" i "1. Input /Output Assign" – "TV Out/OSD" – "Zone2 HDMI"?
- När du har anslutit högtalarna i ett annat rum med en högtalarkabel, har du då valt "Zone 2" eller "Zone 2/Zone 3" i "2. Speaker" – "Configuration" – "Zone Speaker"?
- När du har anslutit en effektförstärkare i ett annat rum med en analog ljudkabel och du vill styra volymen med den här apparaten, har du då valt "Variable" i "6. Multi Zone" – "Zone 2" eller "Zone 3" – "Output Level"?

Övrigt

Att justera ljudkvaliteten

Det är möjligt att förstärka eller dämpa bas- och diskantområdet för alla kanaler utom subwooferkanalen. Tryck flera gånger på TONE på huvudenheten för att välja önskad inställning bland "Bass" och "Treble", och vrid på TONE-ratten för att justera.

- Den går inte att ställa in om ljudåtergivningssättet är Pure Audio, Direct eller THX.
- Du kan också justera en effektförstärkare som är ansluten i ett annat rum ljudkvalitet. Efter att ha tryckt på antingen ZONE 2 eller ZONE 3 på huvudapparaten, trycker du inom 8 sekunder på TONE och vrider på TONE-ratten för att justera.

Quick Menu

Genom att trycka på Q på fjärrkontrollen under uppspelning, kan du justera de inställningar som används ofta, som ljudkvaliteten, med hjälp av skärmenyerna. Välj önskat alternativ med markörknapparna på fjärrkontrollen och tryck på ENTER för att bekräfta ditt val. Återgå till föregående skärmbild genom att trycka på **⏏**.

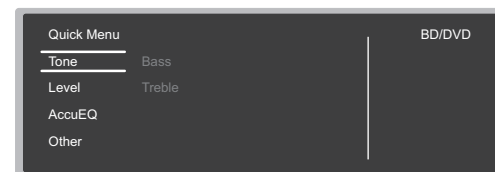

- Du kan justera ljudkvaliteten med "Tone". "Other" inkluderar inställningar som "A/V Sync" som gör att du kan justera ljudfördröjningen när videon ligger efter ljudet, "Music Optimizer" som ger bättre ljudkvalitet för komprimerat ljud och "HDMI Out" som gör att du kan välja det HDMI OUT-uttag du vill mata ut från "MAIN", "SUB" och "MAIN+SUB".

När enheten fungerar på felaktigt sätt

Försök att starta om enheten

Att återstarta enheten kan göra så att den fungerar bättre. För att återstarta enheten, sätt den i standby-läge och håll sedan \odot ON/STANDBY nedtryckt på huvudenheten i åtminstone 5 sekunder. (Enhetens inställningar kommer att behållas.) Om det inte sker någon förbättring även efter att enheten har återstartats, försök att koppla från och koppla sedan tillbaka nätkabeln till enheten och till den anslutna utrustningen.

Återställ den här apparaten (detta återställer apparatens inställningar till standardinställningarna)

Om problemet inte avhjälps genom att starta om apparaten kan en återställning av apparaten, till samma status som vid leveransen, lösa problemet. Alla inställningar återställs till standardinställningarna när enheten återställs. Anteckna dina inställningar innan du utför åtgärden nedan.

1. Medan du håller in CBL-ingångsväljarknappen på huvudapparaten, trycker du på \odot ON/STANDBY.
2. "Clear" visas på displayen och enheten återgår till standby. Dra inte ut nätkabeln tills "Clear" försvinner från skärmen.

För att återställa fjärrkontrollen trycker du på MODE tills MAIN blinkar två gånger (ungefär 3 sekunder), samtidigt som du håller CLR nedtryckt.

När subwoofern inte avger något ljud

Om inställningen av fronthögtalarna är "Full Band" och vid 2-kanals inmatning, såsom från TV eller musik, kommer de lägre frekvensområdena att matas ut från fronthögtalarna istället för subwoofern. Om du hellre vill mata ut ljudet från subwoofern, utför en av följande inställningar.

1. Ändra fronthögtalarnas inställningar till en inställning som inte är "Full Band" för delningsfrekvensens värde. Området under den frekvens som du har angett kommer att matas ut från subwoofern istället för fronthögtalarna. Vi rekommenderar inte att ändra detta om dina fronthögtalare har en bra ljudåtergivning inom de låga frekvensområdena.
 2. Ändra "Double Bass" till "On". De låga frekvensområdena kommer att matas ut både från fronthögtalarna och från subwoofern. Detta kan innebära att det blir för mycket bas. Ändra inget om detta inträffar, eller välj alternativ 1.
- Se "Setup Menu" — "Crossover" i den avancerade handboken för detaljer.

Frontpanel

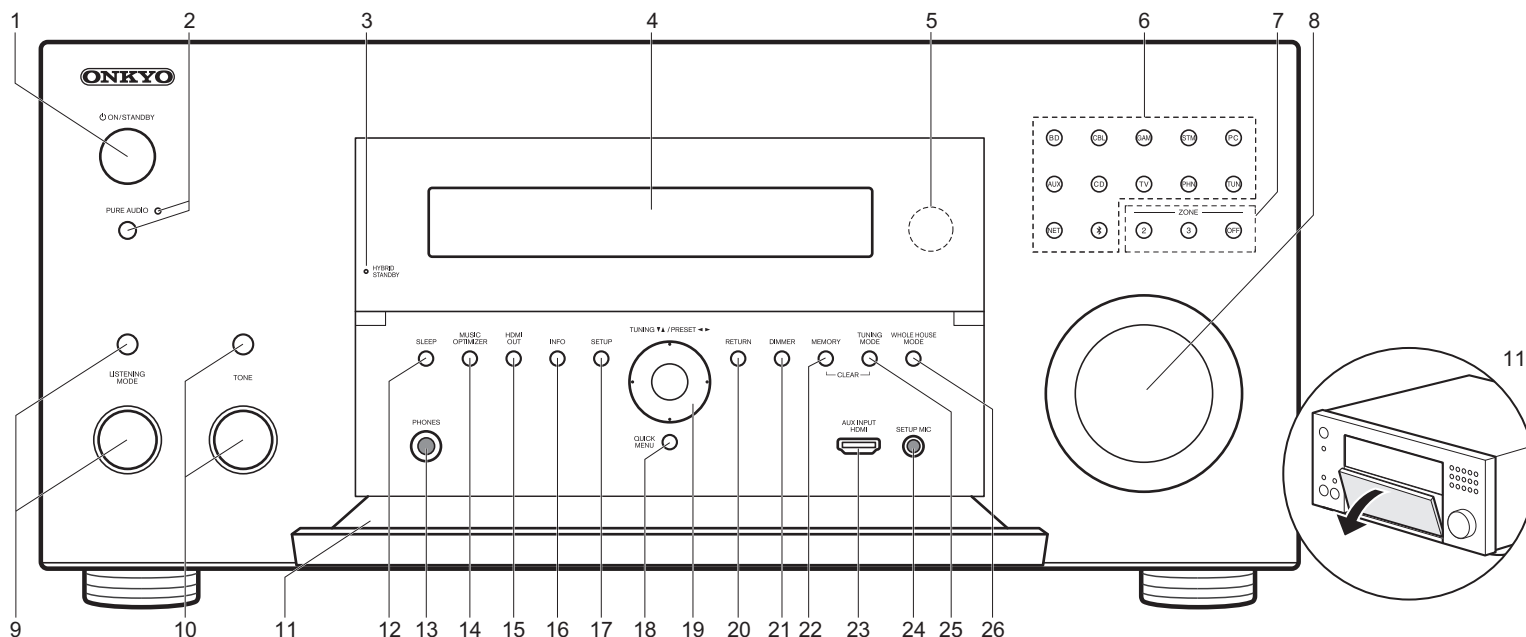

1. **ON/STANDBY**-knapp: Sätter på enheten eller sätter den i standby-läge.
2. **PURE AUDIO**-knapp/indikator: Växlar över enheten till Pure Audio-läget. (→P23)
3. **HYBRID STANDBY**-indikator: Tänds om enheten går in i standby-läge när en funktion är aktiverad som fortsätter att vara igång när den här enheten är i standby, som HDMI Standby Through och Network Standby.
4. Display (→P30)
5. Fjärrkontrollsensor
6. Ingångsväljarknappar: Tryck på följande knappar för att ändra vilken ingång som ska spelas. Uttagen som tilldelats knapparna vid inköpstillfället visas inom parentes ().
BD (BD/DVD)
7. **ZONE 2/ZONE 3**-knappar: Styr multizonfunktionen. (→P26)
OFF-knappen: Stänger av multizonfunktionen.
8. **MASTER VOLUME**: Används för att justera volymen.
9. (Upp) **LISTENING MODE**-knapp / (Ned) **LISTENING MODE**-ratt: Används för att välja ljudåtergivningssättet. Tryck på knappen flera gånger för att välja en kategori bland "Movie/TV", "Music" och "Game" och vrid sedan ratten för att ändra läget. (→P23)
10. (Upp) **TONE**-knapp / (Ned) **TONE**-ratt: Justerar diskant och bas. Tryck på knappen flera gånger för att välja alternativet som ska justeras bland "Bass" och "Treble" och vrid ratten för att justera.
11. Främre lucka
12. **SLEEP**-knapp: Ställ in insomningstidern. Välj mellan "30 minutes", "60 minutes" och "90 minutes".
13. **PHONES**-uttag: Här kan du ansluta ett par stereohörlurar med standardkontakt (1/4 tum eller \varnothing 6,3 mm).

Display

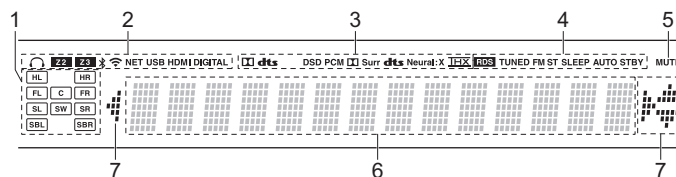

14. MUSIC OPTIMIZER-knapp: Sätter på/stänger av funktionen Music Optimizer som ger bättre ljudkvalitet åt komprimerat ljud.
15. HDMI OUT-knapp: Gör att du kan välja det HDMI OUT-uttag som ska mata ut videosignalerna mellan "MAIN", "SUB" och "MAIN+SUB".
16. INFO-knappen: Växlar informationen som visas på displayen.
17. SETUP-knapp: Visar Setup-menyn.
18. QUICK MENU-knapp: Du kan göra vanliga inställningar på tv-skärmen. (→P27)
19. Markörknappar (TUNING▼▲ / PRESET◀▶) och ENTER-knapp: Välj alternativet med markörknapparna och tryck på ENTER för att bekräfta ditt val. När du använder TUNER, väljer du frekvens med TUNING▼▲, eller väljer förinställda stationer med PRESET◀▶.
20. RETURN-knappen: Tryck för att gå tillbaka till den föregående inställningen.
21. DIMMER-knapp: Du kan justera displayens ljusstyrka i tre steg. Det går inte att stänga av den helt.
22. MEMORY-knappen: Används för att registrera AM-/FM-radiostationer.
23. AUX INPUT HDMI-uttag: Anslut till en videokamera, etc., med hjälp av en HDMI-kabel.
24. SETUP MIC-uttag: Anslut den medföljande mikrofonen för högtalarinställning här.
25. TUNING MODE-knapp: Växlar mottagningsläget.
26. WHOLE HOUSE MODE-knappen: Gör att WHOLE HOUSE MODE-funktionen spelar upp samma källa i alla multizonsanslutna rum. (→P27)

1. Högtalar-/kanaldisplay: Visar den utgångskanal som motsvarar valt ljudåtergivningssätt.
2. Lyser i följande situationer.
 - 🔊: När hörlurarna är anslutna.
 - Z2/Z3: När ZONE 2/ZONE 3 är på.
 - 📶: När den är ansluten via BLUETOOTH.
 - 📶: När den är ansluten via wifi.
 - NET: När du valt "NET" med ingångsväljaren och enheten är ansluten till nätverket. Den kommer att blinka om anslutningen till nätverket inte är korrekt.
 - USB: När du valt "NET" med ingångsväljaren och enheten är ansluten via USB och USB-enheten valts. Blinkar om USB-enheten inte anslutits ordentligt.
 - HDMI: När HDMI-signaler matas in och HDMI-inmatning valts.
 - DIGITAL: När digitala signaler matas in och den digitala ingången valts.
3. Tänds alltefter typen av digitala ljudinsignaler och ljudåtergivningssättet.
4. Lyser i följande situationer.
 - RDS (Europeiska och asiatiska modeller) Tar emot RDS-sändningar.
 - TUNED: Tar emot AM/FM-radio.
 - FM ST: Tar emot FM-stereosändningar.
 - SLEEP: När insomningstimern är inställd.
 - AUTO STBY: När Auto Standby-funktionen är aktiverad.
5. Blinkar när ljudavstängningsläget är aktivt.
6. Visar diverse information om ingångssignalerna. Tecken som inte kan visas på den här apparaten ersätts med asterisker (*).
 - När du spelar upp en programvara som har kodats i Dolby Digital, Dolby Digital Plus, Dolby TrueHD och Dolby Atmos, kan du ibland se ett kort meddelande som kan säga "DialogNorm: X dB" (X är ett numeriskt värde). Om du till exempel ser följande meddelande: "DialogNorm:+4dB", för att hålla den övergripande utmatningsnivån vid THX-kalibrerad högljuddhet, vrid bara ner volymkontrollen 4dB.
7. Tänds när du använder "NET"-ingångsväljaren och den indikerar att det går att använda markörerna på fjärrkontrollen i skärmar som t.ex. visar listor.

Bakpanel

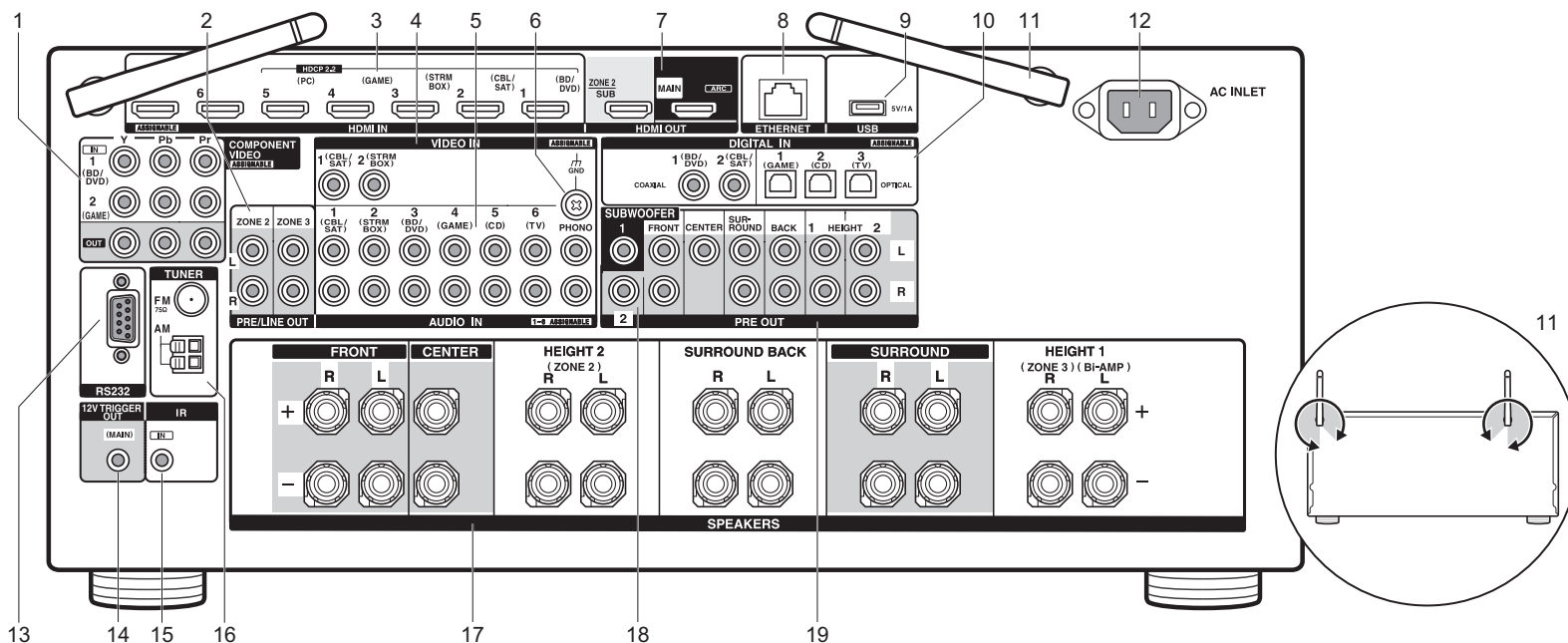

1. COMPONENT VIDEO IN/OUT-uttag: Överför videosignaler från en AV-komponent med en komponentvideokabel.
2. ZONE 2/ZONE 3 PRE/LINE OUT-uttag: Mata ut ljudsignaler med en analog ljudkabel till en integrerad förstärkare eller en effektförstärkare i ett annat rum (ZONE 2/ZONE 3). (→ P18, 19)
3. HDMI IN-uttag: Skicka video- och ljudsignalerna med en HDMI-kabel som är ansluten till en AV-komponent.
4. VIDEO IN-uttag: Mata in videosignaler från AV-komponenter med en analog videokabel.
5. AUDIO IN-uttag: Mata in ljudsignaler från tv- eller AV-komponenter med en analog ljudkabel.
6. GND-kontakt: Skivspelarens jordledning är ansluten.
7. HDMI OUT-uttag: Skicka video- och ljudsignalerna med en HDMI-kabel som är ansluten till en skärm som en tv eller en projektor.

8. ETHERNET-port: Anslut till nätverket med en Ethernet-kabel.
9. USB-port: Här kan du ansluta en USB-lagringsenhet för uppspelning av lagrade musikfiler. Du kan också förse USB-enheter (maximalt 5V/1A) med ström med en USB-kabel.
10. DIGITAL IN OPTICAL/COAXIAL-uttag: Mata in digitala ljudsignaler från tv- eller AV-komponenter med en digital optisk kabel eller digital koaxialkabel.
11. Trådlöst antenn: Används direkt för Wi-Fi-anslutning eller vid användning av en BLUETOOTH kompatibel enhet. Diagrammet visar det flyttbara området för den trådlösa antennen. Försök inte att forcera den bortom detta område annars kan den gå sönder.
12. AC INLET: Den medföljande nätkabeln är ansluten.
13. RS232-port: För anslutning till hemkontrollsystemet.

14. 12V TRIGGER OUT-uttag: Gör det möjligt att ansluta utrustning med 12V trigger-ingång för att aktivera sammankoppling mellan utrustningen och enheten.
15. IR IN-port: Gör att du kan ansluta ett fjärrkontrollkit för flera rum.
16. TUNER AM/FM 75Ω-kontakt: Anslut de medföljande antennerna här.
17. SPEAKERS-kontakter: Anslut högtalarna med högtalarkablar. (Nordamerikanska modeller är kompatibla med banankontakter.)
18. SUBWOOFER PRE OUT-uttag: Anslut en aktiv subwoofer med en subwooferkabel. Det går att ansluta upp till två aktiva subwoofers. Du kan ställa in volymnivåerna för 2 aktiva subwoofers på olika nivåer.
19. PRE OUT-uttag: Anslut en effektförstärkare.

Fjärrkontroll

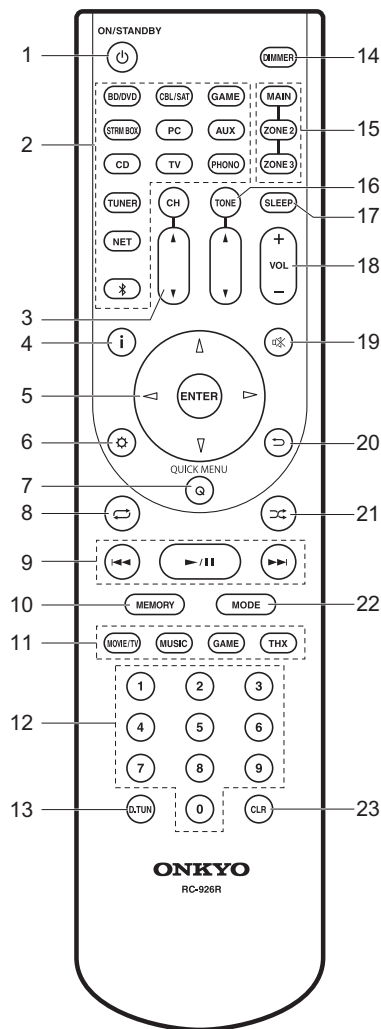

1. ON/STANDBY-knappen: Sätter på enheten eller sätter den i standby-läge.
2. Ingångsväljarknappar: Växlar ingångskällan som ska spelas.
3. CH ▲ / ▼-knappar: Justera högtalarens volymnivå. Tryck på CH flera gånger för att välja högtalarna, tryck sedan på ▲ / ▼ för att justera nivån.
4. i -knappen: Växlar informationen som visas på displayen.
5. Markörknappar och ENTER-knapp: Välj alternativet med markörknapparna och tryck på ENTER för att bekräfta ditt val.
6. ⚙-knappen: Visar Setup-menyn.
7. Q (QUICK MENU)-knapp: Du kan göra vanliga inställningar på tv-skärmen. (→P27)
8. ↺-knappen: Du kan starta upprepade uppspelning av Music Server eller USB.
9. Spela-knappen: Du kan starta uppspelningen av Music Server eller USB.
10. MEMORY-knappen: Används för att registrera AM-/FM-radiostationer.
11. LISTENING MODE-knappar: Används för att välja ljudåtergivningssättet. (→P23)
12. Sifferknappar
13. D.TUN-knappen: Använd denna för att direkt mata in frekvensen för AM/FM-kanaler vid kanalinställning.
14. DIMMER-knapp: Du kan justera displayens ljusstyrka i tre steg. Det går inte att stänga av den helt.
15. MAIN/ZONE 2/ZONE 3-knappar: Styr multizonsfunktionen. (→P26)
16. TONE ▲ / ▼-knappar: Justera diskant och bas. Tryck på TONE flera gånger för att välja det alternativ som ska justeras från "Bass" och "Treble", tryck sedan på ▲ / ▼ för att justera nivån.
17. SLEEP-knapp: Ställ in insomningstimmern. Välj mellan "30 minutes", "60 minutes" och "90 minutes".
18. Volymknappar: Används för att reglera volymen. Denna knapp avbryter också ljudavstängningen.
19. 🔇-knapp: Stänger av ljudet temporärt. Tryck på den igen när du vill få tillbaka ljudet.
20. ⏮-knapp: Tryck för att gå tillbaka till den föregående inställningen.
21. ↺-knapp: Du kan starta slumpmässig uppspelning av Music Server eller USB.
22. MODE-knappen: Växlar sökning av en AM/FM-station mellan automatisk sökning och manuell sökning.

23. CLR-knappen: Raderar alla tecken du har matat in när du skriver text på tv-skärmen.

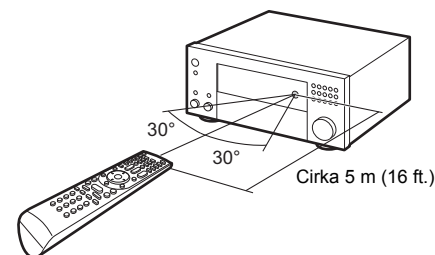

Information om licens och varumärke

DOLBY ATMOS

Manufactured under license from Dolby Laboratories. Dolby, Dolby Atmos, Dolby Surround, and the double-D symbol are trademarks of Dolby Laboratories.



For DTS patents, see <http://patents.dts.com>. Manufactured under license from DTS, Inc. DTS, the Symbol, DTS in combination with the Symbol, DTS:X, and the DTS:X logo are registered trademarks or trademarks of DTS, Inc. in the United States and/or other countries. © DTS, Inc. All Rights Reserved.



THX and the THX logo are trademarks of THX Ltd., registered in the U.S. and other countries. U.S. Pat. nos. 7,254,239 & 7,593,533 & 7,974,425 & 8,452,028 & 8,509,457 Taiwan Pat. I238671 European Pat. 1,360,874

THX Select2 Plus

Before any home theater component can be THX Select2 Plus certified, it must pass a rigorous series of quality and performance tests. Only then can a product feature the THX Select2 Plus logo, which is your guarantee that the Home Theater products you purchase will give you superb performance for many years to come. THX Select2 Plus requirements define hundreds of parameters, including power amplifier performance, and integrated amplifier performance and operation for both digital and analog domains. THX Select2 Plus receivers also feature proprietary THX technologies (e.g., THX Mode) which accurately translate movie soundtracks for home theater playback.

Re-Equalization and the "Re-EQ" logo are trademarks of THX Ltd.



"VLSC" and "VLSC (logo)" are trademarks of Onkyo Corporation.



The terms HDMI and HDMI High-Definition Multimedia Interface, and the HDMI Logo are trademarks or registered trademarks of HDMI Licensing LLC in the United States and other countries.



The Wi-Fi CERTIFIED Logo is a certification mark of Wi-Fi Alliance®.



AirPlay, iPad, iPhone, and iPod touch are trademarks of Apple Inc., registered in the U.S. and other countries.

iPad Air and iPad mini are trademarks of Apple Inc.

"Made for iPod", "Made for iPhone" and "Made for iPad" mean that an electronic accessory has been designed to connect specifically to iPod, iPhone, or iPad, respectively, and has been certified by the developer to meet Apple performance standards. Apple is not responsible for the operation of this device or its compliance with safety and regulatory standards.

Please note that the use of this accessory with iPod, iPhone or iPad may affect wireless performance.

AirPlay works with iPhone, iPad, and iPod touch with iOS 4.3.3 or later, Mac with OS X Mountain Lion or later, and PC with iTunes 10.2.2 or later.

Apple, Apple TV and Safari are trademarks of Apple Inc., registered in the U.S. and other countries.



The BLUETOOTH® word mark and logos are registered trademarks owned by Bluetooth SIG, Inc. and any use of such marks by Onkyo Corporation is under license. Other trademarks and trade names are those of their respective owners.

Onkyo Corporation does not guarantee BLUETOOTH compatibility between the AV receiver and all BLUETOOTH enabled devices. For compatibility between the AV receiver and another device with BLUETOOTH technology, consult the device's documentation and dealer. In some countries, there may be restrictions on using BLUETOOTH devices. Check with your local authorities.

Onkyo Corporation ne garantit pas la compatibilité BLUETOOTH entre l'amplificateur AV et tous les appareils compatibles BLUETOOTH. Pour assurer la compatibilité entre l'amplificateur AV et un autre périphérique à technologie BLUETOOTH, consultez la documentation de l'appareil et le vendeur. Dans certains pays, il peut exister des restrictions sur l'utilisation d'appareils BLUETOOTH. Vérifiez auprès des autorités locales.

Onkyo Corporation no garantiza la compatibilidad BLUETOOTH entre el receptor de AV y todos los dispositivos con tecnología BLUETOOTH. Para obtener información sobre la compatibilidad entre el receptor de AV y otro dispositivo con tecnología BLUETOOTH, consulte al distribuidor y la documentación del dispositivo. En algunos países, es posible que el uso de dispositivos BLUETOOTH esté restringido. Consulte con las autoridades locales.

Onkyo Corporation non garantisce la compatibilità BLUETOOTH tra il ricevitore AV e tutti i dispositivi abilitati al BLUETOOTH. Per verificare la compatibilità tra il ricevitore AV e un altro dispositivo dotato di tecnologia BLUETOOTH, consultare la documentazione del dispositivo in questione o contattare il rivenditore. In alcuni Paesi potrebbero esistere delle limitazioni per l'utilizzo di dispositivi BLUETOOTH. Verificare le condizioni con le autorità locali.

Onkyo Corporation garantiert nicht die BLUETOOTH Kompatibilität zwischen dem AV-Receiver und allen BLUETOOTH fähigen Geräten. Zur Kompatibilität zwischen dem AV-Receiver und einem anderen Gerät mit BLUETOOTH Technologie, schauen Sie in die Dokumentation des Geräts und fragen Sie den Händler. Es kann sein, dass es in einigen Ländern Beschränkungen zur Nutzung der BLUETOOTH Geräte gibt. Prüfen Sie das bei Ihren lokalen Behörden.

Onkyo Corporation garandeert niet de BLUETOOTH compatibiliteit tussen de AV-receiver en alle BLUETOOTH apparaten. Raadpleeg voor compatibiliteit tussen de AV-receiver en een ander apparaat met BLUETOOTH technologie de documentatie van het apparaat of de

verkoper. In sommige landen geldt mogelijk een beperking op het gebruik van BLUETOOTH apparatuur. Controleer de wetgeving in het land van gebruik.

Onkyo Corporation garanterar inte BLUETOOTH kompatibilitet mellan AV-receiver och alla BLUETOOTH aktiverade enheter. För kompatibilitet mellan AV-receiver och en annan enhet med BLUETOOTH teknik, se enhetens dokumentation och återförsäljaren. I vissa länder kan det finnas begränsningar för användandet av BLUETOOTH enheter. Kontrollera hos de lokala myndigheterna.

لا تضمن وجود توافق في البلوتوث (BLUETOOTH) بين مستقبل إشارات الصوت والصورة وجميع الأجهزة المزودة بالبلوتوث (BLUETOOTH). للتعرف على مدى التوافق بين مستقبل إشارات الصوت والصورة وأي جهاز آخر مزود بالبلوتوث (BLUETOOTH)، قم بمراجعة الوثائق المرافقة للجهاز أو أسأل الوكيل. في بعض الدول، قد تكون هناك قيودات على استخدام الأجهزة المزودة بالبلوتوث (BLUETOOTH). راجع السلطات المحلية.

PANDORA

PANDORA, the PANDORA logo, and the Pandora trade dress are trademarks or registered trademarks of Pandora Media, Inc. Used with permission.



This Mark Certifies that this product is compliant with the BLACKFIRE ALLIANCE Standard. Please refer to WWW.BLACKFIREALLIANCE.COM for more information. BLACKFIRE™ is a Registered Trademark (No. 85,900,599) of BLACKFIRE RESEARCH CORP. All rights reserved.



FireConnect™ is technology powered by BlackFire Research.



The product with this logo is conformed to Hi-Res Audio standard defined by Japan Audio Society. This logo is used under license from Japan Audio Society.

This product is protected by certain intellectual property rights of Microsoft. Use or distribution of such technology outside of this product is prohibited without a license from Microsoft.

Windows and the Windows logo are trademarks of the Microsoft group of companies.

QR Code is a registered trademark of DENSO WAVE INCORPORATED.

"x.v.Color" and "x.v.Color" logo are trademarks of Sony Corporation.

DSD and the Direct Stream Digital logo are trademarks of Sony Corporation.

MPEG Layer-3 audio coding technology licensed from Fraunhofer IIS and Thomson.

AccuEQ, Music Optimizer, RIHD and WRAT are trademarks of Onkyo

Corporation.

"All other trademarks are the property of their respective owners."

"Toutes les autres marques commerciales sont la propriété de leurs détenteurs respectifs."

"El resto de marcas comerciales son propiedad de sus respectivos propietarios".

"Tutti gli altri marchi di fabbrica sono di proprietà dei rispettivi proprietari."

"Alle anderen Warenzeichen sind das Eigentum ihrer jeweiligen Eigentümer."

"Alle andere handelsmerken zijn eigendom van de desbetreffende rechthebbenden."

"Alla andra varumärken tillhör deras respektive ägare."

"جميع العلامات التجارية الأخرى مملوكة لأصحابها المعنيين."

ANSVARFRISKRIVNING

Genom denna enhet kan du ansluta till andra tjänster eller webbplatser som inte står under kontroll av något företag som har utformat, tillverkat eller distribuerat denna enhet, eller dess dotterbolag (kollektivt, "företaget"). Vi har ingen kontroll över karaktären, innehållet eller tillgängligheten hos dessa tjänster. Inkluderandet av eventuella länkar innebär inte nödvändigtvis en rekommendation eller stöd för de åsikter som uttrycks i dem.

All information, innehåll och tjänster som är tillgängliga via denna enhet tillhör tredje part och skyddas av upphovsrätt, patent, varumärke och/eller andra lagar om immateriella rättigheter i aktuella länder.

Information, innehåll och tjänster som tillhandahålls via denna enhet är endast avsedd för personligt, icke-kommersiellt bruk. All information, innehåll eller tjänster får inte användas på något annat sätt än vad som tidigare godkänts av innehållets ägare eller tjänsteleverantören.

Du får inte modifiera, kopiera, återpublicera, översätta, utnyttja, skapa arbeten som baseras på, överföra, posta, sända, sälja eller distribuera på något sätt någon information, innehåll eller tjänster som är tillgängliga via denna enhet, såvida det inte uttryckligen tillåts av aktuell innehavare av copyright, patent, varumärke och/eller andra immateriella rättigheter, inklusive, utan begränsning, innehållets ägare eller tjänsteleverantören.

INNEHÅLLET OCH TJÄNSTERNA SOM ÄR TILLGÄNGLIGA GENOM DENNA ENHET TILLHANDAHÅLLS "I BEFINTLIGT SKICK".

FÖRETAGET GARANTERAR INTE INFORMATION, INNEHÅLL ELLER TJÄNSTER SOM TILLHANDAHÅLLS PÅ DETTA SÄTT, VARKEN UTTALAT ELLER IMPLICIT, AV NÅGON ANLEDNING.

FÖRETAGET FRÅNSÄGER SIG UTTRYCKLIGEN ALLA GARANTIER, UTTRYCKLIGA ELLER UNDERFÖRSTÅDDA, INKLUSIVE MEN INTE BEGRÄNSAT TILL, GARANTIER OM ÅGANDERÄTT, ICKE-ÖVERTRÄDELSE, SÄLJBARHET ELLER LÄMPLIGHET FÖR ETT SÄRSKILT ÄNDAMÅL.

Företaget ger inga framställningar eller garantier av något slag, uttryckliga eller underförstådda, om fullständighet, noggrannhet, giltighet, legalitet, tillförlitlighet eller tillgänglighet när det gäller information, innehåll och tjänster som är tillgängliga genom denna enhet. Företaget skall inte vara ansvarigt, varken i kontrakt eller ersättningsrätt, inklusive försumlighet och strikt ansvar, för direkta, indirekta, särskilda, oavsiktliga eller följdskador, eller några andra skador som uppkommer till följd av, eller i samband med, någon information som finns i, eller som ett resultat av användning av eventuellt innehåll eller service av er eller en tredje part, även om företaget har informerats om risken för sådana skador, och inte heller ska företaget vara ansvarigt för något anspråk från tredje part mot användaren av denna enhet eller någon tredje part.

Under inga omständigheter skall företaget vara ansvarigt för, utan att begränsa allmängiltigheten av föregående, störningar av eller avbrott i någon information, innehåll eller tjänst som tillhandahålls genom denna enhet. Företaget är inte heller ansvarigt för kundtjänst gällande den information, innehåll och tjänster som är tillgängliga via denna enhet. Alla frågor eller begäran om service som rör denna information, innehåll eller tjänster ska framställas direkt till den aktuella ägaren av innehållet och tjänsteleverantörerna.

ONKYO

2-3-12 Yaesu, Chuo-ku, Tokyo 104-0028 JAPAN
<http://www.onkyo.com/>

<U.S.A.>

18 Park Way, Upper Saddle River, N.J. 07458, U.S.A.
For Dealer, Service, Order and all other Business Inquiries:
Tel: 201-785-2600 Fax: 201-785-2650
<http://www.us.onkyo.com/>

For Product Support Team Only:
1-800-229-1687
<http://www.us.onkyo.com/>

<Germany>

Gutenbergstrasse 3, 82178 Puchheim, Germany
Tel: +49-8142-4401-0 Fax: +49-8142-4208-213
<http://www.eu.onkyo.com/>

<UK>

Anteros Building, Odyssey Business Park, West End Road, South Ruislip, Middlesex,
HA4 6QQ United Kingdom
Tel: +44 (0)871-200-1996 Fax: +44 (0)871-200-1995
For Product Support only: +44 (0)208-836-3510
<http://www.uk.onkyo.com/en/>

<France>

6, Avenue de Marais F - 95816 Argenteuil Cedex FRANCE
For Product Support only: +33 969 368 138
<http://www.fr.onkyo.com/fr/>

<Hong Kong>

Unit 1033, 10/F, Star House, No 3, Salisbury Road, Tsim Sha Tsui Kowloon, Hong Kong.
Tel: +852-2429-3118 Fax: +852-2428-9039
<http://www.hk.onkyo.com/>

<PRC>

302, Building 1, 20 North Chaling Rd., Xuhui District, Shanghai, China 200032,
Tel: +86-21-52131366 Fax: +86-21-52130396
<http://www.cn.onkyo.com/>

<Asia, Oceania, Middle East, Africa>

Please contact an Onkyo distributor referring to Onkyo SUPPORT site.
<http://www.intl.onkyo.com/support/>

Корпорация О энд Пи
2-3-12, Яэсу, Чуо-ку, г. Токио, 104-0028, ЯПОНИЯ

The above-mentioned information is subject to change without prior notice.
Visit the Onkyo web site for the latest update.

