

## Technische Beschreibung und Bedienungsanleitung

---

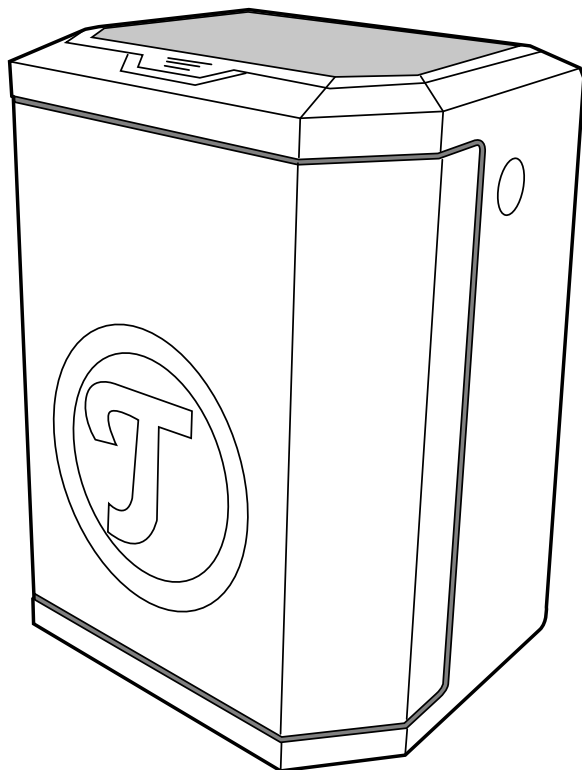

# ROCKSTER AIR

Bluetooth®-Lautsprecher  
mit 4-Kanal-Mixer

**Teufel**

# Inhalt

---

|   |    |                                   |    |
|---|----|-----------------------------------|----|
| Allgemeine Hinweise und Informationen ..... | 3  | Bedienung.....                    | 21 |
| Zur Kenntnisnahme .....                     | 3  | Einschalten.....                  | 21 |
| Warenzeichen.....                           | 3  | Aus- bzw. in Stand-by schalten .. | 21 |
| Originalverpackung.....                     | 3  | Automatisches Ein- und            |    |
| Reklamation .....                           | 4  | Ausschalten .....                 | 21 |
| Kontakt.....                                | 4  | Lautstärke regeln.....            | 22 |
| Zu Ihrer Sicherheit.....                    | 5  | Mixer-Lautstärke .....            | 22 |
| Bestimmungsgemäßer                          |    | Klangregelung.....                | 22 |
| Gebrauch.....                               | 5  | Bluetooth® .....                  | 23 |
| Begriffserklärung.....                      | 5  | Geräte koppeln .....              | 23 |
| Sicherheitshinweise .....                   | 6  | Verbindung beenden .....          | 23 |
| Symbolerklärungen.....                      | 10 | Master-/Companion-Betrieb .....   | 24 |
| Übersicht .....                             | 11 | Der Akku .....                    | 25 |
| Auspacken.....                              | 11 | Akku-Kapazität anzeigen.....      | 25 |
| Lieferumfang.....                           | 11 | Akku aus- und einbauen.....       | 26 |
| Optionales Zubehör .....                    | 11 | Optionales Zubehör.....           | 27 |
| Lieferung prüfen.....                       | 11 | Fernbedienung.....                | 27 |
| Einführung.....                             | 12 | Reinigung und Pflege .....        | 28 |
| Bedienelemente und Anschlüsse ..            | 13 | Lagerung .....                    | 28 |
| Vorder- und Rückseite .....                 | 13 | Hilfe bei Störungen.....          | 29 |
| Anschluss- und Bedienterminal.              | 14 | Technische Daten.....             | 31 |
| Mischpult.....                              | 16 | Konformitätserklärung.....        | 31 |
| Transport .....                             | 17 | Entsorgung .....                  | 32 |
| Aufstellen.....                             | 18 | Wichtige Informationen nach       |    |
| Hinweise zum Aufstellungsort....            | 18 | dem Elektro- und Elektronik-      |    |
| PA-Stativ.....                              | 18 | gerätegesetz (ElektroG).....      | 32 |
| Anschließen.....                            | 19 | Wichtige Informationen nach       |    |
| Eingänge.....                               | 19 | dem Batteriegesetz (BattG).....   | 33 |
| Ausgang.....                                | 20 |                                   |    |
| LINE OUT/LINK OUT (17) .....                | 20 |                                   |    |
| Netzanschluss .....                         | 20 |                                   |    |

# Allgemeine Hinweise und Informationen

## Zur Kenntnisnahme

Die Informationen in diesem Dokument können sich ohne vorherige Ankündigung ändern und stellen keinerlei Verpflichtung seitens der Lautsprecher Teufel GmbH dar.

Ohne vorherige schriftliche Genehmigung der Lautsprecher Teufel GmbH darf kein Teil dieser Bedienungsanleitung vervielfältigt, in irgendeiner Form oder auf irgendeine Weise elektronisch, mechanisch, durch Fotokopien oder durch Aufzeichnungen übertragen werden.

© Lautsprecher Teufel GmbH

Version 2.0

Dezember 2021

## Warenzeichen

 **Bluetooth**® Die Bluetooth® Wortmarke und das Bluetooth® Symbol sind eingetragene Warenzeichen der Bluetooth SIG, Inc. und jegliche Verwendung durch Lautsprecher Teufel ist lizenziert.

## Qualcomm® aptX™

Qualcomm aptX ist ein Produkt der Qualcomm Technologies International, Ltd.

Qualcomm ist ein Warenzeichen der Qualcomm Incorporated, registriert in den USA und anderen Ländern, die Verwendung wurde genehmigt. aptX ist ein Warenzeichen der Qualcomm Technologies International, Ltd., registriert in den USA und anderen Ländern, die Verwendung wurde genehmigt.

## Originalverpackung

Falls Sie das Rückgaberecht in Anspruch nehmen möchten, bewahren Sie bitte die Verpackung unbedingt auf. Wir können den ROCKSTER AIR nur MIT ORIGINAL-VERPACKUNG zurücknehmen. Leerkartons sind nicht erhältlich!

## Reklamation

Im Falle einer Reklamation benötigen wir zur Bearbeitung unbedingt folgende Angaben:

### 1. Rechnungs-Nummer

Zu finden auf dem Kaufbeleg (der dem Produkt beiliegt) oder der Auftragsbestätigung, die Sie als PDF-Dokument erhalten haben, z. B. 4322543

### 2. Serien-Nummer bzw. Los-Nummer

Zu finden auf der Rückseite des Gerätes, z. B. Serien-Nr.: KB20240129A-123.

Vielen Dank für Ihre Unterstützung!

## Kontakt

Bei Fragen, Anregungen oder Kritik wenden Sie sich bitte an unseren Service:

**Lautsprecher Teufel GmbH**  
**BIKINI Berlin**  
**Budapester Straße 44**  
**10787 Berlin (Germany)**

Telefon:

Deutschland: +49 (0)30 217 84 217

Österreich: +43 12 05 22 3

Schweiz: +41 43 50 84 08 3

Telefax: +49 (0)30 / 300 930 930

Online-Support:

[www.teufel.de/service](http://www.teufel.de/service)

Kontaktformular:

[www.teufel.de/kontakt](http://www.teufel.de/kontakt)

# Zu Ihrer Sicherheit



Bevor Sie den ROCKSTER AIR in Betrieb nehmen, lesen Sie bitte zuerst die Sicherheitshinweise und die Bedienungsanleitung aufmerksam durch. Nur so können Sie alle Funktionen sicher und zuverlässig nutzen. Heben Sie die Bedienungsanleitung gut auf und übergeben Sie sie auch an einen möglichen Nachbesitzer.

## Bestimmungsgemäßer Gebrauch

Der ROCKSTER AIR dient zur Verstärkung und Wiedergabe von Musik und Sprache von externen Quellgeräten auf die internen und/oder externen Lautsprecher bzw. Aktiv-Anlagen.

Verwenden Sie den ROCKSTER AIR ausschließlich wie in dieser Bedienungsanleitung beschrieben. Jede andere Verwendung gilt als nicht bestimmungsgemäß und kann zu Sach- oder sogar zu Personenschäden führen.

Der Hersteller übernimmt keine Haftung für Schäden, die durch nicht bestimmungsgemäßen Gebrauch entstanden sind.

Der ROCKSTER AIR ist zum Einsatz im privaten Bereich bestimmt.

## Begriffserklärung

Folgende Signalbegriffe finden Sie in dieser Anleitung:

### **WARNUNG**

Dieser Signalbegriff bezeichnet eine Gefährdung mit einem mittleren Risikograd, die, wenn sie nicht vermieden wird, den Tod oder eine schwere Verletzung zur Folge haben kann.

### **VORSICHT**

Dieser Signalbegriff bezeichnet eine Gefährdung mit einem niedrigen Risikograd, die, wenn sie nicht vermieden wird, eine geringfügige oder mäßige Verletzung zur Folge haben kann.

### **HINWEIS**

Dieser Signalbegriff warnt vor möglichen Schäden.

## Sicherheitshinweise

In diesem Kapitel finden Sie allgemeine Sicherheitshinweise, die Sie zu Ihrem eigenen Schutz und dem Schutz dritter stets beachten sollten. Beachten Sie zusätzlich die Warnhinweise in den einzelnen Kapiteln in dieser Bedienungsanleitung.

### WARNUNG

Fehlerhafte Elektroinstallation oder zu hohe Netzspannung kann zu elektrischem Stromschlag führen.

- Das Gerät ist für eine Netzspannung von 220–240 V~, 50 Hz geeignet. Achten Sie beim Anschließen darauf, dass die richtige Spannung anliegt. Nähere Informationen hierzu finden Sie auf dem Typenschild.
- Prüfen Sie das Gerät regelmäßig auf Schäden. Ziehen Sie sofort den Netzstecker und betreiben Sie das Gerät nicht, wenn dessen Gehäuse oder Netzkabel defekt ist oder andere sichtbare Schäden aufweist.
- Wenn das Gerät Rauch entwickelt, verbrannt riecht oder ungewohnte Geräusche von sich gibt, trennen Sie

es sofort vom Netz bzw. der Batterie, und nehmen Sie es nicht mehr in Betrieb.

- Öffnen Sie niemals das Gehäuse des Geräts. Die Instandsetzung des Geräts darf nur von einem autorisierten Fachbetrieb vorgenommen werden. Dabei dürfen ausschließlich Teile verwendet werden, die den ursprünglichen Gerätedaten entsprechen.
- Verwenden Sie ausschließlich die durch den Hersteller spezifizierten Zubehörprodukte.
- Benutzen Sie das Gerät nicht in explosionsgefährdeter Umgebung.
- Betreiben Sie das Gerät nicht in Feuchträumen, und schützen Sie es vor Tropf- und Spritzwasser. Achten Sie auch darauf, dass keine Vasen oder andere mit Flüssigkeit gefüllten Gefäße auf dem Gerät oder in dessen Nähe stehen, damit keine Flüssigkeit in das Gehäuse gelangt. Falls doch Wasser oder andere Fremdkörper eingedrungen sind, ziehen Sie

*sofort den Netzstecker und nehmen Sie den Akku heraus. Wenden Sie sich dann an unsere Serviceadresse.*

- Fassen Sie den Netzstecker niemals mit feuchten Händen an.*
- Nehmen Sie niemals Änderungen an dem Gerät vor. Nicht autorisierte Eingriffe können Einfluss auf Sicherheit und Funktion haben.*
- Überspannungen durch Blitzschlag können das Gerät beschädigen bzw. zerstören. Ist das Gerät längere Zeit unbeaufsichtigt (z. B. während des Urlaubs), oder droht ein Gewitter, ziehen Sie den Netzstecker heraus.*

#### **⚠️ WARNUNG**

Ein instabiler Untergrund kann dazu führen, dass das Gerät umkippt und dabei vor allem Kinder erheblich verletzt oder sogar erschlägt. Viele Unfälle können Sie vermeiden, wenn Sie folgende Vorsichtsmaßnahmen treffen:

- Verwenden Sie das Gerät nicht unbefestigt in Fahrzeugen, an labilen Standorten, auf wackeligen Stativen oder*

*Möbeln, an unterdimensionierten Halterungen etc. Das Gerät könnte um- oder herunterfallen und Personenschäden verursachen oder selbst beschädigt werden.*

- Stellen Sie das Gerät so auf, dass es nicht unbeabsichtigt umgestoßen werden kann und die Kabel keine Stolperfallen bilden.*
- Sorgen Sie auch bei Lagerung des Geräts dafür, dass es sicher steht und nicht herunter- oder umgerissen werden kann.*

#### **⚠️ WARNUNG**

Kinder können sich beim Spielen in der Verpackungsfolie verfangen und darin ersticken.

- Lassen Sie Kinder nicht mit dem Gerät und den Verpackungsfolien spielen. Es besteht Erstickungsgefahr.*
- Achten Sie darauf, dass Kinder keine kleinen Teile aus dem Gerät entnehmen oder vom Gerät abziehen (z. B. Bedienknöpfe oder Steckeradapter). Sie könnten die Teile verschlucken und daran ersticken.*

- Lassen Sie Kinder niemals unbeaufsichtigt elektrische Geräte benutzen.

### **⚠️ WARNUNG**

Falscher Umgang mit Akkus kann zu Brand oder Explosion führen!

- Halten Sie den Akku fern von Büroklammern, Münzen, Schlüsseln, Schrauben oder anderen Metallgegenständen, die eine Überbrückung der Kontakte verursachen könnten. Ein Kurzschluss zwischen den Akkukontakten kann Verbrennungen oder Feuer zur Folge haben.
- Tragen Sie den Akku niemals an den Polen.
- Vermeiden Sie Stöße und schlagartige Belastungen.
- Vermeiden Sie elektrostatistische Auf- bzw. Entladungen. Verwenden Sie niemals synthetische Tücher oder Schwämme zum Reinigen des Akkus, sondern nur mit Wasser angefeuchtete Tücher ohne Zusätze.
- Laden Sie den Akku nur in eingebautem Zustand im Gerät auf. Ein normales Au-

tobatterieladegerät ist nicht geeignet.

### **⚠️ WARNUNG**

Verletzungsgefahr!

Bei falscher Anwendung kann ätzende Batteriesäure aus dem Akku austreten.

- Vermeiden Sie jeden Kontakt damit.
- Bei zufälligem Kontakt spülen Sie sofort mit viel Wasser und nehmen Sie ärztliche Hilfe in Anspruch.

### **⚠️ VORSICHT**



Dauerhaftes Hören mit hoher Lautstärke kann zu Gehörschäden führen.

- Beugen Sie Gesundheitsschäden vor und vermeiden Sie das Hören bei großem Lautstärkepegel über lange Zeiträume.
- Halten Sie bei hohen Lautstärken immer einen gewissen Abstand zum Gerät und nie Ihre Ohren direkt an einen Lautsprecher.
- Wenn ein Audiosystem auf volle Lautstärke eingestellt ist, kann ein sehr hoher



Schalldruck entstehen. Neben organischen Schäden können dadurch auch psychologische Folgen auftreten. Besonders gefährdet sind Kinder und Haustiere. Stellen Sie die Lautstärkeregler des Geräts beim Einschalten auf einen niedrigen Pegel ein.

### **HINWEIS**

Unsachgemäßer Umgang mit dem Gerät kann zu Beschädigung oder zum Brand führen.

- Stellen Sie keine offenen Brandquellen wie brennende Kerzen oder Ähnliches auf das Gerät.
- Setzen Sie das Gerät nicht der direkten Sonne aus.
- Stellen Sie das Gerät nicht in der Nähe von Wärmequellen auf (z. B. Heizkörper, Öfen).
- Sorgen Sie für ausreichende Lüftung.
- Decken Sie die Lüftungsöffnungen nicht mit Gardinen, Decken, Plakaten oder Ähnlichem ab. Im Inneren aufgestaute Hitze kann die Lebensdauer des Geräts verkürzen.

### **HINWEIS**

Grobe Falschnutzung und falsche Pflege sind Hauptursache für Schäden an Hochleistungsakkus.



- Für eine optimale Akkuleistung vermeiden Sie tiefe Entladungen von unter 20 %.
- Laden Sie Ihren Akku häufig.
- Lagern Sie Ihren Akku kühl, aber frostfrei. Am besten bei 15 °C. Höhere Temperaturen verursachen höhere Selbstentladung und verkürzen die Intervalle zwischen Aufladungen.
- Setzen Sie den Akku nicht direktem Sonnenlicht oder sonstiger Wärmequellen aus.
- Tiefenentladung schädigt die Akkuzellen. Die häufigste Ursache für die Tiefentladung ist lange Lagerung bzw. Nichtnutzung teilentladener Akkus. Lagern Sie den Akku erst nach vollständiger Aufladung.

## HINWEIS

Die Resonanzdämpfer können zu Verfärbungen auf empfindlichen Flächen führen.

- *Auf Parkett, lackiertem Holz und ähnlichen Oberflächen sollten Sie Filzgleiter unter die GummifüÙe des Geräts kleben oder eine Decke darunter legen. So vermeiden Sie langfristig Verfärbungen des Untergrunds*

## Symbolerklärungen

|   |  |
|---|--|
|  | Schutzklasse II<br>Doppelte Isolierung   |
|  | Stromschlaggefahr!<br>Gehäuse nicht öffnen.<br>Vor dem Sicherungswechsel<br>Netzkabel entfernen. |
|  | Sicherung 2 AL/250 V   |

# Übersicht

## Auspacken

- Öffnen Sie vorsichtig den Karton, entfernen Sie die EPE-Schaum Halbschale und heben Sie den ROCKSTER AIR behutsam aus dem Karton.

## Lieferumfang

- (1)** 1× ROCKSTER AIR
- (2)** 1× Netzkabel
- (3)** 1× Tragegurt
- (4)** 2× Augenschraube für (3)

## Optionales Zubehör

- (5)** Infrarot-Fernbedienung „Rockster Air RC“

## Lieferung prüfen

- Prüfen Sie, ob die Lieferung vollständig und unbeschädigt ist. Bei Schäden, den Artikel nicht in Betrieb nehmen, sondern unseren Service kontaktieren (siehe Rückseite).
- Bitte bewahren Sie die Verpackung während der Garantiezeit auf.

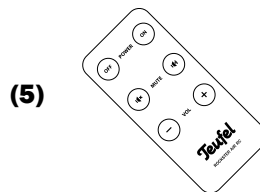
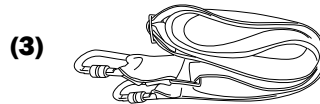
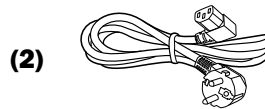
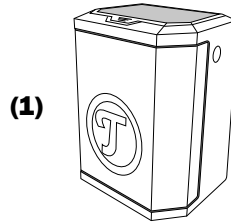

## Einführung

Der ROCKSTER AIR ist ein aktives Lautsprechersystem. Durch das Zusammenschalten mehrerer ROCKSTER AIR im Master-Companion-Betrieb können Sie auch größere Räume voll beschallen. Auch eine Kombination mit unserem größeren Rockster Lautsprecher ist möglich.

Die Stromversorgung kann über das Stromnetz oder den integrierten Akku erfolgen. Dadurch ist der ROCKSTER AIR auch ideal für Outdoor-Veranstaltungen geeignet.

Für Ihre Quellgeräte stehen folgende Eingänge zur Verfügung:

- Bluetooth®
- Stereo-Line (3,5-mm-Klinke)
- Mono-Instrument (6,3-mm-Klinke)
- Mono-Mikrofoneingang (XLR)

Jeder Mixerkanal verfügt über einen eigenen Lautstärkeregler. So können auch mehrere Quellen gleichzeitig wiedergegeben und damit gemischt werden.

Für die Gesamtlautstärke und die Klangregelung (Höhen/Bässe) sind ebenfalls eigene Regler vorhanden. Damit können Sie den Sound optimal an die örtlichen Akustikverhältnisse anpassen.

### Schalt-Beispiele für ROCKSTER AIR im Master-Companion-Betrieb

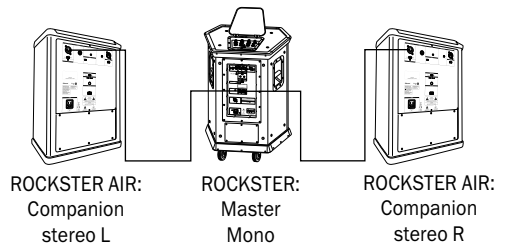
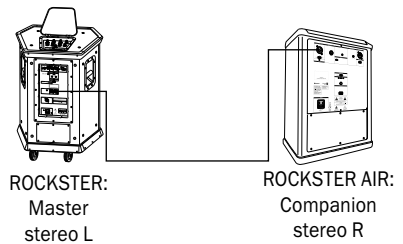
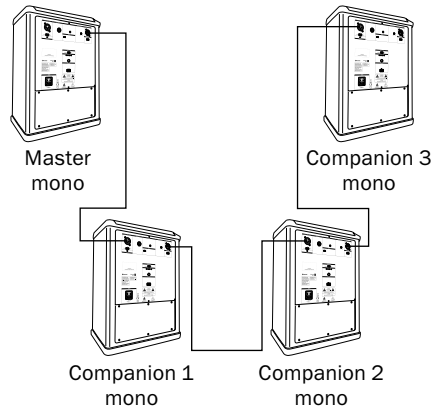
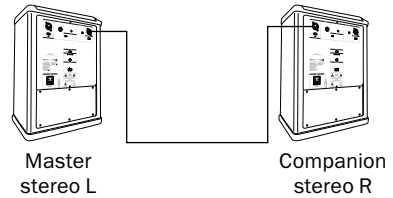

# Bedienelemente und Anschlüsse

## Vorder- und Rückseite

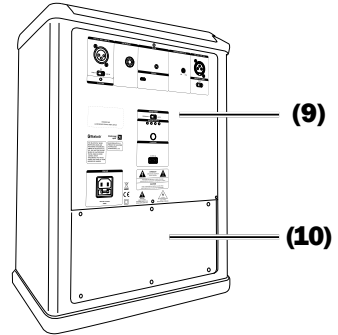
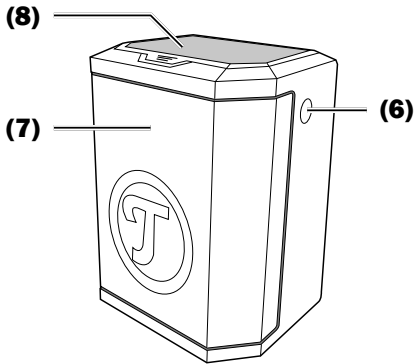

| Pos | Erklärung |
|-----|-----------|
|-----|-----------|

|            |  |
|------------|--|
| <b>(6)</b> | Gewindebohrung für Augenschrauben <b>(4)</b> |
|------------|--|

|            |  |
|------------|--|
| <b>(7)</b> | Infrarot-Empfänger für optionale Fernbedienung |
|------------|--|

|            |                            |
|------------|----------------------------|
| <b>(8)</b> | Abdeckklappe für Mischpult |
|------------|----------------------------|

|            |                               |
|------------|-------------------------------|
| <b>(9)</b> | Anschluss- und Bedienterminal |
|------------|-------------------------------|

|             |                |
|-------------|----------------|
| <b>(10)</b> | Akkufachdeckel |
|-------------|----------------|

# Anschluss- und Bedienterminal

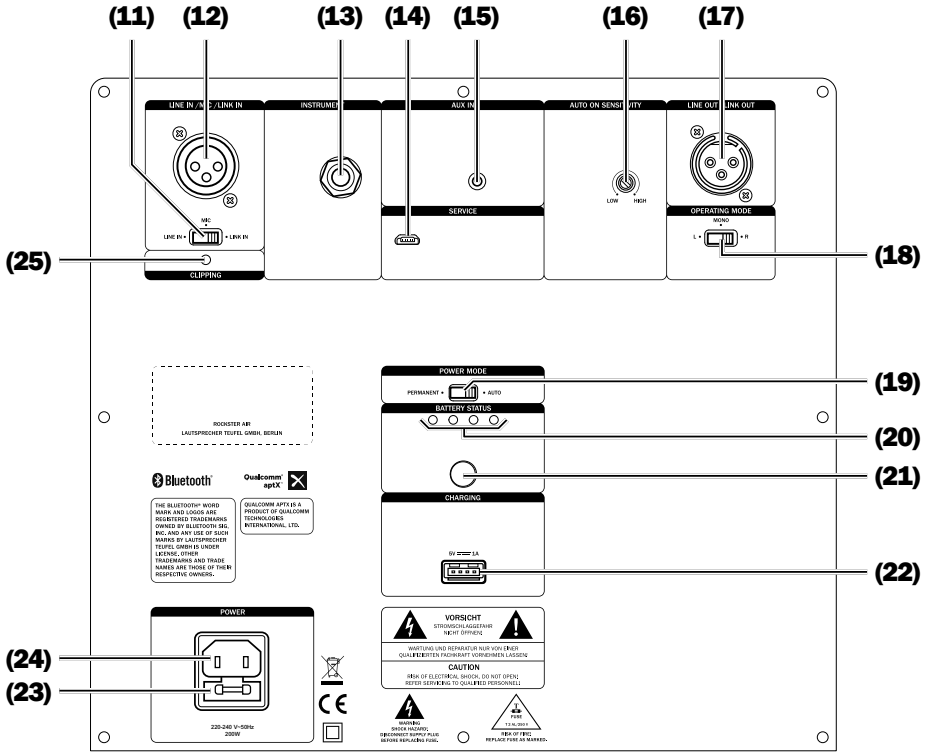

| Pos         | Bezeichnung             | Erklärung  |
|-------------|-------------------------|--|
| <b>(11)</b> |                         | Umschalter für Eingang <b>(12)</b>   |
| <b>(12)</b> | LINE IN/MIC/<br>LINK IN | XLR-Eingang, weiblich, mit 10 kOhm Impedanz für Line-Pegel (+6 dBu), Mikrofon (-50 dBu) und Companion-Betrieb. Umschalten mit Schalter <b>(11)</b> . Siehe Seiten 19 und 24.                     |
| <b>(13)</b> | INSTRUMENT              | Mono-Eingang mit 6,3-mm-Klinkenbuchse, 10 kOhm Impedanz und -50 dBu Pegel.   |
| <b>(14)</b> | SERVICE                 | Nur für Service.   |
| <b>(15)</b> | AUX IN                  | Stereo-Eingang mit 3,5-mm-Klinkenbuchse, 47 kOhm Impedanz und +6 dBu Pegel.  |
| <b>(16)</b> | AUTO ON<br>SENSITIVITY  | Regler zum Einstellen des Ansprechpegels für automatisches Einschalten.  |
| <b>(17)</b> | LINE OUT/<br>LINK OUT   | XLR-Ausgang (männlich) mit 100 Ohm Impedanz und +6 dBu Pegel zum Ansteuern nachgeschalteter Companions. Siehe Seiten 20 und 24.  |
| <b>(18)</b> | OPERATING<br>MODE       | Stereo-Kanal Einstellung: Links, Mono, Rechts. Der jeweils andere Kanal wird über Buchse <b>(17)</b> ausgegeben (siehe Seite 24).  |
| <b>(19)</b> | POWER MODE              | Umschalter für den Strom-Modus:<br>PERMANENT: Automatik deaktiviert, Gerät wird manuell ein- und ausgeschaltet.<br>AUTO: Automatisches Ein- und in Stand-by Schalten aktiviert (siehe Seite 21). |
| <b>(20)</b> | BATTERY<br>STATUS       | LED-Anzeige der Akku-Restkapazität (siehe Seite 25).   |
| <b>(21)</b> |                         | Taste zum Anzeigen der Akku-Restkapazität.   |
| <b>(22)</b> | CHARGING                | USB-Anschluss zum Laden von Smartphones etc. (Typ A, 5 V, 1 A). Keine Datenübertragung möglich.  |
| <b>(23)</b> | —                       | Sicherungshalter   |
| <b>(24)</b> | POWER                   | Netzanschlussbuchse  |
| <b>(25)</b> | CLIPPING                | Übersteuerungsanzeige, leuchtet auf, wenn der Eingangspegel zu hoch ist. Reduzieren Sie die Lautstärke an Ihrem Zuspeler.  |

# Mischpult

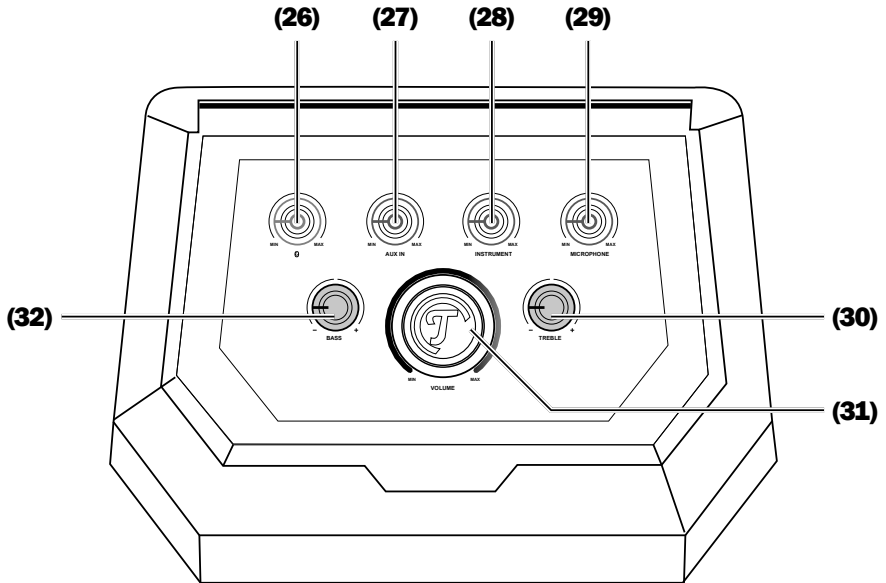

| Pos  | Bezeichnung   | Erklärung   |
|------|---|---|
| (26) |  Bluetooth | Lautstärkereger und Pairing-Taster für Bluetooth®.    |
| (27) | LINE IN   | Lautstärkereger für Eingang AUX IN (15).              |
| (28) | INSTRUMENT  | Lautstärkereger für Eingang INSTRUMENT (13).          |
| (29) | MICROPHONE  | Lautstärkereger für Eingang MICROPHONE (12).          |
| (30) | TREBLE  | Klangregler für hohe Töne.                            |
| (31) | VOLUME  | Gesamtlautstärkereger, Drücken zum Ein-/Aus-schalten. |
| (32) | BASS  | Klangregler für tiefe Töne.                           |



# Transport

Zum einfachen Transport des ROCKSTER AIR dient der mitgelieferte Tragegurt, den Sie wie folgt befestigen können:

1. Entfernen Sie die Verschlussstopfen von den beiden Gewindebohrungen **(6)**.
2. Drehen Sie in jede der Gewindebohrungen eine Augenschraube **(4)**.

So befestigen Sie den Gurt:

3. Drehen Sie die Sicherung des Karabinerhakens linksherum, bis sich der Haken öffnen lässt.
4. Führen Sie den Karabinerhaken durch die Augenschraube am ROCKSTER AIR.
5. Drehen Sie die Sicherung des Karabinerhakens rechtsherum fest.

## HINWEIS

Wenn das Gerät vom Kalten ins Warme kommt – z. B. nach dem Transport – kann sich Kondenswasser im Inneren bilden.

- Lassen Sie das Gerät in einem solchen Fall mindestens 2 Stunden stehen, bevor Sie es anschließen und in Betrieb nehmen.

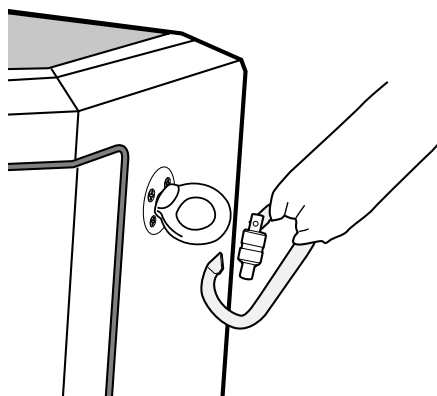
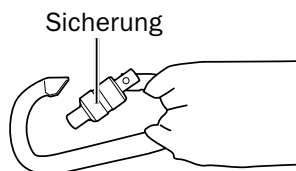
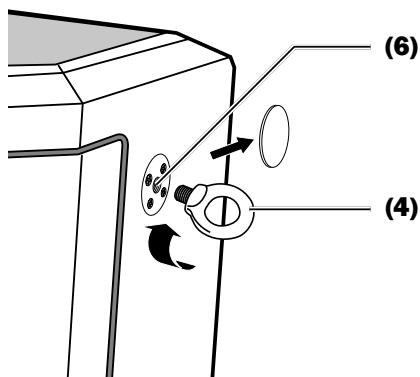

# Aufstellen

---

## Hinweise zum Aufstellungsort

- Wählen Sie einen stabilen, ebenen Untergrund.
- Sorgen Sie für eine trockene, staubfreie Umgebung.
- Vermeiden Sie die Nähe von Wärmequellen und direkte Sonneneinstrahlung.
- Verlegen Sie die Anschlusskabel so, dass sie keine Stolperfallen bilden.
- Stellen Sie keine schweren Gegenstände auf die Kabel oder den ROCKSTER AIR.

## PA-Stativ

Am Boden des ROCKSTER AIR befindet sich eine Öffnung, mit der Sie das Gerät auf ein PA-Stativ mit 35-mm-Zapfen montieren können.

# Anschließen

## Eingänge

### LINE IN/MIC/LINK IN (12)

XLR-Eingang, weiblich, mit 10 kOhm Impedanz.

Mit dem Schalter (11) bestimmen Sie die Funktion dieses Anschlusses:

- **LINE IN:** Für Line-Pegel (+6 dBu).
- **MIC:** Für Mikrofon-Pegel (–50 dBu), ohne Speisespannung.
- **LINK IN:** Für Master/Companion-Betrieb mit mehreren ROCKSTER AIR: Der als Companion betriebene ROCKSTER AIR erhält über diesen Anschluss sein Audiosignal. Dabei werden alle Regler des Companion deaktiviert und die Lautstärke auf Maximum eingestellt.

An diesen Eingang können Sie auch ein externes Mischpult oder anderes PA-Zubehör anschließen.

### INSTRUMENT (13)

Mono-Eingang mit 6,3-mm-Klinkenbuchse, 10 kOhm Impedanz und –50 dBu Pegel zum Anschluss z. B. einer E-Gitarre.

### AUX IN (15)

Stereo-Eingang mit 3,5-mm-Klinkenbuchse, 47 kOhm Impedanz und +6 dBu Pegel zum Anschluss z. B. eines MP3- oder CD-Spielers.

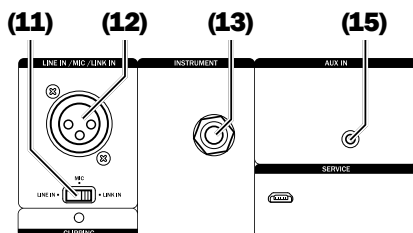

# Ausgang

## LINE OUT/LINK OUT (17)

Nur bei Master/Companion-Betrieb mit mehreren ROCKSTER AIR: Der als Master betriebene ROCKSTER AIR gibt über diese Anschlüsse sein Audiosignal an die als Companion betriebenen Geräte weiter.

Benutzen Sie für diese Verbindung ein möglichst gut abgeschirmtes, trittfestes XLR-Bühnenkabel.

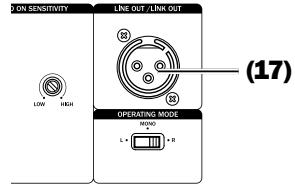

## Netzanschluss

- Verbinden Sie die Netzanschlussbuchse (24) über das Netzkabel (2) mit einer Netzsteckdose.

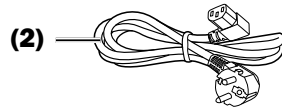
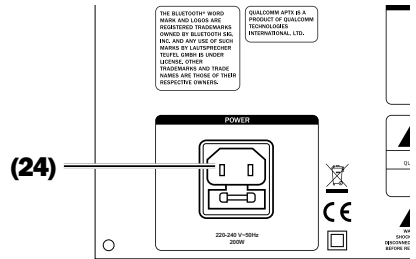

# Bedienung

## Einschalten

Durch Drücken auf den Lautstärke-regler VOLUME **(31)** schalten Sie den ROCKSTER AIR ein. Die LED-Ringe um die Regler des Mischpults leuchten kurz auf und zeigen dann die aktiven Eingänge sowie die Lautstärke an. Zudem wird der Bluetooth®-Pairing-Modus aktiviert, falls nicht bereits ein Gerät verbunden ist.

## Aus- bzw. in Stand-by schalten

Den Lautstärkereglern VOLUME **(31)** drücken und für zwei Sekunden halten:

- Bei Batteriebetrieb schaltet das Gerät aus.
- Bei Netzbetrieb schaltet das Gerät in den Stand-by.

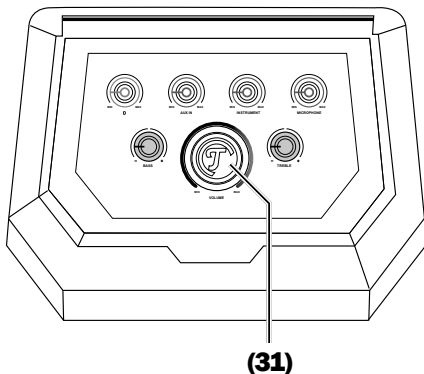

## Automatisches Ein- und Ausschalten

Mit dem Schalter POWER MODE **(19)** schalten Sie die Automatik ein und aus:

### PERMANENT

- Der ROCKSTER AIR ist ständig eingeschaltet.

### AUTO

- Bleibt das Audiosignal für ca. 20 Minuten aus, schaltet der ROCKSTER AIR in den Ruhezustand (Stand-by).
- Bei Stromversorgung über den Netzstrom schaltet sich der ROCKSTER AIR aus dem Stand-by-Modus automatisch ein, sobald ein Signal an den Eingängen bzw. über Bluetooth® erkannt wird. Davon ausgenommen ist nur der Mikrofon-Betrieb.

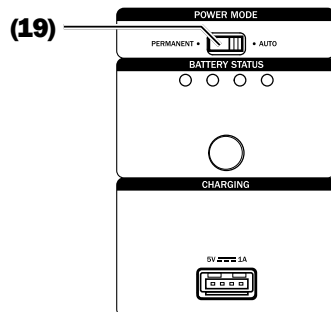

## Lautstärke regeln

Der Regler VOLUME **(31)** ist der Gesamtlautstärkereger für das ganze System, inkl. des oder der als Companion angeschlossenen ROCKSTER AIR.

- Zum Erhöhen der Lautstärke drehen Sie den Regler im Uhrzeigersinn.
- Zum Verringern der Lautstärke drehen Sie den Regler gegen den Uhrzeigersinn.
- Der LED-Ring um den Regler zeigt Ihnen die aktuelle Einstellung.

### Mixer-Lautstärke

Die Lautstärke der vier Mixerkanäle bestimmen Sie mit diesen Reglern:

- **Bluetooth® (26)** —
- **LINE IN (27)** — Eingang AUX IN **(15)**
- **INSTRUMENT (28)** — Eingang INSTRUMENT **(13)**.
- **MICROPHONE (29)** — Eingang LINE IN/MIC/LINK IN **(12)**.

Diese Regler können nur die Lautstärke der Quelle verringern, die maximale Lautstärke bestimmen Sie mit dem Regler VOLUME **(31)**.

Alle vier Mixerkanäle können beliebig miteinander gemischt werden. Sobald ein Kanal nicht ganz heruntergeregelt ist, leuchtet sein LED-Ring.

## Klangregelung

Den Klang stellen Sie mit den Reglern **(30)** für hohe Töne und **(32)** für tiefe Töne ein.

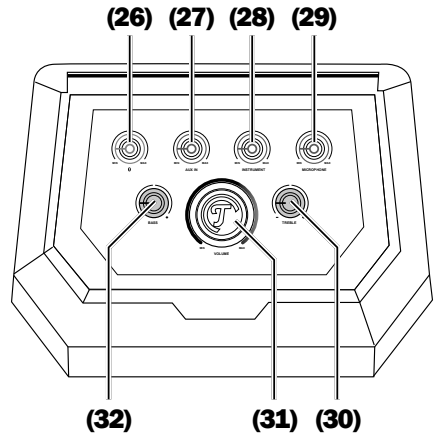

## Bluetooth®

Kompatible Geräte wie z. B. die meisten Smartphones können Sie über Bluetooth® mit Ihrem ROCKSTER AIR verbinden. Die Tonausgabe des Smartphones erfolgt dann über den ROCKSTER AIR.

Sie können auch zwei Bluetooth®-Geräte anmelden, die dann abwechselnd abgespielt werden.

Eine Bluetooth®-Verbindung ist nur zu einem ROCKSTER AIR im Master-Modus möglich – beim Betrieb als Companion ist Bluetooth® deaktiviert.

### Geräte koppeln

Um den Ton Ihrer Quelle per Bluetooth® über Ihren ROCKSTER AIR auszugeben, müssen Sie die Geräte zunächst miteinander verbinden. Das wird „Koppeln“ oder auch „Pairing“ genannt.

1. Drücken Sie auf den Regler  **(26)**, bis der blaue Ring ein Mal kurz blinkt (nach ca. zwei Sekunden).

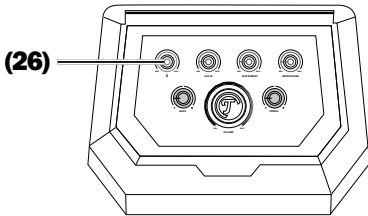

Der Ring beginnt im Sekundentakt blau zu blinken. Der ROCKSTER AIR wartet jetzt für ca. 60 Sekunden auf eine Bluetooth®-Verbindung.

2. Schalten Sie an Ihrem Quellgerät (z. B. Smartphone) die Bluetooth®-Funktion ein.

3. Lassen Sie Ihr Quellgerät nach Bluetooth®-Geräten suchen. Mehr Informationen dazu finden Sie in der Bedienungsanleitung Ihres Quellgerätes.

In der Liste der gefundenen Geräte sollte nach dem Suchlauf auch „Rockster Air“ aufgeführt sein.

4. Wählen Sie den ROCKSTER AIR aus der Liste der gefundenen Geräte aus.

Der ROCKSTER AIR gibt jetzt alle Töne wieder, die sonst von Ihrem Quellgerät abgespielt würden.

5. Falls Sie ein zweites Quellgerät koppeln möchten, wiederholen Sie die Schritte 1 bis 4 mit dem zweiten Gerät.

 Falls Ihr Bluetooth®-Quellgerät ein Smartphone ist, sollten Sie möglichst den Flugmodus aktivieren, damit später die Wiedergabe nicht durch einen Anruf unterbrochen wird.

- Ein Bluetooth®-Quellgerät mit USB-Ladekabel können Sie zur Stromversorgung an die Buchse CHARGING **(22)** anschließen.

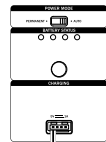

**(22)**

Dieser Anschluss liefert bis zu 1 A Strom, auch bei Betrieb des ROCKSTER AIR über den Akku.

### Verbindung beenden

Zum Beenden der Bluetooth®-Verbindung deaktivieren Sie die Bluetooth®-Funktion an Ihrem Quellgerät.

# Master-/Companion-Betrieb

Sie können zwei ROCKSTER AIR zu einem Stereo-Cluster zusammenschalten. Im Mono-Betrieb ist prinzipiell eine Kette beliebig vieler Companions hinter einem Master möglich. So bereiten Sie den Master-/Companion-Betrieb vor:

1. Stellen Sie sicher, dass alle ROCKSTER AIR ausgeschaltet sind.
2. Am Master bestimmen Sie mit dem Schalter OPERATING MODE **(18)** die Wiedergabe der Stereokanäle:
  - **L** – Wiedergabe des linken Kanals.
  - **MONO** – Beide Kanäle werden zusammengemischt.
  - **R** – Wiedergabe des rechten Kanals.

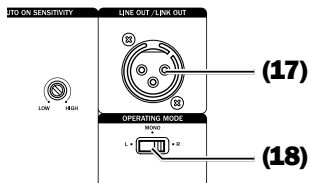

Der jeweils andere Kanal wird über die Buchse LINE OUT/LINK OUT **(17)** des Masters an den oder die Companions ausgegeben.

3. Verbinden Sie die Buchse LINE OUT/LINK OUT **(17)** des Masters über ein XLR-Verlängerungskabel mit der Buchse LINE IN/MIC/LINK IN **(12)** des Companions.

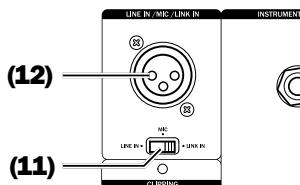

4. Schieben Sie an dem Companion den Schalter LINE IN/MIC/LINK IN **(11)** auf die Position „LINK IN“. Damit werden die Regler des Mischpults deaktiviert und die Lautstärke auf Maximum gestellt
5. Um weitere ROCKSTER AIR anzuschließen, verbinden Sie jeweils die Buchse LINE OUT/LINK OUT **(17)** mit der Buchse LINE IN/MIC/LINK IN **(12)** des nächsten Companions und stellen auch dort den Schalter LINE IN/MIC/LINK IN **(11)** auf die Position „LINK IN“.
6. Schalten Sie nun zuerst den Master ein und stellen Sie die Lautstärke mit dem Regler VOLUME **(31)** auf gering ein.

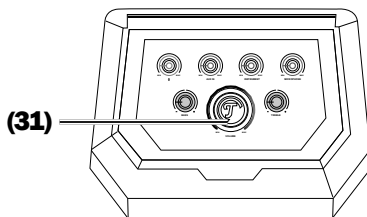

7. Schalten Sie dann nacheinander die Companions ein und kontrollieren Sie das ganze System mit langsam ansteigender Lautstärke am Master.



# Der Akku

Der wartungsfreie interne Akku wird aufgeladen, sobald der ROCKSTER AIR an das Stromnetz angeschlossen und eingeschaltet ist. Der Akku ist im Lieferzustand nur vorgeladen. Vor der ersten Inbetriebnahme müssen Sie den Akku vollständig aufladen.

- Während des Aufladens zeigen die LEDs BATTERY STATUS **(20)** mit einem Lauflicht den Ladezustand.

Ein vollständiger Ladezyklus des internen Akkus dauert ca. 7 Stunden.

Nach dem Aufladen schaltet das integrierte Ladegerät auf Erhaltungsladung und hält den Akku auch mehrere Wochen lang voll aufgeladen.

Die maximale Spieldauer ist abhängig vom Tieftonanteil des wiedergegebenen Materials. Ein hoher Anteil an tiefen Frequenzen (Bässen) verringert die maximale Betriebsdauer. Bei voll aufgeladenem Akku mit maximaler Lautstärke bei der Wiedergabe von Popmusik beträgt die Betriebsdauer etwa 6 Stunden, bei geringer Lautstärke bis zu 24 Stunden.

## Akku-Kapazität anzeigen

Drücken Sie kurz die Taste BATTERY STATUS **(21)**. Nun zeigen die LEDs darüber **(20)** den Ladezustand des Akkus an – jede LED steht dabei für 25% Kapazität: Bei vollem Akku leuchten alle vier LEDs, leuchtet nur noch eine, beträgt die Kapazität noch 25%. Bei leerem Akku leuchtet keine LED.

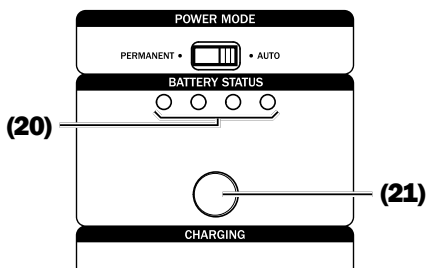

## HINWEIS

Eine Tiefentladung schädigt den Akku irreparabel.

- Laden Sie den Akku bei Erreichen der 25%-Anzeige auf.

Zum Schutz des Akkus verfügt der ROCKSTER AIR über einen Tiefentladungsschutz, der das Gerät bei Erreichen des Schwellenwertes abschaltet.

## Akku aus- und einbauen

### VORSICHT

Ein Kurzschluss des Akkus kann zu einem Brand führen.

- Schützen Sie die Akku-Kontakte.
- Halten Sie leitfähige Objekte vom Akku fern.

1. Ziehen Sie den Netzstecker aus der Steckdose.
2. Entfernen Sie die sechs Schrauben des Akkufachdeckels **(10)**.
3. Nehmen Sie den Akkufachdeckel ab.

Im Akkufach sehen Sie den Akku mit einem roten und einem schwarzen Kabel mit Steckschuhen.

- Das rote Kabel gehört immer auf den Pluspol (+) des Akkus.
- Das schwarze Kabel gehört immer auf den Minuspol (-) des Akkus.

4. Ziehen Sie die Steckschuhe vom Akku ab.
5. Nehmen Sie den Akku vorsichtig aus dem Akkufach heraus.

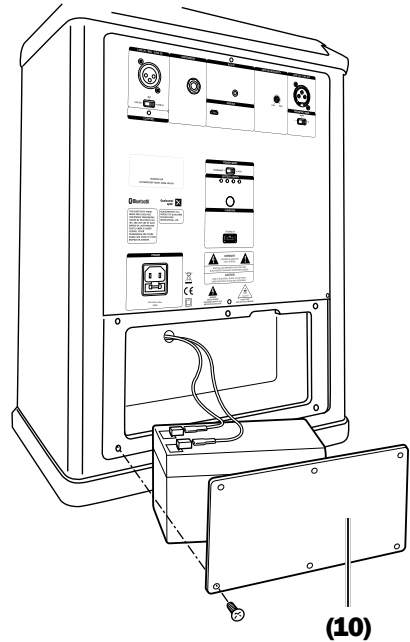

# Optionales Zubehör

## Fernbedienung

Zum ROCKSTER AIR können Sie optional die Fernbedienung „ROCKSTER AIR RC“ erwerben, mit der Sie einige Grundfunktionen steuern. Die Reichweite beträgt bis zu 10 m bei direktem Sichtkontakt auf den IR-Empfänger **(7)**, der sich an der Vorderseite des ROCKSTER AIRs befindet.

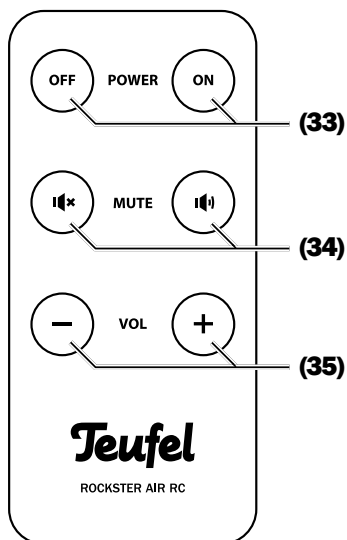
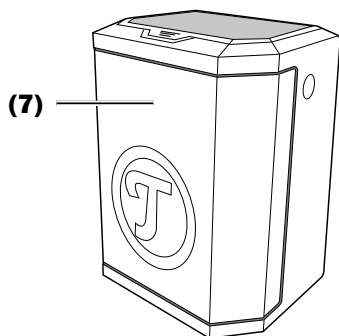

| Pos         | Erklärung   |
|-------------|---|
| <b>(33)</b> | Gerät ein- (ON) und ausschalten bzw. in den Stand-by-Modus schalten (OFF) (siehe Seite 21). |
| <b>(34)</b> | Lautsprecher stumm- (🔇) und wieder einschalten (🔊).   |
| <b>(35)</b> | Lautstärke erhöhen (+) und verringern (-).  |

# Reinigung und Pflege

## HINWEIS

Äußere Einflüsse können das Gerät beschädigen bzw. zerstören.

- *Verwenden Sie möglichst nur klares Wasser ohne Reinigungszusätze. Bei hartnäckigen Flecken können Sie mildes Seifenwasser verwenden.*
- *Verwenden Sie auf keinen Fall scharfe Reiniger, Spiritus, Verdünner, Benzin oder Ähnliches. Solche Reinigungsmittel können die empfindliche Gehäuseoberfläche beschädigen*
- Entfernen Sie Staub oder leichte Verschmutzungen am besten mit einem trockenen, geschmeidigen Ledertuch.
- Reiben Sie stärkere Verschmutzung mit einem leicht angefeuchteten Tuch ab. Sorgen Sie dafür, dass keine Flüssigkeit in das Gehäuse eindringt.
- Wischen Sie die feuchten Flächen anschließend sofort mit einem weichen Tuch ohne Druck trocken.

## Lagerung

So lagern Sie den ROCKSTER AIR über eine längere Zeit ohne Netzanschluss (z. B. im Winter):

1. Schließen Sie den ROCKSTER AIR an das Stromnetz an, schalten Sie ihn ein und lassen Sie den Akku ganz aufladen (siehe „Der Akku“ auf Seite 25).
2. Nehmen Sie den Akku aus dem Akkufach und lagern Sie ihn kühl und trocken bei +10 bis +20 °C. Schützen Sie den Akku vor Luftfeuchtigkeit und direkter Sonneneinstrahlung.
3. Lagern Sie den ROCKSTER AIR an einem trockenen Ort bei einer Lagertemperatur von +10 bis +40 °C. Schützen Sie den ROCKSTER AIR vor direkter Sonneneinstrahlung.

 Bei längerer Lagerung ohne Benutzung empfehlen wir, das Gerät mindestens 1× pro Monat komplett zu laden.

# Hilfe bei Störungen

Die folgenden Hinweise sollen Ihnen helfen, Störungen zu beseitigen. Sollte dies nicht gelingen, helfen Ihnen sicherlich unsere ausführlichen FAQs auf unserer Website weiter. Ansonsten nehmen Sie bitte Kontakt mit unserer Hotline auf (siehe Seite 4). Beachten Sie die Garantiehinweise.

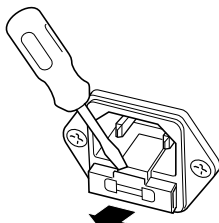
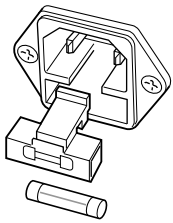
| Störung                 | Mögliche Ursache  | Abhilfe  |
|-------------------------|---|--|
| Das Gerät bleibt stumm. | Die ROCKSTER AIR ist ausgeschaltet oder hat keinen Strom. | ROCKSTER AIR durch Drücken des Lautstärkereglers VOLUME <b>(31)</b> einschalten. Netzkabel und Steckdose prüfen.   |
|                         | Integrierter Akku ist leer.                               | ROCKSTER AIR umgehend an eine Netzsteckdose anschließen und einschalten, um den Akku aufzuladen.   |
|                         | Netzsicherung defekt                                      | <p>1.</p>  <p>Netzkabel entfernen. Sicherungshalter an der Netzanschlussbuchse vorsichtig herausziehen.</p> <p>2.</p>  <p>Alte Sicherung nach unten herausdrücken. Neue Sicherung (2 A träge) einsetzen und Halter zurückschieben.</p> |

|                                 |   |  |
|---------------------------------|---|--|
| Kein Ton bei Bluetooth®.        | Keine Bluetooth®-Verbindung.  | Verbindung herstellen (siehe Seite 23).  |
|                                 | ROCKSTER AIR ist nicht als Ausgabegerät gewählt.  | Wählen Sie an Ihrem Quellgerät „Rockster Air“ als Ausgabegerät per Bluetooth®.                         |
|                                 | Bluetooth®-Verbindung durch anderes Funksystem (z.B. Schnurlostelefon oder -Mikrofon, WLAN) beeinträchtigt. | ROCKSTER AIR und/oder Quellgerät an anderem Ort aufstellen. Zum Testen in ein anderes Zimmer verlagern |
| Kein Ton per Kabel (LINE, AUX). | Lautstärke des Quellgeräts ist auf Null eingestellt.  | Lautstärke am Quellgerät vorsichtig erhöhen.   |
| Es brummt aus dem Lautsprecher. | Die ROCKSTER AIR ist an einem anderen Stromkreis als die restliche Anlage angeschlossen.                    | ROCKSTER AIR und Quellgerät/Vorverstärker an denselben Stromkreis anschließen.                         |
|                                 | Das Brummen wird durch Netzstörungen verursacht.  | Netzfilter kaufen und alle Geräte daran anschließen.   |
|                                 | Das Brummen wird durch eine Mehrfachsteckdose verursacht.   | Andere Mehrfachsteckdose verwenden oder ROCKSTER AIR direkt an die Wandsteckdose anschließen.          |

# Technische Daten

|                         |  |
|-------------------------|--|
| Abmessungen (B × H × T) | 387 × 459 × 285 mm (ohne Augenschrauben) |
| Gewicht                 | 14,4 kg (mit Akku)                       |
| Stromversorgung         | Bleiakku (12 V, 9 Ah)                    |
| Betriebsspannung        | 220–240 V~, 50 Hz                        |
| Leistungsaufnahme max.  | 200 Watt                                 |

## Konformitätserklärung



Die Lautsprecher Teufel GmbH erklärt, dass dieses Produkt der Richtlinie 2014/53/EU entspricht. Den vollständigen Text der EU-Konformitätserklärung finden sie unter diesen Internetadressen:

[www.teufel.de/konformitaetserklaerungen](http://www.teufel.de/konformitaetserklaerungen)

[www.teufelaudio.com/declaration-of-conformity](http://www.teufelaudio.com/declaration-of-conformity)

In diesem Produkt kommen folgende Funkfrequenzbänder und Funk-Sendeleistungen zur Anwendung:

| Funknetz   | Frequenzbänder in Mhz | Sendeleistung in mW/dBm |
|------------|-----------------------|-------------------------|
| Bluetooth® | 2400–2483,5           | 2,5/4                   |

Weitere Technische Daten zu Ihrem Artikel finden Sie auf unserer Website.

# Entsorgung

## Wichtige Informationen nach dem Elektro- und Elektronikgerätegesetz (ElektroG)

Wir weisen Besitzer von Elektro- und Elektronikgeräten darauf hin, dass Elektroaltgeräte gemäß den geltenden gesetzlichen Vorschriften einer vom Siedlungsabfall getrennten Erfassung zuzuführen sind. In den Elektroaltgeräten enthaltene Batterien und Akkumulatoren, die nicht fest vom Elektroaltgerät umschlossen sind, sowie Lampen, die zerstörungsfrei aus dem Altgerät entnommen werden können, sind vor deren Abgabe an einer Erfassungsstelle zerstörungsfrei von diesem zu trennen und einer vorgesehenen Entsorgung zuzuführen. Für die Entsorgung der Batterien beachten Sie bitte unsere nachstehenden Hinweise zum BattG.

Sie leisten einen wichtigen Beitrag zur Wiederverwendung, zum Recycling und zur sonstigen Verwertung von Altgeräten dadurch, dass Sie Ihre Altgeräte einer getrennten Erfassung in den richtigen Sammelgruppen zuführen.

Das nachfolgend dargestellte und auf Elektro- und Elektronikgeräten aufgebrachte Symbol einer durchgestrichenen Abfalltonne weist zusätzlich auf die Pflicht zur getrennten Erfassung hin:



Elektrofachmärkte und Lebensmittel-läden sind nach § 17 ElektroG unter bestimmten Voraussetzungen zur Rücknahme von Elektro- und Elektronikgeräten verpflichtet. Stationäre Vertreter müssen bei Verkauf eines neuen Elektrogeräts ein Elektroaltgerät der gleichen Art kostenfrei zurücknehmen (1:1-Rücknahme). Dies gilt auch bei Lieferungen nach Hause. Diese Händler müssen außerdem bis zu drei kleine Elektroaltgeräte ( $\leq 25$  cm) zurücknehmen, ohne dass dies an einen Neukauf geknüpft werden darf (0:1-Rücknahme).

Nach dem ElektroG sind wir als Online-Vertreiber von Elektrogeräten entsprechend verpflichtet, wobei unsere Pflicht zur 1:1-Rücknahme bei Auslieferung eines neuen Elektro- und Elektronikgeräts aufgrund unseres Produktsortiments auf die Mitnahme von Großgeräten ( $> 50$  cm) der gleichen Art beschränkt ist. Der Pflicht zur Rücknahme von anderen als Großgeräten kommen wir über unseren Dienstleister nach. Die genauen Kontaktdaten und Abgabeorte finden Sie auf unserer Website [www.Teufel.de/entsorgung](http://www.Teufel.de/entsorgung). Daneben ist die Rückgabe von Elektroaltgeräten auch bei einer offiziellen Abgabe-



stelle der öffentlich-rechtlichen Entsorgungsträger kostenlos möglich.

**Wichtig:** Aus Sicherheitsgründen möchten wir Sie bitten, auf den Versand von Beleuchtungskörpern (etwa Lampen) zu verzichten. Bitte nutzen Sie für eine Rückgabe von Beleuchtungskörpern die Sammelstellen der öffentlich-rechtlichen Entsorgungsträger oder kontaktieren Sie uns unmittelbar unter [www.Teufel.de/entsorgung](http://www.Teufel.de/entsorgung).

Für die Löschung personenbezogener Daten auf den zu entsorgenden Elektroaltgeräten sind Sie als Endnutzer vor der Abgabe selbst verantwortlich.

**Wichtig:** Unsere Geräte können Batterien/Akkumulatoren enthalten. Soweit dies der Fall ist, entnehmen Sie weitere Informationen zum Typ und chemischen System der Batterie bitte der beigefügten Produktdokumentation. Bei Produkten mit Batteriefächern können Sie die Batterien oder Akkumulatoren direkt entnehmen und fachgerecht entsorgen. Sofern die Batterien in dem Produkt fest verbaut sind, versuchen Sie bitte auf keinen Fall, die Batterien selbst auszubauen, sondern wenden sich dazu an einen unserer Mitarbeiter oder aber an entsprechendes Fachpersonal.

## Wichtige Informationen nach dem Batteriegesetz (BattG)

Batterien und Akkumulatoren dürfen nicht im Hausmüll entsorgt werden.

Altbatterien können Schadstoffe enthalten, die bei nicht sachgemäßer Lagerung oder Entsorgung die Umwelt oder Ihre Gesundheit schädigen können. Dies betrifft insbesondere den nicht sachgemäßen Umgang mit lithiumhaltigen Batterien.

Batterien enthalten aber auch wichtige Rohstoffe wie z. B. Eisen, Zink, Mangan oder Nickel und können verwertet werden. Die getrennte Sammlung ermöglicht die Wiederverwertung dieser Rohstoffe und vermeidet negative Auswirkungen freiwerdender Schadstoffe auf die Umwelt und die menschliche Gesundheit.



Das Zeichen mit der durchgekreuzten Abfalltonne bedeutet, dass Sie Altbatterien und Akkus nicht im Hausmüll entsorgen dürfen. Vielmehr sind Sie als Endnutzer gesetzlich verpflichtet, Altbatterien zurückzugeben.

Sie können die Batterien und Akkumulatoren bei einer offiziellen Abgabestelle wie etwa einer Sammelstelle der öffentlich-rechtlichen Entsorgungsträger kostenlos abgeben. Altbatterien, die wir als Neubatterie führen oder geführt haben, können Sie auch in unseren Teufel Stores

oder bei einem unserer Versandlager abgeben. Im Falle des Versendens an unser Versandlager weisen wir Sie aber auf die gefahrgutrechtlichen Bestimmungen des gewählten Versanddienstleisters hin und möchten Sie bitten, Batterien nicht postalisch an uns zu versenden. Die Adressen unserer Versandlager können sie über unseren Kundenservice beziehen.

Bei Vorliegen der gesetzlichen Voraussetzungen müssen vom Hersteller der Batterien nachstehende Symbole mit folgender Bedeutung bei der Kennzeichnung der Batterien verwendet werden:

Hg: Batterie enthält mehr als  
0,0005 Massenprozent Quecksilber

Pb: Batterie enthält mehr als  
0,004 Massenprozent Blei

Cd: Batterie enthält mehr als  
0,002 Massenprozent Cadmium

Zur Abfallvermeidung und zur Vermeidung von Vermüllung sollte im Übrigen auf Batterien mit großer Lebensdauer oder auf Akkus zurückgegriffen werden. Austauschbare Akkumulatoren ermöglichen eine lange Nutzungsdauer von Elektro- und Elektronikgeräten und dadurch können Geräte und Akkus auf eine Wiederverwendung vorbereitet werden (bspw. Akkus regenerieren/austauschen).

Weitere Informationen zur Abfallvermeidung für Verbraucher sind etwa dem Abfallvermeidungsprogramm des Bundes unter Beteiligung der Länder zu entnehmen.



# Teufel

Bei Fragen, Anregungen oder Kritik wenden Sie sich bitte an unseren Service:

Lautsprecher Teufel GmbH  
BIKINI Berlin, Budapester Straße 44  
10787 Berlin (Germany)

[www.teufel.de](http://www.teufel.de)  
[www.teufelaudio.at](http://www.teufelaudio.at)  
[www.teufel.ch](http://www.teufel.ch)

Tel.: D: +49 (0)30 217 84 217

A: +43 12 05 22 3

CH: +41 43 50 84 08 3

Fax: +49 (0)30/300 930 930

Online-Support: [www.teufel.de/service](http://www.teufel.de/service)

Kontaktformular: [www.teufel.de/kontakt](http://www.teufel.de/kontakt)

Alle Angaben ohne Gewähr.

Technische Änderungen, Tippfehler und Irrtum vorbehalten.