

# Description technique et mode d'emploi

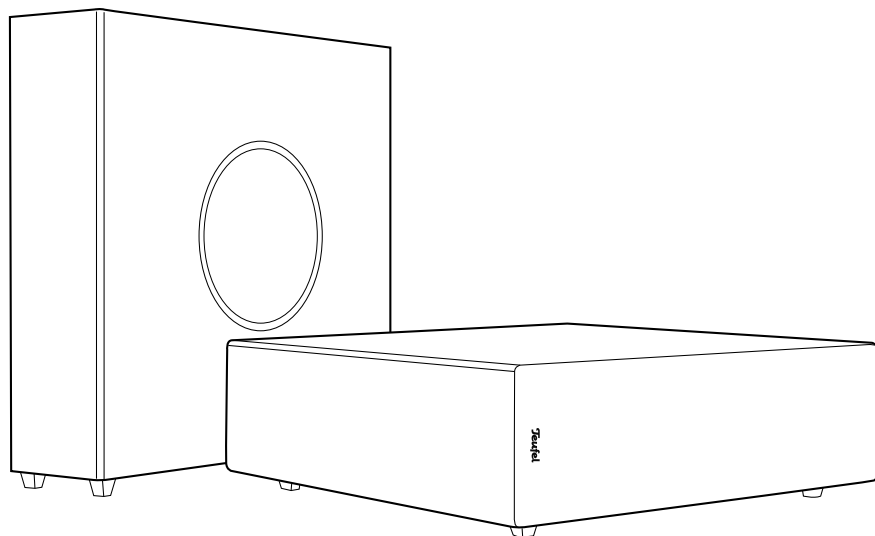

**Subwoofer universel T6**

**Teufel**

# Contenu

---

Informations générales.....	3	Troubleshooting.....	13
Déballer .....	8	Données techniques.....	13
Mise en place et branchement.....	10	Déclaration de conformité.....	14
Utilisation.....	11	Disposition.....	14

# Informations générales

## Pour information

Les informations dans ce document peuvent changer sans préavis et il n'existe aucune obligation dans ce sens de la part de la société Lautsprecher Teufel GmbH.

Sans autorisation écrite préalable de la société Lautsprecher Teufel GmbH, aucune partie du mode d'emploi ne pourra être reproduite ni transmise sous quelle forme que ce soit, de manière électronique, mécanique ou par photocopies ou enregistrements.

© Lautsprecher Teufel GmbH

Version 2.0

janvier 2022

## Emballage d'origine

Nous vous recommandons vivement de conserver l'emballage d'origine si vous avez l'intention de profiter de votre droit de retour. Nous ne pouvons reprendre les haut-parleurs qu'AVEC l'EMBALLAGE D'ORIGINE.

Des cartons vides ne sont pas disponibles !

## Réclamation

En cas de réclamation, il nous faut impérativement les informations suivantes pour pouvoir la traiter :

### 1. Numéro de facture

Il se trouve sur le justificatif d'achat (joint au produit) ou sur la confirmation de commande que vous avez reçue au format PDF, par ex. 4322543.

### 2. Numéro de série ou numéro de lot

Se trouve sur la face arrière de l'appareil ; p. ex., n° de série : KB20240129A-123.

Merci pour votre aide !

## Contact

Si vous avez des questions, des suggestions ou des critiques, veuillez contacter notre service après-vente :

**Lautsprecher Teufel GmbH**

**BIKINI Berlin**

**Budapester Straße 44**

**10787 Berlin (Allemagne)**

Téléphone : 00800 200 300 40

Support en ligne :

<http://teufelaudio.fr/service>

Formulaire de contact :

<http://teufelaudio.fr/contact>

## Usage conforme aux dispositions

Le subwoofer universel sert à reproduire des signaux audio graves provenant d'un lecteur externe.

Utilisez le subwoofer uniquement comme cela est décrit dans le mode d'emploi. Toute autre utilisation est considérée comme non conforme et peut causer des dommages matériels voire personnels.

Le fabricant décline toute responsabilité pour les dommages résultant d'une utilisation non conforme.

Le subwoofer est conçu pour le domaine privé.



Avant de mettre l'article en marche, veuillez d'abord lire attentivement les consignes de sécurité et le mode d'emploi.

Ce n'est qu'ainsi que vous pourrez utiliser toutes les fonctions de manière sûre et fiable.

Conservez bien la documentation jointe et transmettez-la à l'éventuel prochain propriétaire.

## Définitions

Les mots signalétiques suivants sont employés dans ce mode d'emploi :

### **⚠ AVERTISSEMENT**

***Ce mot signalétique désigne un danger avec un degré de risque moyen, qui, s'il n'est pas évité, peut causer la mort ou des blessures graves.***

### **⚠ ATTENTION**

***Ce mot signalétique désigne un danger avec un faible niveau de risque, qui, s'il n'est pas évité, peut causer une blessure légère ou moyenne.***

### **AVIS**

***Ce mot signalétique avertit contre de possibles dommages.***

## Consignes de sécurité

Dans ce chapitre, vous trouverez les consignes générales de sécurité que vous devez toujours prendre en compte pour votre propre sécurité et la protection de tierces personnes. Observez, en outre, les avertissements dans chacun des chapitres de ce mode d'emploi.

### **⚠ AVERTISSEMENT**

**Tout contact avec des parties sous tension peut provoquer des blessures graves ou la mort.**

- Lors du branchement de l'appareil, assurez-vous que la tension correcte est appliquée. Vous trouverez de plus amples informations sur ce point sur la plaque signalétique.
  - Vérifiez régulièrement si l'appareil ne présente aucun dommage. Débranchez immédiatement la fiche électrique et ne faites pas fonctionner l'appareil lorsque son boîtier ou le câble d'alimentation sont défectueux ou s'ils présentent d'autres dommages visibles.
  - Lorsque le câble d'alimentation de l'appareil est endommagé, remplacez-le immédiatement par un câble de même qualité.
  - Sur cet appareil, la coupure totale du secteur se fait uniquement en débranchant la fiche électrique. Pour cette raison, faites en sorte que la fiche électrique soit à tout moment bien accessible.
- Si de la fumée se dégage de l'appareil, si l'appareil sent le brûlé ou émet des bruits inhabituels, débranchez-le immédiatement du secteur et ne l'utilisez plus.
  - N'ouvrez jamais le boîtier de l'appareil.  
La réparation de l'appareil ne pourra être effectuée que par un atelier spécialisé autorisé. Pour cela, utilisez exclusivement des pièces correspondant aux données d'origine de l'appareil.
  - Utilisez exclusivement les accessoires spécifiés par le fabricant.
  - Utilisez l'appareil uniquement dans des locaux intérieurs.
  - Ne faites pas fonctionner l'appareil dans des locaux humides et protégez-le contre les gouttes et les projections d'eau.  
Veillez à ce qu'il n'y ait aucun vase ou autre récipient rempli de liquide posé sur l'appareil ou à proximité pour qu'aucun liquide ne pénètre dans l'appareil. Si de l'eau ou d'autres corps étrangers ont pénétré dans l'appareil, débranchez immédiatement la fiche électrique et envoyez l'appareil à notre adresse de service.
  - N'apportez jamais de modifications à l'appareil. Toute intervention non autorisée peut avoir des conséquences sur la sécurité et le bon fonctionnement.
  - Ne saisissez jamais la fiche réseau avec les mains mouillées.

## **⚠ AVERTISSEMENT**

### **Un lieu d'installation défectueux peut entraîner des blessures et des dommages.**

- N'utilisez pas le subwoofer s'il n'est pas fixé dans des véhicules, sur des endroits instables, sur des pieds ou des meubles instables, sur des supports sous-dimensionnés etc. Le subwoofer peut basculer ou tomber et causer des dommages corporels ou être lui-même endommagé.
- Placez le subwoofer de telle manière à ce qu'il ne puisse pas être choqué involontairement et que le câble ne soit pas une source de trébuchement.
- Ne posez pas le subwoofer à proximité de sources de chaleur (par ex. radiateurs, fours, autres appareils diffusant de la chaleur, comme des amplificateurs, etc.).
- N'utilisez pas le subwoofer dans un environnement explosif.
- Utilisez la fonction sans fil uniquement dans des lieux où une transmission radio sans fil est autorisée.

## **⚠ AVERTISSEMENT**

### **Une base instable peut faire basculer l'appareil et, principalement, blesser des enfants voire les assommer. De nombreux accidents peuvent être évités lorsque les mesures de précaution suivantes sont prises :**

- Placez le subwoofer uniquement sur le sol.

- Si vous souhaitez utiliser une console ou des pieds, n'utilisez que ceux recommandés par le constructeur.
- Lors du rangement du subwoofer, faites en sorte qu'il soit stable et qu'il ne puisse pas être renversé d'une manière ou d'une autre.

## **⚠ AVERTISSEMENT**

### **En jouant, les enfants peuvent se prendre dans le film d'emballage et s'étouffer.**

- Ne laissez jamais les enfants jouer avec l'appareil et les films d'emballage. Il y a risque de suffocation.
- Veillez à ce que les enfants ne retirent aucune petite pièce de l'appareil (par ex. boutons de commande ou adaptateurs de fiches). Ils peuvent les avaler et s'étouffer.
- Ne laissez jamais les enfants utiliser des appareils électriques sans surveillance.

## **⚠ AVERTISSEMENT**

### **Ce produit contient des matières magnétiques.**

- Renseignez-vous, si nécessaire, auprès de votre médecin pour connaître les effets sur les implants comme un pacemaker ou un défibrillateur.

## **ATTENTION**

### **Une écoute permanente à niveau sonore élevé peut causer des dommages auditifs.**

Prévenez les risques pour la santé et évitez toute écoute à volume élevé sur une longue période.



- Quand le volume est élevé, tenez-vous toujours à une certaine distance de l'appareil et ne collez jamais l'oreille directement contre le haut-parleur.
- Lorsqu'un haut-parleur est réglé à pleine puissance, cela peut causer une pression acoustique très élevée. En plus des dommages organiques, ceci peut aussi avoir des conséquences psychologiques. Les enfants et les animaux domestiques sont particulièrement exposés. Réglez le volume sonore de votre appareil du signal source sur un niveau bas avant de le mettre en marche.

## **AVIS**

### **Les amortisseurs de résonance peuvent entraîner une décoloration des surfaces sensibles.**

- Sur le parquet, le bois verni et les surfaces similaires, vous devez coller des patins en feutre sous les pieds en caoutchouc du subwoofer ou placer une couverture ou des petits tapis en dessous. Cela permettra d'éviter la décoloration de la surface à long terme.

## **Explications des symboles**

	Classe de protection II Double isolation
	Risque d'électrocution – ne pas ouvrir le boîtier. Avant le remplacement des fusibles, débranchez le câble d'alimentation.

# Déballer

---

## Contenu de la livraison

- (1) Subwoofer
- (2) 4x amortisseurs de résonance
- (3) 1x câble d'alimentation

- Vérifiez si la livraison est complète et sans dommage.  
Si l'article est endommagé, ne l'utilisez pas et contactez notre service (voir au verso).
- Veuillez conserver l'emballage pendant la durée de la garantie.

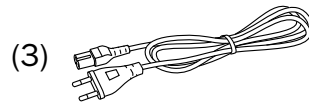
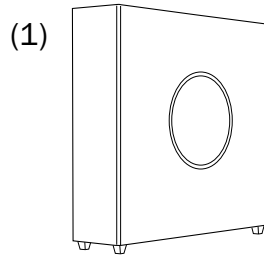



## Raccordements, éléments de commande et affichages

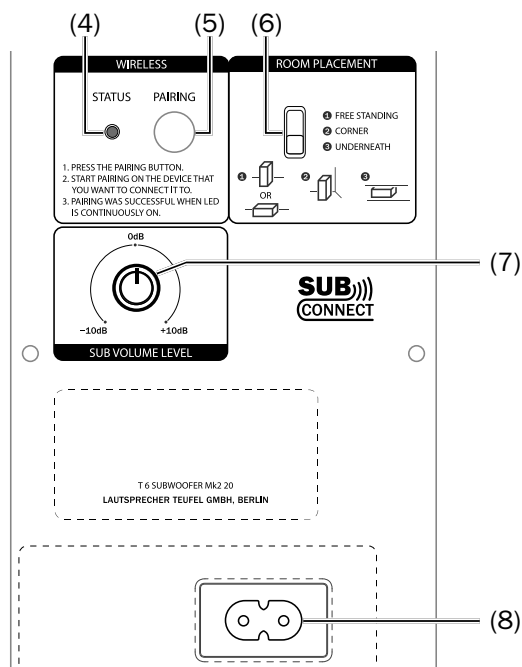

- (4) LED D'ÉTAT : affiche le mode de fonctionnement actuel.

(5) Touche PAIRING : pour établir la connexion sans fil avec le lecteur (voir le paragraphe „Établir la connexion sans fil“ en page 11).

(6) Bouton ROOM PLACEMENT : en fonction de l'endroit où vous avez installé l'appareil, vous pouvez sélectionner le réglage optimal pour l'égaliseur (voir le paragraphe « Installation » en page 10).
- (7) Régulateur SUB VOLUME LEVEL : régler le volume du subwoofer.

(8) POWER : prise d'entrée pour le câble d'alimentation

# Mise en place et branchement

## Installation

Vous avez trois possibilités différentes de placer le subwoofer. Mettez le bouton ROOM PLACEMENT (6) sur la bonne position en fonction de l'emplacement choisi.

- Installé en plein milieu de la pièce avec la membrane dirigée vers le côté ou posé à plat avec la membrane dirigée vers le bas (Downfire) : Pos. 1.
- Posé verticalement dans un coin ; la membrane doit être installée à un angle d'environ 45° par rapport au mur : Pos. 2.
- Posé à plat sous un meuble avec la membrane dirigée vers le bas (Downfire) : Pos. 3.

En position Downfire, le subwoofer émet des ondes sonores directement vers le sol. Les ondes sonores sont réfléchies directement et garantissent la répartition uniforme du signal dans l'ensemble de la pièce.

Si le subwoofer se trouve en plein milieu de la pièce, la basse arrive jusqu'aux oreilles par le chemin le plus court et est donc particulièrement précise et nette.

Si vous placez le subwoofer dans un coin de la pièce, mettez impérativement le bouton ROOM PLACEMENT (6) sur la position 2. Si vous ne le faites pas, cela peut générer des pics de fréquence incontrôlables.

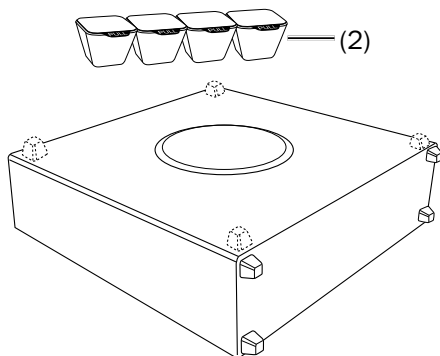

- En fonction de la position de l'appareil, collez les amortisseurs de résonance (2) sur le côté inférieur du subwoofer ou sur le côté doté d'une membrane.

## Brancher

- Branchez la petite fiche du câble d'alimentation (3) sur la prise d'entrée (8), la grande fiche sur une prise de courant (220–240 V ~ / 50 Hz). La LED D'ÉTAT (4) clignote en blanc par pulsions. Si une connexion à un appareil a déjà été établie, elle est rétablie. Sinon, le subwoofer passe automatiquement en mode Pairing.

# Utilisation

## Établir la connexion sans fil

- Allumez votre subwoofer et votre barre de son compatible sans fil ou même le Subconnect Transmitter. La LED D'ÉTAT (4) clignote et les appareils se connectent automatiquement. Une connexion existante est indiquée par la LED D'ÉTAT (4) allumée en permanence.
- Si la connexion n'est pas automatique ou est interrompue, appuyez sur la touche PAIRING (5). La LED D'ÉTAT (4) clignote.
- Effectuez ensuite les démarches appropriées sur votre barre de son pour établir la connexion.

## LED D'ÉTAT

La LED D'ÉTAT (4) fournit des informations sur le mode de fonctionnement respectif.

LED D'ÉTAT	Mode de fonctionnement
Brille en permanence en rouge.	Standby
Brille en permanence en blanc.	Connecté
Pulsation blanche toutes les 3 secondes.	Connecté, mais ne reçoit pas de signal audio. (Seulement pour CB11 NG ou des barres de son plus récentes.)
Clignotement double blanc toutes les 3 secondes.	Le subwoofer est allumé mais n'est pas connecté. Après 10 minutes, le subwoofer se met en veille.
Clignote rapidement en blanc.	Mode Pairing. L'appareil recherche une barre de son compatible. Après une connexion réussie, la LED D'ÉTAT est allumée en permanence en blanc.
Clignote alternativement en rouge et en blanc.	Le subwoofer est remis à sa valeur par défaut.

## Réactions à l'activation des éléments de commande

Touche/bouton	LED d'état	Signification
Appuyer brièvement sur la touche PAIRING (5).	Clignote en blanc.	Mode Pairing. L'appareil recherche une barre de son compatible.
Appuyer de façon prolongée sur la touche PAIRING (5).	Clignote alternativement en rouge et en blanc.	Le subwoofer est réinitialisé aux réglages par défaut et passe ensuite en mode Pairing.
Modifier le réglage du bouton ROOM PLACEMENT (6).	Une pulsation blanche.	La commutation est indiquée comme suit.
Modifier le volume avec le régulateur SUB VOLUME LEVEL (7).	+10 dB : 100 % luminosité 0 dB : 60 % luminosité -10 dB : 20 % luminosité	Le volume réglé est affiché ainsi. Le subwoofer doit être « bien audible », sans vrombissement.

## Autres fonctions

### Standby

Le subwoofer se met automatiquement en mode Standby dans les cas suivants :

- La barre de son raccordée à l'appareil passe en mode Standby ou s'éteint.
- Si la barre de son capte un signal radio correspondant, le subwoofer et la barre de son se mettent tous les deux en mode Standby.
- Le subwoofer a été allumé (p.ex. manuellement par l'utilisateur, après la restauration des paramètres par défaut ou après la première mise en marche), mais il n'y a aucune connexion avec

une barre de son. En l'absence d'interaction avec l'appareil ou en l'absence de connexion avec une barre de son, le passage en mode Standby s'effectue 10 minutes après l'allumage.

### Mise en marche automatique

Lorsque vous allumez la barre de son raccordée à l'appareil, le subwoofer s'allume automatiquement.

Si une barre de son capte un signal radio correspondant, le subwoofer s'allume.

Lorsque vous activez n'importe quel élément de commande, le subwoofer s'allume.

# Troubleshooting

Les indications suivantes devraient vous aider à remédier aux problèmes. Si cela ne suffisait pas, vous trouverez certainement de l'aide dans notre manuel en ligne :

<https://manual.teufelaudio.com>

Dysfonctionnement	Cause possible/solution
La LED D'ÉTAT (4) ne s'allume pas.	Assurez-vous que l'alimentation électrique est assurée. Vérifiez que le câble d'alimentation est branché solidement dans la prise.
La transmission est perturbée.	D'autres sources radio (téléphones sans fil, stations WLAN ou appareils micro-ondes) influent sur la liaison. Changez les appareils perturbateurs de place.

## Données techniques

Tension :	220–240 V~/50 Hz
Puissance absorbée maxi. :	120 W
Dimensions (l × h × p) :	124,5 × 420 × 435 mm
Poids :	7,58 kg

Les bandes de radiofréquence et les puissances d'émission radio suivantes sont utilisées dans ce produit :

Réseau radio	Bandes de radiofréquence en Mhz	Puissance de transmission max. en mW/dBm
Avnera	2405,35-2477,35	1/0

Vous trouverez d'autres données techniques sur votre article sur notre site Internet.

# Déclaration de conformité

---

**CE** La société Lautsprecher Teufel GmbH déclare que ce produit est conforme à la directive 2014/53/UE. Vous trouverez le texte intégral de la déclaration de conformité UE à ces adresses Internet :

[www.teufel.de/konformitaetserklaerungen](http://www.teufel.de/konformitaetserklaerungen)

[www.teufelaudio.com/declaration-of-conformity](http://www.teufelaudio.com/declaration-of-conformity)

## Disposition

---

### Informations importantes en vertu de la loi allemande sur les équipements électriques et électroniques (ElektroG)

Nous tenons à signaler aux propriétaires de vieux équipements électriques et électroniques que conformément aux dispositions légales applicables, les vieux équipements électriques et électroniques doivent être collectés séparément des déchets municipaux. Les piles et accumulateurs inclus dans les vieux équipements électriques et non encastrés dans les vieux appareils, ainsi que les lampes pouvant être retirées du vieil équipement sans causer de dommages, doivent être retirés de l'appareil sans causer de détérioration avant d'être remis à un point de collecte et d'être éliminés selon les dispositions en vigueur. Pour l'élimination des piles, veuillez tenir compte nos remarques relatives à la loi allemande sur les piles et les accumulateurs (BattG), mentionnées ci-après.

Vous apportez une contribution importante à la réutilisation, au recyclage et aux autres formes de valorisation des vieux équipements en envoyant ces derniers à la collecte sélective appropriée.

Le symbole suivant d'une poubelle barrée d'une croix, apposé sur les anciens équipements électriques et électroniques, indique également l'obligation de collecte séparée :



Selon l'article 17 de l'ElektroG, sous certaines conditions, les magasins spécialisés dans l'électronique et les magasins d'alimentation sont tenus de reprendre certains appareils électriques et électroniques usagés. Lorsque les distributeurs stationnaires vendent un nouvel appareil électrique ou électronique, ils sont tenus de reprendre gratuitement un vieil appareil du même type (reprise

1:1). Cela s'applique également aux livraisons à domicile. Ces commerçants sont en outre également tenus de reprendre jusqu'à trois petits appareils électriques ou électroniques ( $\leq 25$  cm) sans que le client ne soit obligé d'acheter un nouvel appareil (reprise 0:1).

Conformément à l'ElektroG, en tant que vendeur d'appareils électriques et électroniques en ligne, nous sommes tenus de respecter ces conditions.

Toutefois, en raison de la gamme de produits que nous proposons, notre obligation de reprise 1:1 se limite aux grands appareils ( $> 50$  cm) de même type. Nous remplissons l'obligation de reprise des autres appareils en recourant à notre prestataire de services.

Vous trouverez les coordonnées exactes et les lieux de dépôt sur notre site Web [www.Teufel.de/entsorgung](http://www.Teufel.de/entsorgung). De plus, il est possible de remettre gratuitement les vieux équipements électriques et électroniques à un point de dépôt officiel des services responsables des déchets.

**Important :** Pour des raisons de sécurité, nous vous prions de bien vouloir renoncer à l'envoi de dispositifs d'éclairage (p.ex. des lampes). Pour la restitution des dispositifs d'éclairage, veuillez recourir aux centres de collecte des services responsables des déchets ou contactez-nous immédiatement à l'adresse [www.Teufel.de/entsorgung](http://www.Teufel.de/entsorgung).

En tant qu'utilisateur final, vous êtes responsable de la suppression des données à caractère personnel

figurant sur les anciens équipements électriques et électroniques à éliminer avant qu'ils ne soient mis au rebut.

**Important :** Nos appareils peuvent contenir des piles/des accumulateurs. Si c'est le cas, vous trouverez d'autres informations sur le type et le système chimique de la pile dans la documentation produit jointe. Si vos produits sont munis d'un compartiment à piles, vous pouvez directement retirer les piles ou les accumulateurs, puis les éliminer selon les dispositions en vigueur. Si les piles ne sont pas amovibles, n'essayez en aucun cas de les retirer vous-même, mais adressez-vous à l'un de nos collaborateurs ou à du personnel qualifié.

# Teufel

Si vous avez des questions, des suggestions ou des critiques, veuillez vous adresser à notre service :

Lautsprecher Teufel GmbH  
BIKINI Berlin, Budapester Straße 44  
10787 Berlin (Allemagne)  
[www.teufelaudio.fr](http://www.teufelaudio.fr)

Téléphone : 00800 200 300 40  
(Hotline gratuite)

Support en ligne :  
[www.teufelaudio.fr/service](http://www.teufelaudio.fr/service)

Formulaire de contact :  
[www.teufelaudio.fr/contact](http://www.teufelaudio.fr/contact)

Toutes les indications sans garantie.  
Sous réserve de modifications techniques, de fautes de frappe et d'erreurs.