

Descrizione tecnica e istruzioni per l'uso

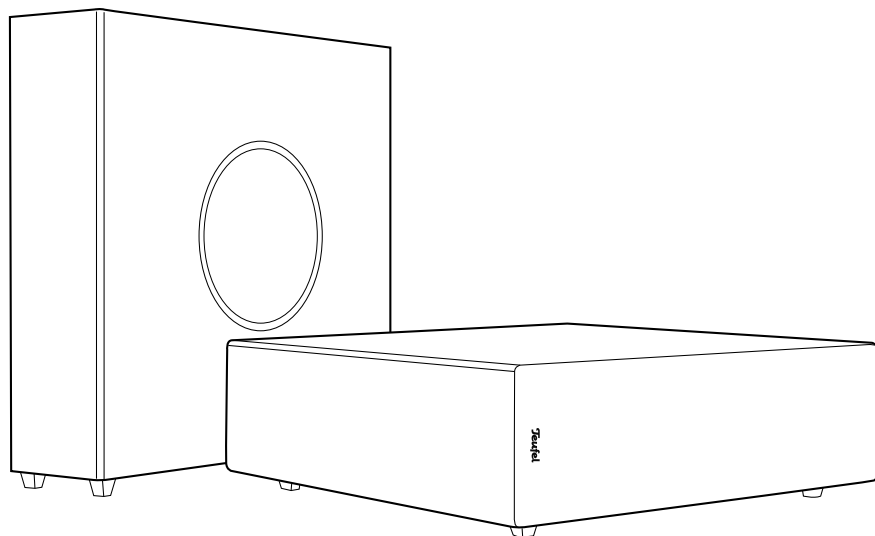

Subwoofer universale T6

Teufel

Indice

Note generali	3	Risoluzione dei problemi.....	13
Disimballaggio.....	8	Dati tecnici.....	13
Installazione e connessione	10	Dichiarazione di conformità.....	14
Utilizzo.....	11	Disposizione	14

Note generali

Per conoscenza

Le informazioni nel presente documento potranno essere modificate senza preavviso e non rappresentano alcun obbligo da parte di Lautsprecher Teufel GmbH.

Nessuna parte di queste istruzioni per l'uso può essere riprodotta o trasmessa in qualsiasi forma o con qualsiasi mezzo elettronicamente, meccanicamente, mediante fotocopiatura o registrazione senza il previo consenso scritto di Lautsprecher Teufel GmbH.

© Lautsprecher Teufel GmbH

Versione 2.0

gennaio 2022

Imballaggio originale

Se si desidera avvalersi del diritto di recesso, conservare tassativamente l'imballaggio. Possiamo riprendere gli altoparlanti solo con l'IMBALLAGGIO ORIGINALE.

Non mettiamo a disposizione scatole di cartone vuote!

Reclamo

In caso di reclamo, abbiamo bisogno delle seguenti informazioni per evaderlo:

1. Numero fattura

Si trova sulla ricevuta di acquisto (allegata al prodotto) o sulla conferma d'ordine ricevuta come documento PDF, ad es. 4322543.

2. Numero di serie o numero di lotto

Si trova sul retro del dispositivo, ad es. numero di serie: KB20240129A-123.

Grazie della collaborazione!

Contatti

In caso di domande, suggerimenti o critiche, contattare la nostra assistenza:

Lautsprecher Teufel GmbH

BIKINI Berlin

Budapester Straße 44

10787 Berlino (Germany)

Telefono: 00800 200 300 40

Assistenza online:

<http://teufelaudio.it/service>

Modulo di contatto:

<http://teufelaudio.it/contact>

Uso conforme allo scopo previsto

Il subwoofer universale è destinato alla riproduzione di segnali audio profondi da un lettore esterno.

Utilizzare il subwoofer esclusivamente come descritto nelle presenti istruzioni per l'uso. Ogni utilizzo diverso è da intendersi come non conforme allo scopo previsto e può causare danni materiali o addirittura lesioni personali.

In caso di danni derivanti all'utilizzo non conforme allo scopo previsto, il produttore non si assume alcun genere di responsabilità.

Il subwoofer è destinato esclusivamente ad un utilizzo privato.



Prima di mettere in funzione l'articolo, leggere attentamente le avvertenze di sicurezza e le istruzioni per l'uso. Questo è l'unico modo per utilizzare in modo sicuro e affidabile tutte le funzioni.

Conservare la documentazione allegata e consegnarla in caso di cessione a terzi.

Spiegazione delle parole

Nelle presenti istruzioni per l'uso si usano le seguenti parole di segnalazione:

AVVERTENZA

Questa parola di segnalazione indica un pericolo con un livello di rischio medio che, se non viene evitato, può causare lesioni gravi o mortali.

ATTENZIONE

Questa parola d'avvertimento indica un pericolo a basso rischio che, se non evitato, può avere come conseguenza lesioni di lieve o media entità.

AVVISO

Questa parola d'avvertimento indica possibili danni materiali.

Avvertenze di sicurezza

Questo capitolo contiene avvertenze di sicurezza generali che devono essere sempre osservate al fine di garantire la propria sicurezza e quella di terzi. Osservare anche le avvertenze nei singoli capitoli di queste istruzioni per l'uso.

⚠ AVVERTENZA

Il contatto con parti sotto tensione può provocare lesioni gravi o la morte.

- Quando si collega il dispositivo, assicurarsi che la tensione sia corretta. Ulteriori informazioni a riguardo sono presenti sulla targhetta.
- Ispezionare regolarmente il dispositivo per verificare la presenza di eventuali danni. Estrarre immediatamente la spina di alimentazione e non utilizzare il dispositivo se il suo alloggiamento o il cavo di alimentazione è malfunzionante o mostra altri danni visibili.
- Se il cavo di alimentazione del dispositivo è danneggiato, sostituirlo immediatamente con uno equivalente.
- Il dispositivo viene completamente scollegato dalla rete estraendo la spina di alimentazione. Assicurarsi che la spina sia sempre facilmente accessibile.
- Se il dispositivo emette fumo, odora di bruciato o emette rumori inusuali, staccare immediatamente la spina dalla presa e non metterlo più in funzione.
- Non aprire mai l'alloggiamento del dispositivo. La riparazione del dispositivo deve essere effettuata esclusivamente da un'azienda specializzata autorizzata. Utilizzare esclusivamente componenti che corrispondono alle specifiche originali del dispositivo.
- Utilizzare solo gli accessori specificati dal produttore.
- Utilizzare il dispositivo solo in ambienti interni.
- Non utilizzare il dispositivo in ambienti umidi e proteggerlo da gocciolamenti e spruzzi d'acqua. Assicurarsi inoltre che nessun vaso o altro contenitore contenente liquidi sia posizionato sopra o vicino al dispositivo, in modo che nessun liquido penetri nell'alloggiamento. Se l'acqua o altri corpi estranei sono penetrati, scollegare immediatamente la spina di alimentazione e inviare il dispositivo al nostro indirizzo di assistenza.
- Non apportare mai modifiche al dispositivo. Interventi non autorizzati possono avere un impatto sulla sicurezza e sulla funzionalità.
- Non toccare mai la spina con le mani umide.

⚠ AVVERTENZA

Una posizione di installazione inadeguata può provocare lesioni e danni.

- Non utilizzare il subwoofer senza fissaggio in veicoli, in posizioni instabili, su treppiedi o mobili traballanti, su staffe sottodimensionate, ecc. Il subwoofer potrebbe ribaltarsi o cadere e causare lesioni personali o danneggiarsi.
- Impostare il subwoofer in modo che non possa essere rovesciato accidentalmente e i cavi non rappresentino un pericolo di inciampo.
- Non posizionare il subwoofer in prossimità di fonti di calore (es. radiatori, stufe, altri dispositivi che generano calore, come amplificatori, ecc.).
- Non utilizzare il subwoofer in un ambiente esplosivo.
- Utilizzare la funzione wireless solo in luoghi in cui è consentita la trasmissione wireless.

⚠ AVVERTENZA

Una superficie instabile può causare il ribaltamento del dispositivo e ferire gravemente o addirittura uccidere i bambini. Molti incidenti possono essere evitati se si prendono le seguenti precauzioni:

- Posizionare il subwoofer solo sul pavimento.
- Se si desidera utilizzare il piedistallo o il supporto, utilizzare solo quelli consigliati dal produttore.

- Quando si ripone il subwoofer, assicurarsi che sia sicuro e non possa essere capovolto o rovesciato.

⚠ AVVERTENZA

Giocando con la pellicola d'imballaggio, i bambini potrebbero rimanere intrappolati e soffocare.

- Evitare che i bambini giochino con il dispositivo e le pellicole d'imballaggio. Sussiste il pericolo di soffocamento.
- Assicurarsi che i bambini non rimuovano piccole parti dal dispositivo o non le tirino fuori dal dispositivo (ad es. pulsanti di comando o adattatori di spina). Potrebbero ingoiare le parti e soffocare.
- Non lasciare mai che i bambini utilizzino i dispositivi elettrici senza supervisione.

⚠ AVVERTENZA

Questo prodotto contiene materiale magnetico.

- Informarsi dal proprio medico riguardo agli effetti sui dispositivi medici quali pacemaker o defibrillatori.

⚠ ATTENZIONE

Un utilizzo a volume elevato per lunghi periodi di tempo può provocare danni all'udito.

- Prevenire i danni all'udito evitando di ascoltare in modo prolungato a un volume troppo elevato.
- Tenere sempre l'altoparlante regolato a volume elevato a una

discreta distanza e non porre mai direttamente le orecchie su di esso.



- Se un altoparlante è impostato al volume massimo, il livello di pressione sonora può essere molto alto. Oltre ai danni organici, ciò può provocare anche danni psicologici. I bambini e gli animali domestici sono particolarmente a rischio. Prima dell'accensione, regolare il livello di volume del proprio dispositivo ad un livello basso.

AVVISO

Gli smorzatori di risonanza possono scolorire le superfici sensibili.

- Su parquet, legno laccato e superfici simili, dovrebbero essere incollati dei feltrini sotto i piedini in gomma del subwoofer o posizionare coperte o piccoli tappeti al di sotto. In tal modo è possibile evitare che la superficie, nel lungo termine, scolorisca.

Spiegazioni dei simboli

	Classe di isolamento II Doppio isolamento
	Rischio di scossa elettrica – non aprire l'alloggiamento. Rimuovere il cavo di alimentazione prima di sostituire il fusibile.

Disimballaggio

Contenuto della fornitura

- (1) Subwoofer
 - (2) 4 smorzatori di risonanza
 - (3) 1 cavo di alimentazione
- Verificare se la fornitura è completa e integra.
Non utilizzare l'articolo se è danneggiato, bensì contattare la nostra assistenza (vedere retro).
 - Conservare l'imballaggio per tutto il periodo di validità della garanzia.

(1)

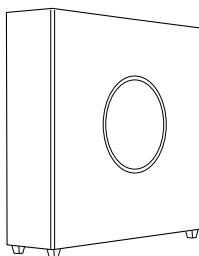

(2)



(3)

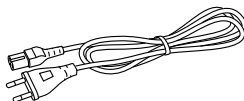

Collegamenti, elementi di comando e indicatori

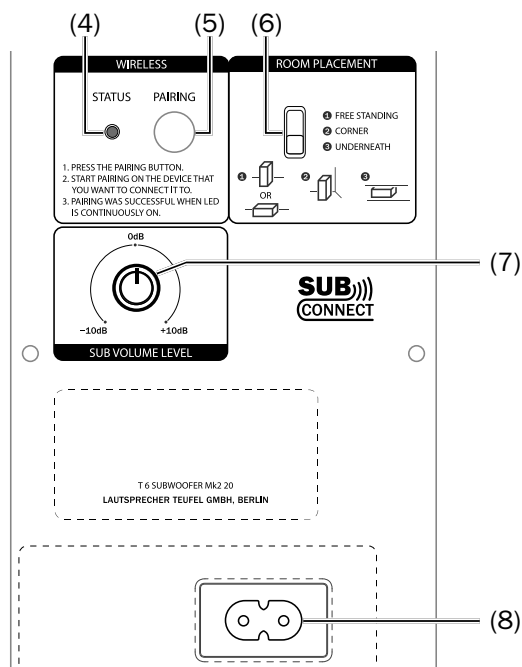

- (4) LED di STATO: visualizza la modalità operativa corrente.
- (5) Pulsante PAIRING (ASSOCIAZIONE): creazione della connessione wireless con il lettore (vedere capitolo „Determinazione di una connessione wireless“ a pagina 11).
- (6) Interruttore Room Placement: selezionare l'impostazione ottimale per l'equalizzatore in base al luogo di installazione (vedere capitolo "Posizionamento" a pagina 10).
- (7) Regolatore SUB VOLUME LEVEL: regola il volume del subwoofer.
- (8) POWER: presa di ingresso per il cavo di alimentazione

Installazione e connessione

Posizionamento

Sono disponibili tre diverse opzioni per posizionare il subwoofer. Portare l'interruttore Room Placement (6) nella posizione corretta in base al luogo di installazione scelto.

- In piedi con la membrana posta lateralmente o sdraiato con la membrana rivolta verso il basso (Downfire): Pos. 1.
- Posto verticalmente in un angolo, con la membrana che forma un angolo di ca. 45° rispetto alla parete: Pos. 2.
- Sdraiato sotto un mobile con la membrana rivolta verso il basso (Downfire): Pos. 3.

Nella posizione Downfire il subwoofer emette le onde sonore direttamente in direzione del pavimento. Le onde sonore vengono riflesse immediatamente e garantiscono un segnale uniforme in tutta la stanza.

Se il subwoofer si trova al centro della stanza, i bassi raggiungono l'orecchio seguendo la traiettoria più breve e sono pertanto particolarmente precisi e nitidi.

Se si installa il subwoofer in un angolo della stanza, spostare tassativamente l'interruttore Room Placement (6) sulla posizione 2 poiché, in caso contrario, potrebbero verificarsi aumenti incontrollati della frequenza.

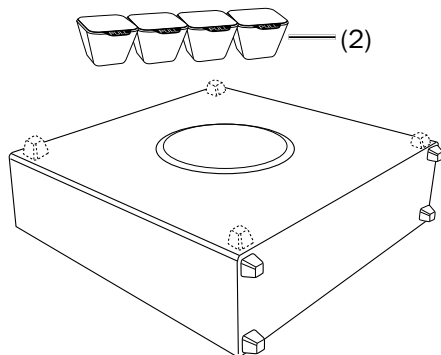

- A seconda del tipo di installazione, incollare gli smorzatori di risonanza (2) sulla parte inferiore del subwoofer o sul lato con la membrana.

Collegamento

- Collegare la spina piccola del cavo di alimentazione (3) alla presa di ingresso (8) e la spina grande a una presa elettrica (220-240V~ / 50Hz). Il LED di STATO (4) lampeggia di colore bianco. Se è già stata stabilita una connessione a un dispositivo, questa verrà ristabilita. In caso contrario, il subwoofer passerà automaticamente alla modalità di associazione.

Utilizzo

Determinazione di una connessione wireless

- Accendere il subwoofer e la soundbar compatibile con il wireless o il trasmettitore Subconnect. Il LED di STATO (4) lampeggia e i dispositivi si connettono automaticamente. È possibile riconoscere una connessione esistente dal LED di STATO (4) costantemente acceso.

- Se la connessione non avviene automaticamente o viene interrotta una volta, premere il pulsante PAIRING (5). Il LED di STATO (4) lampeggia.
- Quindi seguire i passaggi appropriati sulla soundbar per effettuare la connessione.

LED di STATO

Il LED di STATO (4) fornisce informazioni sulla rispettiva modalità operativa.

LED di STATO	Modalità operativa
Luce rossa fissa.	Standby
Luce bianca fissa.	Connesso
Luce bianca lampeggiante ogni 3 secondi.	Connesso ma non riceve alcun segnale audio. (Solo con CB11 NG o soundbar più recenti)
Luce bianca con doppio lampeggio ogni 3 secondi.	Il subwoofer è acceso ma non connesso. Dopo 10 minuti il subwoofer passa in standby.
Lampeggia velocemente in bianco.	Modalità di associazione. Il dispositivo sta cercando una soundbar compatibile. Se l'associazione avviene correttamente, il LED di STATO si accende con luce bianca fissa.
Luce lampeggiante alternativamente in rosso e bianco.	Il subwoofer viene ripristinato alle impostazioni di fabbrica.

Reazioni all'attivazione degli elementi di comando

Pulsante/interruttore	LED di stato	Significato
Premere brevemente il pulsante PAIRING (5).	Luce bianca lampeggiante.	Modalità di associazione. Il dispositivo sta cercando una soundbar compatibile.
Tenere premuto a lungo il pulsante PAIRING (5).	Luce lampeggiante alternativamente in rosso e bianco.	Il subwoofer viene ripristinato alle impostazioni di fabbrica e quindi passa alla modalità di associazione.
Modificare le impostazioni dell'interruttore Room Placement (6).	Lampeggia una volta con colore bianco.	La commutazione è indicata in questo modo.
Modificare il volume con il regolatore SUB VOLUME LEVEL (7).	+10 dB: Luminosità al 100 % 0 dB: Luminosità al 60 % -10 dB: Luminosità al 20 %	Il volume impostato viene visualizzato in questo modo. Il subwoofer dovrebbe essere "chiaramente udibile", senza rimbombare.

Ulteriori funzioni

Standby

Il subwoofer passa automaticamente alla modalità standby nei seguenti casi:

- La soundbar connessa passa alla modalità standby o si spegne.
- Se la soundbar riceve un segnale radio corrispondente, il subwoofer e la soundbar passano alla modalità standby.
- Il subwoofer è stato acceso (ad es. manualmente dall'utente, dopo il ripristino delle impostazioni di fabbrica o dopo la prima accensione), ma non vi è alcuna

connessione con una soundbar. In assenza di un'interazione con il dispositivo o di una connessione con una soundbar, il passaggio alla modalità standby si verifica 10 minuti dopo l'accensione.

Accensione automatica

Il subwoofer si accende all'accensione della soundbar connessa.

Se la soundbar riceve un segnale radio corrispondente, il subwoofer si accende.

Il subwoofer si accende premendo un elemento di comando qualsiasi.

Risoluzione dei problemi

Le seguenti istruzioni hanno lo scopo di aiutare a identificare ed eliminare eventuali anomalie. Se queste informazioni non dovessero riuscirci, il nostro manuale online sarà sicuramente d'aiuto:

<https://manual.teufelaudio.com>

Malfunzionamento	Possibile causa/rimedio
Il LED di STATO (4) non si accende.	Verificare che l'alimentazione elettrica sia presente. Verificare che il cavo di alimentazione sia ben fissato in posizione.
la trasmissione è disturbata.	Altre sorgenti radio (telefono cordless, stazioni WLAN o forni a microonde) compromettono la connessione. Cambiare le posizioni dei dispositivi che interferiscono.

Dati tecnici

Tensione di esercizio:	220-240 V~/50 Hz
Consumo energetico max.:	120 W
Dimensioni (L × H × P):	124,5 × 420 × 435 mm
Peso:	7,58 kg

Questo prodotto utilizza le seguenti bande di frequenza e potenze di trasmissione wireless:

Rete wireless	Bande di frequenza in MHz	Potenza di trasmissione massima in mW/dBm
Avnera	2405,35-2477,35	1/0

Ulteriori dati tecnici relativi all'articolo sono disponibili sul nostro sito web.

Dichiarazione di conformità

CE Lautsprecher Teufel GmbH dichiara che questo prodotto è conforme alla direttiva 2014/53/UE. Il testo completo della dichiarazione di conformità UE è disponibile a questo indirizzo Internet:

www.teufel.de/konformitaetserklaerungen

www.teufelaudio.com/declaration-of-conformity

Disposizione

Informazioni importanti in merito alla legge sulle apparecchiature elettriche ed elettroniche (ElektroG)

Avvertiamo i proprietari di apparecchiature elettriche ed elettroniche che le apparecchiature elettriche dismesse devono essere smaltite separatamente dai rifiuti urbani in conformità con le disposizioni legislative applicabili. Le batterie e le batterie ricaricabili contenute nelle apparecchiature elettriche dismesse che non sono saldamente racchiuse dalle apparecchiature elettriche dismesse e le lampadine che possono essere rimosse dall'apparecchiatura dismessa senza distruggerla devono essere separati dall'apparecchiatura dismessa senza distruggerla prima della sua consegna a un punto di raccolta e devono essere smaltiti come previsto dalla legge. Per lo smaltimento delle batterie osservare le indicazioni conformi alla legge sulle batterie (BattG) riportate di seguito.

L'utente dà un contributo importante al riutilizzo, al riciclaggio e ad altre tipologie di recupero delle apparecchiature dismesse conferendole all'apposito centro di raccolta differenziata.

Il seguente simbolo di un cassonetto barrato riportato su apparecchiature elettriche ed elettroniche indica anche l'obbligo di raccolta differenziata:



Secondo l'articolo 17 della legge sulle apparecchiature elettriche ed elettroniche (ElektroG), in determinate condizioni i negozi di elettronica specializzati e i negozi di alimentari sono obbligati a riprendere le apparecchiature elettriche ed elettroniche dismesse. Quando i rivenditori fissi vendono un'apparecchiatura elettrica o elettronica nuova, sono obbligati a riprendere gratuitamente un'apparecchiatura dello stesso tipo (ritiro 1:1).

Ciò si applica anche alle consegne a domicilio. Questi rivenditori sono inoltre obbligati a riprendere fino a tre apparecchiature elettriche ed elettroniche dismesse di piccole dimensioni (≤ 25 cm) senza che il cliente debba acquistare una nuova apparecchiatura (ritiro 0:1).

Conformemente alla legge sulle apparecchiature elettriche ed elettroniche (ElektroG), in quanto rivenditore online di apparecchiature elettriche ed elettroniche siamo obbligati a osservare queste condizioni. Tuttavia, a causa del nostro assortimento di prodotti, il nostro obbligo di ritiro 1:1 in caso di consegna di una nuova apparecchiatura elettrica ed elettronica è limitato ad apparecchiature di grandi dimensioni (> 50 cm) dello stesso tipo. Soddisfiamo l'obbligo di ritiro delle altre apparecchiature tramite il nostro fornitore di servizi. I dati di contatto e i luoghi di consegna sono disponibili sul nostro sito web www.Teufel.de/entsorgung. La consegna gratuita di apparecchiature dismesse è possibile anche presso un punto di raccolta ufficiale delle autorità pubbliche che si occupano dello smaltimento dei rifiuti.

Importante: per motivi di sicurezza, si prega di non inviare dispositivi di illuminazione (ad esempio le lampadine). Per la restituzione dei dispositivi di illuminazione, utilizzare i punti di raccolta delle autorità pubbliche che si occupano dello smaltimento dei rifiuti o contattarci direttamente all'indirizzo www.Teufel.de/entsorgung.

In quanto utilizzatore finale, l'utente è responsabile della rimozione dei dati personali dalle apparecchiature elettriche ed elettroniche dismesse da smaltire.

Importante: i nostri dispositivi possono contenere batterie/batterie ricaricabili. Se questo è il caso, ulteriori informazioni sul tipo e sul sistema chimico della batteria sono riportate nella documentazione del prodotto allegata. Se i prodotti presentano un vano batteria, rimuovere direttamente le batterie o le batterie ricaricabili e smaltirle in maniera conforme. Se le batterie sono integrate in maniera fissa nel prodotto, non tentare mai di rimuoverle autonomamente, ma contattare uno dei nostri collaboratori o una persona qualificata.

Teufel

Se avete domande, suggerimenti o critiche, contattate il nostro servizio:

Lautsprecher Teufel GmbH
BIKINI Berlin, Budapester Straße 44
10787 Berlin (Germania)
www.teufelaudio.it

Telefono: 00800 200 300 40
(Hotline di assistenza gratuita)

Assistenza online:
www.teufelaudio.it/service

Modulo di contatto:
www.teufelaudio.it/contact

Tutte le indicazioni non sono vincolanti.
Con riserva di modifiche tecniche, errori di battitura e non.